

 **CAT 190** (Type PTM 330 : + . . 01001)

 **CAT 190 plus** (Type PTM 330 : + . . 01001)

 **CAT 190 conditioner**
(Type PTM 330 : + . . 01001)

 **CAT 190 plus conditioner**
(Type PTM 330 : + . . 01001)

 **Handleiding** Nr. 99 330.NL.809.0
Betriebsanleitung



Ihre / Your / Votre • Masch.Nr. • Fgst.Ident.Nr.

Sehr geehrter Landwirt!

D Sie haben eine gute Wahl getroffen, wir freuen uns darüber und gratulieren Ihnen zur Entscheidung für Pöttinger. Als Ihr Landtechnischer Partner bieten wir Ihnen Qualität und Leistung, verbunden mit sicherem Service.

Um die Einsatzbedingungen unserer Landmaschinen abzuschätzen und diese Erfordernisse immer wieder bei der Entwicklung neuer Geräte berücksichtigen zu können, bitten wir Sie um einige Angaben.

Außerdem ist es uns damit auch möglich, Sie gezielt über neue Entwicklungen zu informieren.

Produkthaftung, Informationspflicht

Die Produkthaftung verpflichtet Hersteller und Händler beim Verkauf von Geräten die Betriebsanleitung zu übergeben und den Kunden an der Maschine unter Hinweis auf die Bedienungs-, Sicherheits- und Wartungsvorschriften einzuschulen.

Für den Nachweis, daß die Maschine und die Betriebsanleitung ordnungsgemäß übergeben worden ist, ist eine Bestätigung notwendig. Zu diesem Zweck ist das Dokument A unterschrieben an die Firma Pöttinger einzusenden. Dokument B bleibt beim Fachbetrieb, welcher die Maschine übergibt. Dokument C erhält der Kunde.

Im Sinne des Produkthaftungsgesetzes ist jeder Landwirt Unternehmer.

Ein Sachschaden im Sinne des Produkthaftungsgesetzes ist ein Schaden, der durch eine Maschine entsteht, nicht aber an dieser entsteht; für die Haftung ist ein Selbstbehalt vorgesehen (ATS 5.000,—).

Unternehmerische Sachschäden im Sinne des Produkthaftungsgesetzes sind von der Haftung ausgeschlossen.

Achtung! Auch bei späterer Weitergabe der Maschine durch den Kunden muß die Betriebsanleitung mitgegeben werden und der Übernehmer der Maschine muß unter Hinweis auf die genannten Vorschriften eingeschult werden.



Cher agriculteur!

F Vous avez fait un bon choix, nous nous en réjouissons et nous voulons vous féliciter de votre décision pour Pöttinger. En tant que votre partenaire, nous vous offrons de la qualité et des performances, en relation avec un service après-vente sûr.

Afin de mieux apprécier les conditions dans lesquelles nos machines vont travailler et ces exigences puissent influencer la construction de nouvelles machines, nous nous permettons de vous demander quelques renseignements. De plus il nous sera possible de pouvoir vous informer d'une manière plus précise des nouveaux produits.

Responsabilité envers les produits. Obligation d'informer.

La législation concernant les produits oblige le constructeur et le concessionnaire, au moment de la vente, à donner au client le livret d'entretien ainsi que les indications concernant l'utilisation, la sécurité et les consignes d'entretien. Comme preuve que la machine et que le manuel ont été correctement remis à l'acheteur, il est nécessaire de le certifier.

Pour cette raison, le document A, signé, est à renvoyer à la société Pöttinger. Le document B revient au concessionnaire et le document C appartient au client.

Attention! Lors de la revente de la machine plus tard, le manuel doit suivre la machine!



Dear Farmer

GB You have just made an excellent choice. Naturally we are very happy and wish to congratulate you for having chosen Pöttinger. As your agricultural partner, we offer you quality and efficiency combined with reliable servicing.

In order to assess the spare-parts demand for our agricultural machines and to take these demands into consideration when developing new machines, we would ask you to provide us with some details.

Furthermore, we will also be able to inform you of new developments.

Important information concerning Product Liability.

According to the laws governing product liability, the manufacturer and dealer are obliged to hand the operating manual to the customer at the time of sale, and to instruct them in the recommended operating, safety, and maintenance regulations. Confirmation is necessary to prove that the machine and operating manual have been handed over accordingly.

For this purpose, document A is to be signed and sent to Pöttinger, document B remains with the dealer supplying the machine, and the customer receives document C.

Attention! Should the customer resell the machine at a later date, the operating manual must be given to the new owner who must then be instructed in the recommended regulations referred to herein.



Egregio agronomo (agricoltore)!

I Avete fatto una buona scelta, siamo contenti e ci congratuliamo con Voi per la decisione per Pöttinger. Come Vostro compagno nelle cose tecniche agricole Vi presentiamo qualità e prestazione con un'assistenza tecnica sicura.

Per saper calcolare le condizioni d'uso delle nostre macchine agricole e per prendere in considerazione queste esigenze allo sviluppo dei apparecchi nuovi, Vi chiediamo di alcuni dati.

In più siamo in grado con questi dati di informar Vi esattamente della produzione nuova.

Responsabilità del prodotto. Dovere di informazioni.

La responsabilità del prodotto, impegna il produttore e il commerciante di contratto di consegnare le istruzioni di funzionamento e di avviare i clienti con la macchina sotto indicazione delle prescrizioni di comando, sicurezza, e manutenzione.

Per dimostrare che la macchina e le istruzioni di funzionamento siano state consegnate ordinatamente serve un attestato.

Perciò il documento A deve essere firmato e mandato alla ditta Pöttinger. Il documento B resta nell'officina che consegna la macchina, il documento C lo riceve il cliente.

Attenzione! In caso di rivendita da parte del cliente, bisogna consegnare le istruzioni di funzionamento.



Geachte gebruiker,

NL U hebt een goede keuze gemaakt en wij feliciteren U dan ook dat U voor het merk Pöttinger hebt gekozen. Als Uw landbouwkundige partner bieden wij U kwaliteit en capaciteit en deze gekoppeld aan een goede service.

Teneinde enig inzicht te verkrijgen in de omstandigheden waaronder de machine wordt ingezet en om in de toekomst nieuwe machines te kunnen ontwikkelen, verzoeken wij U ons enige gegevens te verstrekken. Daarbij is het dan ook mogelijk om U in de toekomst gericht over nieuwe ontwikkelingen te informeren.

Produktaansprakelijkheid, informatieplicht

Produktaansprakelijkheid verplicht de fabrikant en handelaar bij de verkoop van machines een handleiding te overhandigen en de gebruiker te instrueren over de bedienings-, de veiligheids- en de onderhoudsvorschriften.

Ter controle van de juiste overdracht van de machine en de handleiding is het gewenst dat dit aan de fabrikant wordt bevestigd.

Hier toe dient: Document A getekend naar de importeur c.q. naar de fabrikant te worden gezonden. Document B blijft bij de dealer en document C is voor de gebruiker.

Let op! Ook wanneer de machine later door de gebruiker wordt ingeruild of doorverkocht dient de handleiding meegeleverd en de nieuwe gebruiker op de voorschriften te worden gewezen.





ALOIS PÖTTINGER Maschinenfabrik GmbH
A-4710 Grieskirchen
Tel. (07248) 600 -0
Telefax (07248) 511
GEBR. PÖTTINGER GMBH
D-86899 Landsberg/Lech, Spöttinger-Straße 24
Telefon (0 81 91) 92 99-111 / 112
Telefax (0 81 91) 92 99-188

GEBR. PÖTTINGER GMBH
Servicezentrum
D-86899 Landsberg/Lech, Spöttinger-Straße 24
Telefon (0 81 91) 92 99-130 / 231
Telefax (0 81 91) 59 656

Wij verzoeken U de voorgaande punten i.v.m. de wet op de produktaansprakelijkheid te controleren.

Aankruisen hetgeen van toepassing is.

- Machine aan de hand van de pakbon gecontroleerd. Alle verpakte delen verwijderd en uitgepakt. Kruiskoppelingsas, veiligheidsinrichtingen en handleidingen zijn aanwezig.
- De bediening, de inbedrijfsstelling en het onderhoud van de machine resp. werktuig aan de hand van de handleiding met de gebruiker besproken en uitgelegd.
- Bandenspanning gecontroleerd
- Wielbouten en moeren op vastzitten gecontroleerd.
- Op het juiste toerental van de aftakas geweest.
- Aanspanning aan de trekker gecontroleerd en eventueel aangepast: Dreipuntsbevestiging
- Informatie verstrekt over lengtebepaling van de kruiskoppelingsas.
- Proefgedraaid met de machine en geen gebreken geconstateerd.
- Tijdens het proefdraaien de werking van de machine uitgelegd.
- Het zwenken in werk- en transportstand uitgelegd.
- Informatie verstrekt over extra leverbare toebehoren.
- Gebruiker gewezen op het nut en de noodzaak om de handleiding goed te lezen.

Ter controle van de juiste overdracht van de machine en de handleiding is het gewenst dat dit aan de fabrikant wordt bevestigd. Hiertoe dient:

- **Document A** getekend naar de importeur c.q. naar de fabrikant te worden gezonden.
- **Dokument B** blijft bij de dealer en
- **document C** is voor de gebruiker.



Veiligheidsvoorschriften in aanhangsel A in acht nemen!

blad

Technische gegevens 1-3

Machine achter trekker monteren

Zwenken van het aanbouwraam 2-1
 Aankoppelen 2-2
 Bediening steunpoot 2-3
 Aanpassen van de aftakas aanhangsel B
 Transportstand 4-1

Het gebruik

Veranderen van transportstand in werkstand 4-1
 Laten zakken van het maaielement 4-1

Belangrijke opmerking voor het begin van het werk

Afstelling 5-1
 Snijhoogteverstelling CAT 190 en CAT 190 plus 6-1
 Controle 5-2
 Aanrijbeveiliging 8-1

Knikschudder

Maaien met de knikschudder 7-1
 In- en uitbouwen van de rotor 7-1
Belangrijk bij het inbouwen van de rotor 7-1
 Afkoppelen van de machine 4-1

Onderhoud

Verwisselen van de messen 9-1
 Ophanging van de messen 9-2
 Maaischijven 9-2
 Knikschudder 9-2
 Overwinteren 9-2
 Smeerschema 9-5
 Storingen en het verhelpen daarvan 10-1

CE-kenmerk

Het door de fabrikant aan te brengen CE-kenmerk, geeft aan dat de machine beantwoordt aan de EG-richtlijnen.

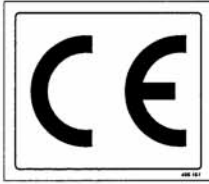

EG conform verklaring (zie bijlage)

Met het ondertekenen van de EG conform-verklaring verklaart de fabrikant dat de afgeleverde machine aan alle voorgeschreven veiligheids- en medische voorschriften beantwoordt.

Betekenis van de waarschuwings afbeeldingen

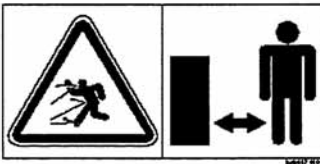

Gevaar - rondslingerende delen. Houdt veilige afstand bij een draaiende motor.

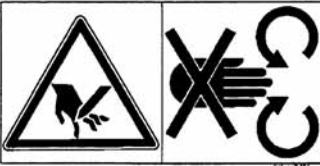

Gevaar door draaiende machine-delen.



Gevaar door draaiende machine-delen.

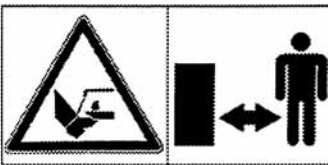

Bij lopende motor met aangekoppelde aandrijfjas, voldoende afstand houden tot het bereik van de maaimessen.

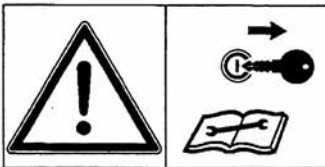

Voor het verrichten van onderhouds- of reparatiewerkzaamheden; motor uitschakelen en de sleutel uit het contactslot nemen.



Er mogen zich geen personen binnen het zwenkbereik van de machine bevinden.

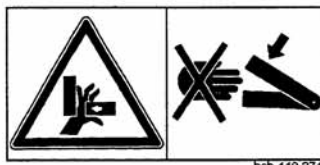

Nooit in de machine grijpen, zolang zich daar nog delen kunnen bewegen.

Technische gegevens	CAT 190	CAT 190 plus
werkbreedte	1,85 m	1,85 m
capaciteit	1,7 ha/u	1,7 ha/u
aantal trommels	2	2
messen per trommel	3	3
benodigd vermogen	vanaf 29 kW (40PK)	vanaf 29 kW (40PK)
aftakstoerental	540 o/m	540 o/m
transportbreedte	1850 mm	1850 mm
transporthoogte	2650 mm	2650 mm
gewicht	512 kg	532 kg
uitslag omhoog	ca.30°	ca.30°
uitslag omlaag	ca.22°	ca.22°
Dauerschalldrukpegel	87,5 dB(A)	92,5 dB(A)

Technische gegevens	CAT 190 <i>knikschudder</i>	CAT 190 plus <i>knikschudder</i>
werkbreedte	1,85 m	1,85 m
capaciteit	1,7 ha/u	1,7 ha/u
aantal trommels	2	2
messen per trommel	3	3
benodigd vermogen	vanaf 37 KW(50PK)	vanaf 37 KW(50PK)
aftakstoerental	540 o/m	540 o/m
transportbreedte	1850 mm	1850 mm
transporthoogte	2650 mm	2650 mm
gewicht	660 kg	680 kg
uitslag omhoog	ca.30°	ca.30°
uitslag omlaag	ca.22°	ca.22
Dauerschalldrukpegel	92,5 dB(A)	92,5 dB(A)

*Technische gegevens, maten en gewichten niet bindend.
Constructie-wijzigingen voorbehouden.*

Aankoppelen

Aanwijzingen voor veilig werken:

zie aanhangsel-A p. 8a. - h.)

Zwenken van het aanbouwraam

Snelsluiting voor (60) hydraulische cilinder aansluiten en cilinder onder druk zetten.

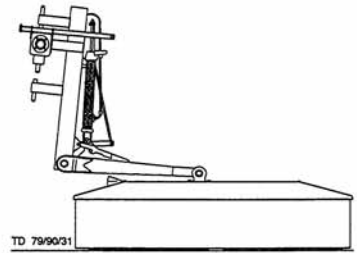

Steunpoot uittrekken en met borgpen borgen.

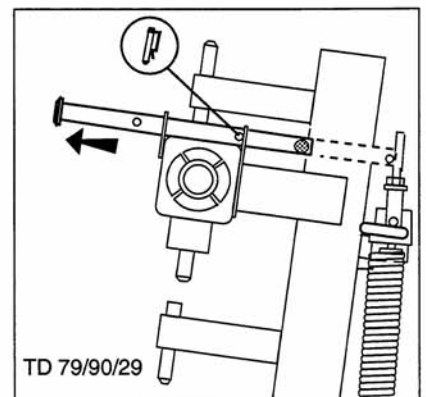
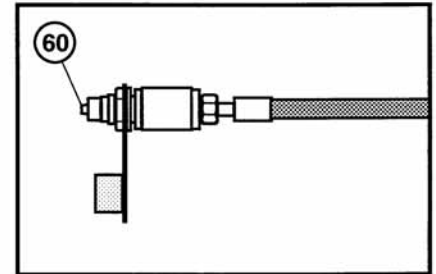

Haak (16) met trekkoord ontgrendelen.

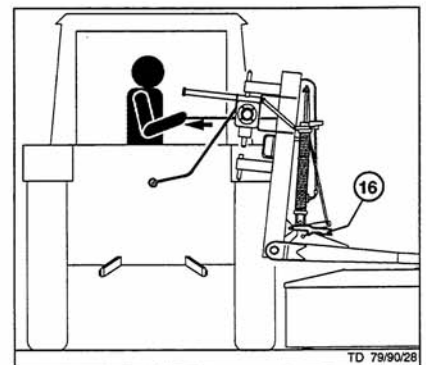

Via de bedieningshendel op de trekker het maaielement langzaam laten zakken.

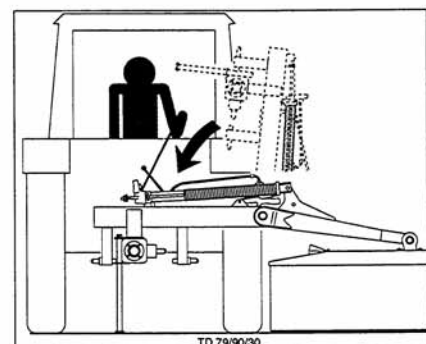

Hefpennen dienoverkomstig afstellen

Attentie!

De maaier zodanig aanbouwen dat de rand van de binnenste trommel net buiten het rechter trekkerwiel uitkomt.

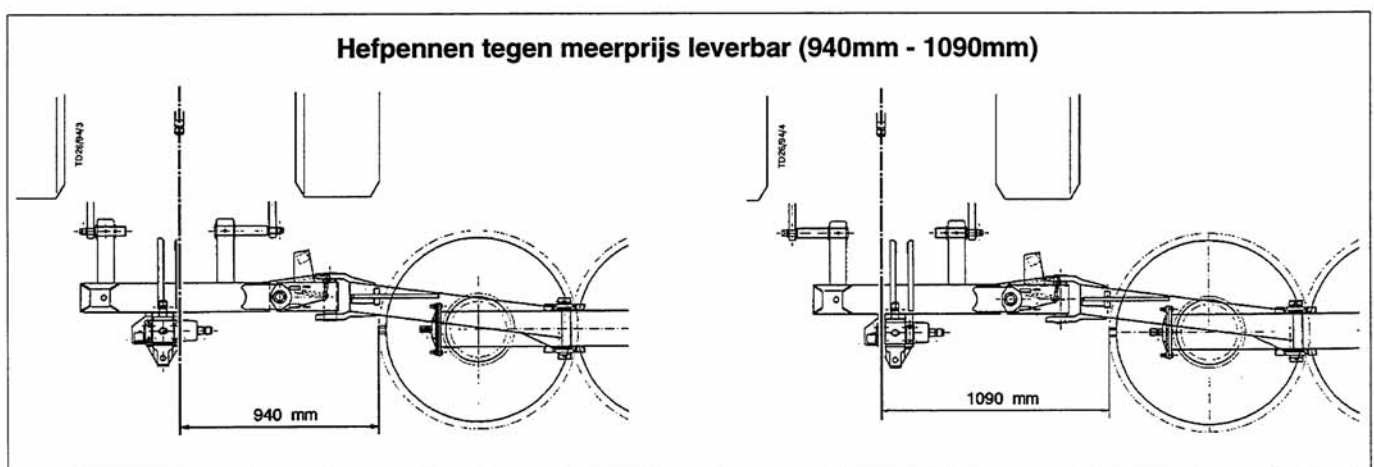
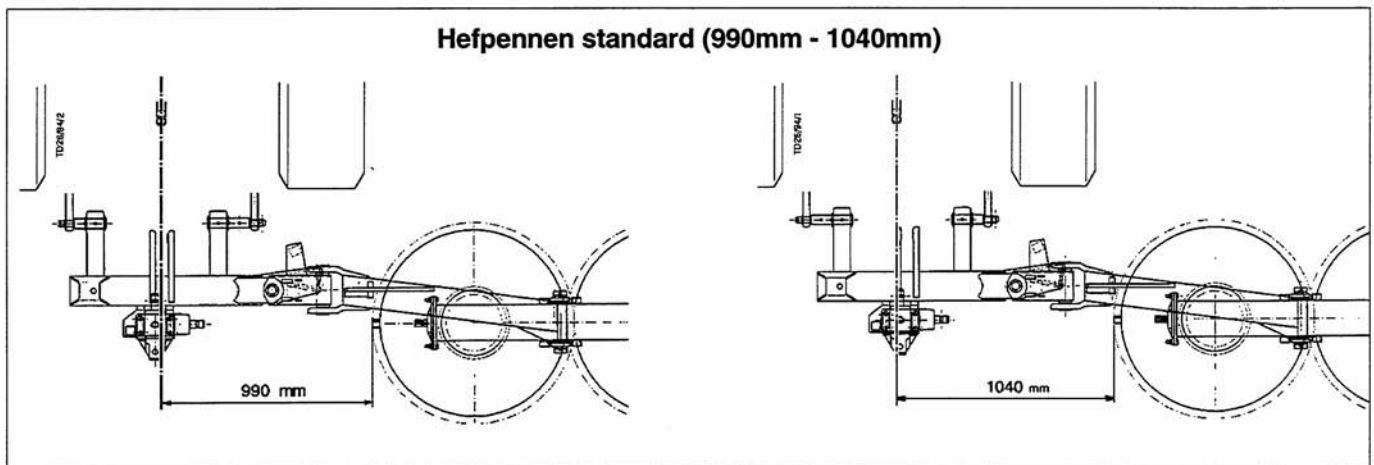

Machine aan de trekker bouwen

Attentie!

De maaier zodanig aanbouwen dat de rand van de binnenste trommel net buiten het rechter trekkerwiel uitkomt.

- Hefpennen dienoverkomstig afstellen.

- Door het verdraaien van de hefstangverstelling het aanbouwraam horizontaal afstellen.

- Door het verdraaien van de topverbinding (16) worden de maaitrommels horizontaal gesteld of neigen licht voor-over.

- De regelhendel op de trekker (ST) met de aanslag afstellen. Hoogte van de hefarmen ca. 510 mm.

Deze hoogte maakt een goede aanpassing aanm bodemoneffenheden mogelijk en hoeft bij het heffen van het maaielement niet te worden veranderd.

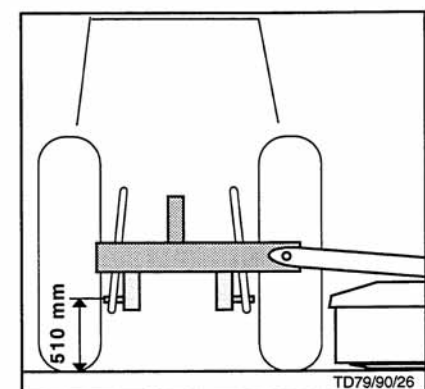
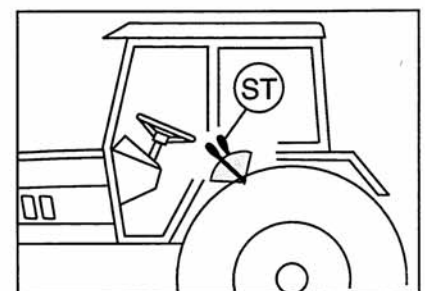
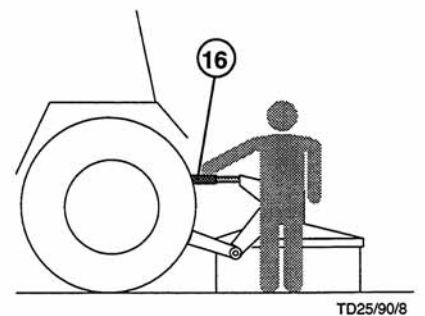
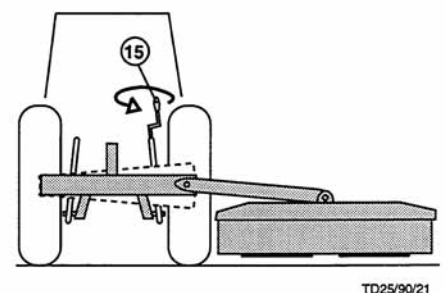
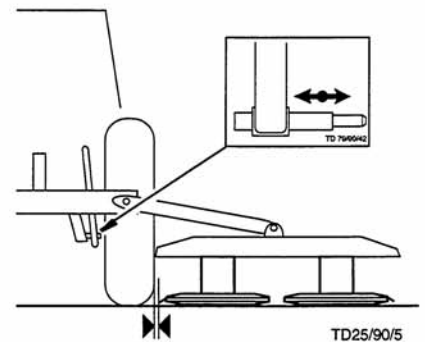

- Snelsluiting voor (60) hydraulische cilinder aansluiten en cilinder onder druk zetten.

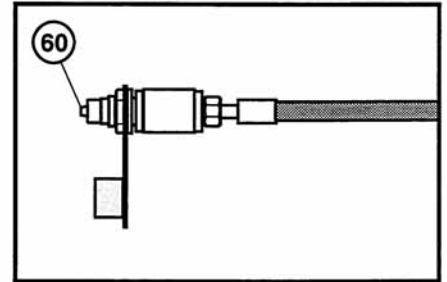

Bediening steunpoot

- Maaielement heffen.

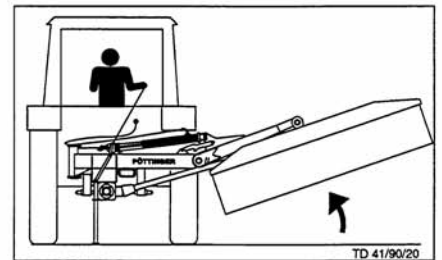

- Steunpoot met hendel (2) optrekken en met borgpen borgen.

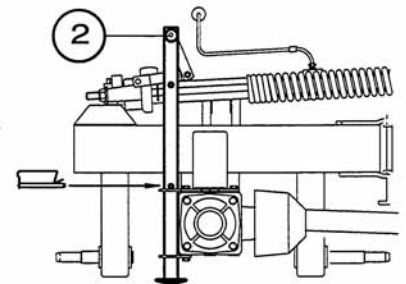

TD79/90/24

Bediening steunpoot voor het afkoppelen van de machine

- Maaielement heffen.

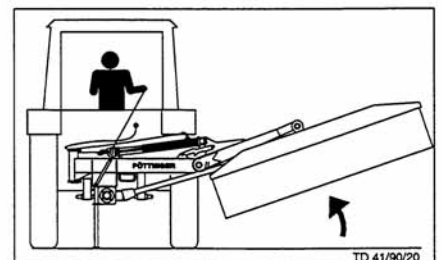

- De steunpoot met hendel (2) uittrekken en met borgpen borgen.

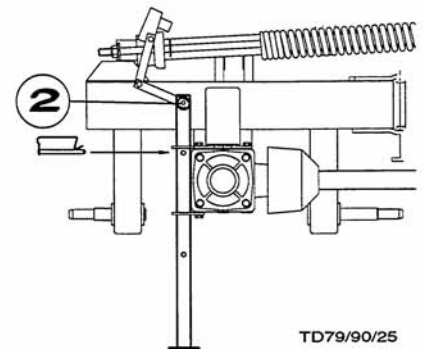

TD79/90/25

KRUISKOPPELINGSAS AANPASSEN

- zie aanhangsel B!

Omschakelen van werk- in transportstand



Veiligheidsaanwijzing!

Het omschakelen van werk- in transportstand en omgekeerd, alleen op een effen, vaste ondergrond uitvoeren.

- Machine heffen.
- Wachten tot de trommels stil staan.
- **Attentie! De maaier nooit laten draaien als deze is geheven.**
- Haak (13) met trekkoord ontgrendelen.

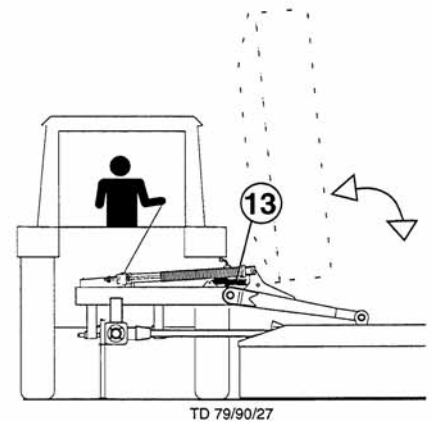

- Via de bedieningshendel op de trekker het maaielement langzaam heffen.

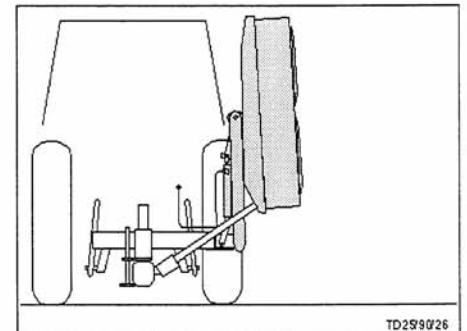

- Controleren of in de transportstand geen beschadigingen aan de trekker worden toegebracht. Let op de achterraut.
- Maaielement met de haak vergrendelen.
- Controleer voor iedere rit of de transportvergrendeling in orde is.

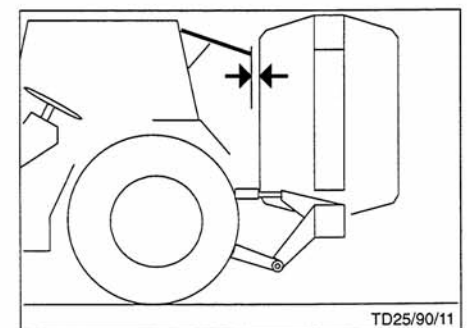

Verlichtingsset

Tegen meerprijs is een verlichtingsset te leveren.
Zie de onderdelenlijst.

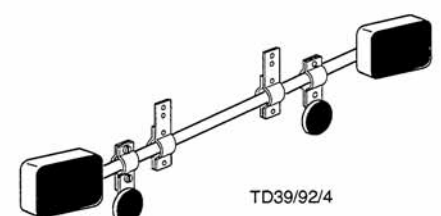

Omschakelen van transport- in werkstand



Veiligheidsaanwijzing!

Het omschakelen van werk- in transportstand en omgekeerd, alleen op een effen, vaste ondergrond uitvoeren.

Zakken van het maaielement

1. Vaststellen of het de ruimte waarin de machine zwenkt vrij is en dat er zich verder niemand in de gevarezone rond de machine bevindt.
2. Maaielement met de cylinder licht heffen tot de haak ontgrendelt kan worden.
3. Maaielement langzaam laten zakken.



b55 449 567

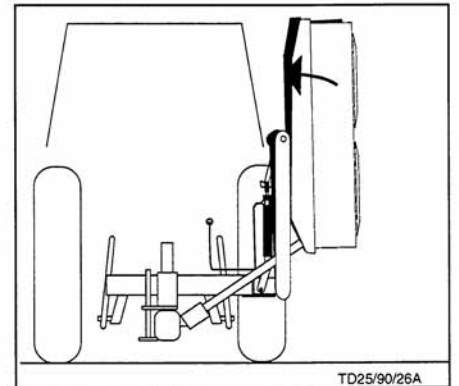

TD25/90/26A

Afkoppelen van de machine

- Voor het afkoppelen van de hydrauliekslang, wordt de cylinder eerst in de langste stand gebracht, zodat er geen restdruk overblijft, wat het afkoppelen kan bemoeilijken.

- **Voor het verlaten van de trekker, de machine op de grond laten zakken!**

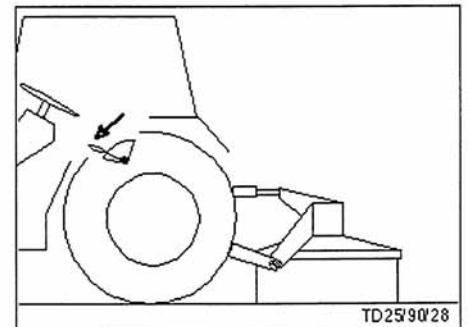

TD25/90/28

Transport over de openbare weg

- Leef de wettelijke bepalingen na.
- De rit op de openbare weg, mag alleen plaats vinden, wanneer alle voorzorgsmaatregelen, zoals beschreven in het hoofdstuk "transportstand", genomen zijn.
- De hefarmen vastzetten, zodat de machine niet zijwaarts kan zwenken.
- Bij een rit op de openbare weg, mogen geen andere machines aan de aanhangwagenkoppeling meegevoerd worden.

Wegzetten van de machine

- Wanneer de machine wordt afgekoppeld moet de kruiskoppelingsas volgens voorschrift afgelegd worden resp. door een ketting bevestigd worden.

Blokkeerketting (H) niet voor het ophangen van de kruiskoppelingsas benutten.

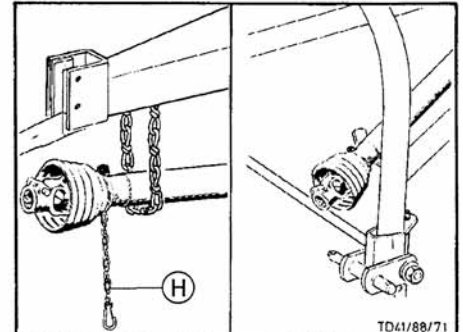

IN GEBRUIK NEMEN

(zie aanhangsel-A p. 1, 3 en 4)

Belangrijke opmerkingen voor u begint te werken

Afstelling (60 cm):

- De hefinrichting moet zo worden afgesteld dat de machine bodemoneffenheden goed kan volgen. Dit betekent de de laagste stand van de hefinrichting moet wordt begrenst (60 cm).

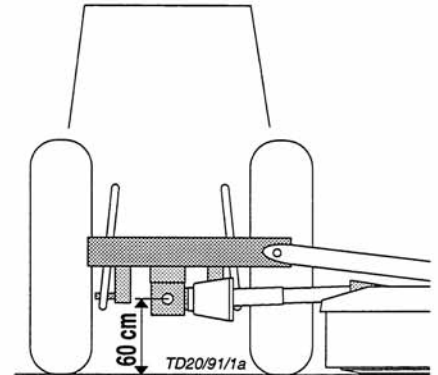

- Aanbouwraam moet horizontaal zijn.

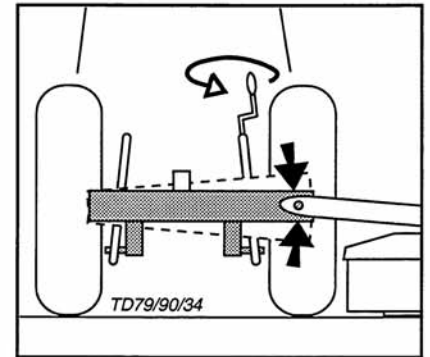

- Trommels moeten horizontaal staan of licht voor-over neigen

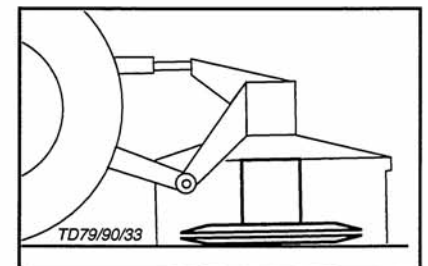

- De hefstanden begrenzen om zijdelingse speling te voorkomen.

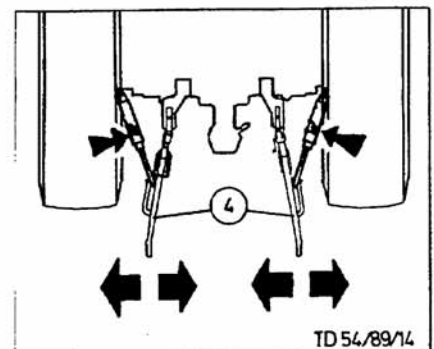

- De veerspanning controleren.

Afstelmaat CAT 190

30 mm zonder knikschudder
100 mm met knikschudder

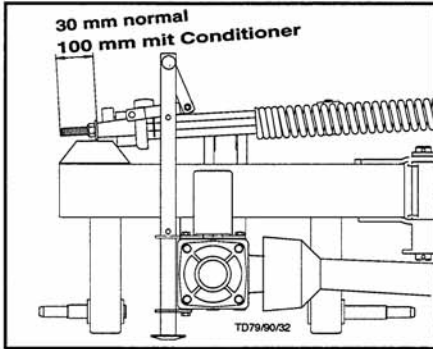

Afstelmaat CAT 230

530 mm zonder knikschudder
490 mm met knikschudder

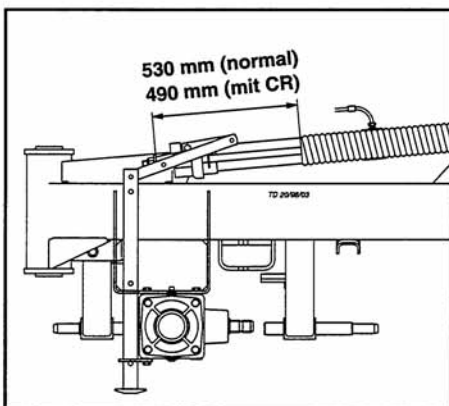

Aanwijzingen voor veilig werken

1. Controle

- Slijtage van de mesbout (31) controleren. Als de pendikte 9 mm of minder is moet de meshouder gewisseld worden.

- Meshouder (30) op beschadigingen controleren.

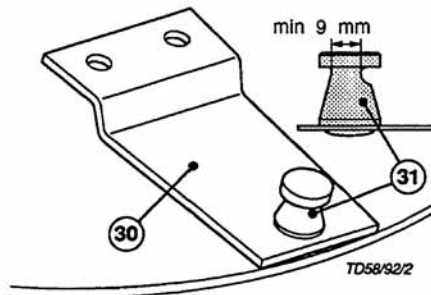

- Als er een slijpend geluid gehoord wordt, moet de meshouder (30) gecontroleerd worden. Deze kan verbogen zijn en daardoor ligt het mes niet goed meer.

2. De aftakas aandrijving inschakelen

De aftakas aandrijving alleen inschakelen, als alle beschermingen (beschermkappen, beschermkleden, enz.) op de juiste wijze zijn aangebracht.



540 Upm 1000 Upm

3. Schakel de machine alleen in als ze in werkstand is en overschrijdt het maximum toerental niet!

Een sticker, die naast de aandrijfkast is aangebracht, laat zien voor welk aftakas-toerental uw maaier geschikt is.

4. Let op de draairichting van de aftakas!

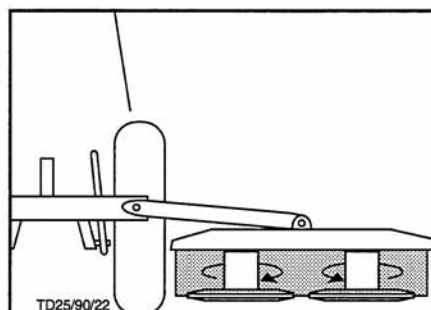

- Om te maaien moet de aftakas buiten het te maaien gewas worden ingeschakeld en moet de machine langzaam op het volle toerental worden gebracht. De rijsnelheid wordt mede bepaald door de terreinomstandigheden en het soort gewas.

5. Afstand houden bij lopende motor

- Stuur personen buiten het gevarengedebied van de machine; er kunnen voorwerpen worden weggeslingerd. Bijzondere aandacht is te besteden aan het werken op percelen met veel stenen en in de buurt van wegen.

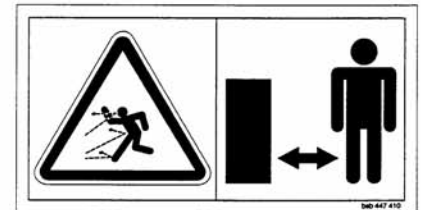

6. Gehoorbeschermers dragen

Afhankelijk van de verschillende trekkercabines, kan het geluidspeil op de werkplek verschillen.



- wordt een geluidspeil van 85 dB (A) of hoger bereikt, moet gehoorbescherming binnen handbereik gehouden worden.
- wordt een geluidspeil van 90 dB (A) bereikt of overschreden, dan moet de gehoorbescherming gedragen worden.

7. Voorkomen beschadigingen

- Het te maaien veld moet vrij zijn van obstakels en vreemde voorwerpen. Vreemde voorwerpen (bijv. grote stenen, stukken hout, afrasteringspaaltjes enz.) kunnen de maaier beschadigen.



Mocht er toch een vreemd voorwerp in de maaier komen

- Direct stoppen en de aandrijving uitschakelen.
- De machine zorgvuldig op beschadigingen controleren.
- Indien nodig, de machine door een vakman laten repareren.

8. Veiligheidsvoorschriften (p. 1, 2, 3 en 4) in aanhangsel A1 in acht nemen!

Voorzichtig bij manoeuvres op een helling!

Door het gewicht (G) van de maaier worden de rijeigenschappen van de trekker beïnvloed. Dit kan, speciaal op hellingen, tot gevaarlijke situaties leiden.



Er bestaat kantelgevaar

- als de maaier "helling-af" is aangebracht en in deze positie hydraulisch wordt geheven.
- bij bochten naar links terwijl de maaier is geheven.
- bij bochten naar links terwijl de maaier in transportstand is.

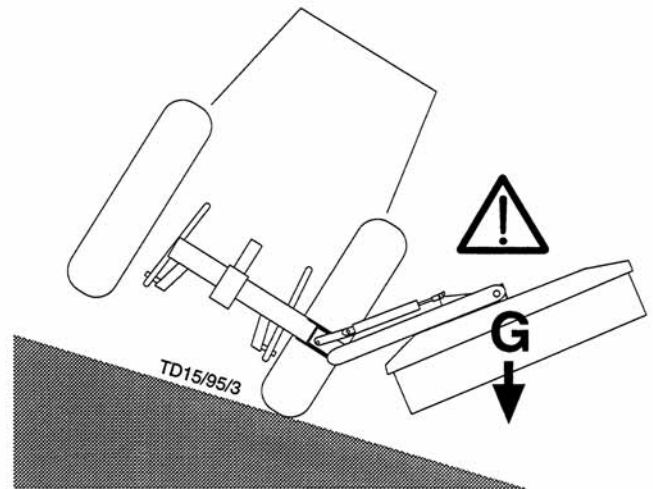

Veiligheidsaanwijzing

- Reduceer de snelheid in bochten naar links.
- Rijdt zodanig dat de geheven maaier "helling-op" is aangebracht.
- Op een helling kunt u beter achteruit rijden dan een riskante draai te maken.

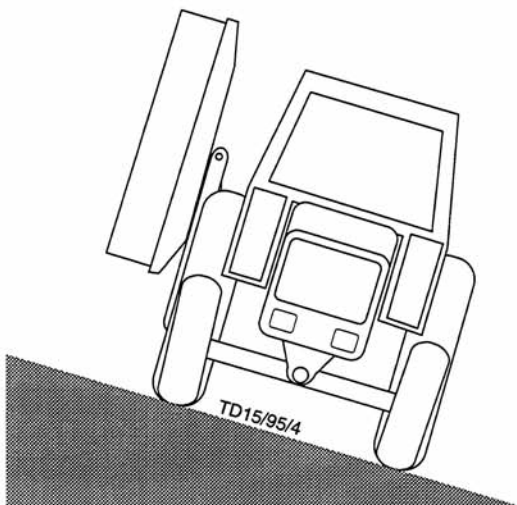
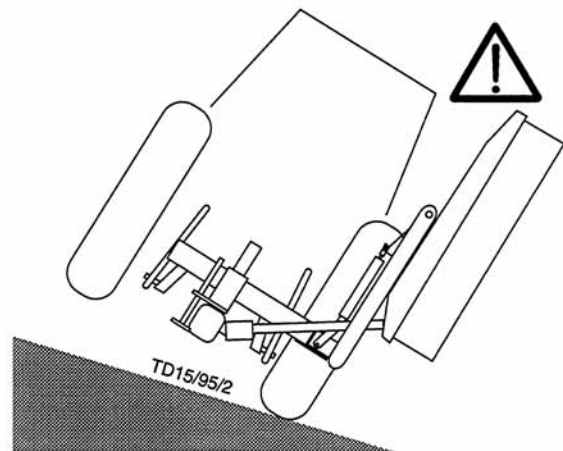

MAAIHOOGTEVERSTELLING

bij **CAT 190 plus** en
CAT 190 plus conditioner

Door het verstellen van de middenste deel van de schotel kan de maaihoogte van 30 tot 65 mm worden veranderd.

- Maaiement heffen in verticale stand brengen en vergrendelen.
- De meegeleverde sleutel op het vierkant steken en zolang draaien tot de gewenste snijhoogte is bereikt.

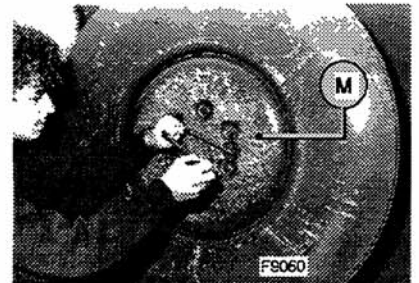
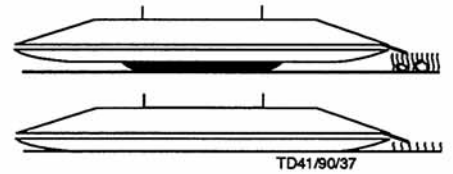

SNIJHOOGTEVERSTELLING

bij **CAT 190** en
CAT 190 conditioner

- Maaiement omhoog brengen.
- Glijschijf (1) door het ver wijderen van de zeskantbouten M 12 x 30 (2)
- Met hulp van bouten M 12x40 (3) veerring (4), vulring (5) tussen de naaf en de glijschijf aanbrengen.

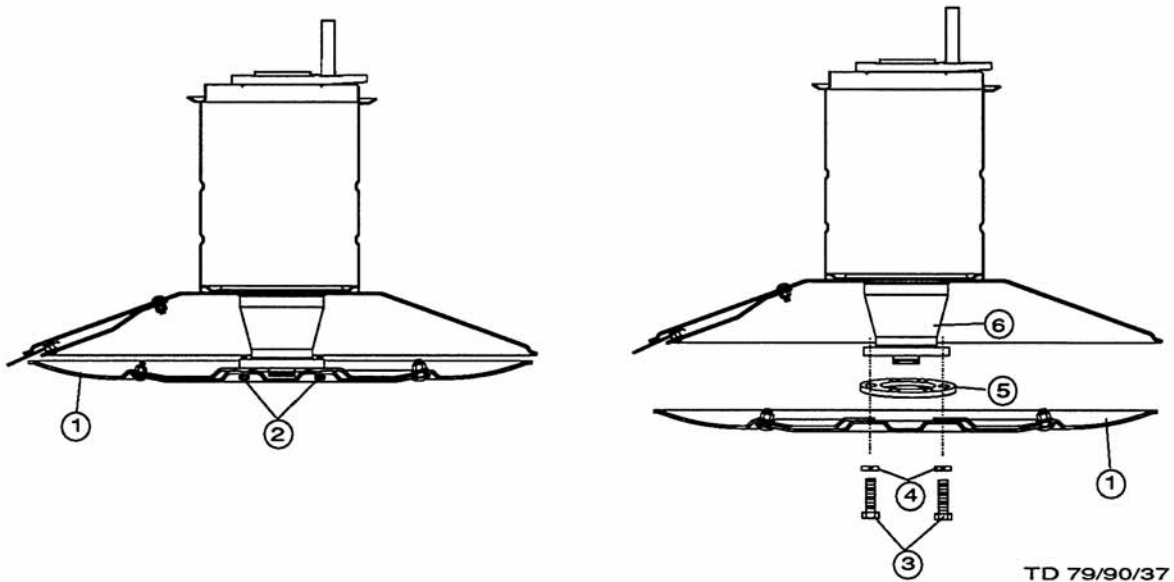

MAAIEN MET DE KNIKSCHUDDER (CR)

- Het effect van de knikschudder kan worden veranderd. De afstand tussen de rotor en de verstelplaat wordt met hendel (13) veranderd. In de laagste stand is het kneuseffect het grootst. Het voer mag echter niet geplet worden.

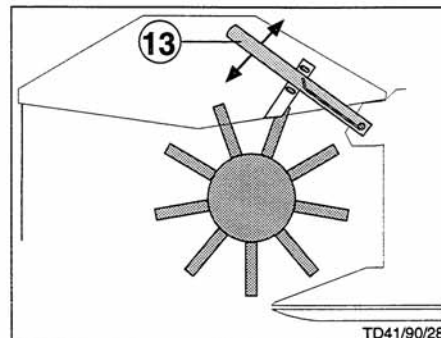

- Na het losdraaien van de bouten (S) links en rechts van de machine, is de rotor eenvoudig achterwaarts te verplaatsen. Deze verstelling waarbij de afstand tussen de rotor en de slaglijst wordt vergroot, is echter alleen nodig bij een zwaar gewas.

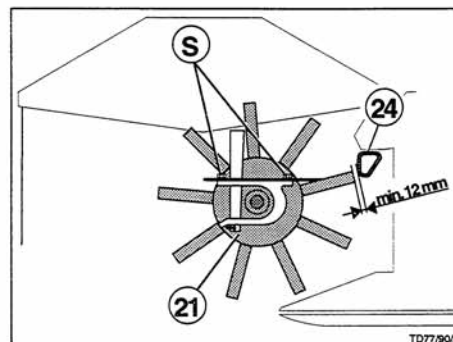

Kleinste afstand: 12 mm

In- en uitbouwen van de rotor



Kap niet omhoog klappen bij lopende motor.

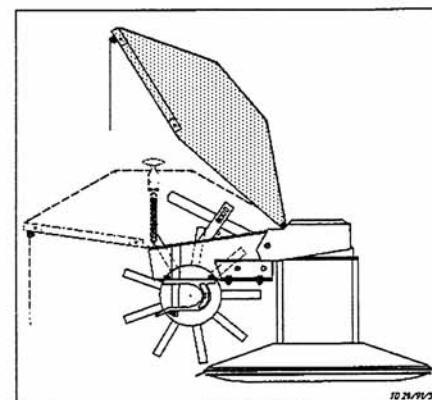

- Kaphouder losshaken en kap omhoog klappen.

- Rotor-aftakas (22) afkoppelen en door de opening in het beschermkleed verwijderen.



- Keilen (23) naar boven wegslaan en de rotor naar achteren wegtrekken.

- Uitwerpopening sluiten

- Belangrijk!

Bij het opnieuw aanbrengen van de rotor worden de vetnippels (9) via uitsparingen door de houder gebracht. Let op beschadigen. De beide keilen met lichte hamerslagen vastzetten.

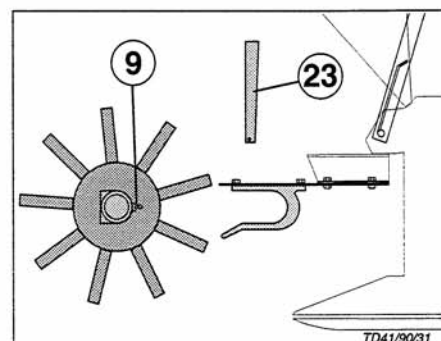

MAAIEN MET DE KNIKSCHUDDER (CR)

- Het effect van de knikschudder kan worden veranderd. De afstand tussen de rotor en de verstelplaat wordt met hendel (13) veranderd. In de laagste stand is het kneuseffect het grootst. Het voer mag echter niet geplet worden.

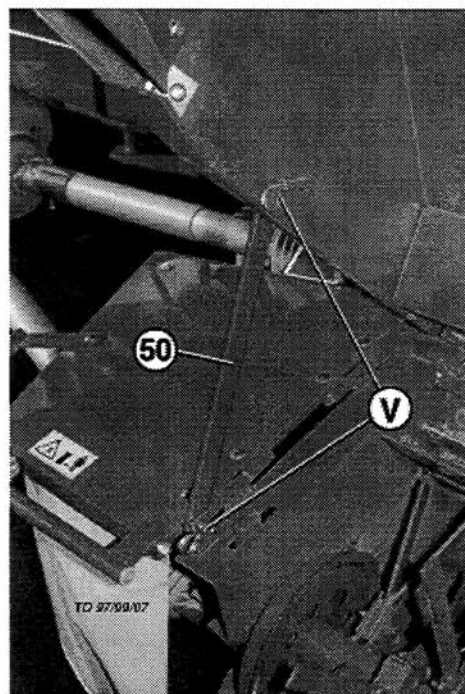
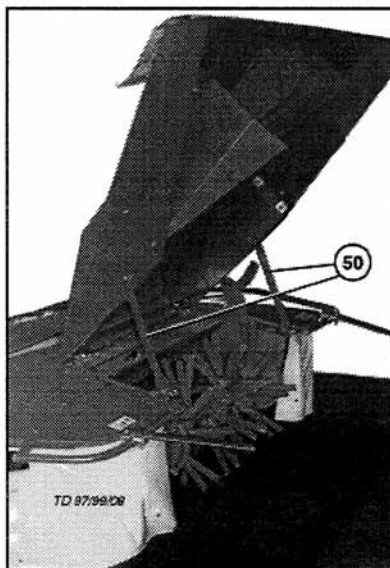
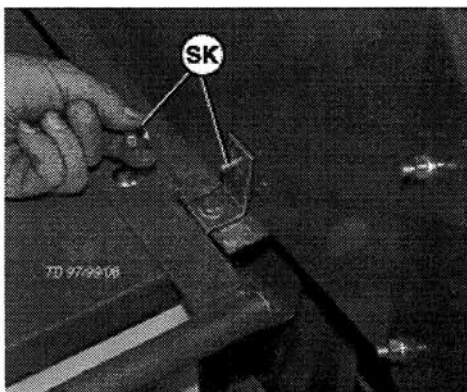
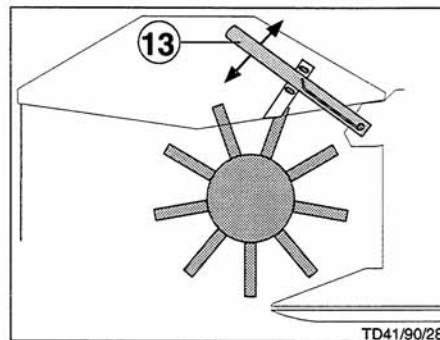

In- en uitbouwen van de rotor



Kap niet omhoog klappen bij lopende motor.

- Kaphouder losmaken en kap omhoog klappen.
- Rotor-aftakas (22) afkoppelen en door de opening in het beschermkleed verwijderen.
- Keilen (23) naar boven wegslaan en de rotor naar achteren wegtrekken.
- Uitwerpopening sluiten
- **Belangrijk!**
 Bij het opnieuw aanbrengen van de rotor worden de vetnippels (9) via uitsparingen door de houder gebracht. Let op beschadigen. De beide keilen met lichte hamerslagen vastzetten.

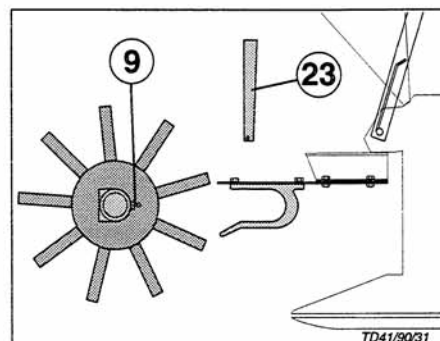
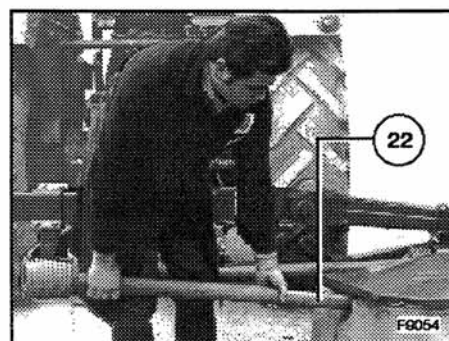

Varianten

Stelsysteem "extra dry"

Aanwijzing

De hieronder beschreven instellingen zijn bedoeld als standaardinstellingen. Afhankelijk van de verschillende voersoorten, kan een optimale instelling van de blikken eventueel pas tijdens het gebruik worden gevonden.

Harken

1. Stand van de geleideplaten instellen
- zie afbeelding

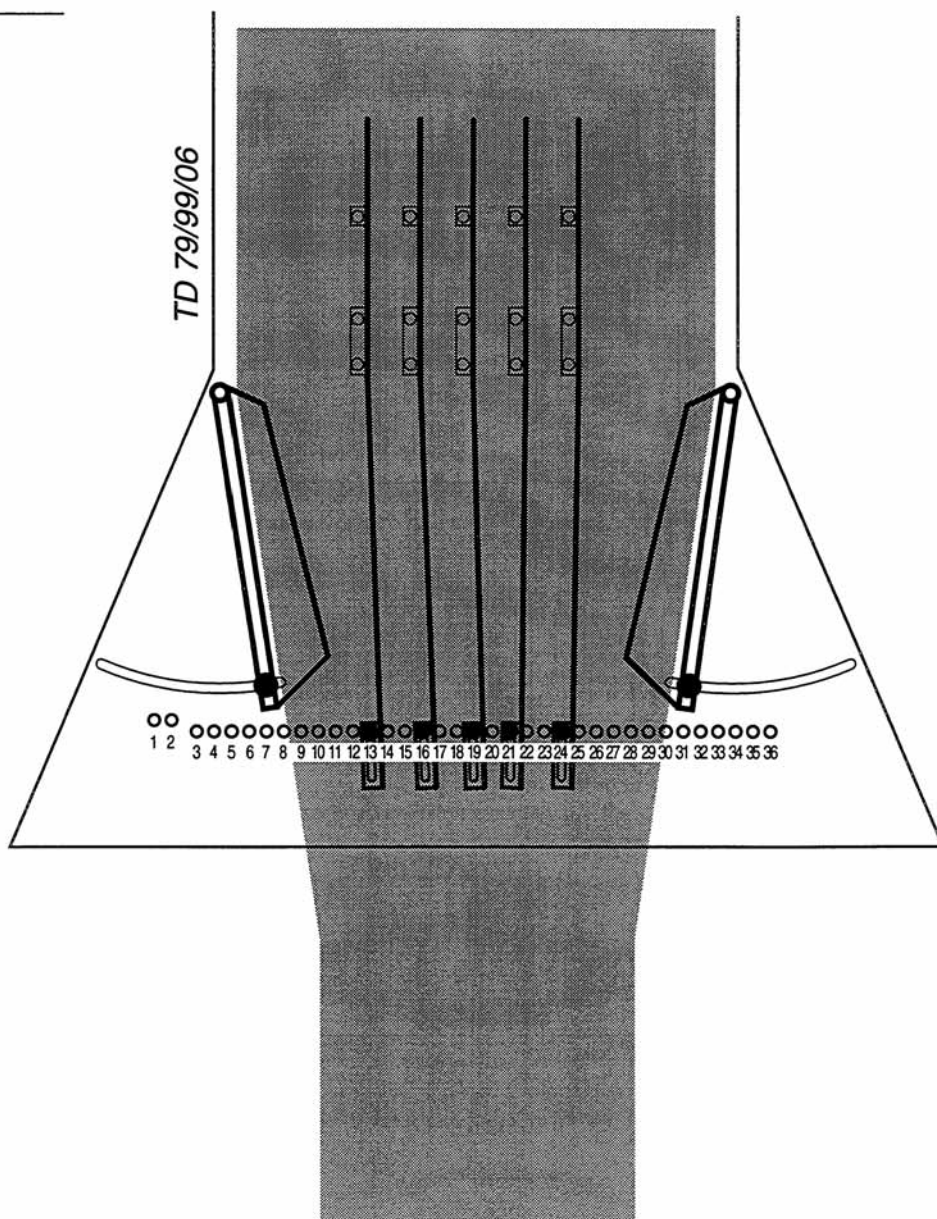

Breedspreiden

1. Stand van de geleideplaten instellen
- zie afbeelding

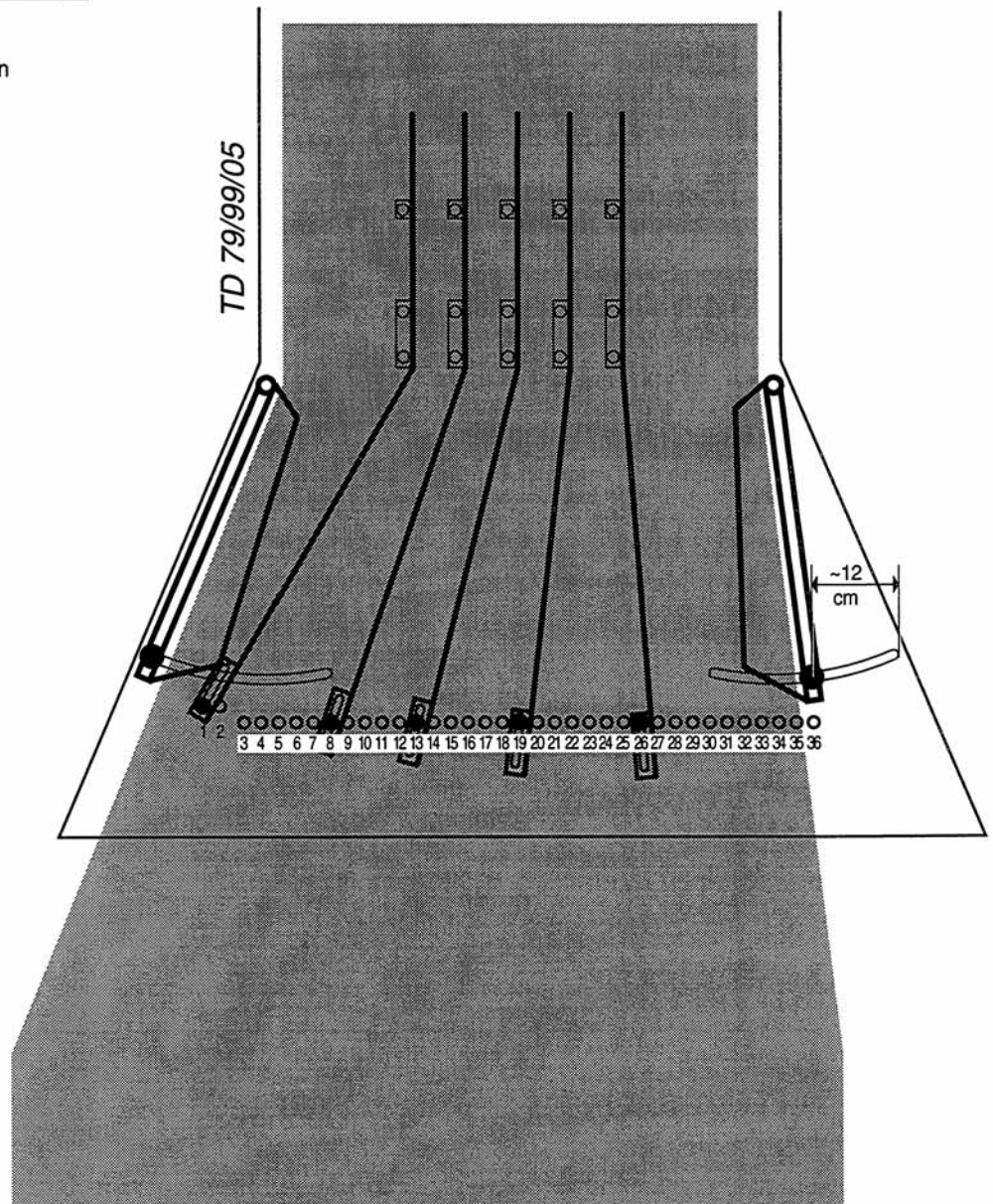

Aanrijbeveiliging:

- De veerbelaste haak (1) aan het draagraam laat het maaielement naar achteren zwenken bij een aanrijding.
- Als u aansluitend iets achteruit rijdt, koppelt de haak weer in.

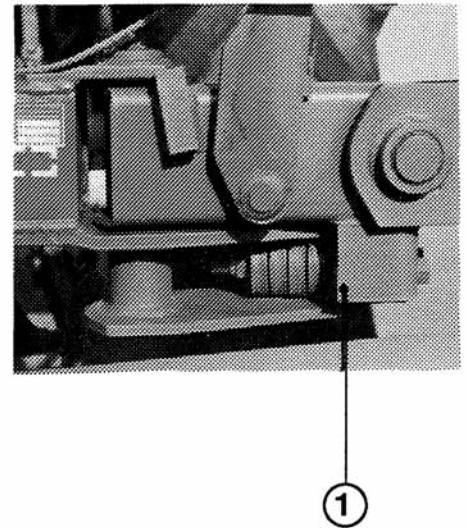

Afstelling:

Als de beveiliging te licht staat afgesteld, kan de spanning door de zeskantmoer versteld worden.

Afstelmaat: 72 mm

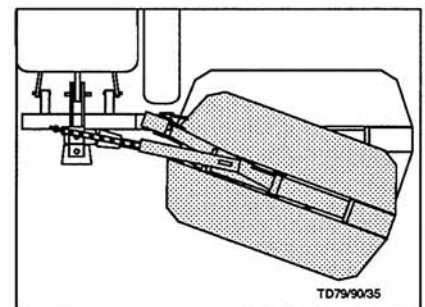

ALS U NIET ZEKER BENT OF HET TE MAAIEN PERCEEL WERKELIJK VRIJ IS VAN HINDERNISSEN, RIJDT DAN OVEREENKOMSTIG LANGZAAM!

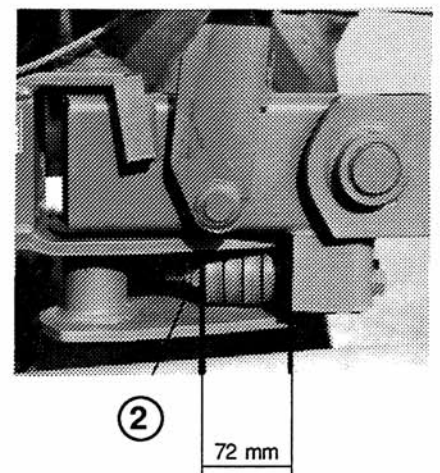

ONDERHOUD EN VERZORGING



Aanwijzingen voor veilig werken:
zie aanhangsel-A p. 1b.), 2.), 8i.), 9.)

Veiligheidsaanwijzing

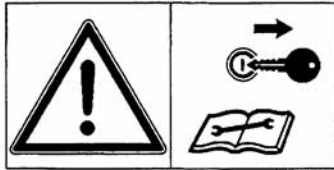

- voor het verrichten van instel-, onderhouds- en reparatiewerkzaamheden, de trekermotor uitschakelen.
- werkzaamheden onder de machine alleen uitvoeren, wanneer de machine vast en zeker staat en goed wordt ondersteund.
- Na één werkuur alle bouten natrekken.

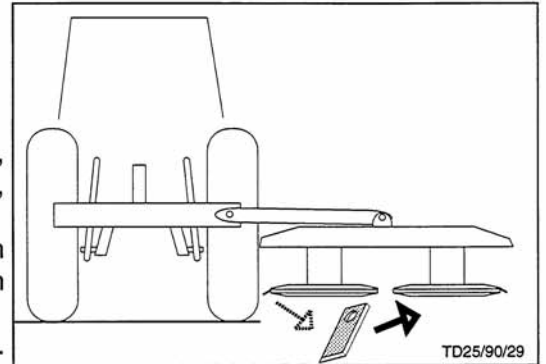

Messen

- De messen zijn aan twee zijden van een snijkant voorzien. Daarom is het mogelijk om de messen als ze stomp zijn op de andere trommel te hergebruiken.
- **De messen moeten evenwel evenredig afgesleten zijn (risico van onbalans) In het andere geval moeten ze geheel door nieuwe worden vervangen.**



Verwisselen van de messen

- Steun de hefboom (29) aan de onderkant van de trommel en druk dan de beweegbare houder (30) naar beneden. Het mes (14) is aan de pen (31) gehangen. Ruil het mes om en verwijder alle gewasresten om de pen, die het mes vasthoudt. Eventueel ook de binnenkant van de schijven reinigen. Verwijder de hefboom (29) en controleer of de pen (31) van de meshouder in de oorspronkelijke positie is teruggekeerd en of het mes vrij om de pen te bewegen is.

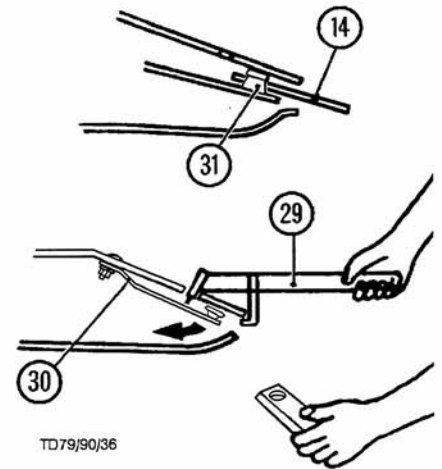

- Bij slijtage van de pen (31) de complete houder (30) verwisselen.

Attentie! (min. 8 mm) De complete houder (30) moet zijn laatste verwisseld worden:

- Bij afgesleten pendiameter van 8 mm.
- Bij verbogen houder (30).

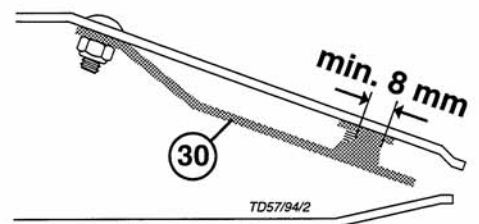

Kontrole van de bevestiging van de mesjes

- Direkt na het raken van een voorwerp controleren
- Normale controle elke 100 uren
- Vaker controleren als gewerkt wordt op een steenhoudende grondsoort.

MAAISCHIJVEN

Als de maaischijven in het bereik van de messen verslijten moet als volgt worden gehandeld:

- Onderste glijschotel verwijderen
- Moeren van de meshouders losdraaien
- Meshouder 1 gat (60°) verplaatsen
- Bouten vast aandraaien (120 Nm) en na enkele uren controleren.
- Messen opnieuw aanbrengen.

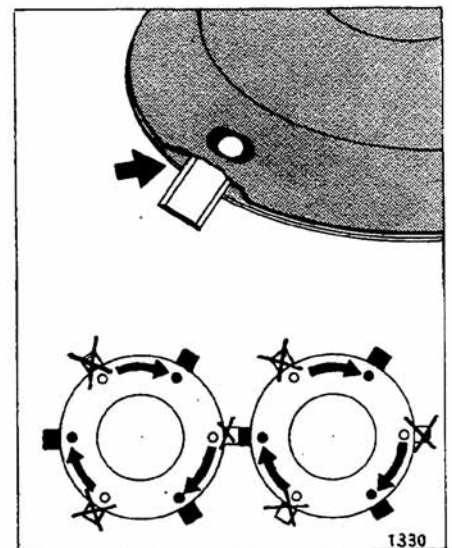

KNIKSCHUDDER

- De rotor 1 x per jaar uitbouwen, reinigen en de lagers links en rechts reinigen en smeren.

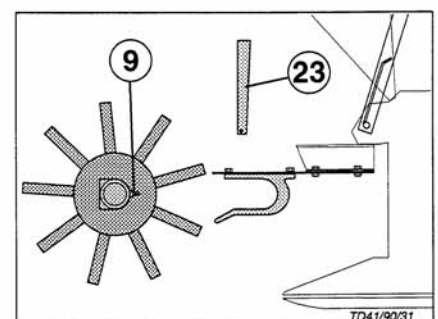

OVERWINTEREN

- Om te reinigen, de glijchotels demonteren
- Machine volgens het smeerschema doorsmeren en olieën.

 Een roestige topstang kan de afdichtelementen van de cilinders beschadigen.

Aan het einde van het seizoen

- topstang en alle overige blanke delen reinigen en vervolgens invetten
- de machine met omhoog gezwenkt draagraam (H) wegzetten, hierdoor wordt de topstang tegen roest beschermt

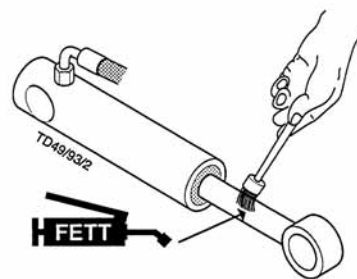
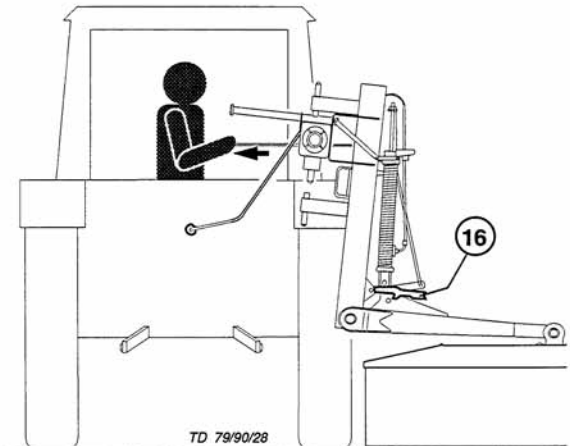

Omhoogzwenken van het draagraam

 **Aanwijzingen voor veilig werken:** zie aanhangsel-A1 Pkt. 8a. - 8h.)

- Machine niet aan de hefarmen van de trekker aankoppelen.
- Snelsluiting voor hydraulische cilinder aansluiten en cilinder onder druk zetten.
- Haak (16) met trekkoord ontgrendelen.
- Trekkerstuurventiel (ST) bevestigen, raam langzaam omhoogzwenen (H).

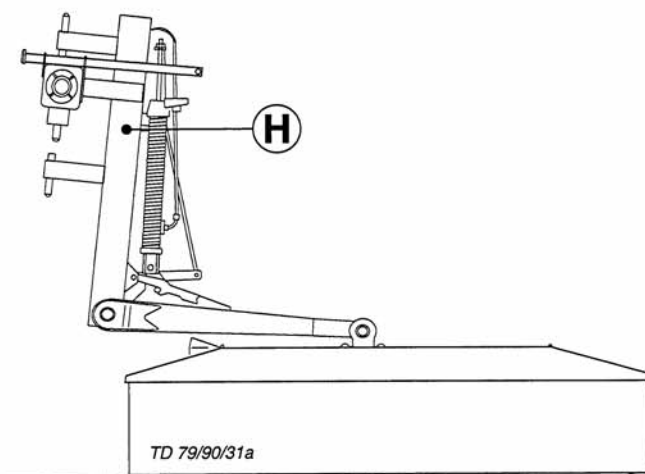
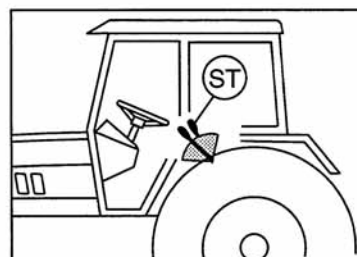

D Betriebsstoffe Ausgabe 1997	GB Lubricants Edition 1997	F Lubrifiants Édition 1997	I Lubrificanti Edizione 1997	NL Smeermiddelen Uitgave 1997
<p>Leistung und Lebensdauer der Maschine sind von sorgfältiger Wartung und der Verwendung guter Betriebsstoffe abhängig. Unsere Betriebsstoffaufleistung erleichtert die richtige Auswahl geeigneter Betriebsstoffe.</p> <p>Im Schmierplan ist der jeweils einzusetzende Betriebsstoff durch die Betriebsstoffkennzahl (z.B. "III") symbolisiert. Anhand von "Betriebsstoffkennzahl" kann das geforderte Qualitätsmerkmal und das entsprechende Produkt der Mineralölfirmen festgelegt werden. Die Liste der Mineralölfirmen erhebt keinen Anspruch auf Vollständigkeit.</p> <p>Getriebeöl gemäß Betriebsanleitung - jedoch mindestens 1 x jährlich wechseln.</p> <ul style="list-style-type: none"> - Ölablaßschraube herausnehmen, das Altöl auslaufen lassen und ordnungsgemäß entsorgen. 	<p>The performance and the lifetime of the farm machines are highly depending on a careful maintenance and application of correct lubricants. Our schedule enables an easy selection of selected products.</p> <p>The applicable lubricants are symbolized (eg. "III"). According to this lubricant product code number the specification, quality and brand name of oil companies may easily be determined. The listing of the oil companies is not said to be complete.</p> <p>Gear oils according to operating instructions - however at least once a year.</p> <ul style="list-style-type: none"> - Take out oil drain plug, let run out and duly dispose waste oil. <p>Before garaging (winter season) an oil change and greasing of all lubricating points has to be done. Unprotected, blank metal parts outside (joints, etc.) have to be protected against corrosion with a group "IV" product as indicated on the reverse of this page.</p>	<p>Le bon fonctionnement et la longévité des machines dépendent d'un entretien soigneux et de l'utilisation de bons lubrifiants. Notre liste facilite le choix correct des lubrifiants.</p> <p>Sur le tableau de graissage, on trouve un code (p.ex. "III") se référant à un lubrifiant donné. En consultant ce code on peut facilement déterminer la spécification demandée du lubrifiant. La liste des sociétés pétrolières ne prétend pas d'être complète.</p> <p>Pour l'huile transmission consulter le cahier d'entretien - au moins une fois par an.</p> <ul style="list-style-type: none"> - Retirer le bouchon de vidange, laisser l'huile s'écouler et l'éliminer correctement. 	<p>L'efficienza e la durata della macchina dipendono dall'accuratezza della sua manutenzione e dall'impiego dei lubrificanti adatti. Il nostro elenco dei lubrificanti Vi agevola nella scelta del lubrificante giusto.</p> <p>Il lubrificante da utilizzarsi di volta in volta è simbolizzato nello schema di lubrificazione da un numero caratteristico (per es. "III"). In base al "numero caratteristico del lubrificante" si possono stabilire sia la caratteristica di qualità che il progetto corrispondente delle compagnie petrolifere. L'elenco delle compagnie petrolifere non ha pretese di completezza.</p> <p>Motori a quattro tempi: bisogna effettuare il cambio dell'olio ogni 100 ore di funzionamento e quello dell'olio per cambi come stabilito nel manuale delle istruzioni per l'uso (tuttavia, almeno 1 volta all'anno).</p> <ul style="list-style-type: none"> - Togliere il tappo di scarico a vite dell'olio; far scolare l'olio e eliminare l'olio come previsto dalla legge anti-inquinamento ambientale. 	<p>Prestaties en levensduur van de machines zijn afhankelijk van een zorgvuldig onderhoud en het gebruik van goede smeermiddelen.</p> <p>Dit schema vergemakkelijkt de goede keuze van de juiste smeermiddelen.</p> <p>Olíe in aandrijvingen volgens de gebruiksaanwijzing verwisselen - echter tenminste 1 x jaarijks.</p> <ul style="list-style-type: none"> - Ólablaßschraube herausnehmen, dat Altól auslaufen lassen und ordnungsgemäß entsorgen. <p>Voor het buiten gebruik stellen (winterperiode) de olie-wissel uitvoeren en alle vetnippel smeerpunten doorsmeren. Blanke metaaldelen (koppelingen enz.) met een product uit groep "IV" van de navolgende tabel tegen corrosie beschermen.</p>
<p>Betriebsstoff-Kennzahl Lubricant Indicator Code du lubrifiant Numero caratteristico dei lubrificanti Smeermiddelen code</p> <p>gefordertertes Qualitätsmerkmal required quality level niveau de performance demandé caratteristica richiesta di qualità verlangte kwaliteitkenmerken</p>	<p>I</p> <p>HYDRAULIKÖL - HLP DIN 51524 Teil 2</p> <p>Siehe Anmerkungen</p> <p>.. ..</p>	<p>III</p> <p>Getriebeöl SAE 90 bzw. SAE 85 W-140 gemäß API-GL 4 oder API-GL 5</p> <p>gear oil, SAE 90 resp. SAE 85 W-140 according to API-GL 4 or API-GL 5</p> <p>huile transmission SAE 90 ou SAE 85 W-140, niveau API-GL 4 ou API-GL 5</p> <p>olio per cambi e differenziali SAE 90 o SAE 85 W-140, secondo specifiche API-GL 4 o API-GL 5</p>	<p>V</p> <p>Getriebefließfett (DIN 51 502:GOH</p> <p>transmission grease</p> <p>graisse transmission</p> <p>grasso fluido per riduttori e motoriduttori</p>	<p>VII</p> <p>Getriebeöl SAE 90 bzw. 85 W-140 gemäß API-GL 5</p> <p>gear oil SAE 90 resp. SAE 85 W-140 according to API-GL 5</p> <p>huile transmission SA 90 ou SAE 85 W-140, niveau API GL 5</p> <p>olio per cambi e differenziali SAE 90 o SAE 85 W-140 secondo specifiche API-GL 5</p>
<p>Betriebsstoff-Kennzahl Lubricant Indicator Code du lubrifiant Numero caratteristico dei lubrificanti Smeermiddelen code</p> <p>gefordertertes Qualitätsmerkmal required quality level niveau de performance demandé caratteristica richiesta di qualità verlangte kwaliteitkenmerken</p>	<p>II</p> <p>Motoröl SAE 30 gemäß API CD/SF</p> <p>motor oil SAE 30 according to API CD/SF</p> <p>huile moteur SAE 30 niveau API CD/SF</p> <p>olio motore SAE 30 secondo specifiche API CD/SF</p>	<p>VI</p> <p>Komplexfett (DIN 51 502: KP 1F)</p> <p>complex grease</p> <p>graisse complexe</p> <p>grasso a base di saponi complessi</p>	<p>VI</p> <p>Getriebefließfett (DIN 51 502:GOH</p> <p>transmission grease</p> <p>graisse transmission</p> <p>grasso fluido per riduttori e motoriduttori</p>	<p>VII</p> <p>Getriebeöl SAE 90 bzw. 85 W-140 gemäß API-GL 5</p> <p>gear oil SAE 90 resp. SAE 85 W-140 according to API-GL 5</p> <p>huile transmission SA 90 ou SAE 85 W-140, niveau API GL 5</p> <p>olio per cambi e differenziali SAE 90 o SAE 85 W-140 secondo specifiche API-GL 5</p>
<p>Betriebsstoff-Kennzahl Lubricant Indicator Code du lubrifiant Numero caratteristico dei lubrificanti Smeermiddelen code</p> <p>gefordertertes Qualitätsmerkmal required quality level niveau de performance demandé caratteristica richiesta di qualità verlangte kwaliteitkenmerken</p>	<p>III</p> <p>Getriebeöl SAE 90 bzw. SAE 85 W-140 gemäß API-GL 4 oder API-GL 5</p> <p>gear oil, SAE 90 resp. SAE 85 W-140 according to API-GL 4 or API-GL 5</p> <p>huile transmission SAE 90 ou SAE 85 W-140, niveau API-GL 4 ou API-GL 5</p> <p>olio per cambi e differenziali SAE 90 o SAE 85 W-140, secondo specifiche API-GL 4 o API-GL 5</p>	<p>V</p> <p>Getriebefließfett (DIN 51 502:GOH</p> <p>transmission grease</p> <p>graisse transmission</p> <p>grasso fluido per riduttori e motoriduttori</p>	<p>VI</p> <p>Komplexfett (DIN 51 502: KP 1F)</p> <p>complex grease</p> <p>graisse complexe</p> <p>grasso a base di saponi complessi</p>	<p>VII</p> <p>Getriebeöl SAE 90 bzw. 85 W-140 gemäß API-GL 5</p> <p>gear oil SAE 90 resp. SAE 85 W-140 according to API-GL 5</p> <p>huile transmission SA 90 ou SAE 85 W-140, niveau API GL 5</p> <p>olio per cambi e differenziali SAE 90 o SAE 85 W-140 secondo specifiche API-GL 5</p>
<p>Betriebsstoff-Kennzahl Lubricant Indicator Code du lubrifiant Numero caratteristico dei lubrificanti Smeermiddelen code</p> <p>gefordertertes Qualitätsmerkmal required quality level niveau de performance demandé caratteristica richiesta di qualità verlangte kwaliteitkenmerken</p>	<p>III</p> <p>Getriebeöl SAE 90 bzw. SAE 85 W-140 gemäß API-GL 4 oder API-GL 5</p> <p>gear oil, SAE 90 resp. SAE 85 W-140 according to API-GL 4 or API-GL 5</p> <p>huile transmission SAE 90 ou SAE 85 W-140, niveau API-GL 4 ou API-GL 5</p> <p>olio per cambi e differenziali SAE 90 o SAE 85 W-140, secondo specifiche API-GL 4 o API-GL 5</p>	<p>V</p> <p>Getriebefließfett (DIN 51 502:GOH</p> <p>transmission grease</p> <p>graisse transmission</p> <p>grasso fluido per riduttori e motoriduttori</p>	<p>VI</p> <p>Komplexfett (DIN 51 502: KP 1F)</p> <p>complex grease</p> <p>graisse complexe</p> <p>grasso a base di saponi complessi</p>	<p>VII</p> <p>Getriebeöl SAE 90 bzw. 85 W-140 gemäß API-GL 5</p> <p>gear oil SAE 90 resp. SAE 85 W-140 according to API-GL 5</p> <p>huile transmission SA 90 ou SAE 85 W-140, niveau API GL 5</p> <p>olio per cambi e differenziali SAE 90 o SAE 85 W-140 secondo specifiche API-GL 5</p>

Firma Company Société Societá	I	(VI)	(VII)	(IV)	(III)	(II)	(I)	V	VI	VII	ANMERKUNGEN
AGIP	OSO 32/46/68 ARNICA 22/46	MOTOROIL HD 30 SIGMA MULTI 15W-40 SUPER TRACTOROIL UNIVERS. 15W-30	ROTRA HY 80W-90/85W-140 ROTRA MP 80W-90/85W-140	GR MU 2	GR SLL GR LFO					ROTRA MP 80W-90 ROTRA MP 85W-140	
ARAL	VITAM GF 32/46/68 VITAM HF 32/46	SUPER KOWAL 30 MULTI TURBORAL SUPER TRAKTORAL 15W-30	GETRIEBEÖL EP 90 GETRIEBEÖL HYP 85W-90	ARALUB HL 2	ARALUB FDP 00				ARALUB FK 2	GETRIEBEÖL HYP 90 MULTIHY 85W-140 EP	
AVIA	AVILUB RL 32/46 AVILUB VG 32/46	MOTOROIL HD 30 MULTIGRADE HDC 15W-40 TRACTAVIA/HF SUPER10 W-30	GETRIEBEÖL MZ 90 M MULTIHY 85W-140	AVIA MEHRZWECKFETT AVIA ABSCHMIERFETT	AVIA GETRIEBEFLEISSFETT				AVIALUB SPEZIALFETT LD	GETRIEBEÖL HYP 90 EP MULTIHY 85W-140 EP	
BAYWA	HYDRAULIKÖL HLP 32/46/68 SUPER 2000 CD-MC HYDRA HYDR. FLUID HYDRAULIKÖL MC 530 PLANTOHYD 40N ***	SUPER 2000 CD-MC SUPER 2000 CD HD SUPERIOR 20 W-30 HD SUPERIOR SAE 30	SUPER 8090 MC HYPOID 80W-90 HYPOID 85W-140	MULTI FETT 2 SPEZIALFETT FLM PLANTOGEL 2 N	GETRIEBEFLEISSFETT NLG10 RENOLIT DURAPLEX EP 00 PLANTOGEL 00N				RENOPLEX EP 1	HYPOID 85W-140	Hydrauliköl auf Pflanzölbasis HLP + HV Biologisch abbaubar, deshalb besonders umweltfreundlich
BP	ENERGOL SHF 32/46/68	VISCO 2000 ENERGOL HD 30 VANELLUS M 30	GEAR OIL 90 EP HYPOGEAR 90 EP	ENERGREASE LS-EP 2	FLIESSFETT NO ENERGREASE HTO				OLEX PR 9142	HYPOGEAR 90 EP HYPOGEAR 85W-140 EP	
CASTROL	HYSPIN AWS 32/46/68 HYSPIN AWH 32/46	RX SUPER DIESEL 15W-40 POWERTRANS	EPX 80W-90 HYPOY C 80W-140	CASTROLGREASE LM	IMPERVIA MMO				CASTROLGREASE LMX	EPX 80W-90 HYPOY C 80W-140	
ELAN	HLP 32/46/68 HLP-M M32/M46	MOTORÖL 100 MS SAE 30 MOTORÖL 104 CM 15W-40 AUSTROTTRAC 15W-30	GETRIEBEÖL MP 85W-90 GETRIEBEÖL B 85W-90 GETRIEBEÖL C 85W-90	LORENA 46 LITORA 27	RHENOX 34					GETRIEBEÖL B 85W-90 GETRIEBEÖL C 85W-140	
ELF	OLNA 32/46/68 HYDRELF 46/68	PERFORMANCE 2 B SAE 30 8000 TOURS 20W-30 TRACTORELF ST 15W-30	TRANSELF TYP B 90 85W-140 TRANSELF EP 90 85W-140	EPEXA 2 ROLEXA 2 MULTI 2	GA O EP POLY G O				MULTIMOTIVE 1	TRANSELF TYP B 90 85W-140 TRANSELF TYP BLS 80 W-90	When working in conjunction with wet-brake tractors, the international specification J 20 A is necessary.
ESSO	NUTO H 32/46/68 NUTO HP 32/46/68	PLUS MOTORÖL 20W-30 UNIFARM 15W-30	GEAR OIL GP 80W-90 GEAR OIL GP 85W-140	MULTI PURPOSE GREASE H	FIBRAX EP 370				NEBULA EP 1 GP GREASE	GEAR OIL GX 80W-90 GEAR OIL GX 85W-140	Hydraulic oil HLP-(D) + HV.
EVA	ENAK HLP 32/46/68 ENAK MULTI 46/68	SUPERVAROL HD/SAE 30 UNIVERSAL TRACTOROIL SUPER	HYPOID GA 90 HYPOID GB 90	HOCHDRUCKFETT LT/SC 280	GETRIEBEFETT MO 370				EVVA CA 300	HYPOID GB 90	Hydraulic oil with vegetable oil base HLP + HV is bio-degradable and is therefore especially safe for the environment.
FINA	HYDRAN 32/46/68	DELTA PLUS SAE 30 SUPER UNIVERSAL OIL	PONTONIC N 85W-90 PONTONIC MP 85W-90/85W-140 SUPER UNIVERSAL OIL	MARSON EP L 2	NATRAN 00				MARSON AX 2	PONTONIC MP 85W-140	
FUCHS	RENOLIN 1025 MC *** TITAN HYDRAMOT 1030 MC ** RENGEAR HYDRA PLANTOHYD 40N ***	TITAN HYDRAMOT 1030 MC TITAN UNIVERSAL HD	RENOGEAR SUPER 8090 MC RENOGEARHYPOID 85 W-140 RENOGEAR HYPOID 90	RENOLIT MP RENOLIT FILM 2 RENOLIT ADHESIV 2 PLANTOGEL 2 N	RENOSOD GFO 35 DURAPLEX EP 00 PLANTOGEL 00N				RENOPLEX EP 1	RENOGEAR SUPER 8090 MC RENOGEARHYPOID 85W-140 RENOGEARHYPOID 90	
GENOL	HYDRAULIKÖL HLP/32/46/68 HYDRAMOT 1030 MC HYDRAULIKÖL 520 ** PLANTOHYD 40N ***	MULTI 2030 2000 TC HYDRAMOT 15W-30 HYDRAMOT 1030 MC	GETRIEBEÖL MP 90 HYPOID EW 90 HYPOID 85W-140	MEHRZWECKFETT SPEZIALFETT GLM PLANTOGEL 2 N	GETRIEBEFLEISSFETT PLANTOGEL 00N				RENOPLEX EP 1	HYPOID EW 90 HYPOID 85W-140	
MOBIL	DTE 22/24/25 DTE 13/15	HD 20W-20 DELVAC 1230 SUPER UNIVERSAL 15W-30	MOBILUBE GX 90 MOBILUBE HD 90 MOBILUBE HD 85W-140	MOBILGREASE MP	MOBILUX EP 004				MOBILPLEX 47	MOBILUBE HD 90 MOBILUBE HD 85W-140	
RHG	RENOLIN B 10/15/20 RENOLIN B 32 HV/46HV1	EXTRA HD 30 SUPER HD 20 W-30	HYPOID EW 90 HYPOID 85W-140	MEHRZWECKFETT RENOLIT MP DURAPLEX EP	RENOSOD GFO 35				RENOPLEX EP 1	HYPOID EW 90	
SHELL	TELLUS S32/S 46/568 TELLUS T 32/146	AGROMA 15W-30 ROTELLA X 30 RIMULA X 15W-40	SPIRAX 90 EP SPIRAX HD 90 SPIRAX HD 85/140	MEHRZWECKFETT RENOLIT MP DURAPLEX EP	REINAX A ALVANIA EP 2				AEROSHELL GREASE 22 DOLIUM GREASE R	SPIRAX HD 90 SPIRAX HD 85W-140	
TOTAL	AZOLLA ZS 32, 46, 68 EQUIVIS ZS 32, 46, 68	RUBIA H 30 MULTAGRI TM 15W-20	TOTAL EP 85W-90 TOTAL EP B 85W-90	MULTIS EP 2	MULTIS EP 200				MULTIS HT 1	TOTAL EP B 85W-90	
VALVOLINE	ULTRAMAX HLP 32/46/68 SUPER TRAC FE 10W-30 ULTRAMAX HVLP 32 ** ULTRAPLANT 40 ***	SUPER HPO 30 STOU 15W-30 SUPER TRAC FE 10W-30 ALL FLEET PLUS 15W-40	HP GEAR OIL 90 oder 85W-140 TRANS GEAR OIL 80W-90	MULTILUBE EP 2 VAL-PLEX EP 2 PLANTOGEL 2 N	RENOLIT LZR 000 DEGRALUB ZSA 000				DURAPLEX EP 1	HP GEAR OIL 90 oder 85W-140	
VEEDOL	ANDARIN 32/46/68	HD PLUS SAE 30	MULTIGRADE SAE 80/90 MULTIGEAR B 90 MULTIGEAR C SAE 85W-140	MULTIPURPOSE						MULTIGEAR B 90 MULTI C SAE 85W-140	
WINTERSHALL	WIOLAN HS (HG) 32/46/68 WIOLAN HVG 46 *** WIOLAN HR 32/46 *** HYDROLFLUID *	MULTI-REKORD 15W-40 PRIMANOL REKORD 30	HYPOID-GETRIEBEÖL 80W-90, 85W-140 MEHRZWECKGETRIEBEÖL 80W-90	WIOLUB LFP 2	WIOLUB GFW				WIOLUB AFK 2	HYPOID-GETRIEBEÖL 80W-90, 85W-140	

SCHMIERPLAN

PLAN DE GRAISSAGE

LUBRICATION CHART

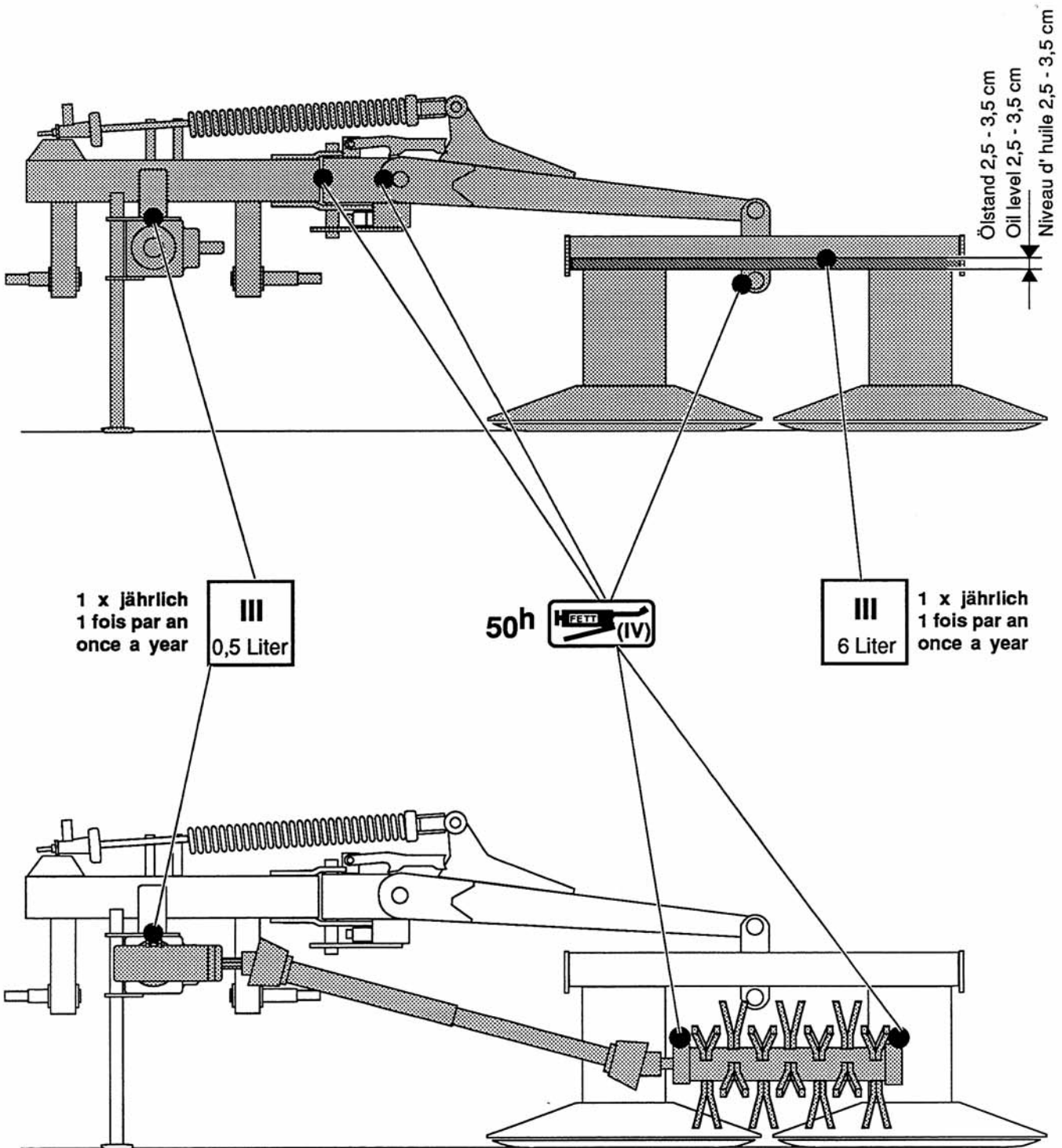
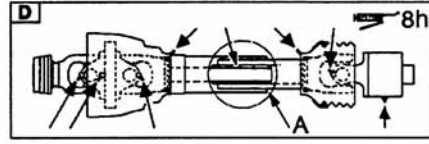
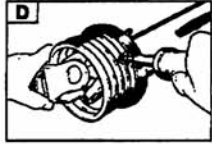
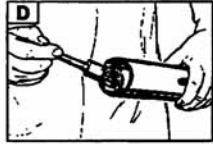

Ölstand 2,5 - 3,5 cm
 Oil level 2,5 - 3,5 cm
 Niveau d'huile 2,5 - 3,5 cm

1 x jährlich
 1 fois par an
 once a year

III
 0,5 Liter

50h **H-FETT** (IV)

III
 6 Liter

1 x jährlich
 1 fois par an
 once a year

Storing

1. Warmlopende aandrijving
2. Lager loopt warm
3. Snijdt niet exakt
4. Te hoge slijtage aan de messen
5. Machine trilt tijdens het werk
6. Slipkoppeling werkt
7. Rotor van knikschudder draait niet

Verhelpen

- Olie na-vullen of verwisselen
- Volgens smeerschema smeren
- Messen controleren
- Maaihoogte controleren
- Vuil tussen de glij- en maaischotel verwijderen.
Messen controleren.
- Eventuele verstopping verhelpen (Knikschudder).
- Breekbout in aandrijf-as (50) vervangen.

AANHANGSEL



Aanwijzingen voor veilig werken

In deze handleiding zijn alle plaatsen die betrekking hebben op de veiligheid met dit teken aangegeven .

1.) Doelgericht gebruik

- Zie technische gegevens.
- Tot een passend gebruik hoort ook het nakomen van de door de fabrikant voorgeschreven gebruiks- en onderhoudsaanwijzingen.

2.) Onderdelen

- Originele onderdelen en toebehoren** zijn speciaal voor deze machines en werktuigen ontwikkeld.
- Wij maken U er uitdrukkelijk op attent dat niet door ons geleverde originele delen niet door ons gecontroleerd en vrijgegeven zijn.
- Montage en gebruik hiervan kan onder bepaalde omstandigheden constructieve eigenschappen van Uw

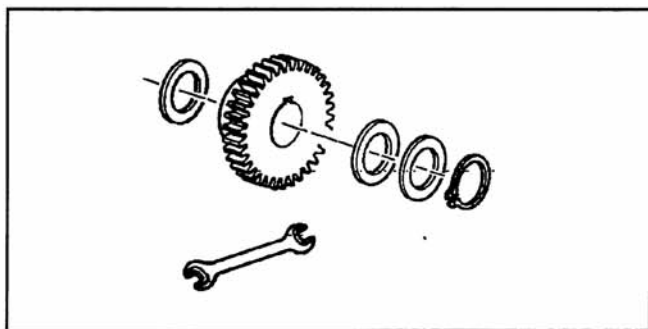

machine negatief beïnvloeden. De fabrikant kan niet aansprakelijk worden gesteld voor schade ontstaan door het gebruik van niet originele delen en toebehoren.

- Zelfstandig wijzigingen aanbrengen of het monteren van aanbouwdelen o.i.d. sluiten elke aansprakelijkheid van de fabrikant uit.

3.) Beschermkappen, -beugels en -doeken

Alle beschermkappen, -beugels en -doeken moeten aan de machine gemonteerd zijn en ook intact zijn. Regelmatige controle en vervanging van versleten en beschadigde beschermingen is noodzakelijk.

4.) Voor het in gebruik nemen

- Voordat met de werkzaamheden begonnen wordt moet de bestuurder zich met alle bedieningsvoorschriften vertrouwd maken. Tijdens het werk is dit te laat!
- Voor elke ingebruikname van het voertuig of machine deze op verkeers- en bedrijfsveiligheid controleren.

5.) Asbest

Bepaalde toeleveringsdelen van het voertuig of machine kunnen om technische redenen asbest bevatten. Let op kentekens die op de onderdelen staan.

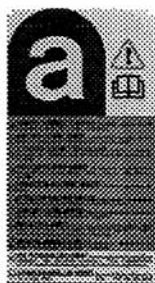

6.) Meenemen van personen is verboden

- Personen op of in de machine meenemen is niet toegestaan.
- De machine mag alleen in de voorgeschreven transportstand over openbare wegen worden vervoerd.

7.) Wegverkeer (algemeen)

- De trekker moet voor en achter voldoende van ballastgewichten worden voorzien om de bestuurbaarheid en de remkracht te waarborgen.

(Minstens 20% van het leeggewicht van het voertuig moet op de vooras rusten).

- De rijeigenschappen worden door de weg en door de machine beïnvloed. Rijstijl aan de omstandigheden aanpassen.

- Als er eveneens een volgwagen is aangekoppeld, moet bij het rijden van bochten rekening gehouden worden met de breedte van de machine en met eventueel uitslaan van de machine.
- Als met driepuntsmachines in bochten gereden wordt op de uitstekende delen en op door de massakracht doordraaiende delen!

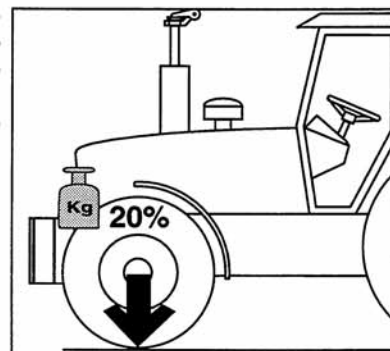

8.) Algemeen

- Voor het aankoppelen van machines in de driepuntshefinrichting de hendel van de hefinrichting in een stand blokkeren, waarin ongecontroleerd heffen of zakken is uitgesloten.
- Bij het aankoppelen van machines aan de driepuntshefinrichting ontstaat beklemmingsgevaar.
- In het bereik van de hefarmen bestaat een gevaar van klemmen of knijpen.
- Tijdens het gebruik van de bediening voor de hefinrichting buiten de kabine, niet tussen trekker en machine gaan staan.
- Aftakas alleen aan- en afkoppelen als de trekker motor stil staat.
- Tijdens het rijden met een geheven machine, moet de hendel van de hefinrichting geblokkeerd zijn, om ongecontroleerd zakken te vermijden.
- Voor het verlaten van de trekker, moet de machine op de grond worden gezet.
- Er mag niemand tussen de trekker en de machine staan, zonder dat het geheel tegen weggrollen is beveiligd. (Door gebruik van de handrem en/of voorlegblokken.)
- Bij zowel onderhouds-, schoonmaak- en reparatiewerkzaamheden, de aandrijfmotor uitschakelen en de aandrijftras afkoppelen.

9.) Het reinigen van de machine

Gebruik een hogedrukreiniger niet om gelagerde onderdelen te reinigen, ook het reinigen van hydraulische delen met een hogedrukreiniger moet worden ontraden.



KRUISKOPPELINGSAS

Let op! Gebruik de meegeleverde kruiskoppelingsas met stilstaande beschermhuizen. Het gebruik van andere aandrijfassen is niet toegestaan.

Kruiskoppelingsas aanpassen

De juiste lengte wordt skoppelingsas naast elkaar te houden.

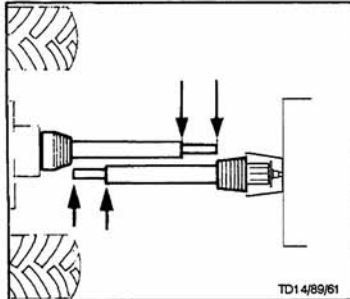

HET AFKORTEN

- om de lengte aan te passen, de beide kruiskoppelingsashelften in de positie van de kortste afstand van de aftakaseinden tov. elkaar, naast elkaar houden en aftekenen.

Let op!

Zo groot mogelijke overlapping (min. 50 mm) nastreven.

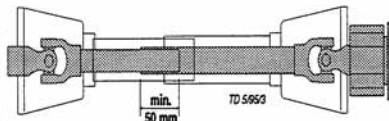

- binnenste- en buitenste- beschermhuis met gelijke lengte inkorten.

Let op!

Slipkoppeling (2) aan de machinezijde monteren.

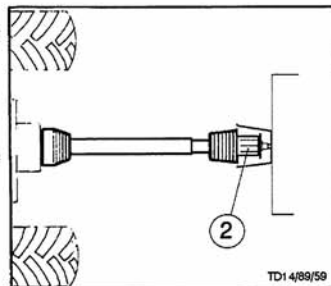

Let op!

Voor elk gebruik de kruiskoppelingsas controleren, of de gaffels goed vergrendeld zijn.

Blokkeerketting

- beschermhuis van de kruiskoppelingsas borgen tegen meedraaien.

Let erop dat de ketting voldoende lengte heeft voor de bewegingen van de kruiskoppelingsas.

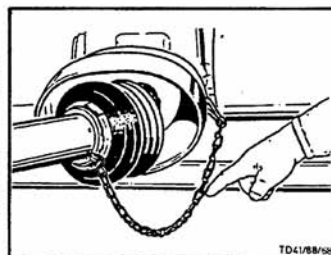

TIJDENS HET WERK

Tijdens het werken met de machine mogen de voorgeschreven toerentallen niet overschreden worden.

- nadat de aftakas is uitgeschakeld kunnen sommige machines noch lange tijd door blijven draaien door de massa van sommige onderdelen (maaiers, hakselaars, persen etc.). Gedurende deze tijd niet dicht bij de machine komen. Wanneer alle delen volledig stilstaan kan pas aan de machine gewerkt worden.

- wanneer de machine wordt afgekoppeld moet de kruiskoppelingsas volgens voorschrift afgelegd worden resp. door een ketting bevestigd worden. Blokkeerketting (H) niet voor het ophangen van de kruiskoppelingsas benutten.

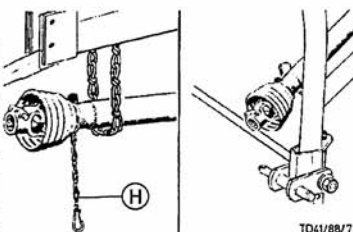

1) Gebruiksaanwijzing voor een nokkenschakelkoppeling:

De nokkenschakelkoppeling is een beveiliging, die het draaimoment bij overbelasting tot "nul" reduceert. De uitgeschakelde koppeling kan weer ingeschakeld worden als de aftakasaandrijving wordt uitgeschakeld. Het inschakeltoerental van deze koppeling ligt onder de 200 omw./min.

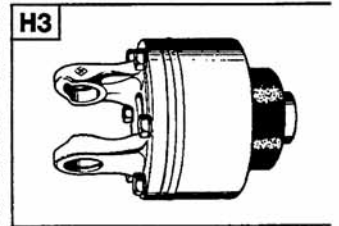

LET OP!

De nokkenschakelkoppeling van de kruiskoppelingsas is geen "beladingsgraadmeter". Het is een echte beveiliging, die Uw machine beschermen moet tegen beschadigingen. Door gevoelsmatig te werken voorkomt U veelvuldig uitschakelen van de koppeling en behoed hem en de machine voor onnodige slijtage.

2) Groothoekkoppeling:

Maximale verdraaiing tijdens het werk en niet ingeschakeld 70 graden.

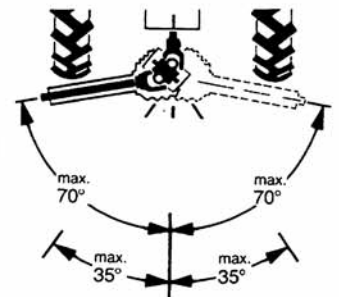

3) Normale koppeling:

Maximale verdraaiing niet ingeschakeld 90 graden, tijdens het werk maximaal 35 graden.

ONDERHOUD

Versleten bescherm delen direct vernieuwen.

- bij het in bedrijf stellen en na alle 8 werkuren de kruiskoppelingsas doorsmeren met een kwaliteitsvet bv. OK.
- gedurende langere rustperiodes kruiskoppelingsas schoonmaken en doorsmeren.
- tijdens winterwerkzaamheden de beschermhuizen invetten om te voorkomen dat ze vastvriezen. (A=jaarlijks)

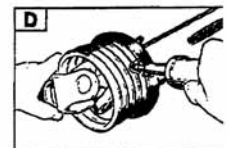
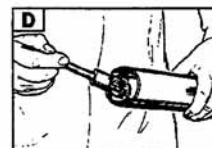
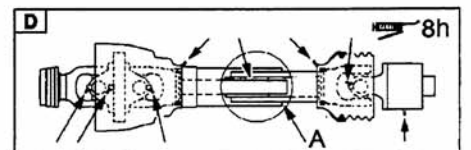

Belangrijk voor kruiskoppelingsassen met een platenslijpkoppeling.

Bij het in bedrijf stellen of na langere rustperiodes de werking van de koppeling (9) controleren. Draai de moeren (13) aan, dan worden de frictievoeringen ontlast. De koppeling doordraaien, liefst met de trekker. De moeren (13) weer losdraaien en de koppeling is voor het gebruik gereed.

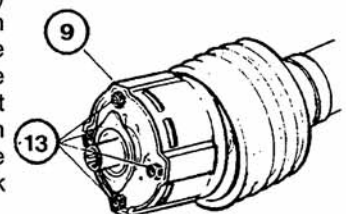

De plaats van het type-plaatje

Het serie-nummer staat op een hiernaast afgebeeld type-plaatje en in het chassis ingeslagen. Garantie-aanvragen of verdere vragen kunnen niet zonder dit type-nummer in behandeling worden genomen.

Schrijf a.u.b. het type-nummer na ontvangst van uw machine op het voorblad van deze gebruiksaanwijzing, dan heeft u dit altijd bij de hand.

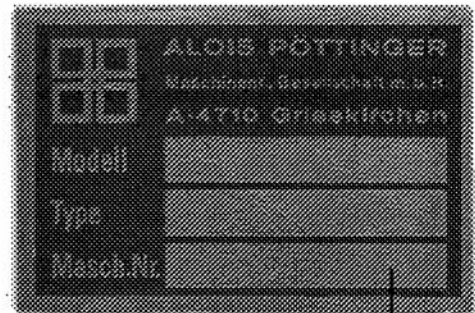

Ihre/Your/Votre
Masch.Nr. / Fgst.Ident.Nr.

Goed aangekoppeld:

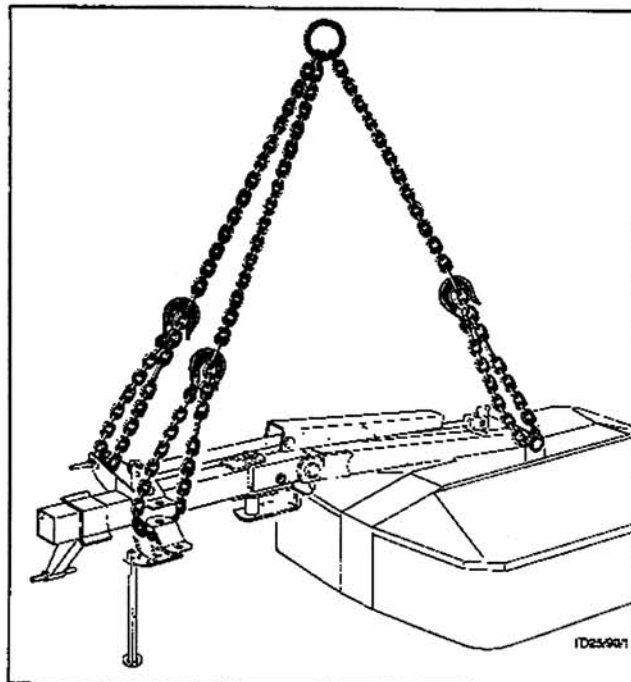

EG-Conformiteitsverklaring
overeenkomstig de EG-richtlijn 89/392/EWG

Wij ALOIS PÖTTINGER Maschinenfabrik Gesellschaft m.b.H.

(naam van de aanbieder)

A-4710 Grieskirchen; Industriestraße 1

(volledig adres van de firma - bij in de gemeenschap toegelaten gemachtigde eveneens de firma en het adres van de fabricant aangeven)

verklaren enig in verantwoording, dat het product

CAT 190, CAT 190 plus, CAT 190 conditioner, CAT 190 plus conditioner
Type PTM 330

(fabricant, type)

waarop deze verklaring betrekking heeft, met de desbetreffende grondlegende veiligheids- en gezondheidseisen van de EG-richtlijnen 89/392/EWG,

(indien van toepassing)

alsook de eisen van de andere desbetreffende EG-richtlijnen

(titel en/of nummer alsook datum van de uitgave van de andere EG-richtlijnen)

overeenkomt.

(indien van toepassing)

Om de veiligheids- en gezondheidseisen, die in EG-richtlijnen vermeld zijn, in juiste vorm om te zetten, is/zijn van volgende norm(en) en/of technische specificatie(s) gebruik gemaakt:

EN 292-1 : 1991 EN 292-2 : 1991

(titel en/of nummer alsook datum van de uitgave van de norm(en) en/of van de technische specificatie(s))

Grieskirchen, 12.03.1998

(plaats en datum van de verklaring)

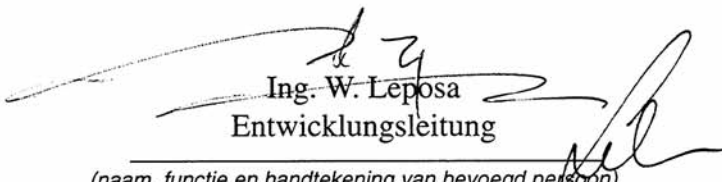
Ing. W. Leposa
Entwicklungsleitung

(naam, functie en handtekening van bevoegd persoon)

D Im Zuge der technischen Weiterentwicklung arbeitet die PÖTTINGER Ges.m.b.H ständig an der Verbesserung ihrer Produkte. Änderungen gegenüber den Abbildungen und Beschreibungen dieser Betriebsanleitung müssen wir uns darum vorbehalten, ein Anspruch auf Änderungen an bereits ausgelieferten Maschinen kann daraus nicht abgeleitet werden.

Technische Angaben, Maße und Gewichte sind unverbindlich. Irrtümer vorbehalten.

Nachdruck oder Übersetzung, auch auszugsweise, nur mit schriftlicher Genehmigung der

ALOIS PÖTTINGER
Maschinenfabrik Gesellschaft m.b.H.
A-4710 Grieskirchen.

Alle Rechte nach dem Gesetz des Urheberrecht vorbehalten.

NL De PÖTTINGER Ges.m.b.H werkt permanent aan de verbetering van hun producten in het kader van hun technische ontwikkelingen. Daarom moeten wij ons veranderingen van de afbeeldingen en beschrijvingen van deze gebruiksaanwijzing voorbehouden, zonder dat daaruit een aanspraak op veranderingen van reeds geleverde machines kan worden afgeleid.

Technische gegevens, maten en gewichten zijn niet bindend. Vergissingen voorbehouden.

Nadruk of vertaling ook gedeeltelijk, slechts met schriftelijke toestemming van de

ALOIS PÖTTINGER
Maschinenfabrik Gesellschaft m.b.H.
A-4710 Grieskirchen.

Alle rechten naar de wet over het auteursrecht voorbehouden.

CZ V důsledku technického vývoje pracuje firma PÖTTINGER Ges.m.b.H neustále na zlepšení svých výrobků.

Změny v návodu k používání si výrobce vyhrazuje. Požadavky na změnu návodu k používání na právě dodané stroje nemohou být vyvozeny.

Technické údaje, rozměry a hmotnosti jsou nezávazné.

Dotisk nebo nový překlad je možný pouze za písemného souhlasu firmy

ALOIS PÖTTINGER
Maschinenfabrik Gesellschaft m.b.H.
A-4710 Grieskirchen

Všechna práva podléhají autorskému právu.

F La société PÖTTINGER Ges.m.b.H améliore constamment ses produits grâce au progrès technique. C'est pourquoi nous nous réservons le droit de modifier descriptions et illustrations de cette notice d'utilisation, sans qu'on en puisse faire découler un droit à modifications sur des machines déjà livrées.

Caractéristiques techniques, dimensions et poids sont sans engagement. Des erreurs sont possibles.

Copie ou traduction, même d'extraits, seulement avec la permission écrite de

ALOIS PÖTTINGER
Maschinenfabrik Gesellschaft m.b.H.
A-4710 Grieskirchen.

Tous droits réservés selon la réglementation des droits d'auteurs.

I La PÖTTINGER Ges.m.b.H è costantemente al lavoro per migliorare i suoi prodotti mantenendoli aggiornati rispetto allo sviluppo della tecnica.

Per questo motivo siamo costretti a riservarci la facoltà di apportare eventuali modifiche alle illustrazioni e alle descrizioni di queste istruzioni per l'uso. Allo stesso tempo ciò non comporta il diritto di fare apportare modifiche a macchine già fornite.

I dati tecnici, le misure e i pesi non sono impegnativi. Non rispondiamo di eventuali errori. Ristampa o traduzione, anche solo parziale, solo dietro consenso scritto della

ALOIS PÖTTINGER
Maschinenfabrik Gesellschaft m.b.H.
A-4710 Grieskirchen.

Ci riserviamo tutti i diritti previsti dalla legge sul diritto d'autore.

GB Following the policy of the PÖTTINGER Ges.m.b.H to improve their products as technical developments continue, PÖTTINGER reserve the right to make alterations which must not necessarily correspond to text and illustrations contained in this publication, and without incurring obligation to alter any machines previously delivered.

Technical data, dimensions and weights are given as an indication only. Responsibility for errors or omissions not accepted.

Reproduction or translation of this publication, in whole or part, is not permitted without the written consent of the ALOIS PÖTTINGER Maschinenfabrik Gesellschaft m.b.H.

A-4710 Grieskirchen.

All rights under the provision of the Copyright Act are reserved.

E La empresa PÖTTINGER Ges.m.b.H se esfuerza continuamente en la mejora constante de sus productos, adaptándolos a la evolución técnica. Por ello nos vamos obligados a reservarnos todos los derechos de cualquier modificación de los productos con relación a las ilustraciones y a los textos del presente manual, sin que por ello pueda ser deducido derecho alguno a la modificación de máquinas ya suministradas.

Los datos técnicos, las medidas y los pesos se entienden sin compromiso alguno.

La reproducción o la traducción del presente manual de instrucciones, aunque sea tan solo parcial, requiere de la autorización por escrito de

ALOIS PÖTTINGER
Maschinenfabrik Gesellschaft m.b.H.
A-4710 Grieskirchen.

Todos los derechos están protegidos por la ley de la propiedad industrial.



ALOIS PÖTTINGER

Maschinenfabrik Gesellschaft m.b.H

A-4710 Grieskirchen

Telefon: 0043 (0) 72 48 600-0

Telefax: 0043 (0) 72 48 600-511

e-Mail: landtechnik@poettinger.co.at

Internet: <http://www.poettinger.co.at>

GEBR. PÖTTINGER GMBH

Stützpunkt Nord

Wentruper Mark 10

D-48 268 Greven

Telefon: (0 25 71) 93 45 - 0

Ersatzteildienst: (0 25 71) 93 45 - 11

Kundendienst: (0 25 71) 93 45 - 12

Telefax: (0 25 71) 93 45 - 14

PÖTTINGER France

129 b, la Chapelle

F-68650 Le Bonhomme

Tél.: 03.89.47.28.30

Fax: 03.89.47.28.39

GEBR. PÖTTINGER GMBH

Servicezentrum

Spöttinger-Straße 24

Postfach 1561

D-86 899 LANDSBERG / LECH

Telefon:

Ersatzteildienst: 0 81 91 / 92 99 - 166 od. 169

Kundendienst: 0 81 91 / 92 99 - 130 od. 231

Telefax: 0 81 91 / 59 656