

 **Handleiding**    Nr. 99 342.NL.80A.0

**Trommelmäher**  
 **CAT 310 *plus***  
***front***

(Type PTM 342: + . . 01001)



Ihre / Your / Votre • Masch.Nr. • Fgst.Ident.Nr.



### **Geachte gebruiker,**

U hebt een goede keuze gemaakt en wij feliciteren U dan ook dat U voor het merk Pöttinger hebt gekozen.

Als Uw landbouwkundige partner bieden wij U kwaliteit en capaciteit, gekoppeld aan een goede service.

Teneinde enig inzicht te verkrijgen in de omstandigheden waaronder de machine wordt ingezet en om in de toekomst nieuwe machines te kunnen ontwikkelen, verzoeken wij U ons enige gegevens te verstrekken. Daardoor is het dan ook mogelijk om U in de toekomst gericht over nieuwe ontwikkelingen te informeren.

### **Produktaansprakelijkheid, informatieplicht**

Produktaansprakelijkheid verplicht de fabrikant en handelaar bij de verkoop van machines een handleiding te overhandigen en de gebruiker te instrueren over de bedienings-, de veiligheids- en de onderhoudsvorschriften.

Ter controle van de juiste overdracht van de machine en de handleiding is het gewenst dat dit aan de fabrikant wordt bevestigd.

Hiertoe dient: Document A getekend naar de importeur c.q. naar de fabrikant te worden gezonden. Dokument B blijft bij de dealer en document C is voor de gebruiker.



In de zin van de productaansprakelijkheid is elke landbouwer ondernemer.

Een schade in de zin van de wet productaansprakelijkheid is een schade, die door een machine ontstaat, die echter niet aan deze machine ontstaat: voor de aansprakelijkheid is een eigen risico voorzien van EURO 500,-.

Bedrijfsschade in de zin van de productaansprakelijkheid is uitgesloten.

**Let op!** Ook wanneer de machine later door de gebruiker wordt ingeruild of doorverkocht dient de handleiding meegeleverd en de nieuwe gebruiker op de voorschriften te worden gewezen.



PÖTTINGER Landtechnik GmbH  
Industriegelände 1  
A-4710 Grieskirchen  
Tel. 07248 / 600 -0  
Telefax 07248 / 600-2511

**Wij verzoeken U de volgende punten i.v.m. de wet op de productaansprakelijkheid te controleren.**

**Aankruisen hetgeen van toepassing is.**



- Machine aan de hand van de pakbon gecontroleerd. Alle verpakte delen verwijderd en uitgepakt. Aftakas, veiligheidsinrichtingen en handleidingen zijn aanwezig.
- De bediening, de inbedrijfsstelling en het onderhoud van de machine resp. werktuig aan de hand van de handleiding met de gebruiker besproken en uitgelegd.
- Bandenspanning gecontroleerd
- Wielbouten en moeren op vastzitten gecontroleerd.
- Op het juiste toerental van de aftakas geweest.
- Aanspanning aan de trekker gecontroleerd en eventueel aangepast: Driepuntsbevestiging
- Informatie verstrekt over lengtebepaling van de aftakas.
- Proefgedraaid met de machine en geen gebreken geconstateerd.
- Tijdens het proefdraaien de werking van de machine uitgelegd.
- Het zwenken in werk- en transportstand uitgelegd.
- Informatie verstrekt over extra leverbaar toebehoren.
- Gebruiker gewezen op het nut en de noodzaak om de handleiding goed te lezen.

Ter controle van de juiste overdracht van de machine en de handleiding is het gewenst dat dit aan de fabrikant wordt bevestigd.  
Hiertoe dient:

- **Document A** getekend naar de importeur c.q. naar de fabrikant te worden gezonden of via internet ([www.poettinger.at](http://www.poettinger.at)) te worden verstuurd.
- **Document B** blijft bij de dealer en
- **Document C** is voor de gebruiker.

<b>INHOUDSOPGAVE:</b>	<b>Blad</b>
 Veiligheidsvoorschriften in aanhangsel A in acht nemen .....	A1, A2
Technische gegevens .....	16
Typeplaatje .....	16
Goed verladen .....	16
 <b>Machine achter trekker monteren</b>	
Snelkoppelsysteem (Weiste-driehoek) .....	4
Aankoppelen .....	5
Aanpassen van de aftakas .....	aanhangsel B .... B1
Transportstand .....	6
 <b>Belangrijke opmerking voor het begin van het werk</b>	
Veerspanning .....	7
Snijhoogteverstelling .....	7
Kontrolle .....	7
 <b>Afstellen van het aftakstoerental</b>	
Verwisselen van de V-riemschijven .....	8
Afstellen van de V-riemspanning .....	8
 <b>Het gebruik</b>	
Aanwijzingen voor het maaien van zeer kort gewas .....	9
Afstellen van de beide zwadvormers .....	10
 <b>Afbouwen van de machine</b>	
Machine afkoppelen .....	11
Overwinteren .....	12
 <b>Onderhoud</b>	
Verwisselen van de messen .....	12
Ophanging van de messen .....	12
Maaischijven .....	12
Overwinteren .....	12
Smeermiddelen .....	13, 14
Smeerschema .....	15



**CE-kenmerk**

Het door de fabrikant aan te brengen CE-kenmerk, geeft aan dat de machine beantwoordt aan de EG-richtlijnen.

**EG conform verklaring (zie bijlage)**

Met het ondertekenen van de EG conform-verklaring verklaart de fabrikant dat de afgeleverde machine aan alle voorgeschreven veiligheids- en medische voorschriften beantwoordt.

**Betekenis van de waarschuwings afbeeldingen**

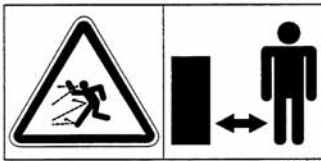

Gevaar - rondslingerende delen. Houdt veilige afstand bij een draaiende motor.

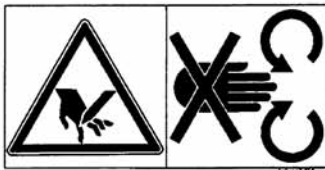

Gevaar door draaiende machine-delen.

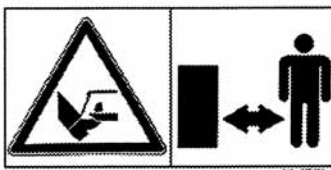

Bij lopende motor met aangekoppelde aandrijfjas, voldoende afstand houden tot het bereik van de maaimessen.

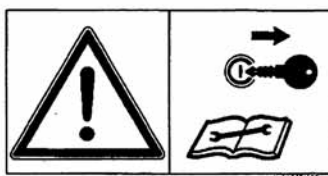

Voor het verrichten van onderhouds- of reparatiewerkzaamheden; motor uitschakelen en de sleutel uit het contactslot nemen.



Er mogen zich geen personen binnen het zwenkbereik van de machine bevinden.

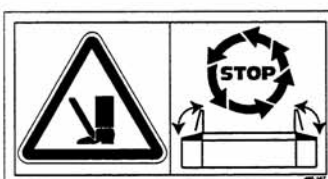

Vor dem Einschalten der Zapfwelle beide Seitenschutze schließen.

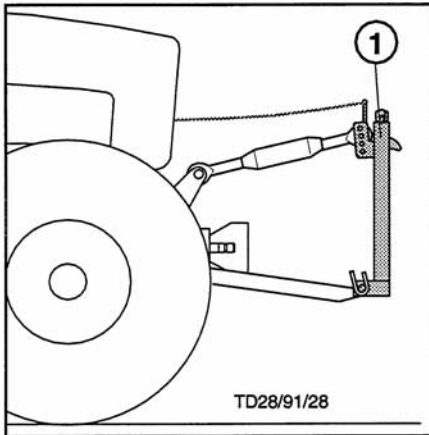

### Snel-koppelraam (1)

**Aanwijzingen voor veilig werken:**  
zie aanhangsel-A p. 8a. - 8h.)

- Het snelkoppelraam (Weiste-driehoek) loodrecht of licht naar voren hellend aan de frontheffinrichting monteren.
- Onderste hefpenningen spelingvrij (2) borgen.

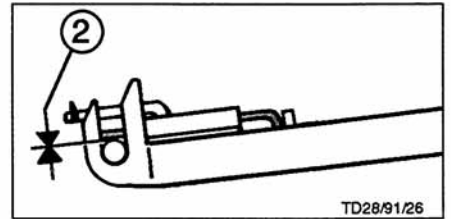

### Voor het aankoppelen

- bieden zwadschijven in de buitenste stand (A) zetten.

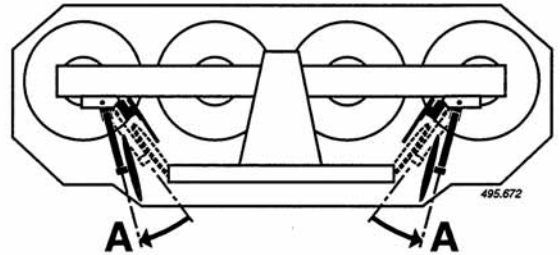

### Aanbouwproblemen

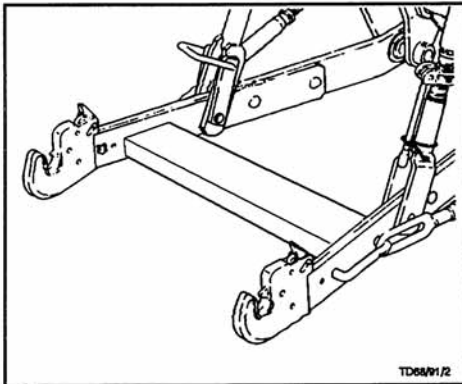

Bij een frontheffinrichting met een dwarsverbinding tussen de hefarmen, kan de aftakas bij het laten zakken worden beschadigt. Om schade te voorkomen is het nodig om een aanbouwverhoging tussen de heffinrichting en het aankoppelraam te monteren (zie onderdelenlijst).

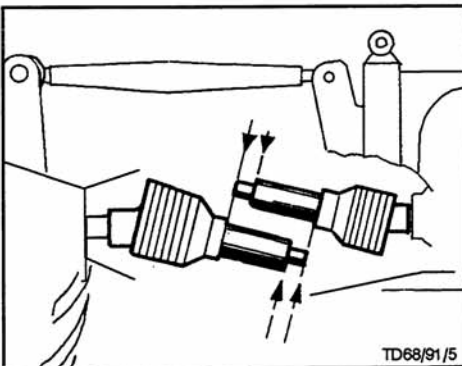
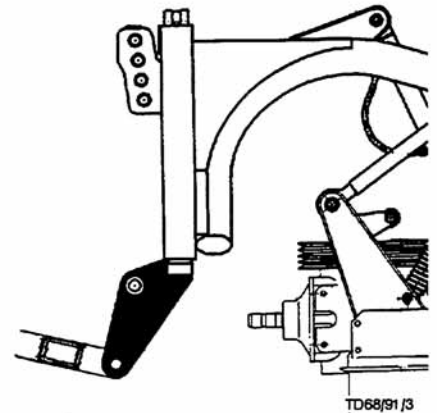

Bij trekkers met een ver naar voren stekende aftakasaansluitng moet de aftakas extreem ingekort worden. In geheven toestand is de overlapping van de aftakasprofielbuizen dan te gering. In dit geval moet een aanbouwset worden gemonteerd die de machine 200 mm naar voren brengt (zie onderdelenlijst).

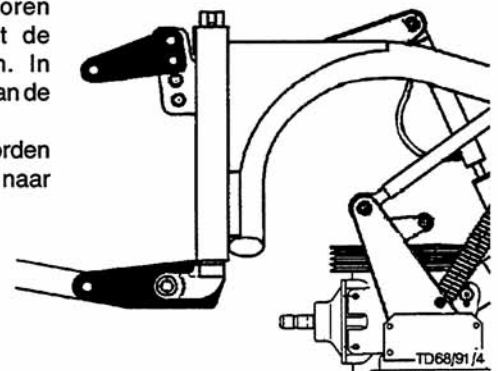



**Aanwijzingen voor veilig werken:**

zie aanhangsel-A p. 8a. - 8h.)



**Voor het aan- of afkoppelen**

- beide zwadschijven in de buitenste stand (A) zetten.

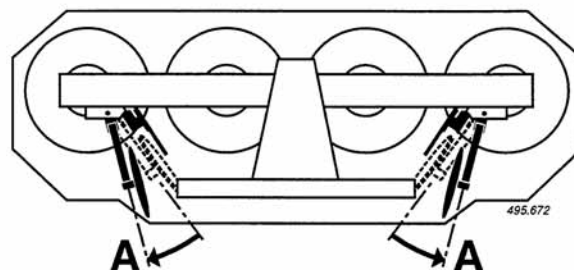

- Maaier aankoppelen.
- Vergrendeling (V) met pen borgen.

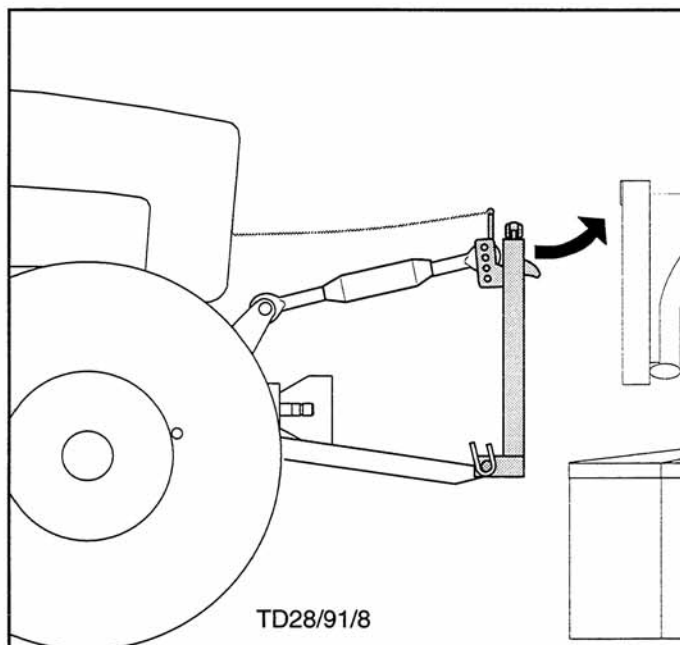
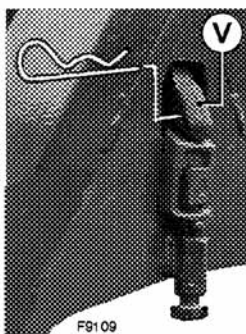

- De telescopische topstang maakt aanpassing mogelijk aan bodemoneffenheden die dwars op de rijrichting verlopen.
- De uitslag kan door het verdraaien van de spindel (L) afgesteld worden.



- Topstang korter afstellen, zie bijlage D

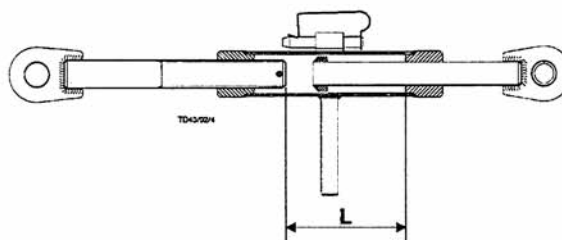

## Veervoorspanning

De bodemdruk van de maaitrommels wordt door de veervoorspanning geregeld.

### 1. Machine hydraulische heffen.

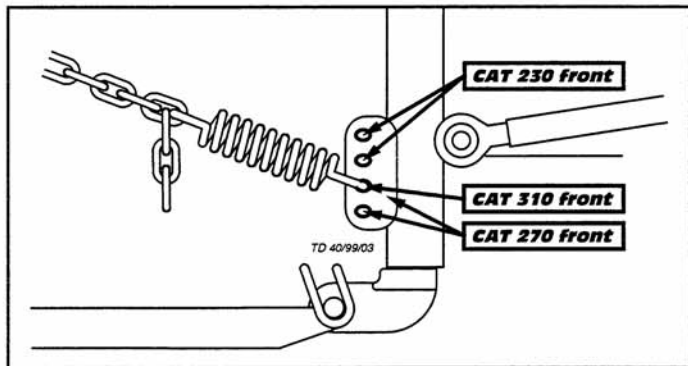

### 2. Trekveer verbinden.

### 3. Machine op de grond laten zakken.

**CAT 230 front:** De afstelmaat is 420 mm.

**CAT 270 front:** De afstelmaat is 425 mm.

**CAT 310 front:** De afstelmaat is 425 mm.

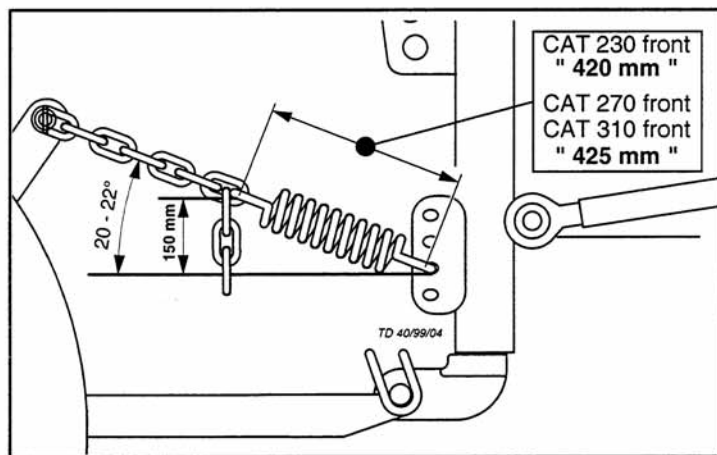

Deze maat is slechts een richtwaarde.

- Het is belangrijker dat de bodemdruk van het maaielement ongeveer **75 kg** bedraagt.

- Stel de veerspanning dien overeenkomstig in.

- De optimale hoek "20 - 22°" moet in elk geval aangehouden worden. Deze kan met de maat "150 mm" gecontroleerd worden.

- Op de volgende pagina worden de verschillende aanbouwdelen voor de verschillende types trekkers getoond. Deze delen zijn relatief eenvoudig zelf te maken.

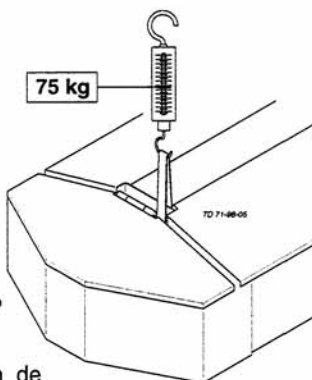

- De slangklemmen (20) aan de trekveren monteren.

De instelling van de veerspanning hoeft dan niet bij elke aankoppeling aan de trekker gecontroleerd worden.

Alleen bij het wisselen van type trekker, moet de instelmaat "425 mm" gecontroleerd en eventueel opnieuw afgesteld worden.

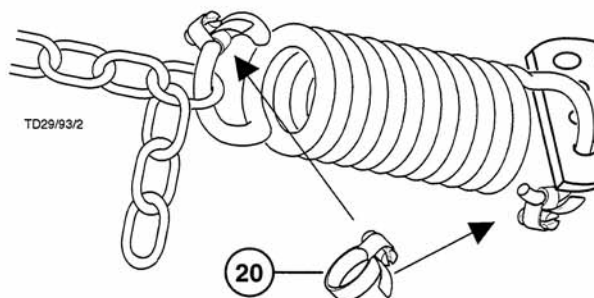

### Afstelling van de telescopische topstang

#### 1. Machine op de grond laten zakken.

#### 2. Aanbouwboek loodrecht instellen (90°).

#### 3. Afstand instellen (A = 0 mm).

Het maaielement mag tijdens het gebruik niet naar voren kippen.

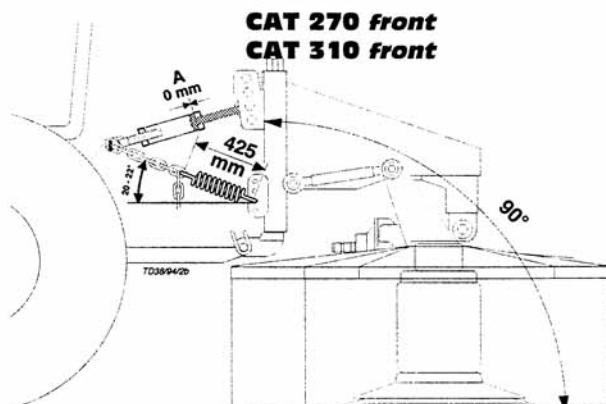
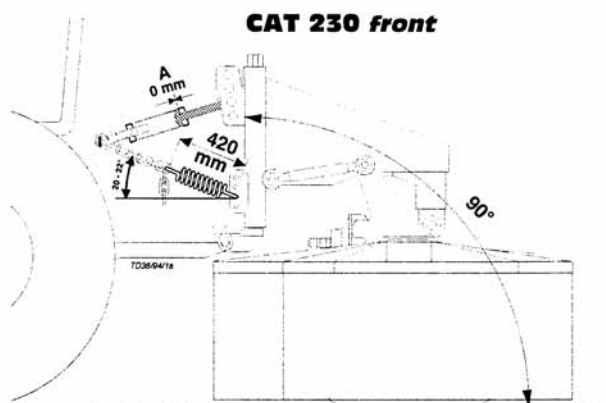



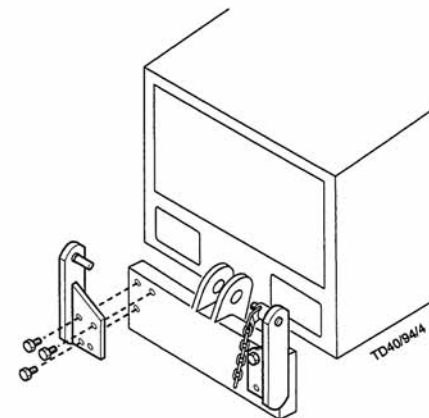
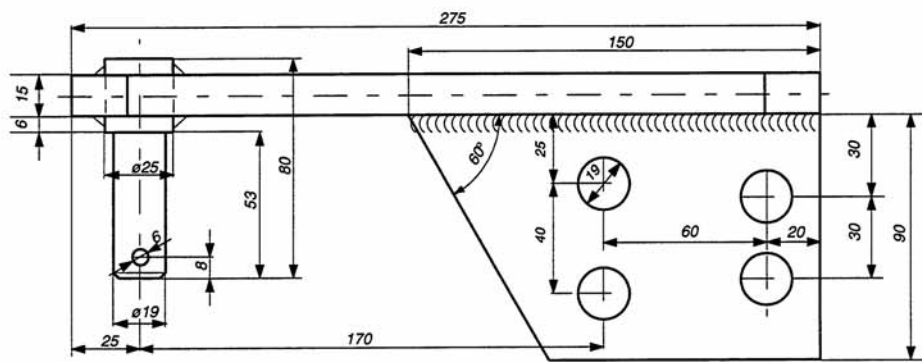
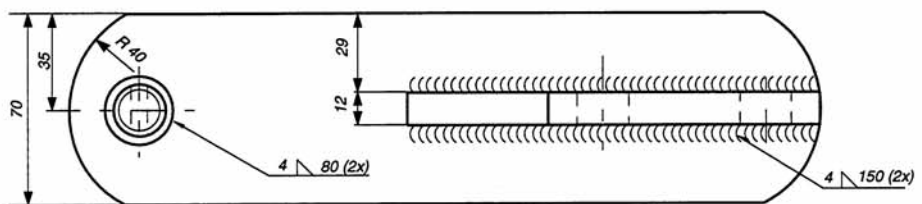

TD40/94/11

**FENDT 304**  
**ANBAUKONSOLE**  
 Variante - 2

**Anbau CAT NOVA 260 front an den MB-TRAC 1000**

- Es wird nur eine Kette verwendet.
- Am Mähwerk ist der linke Hebel (H) und die Kette zu entfernen.
- Den rechten Hebel (H1) entfernen und den verstärkten Hebel (H2) montieren.

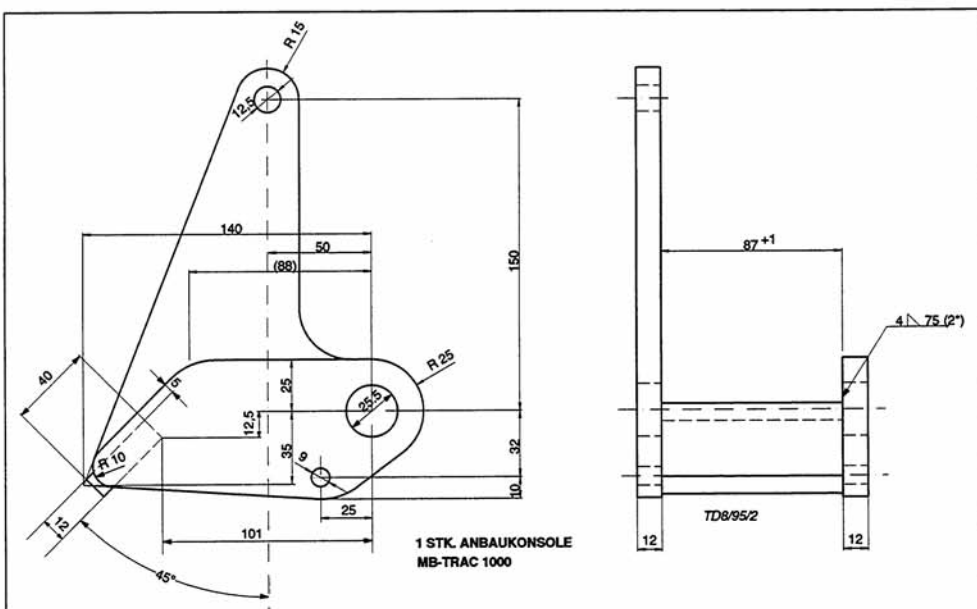
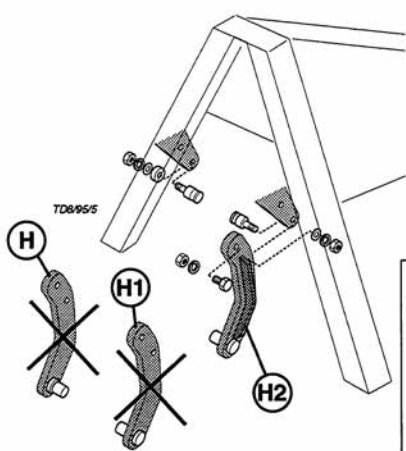
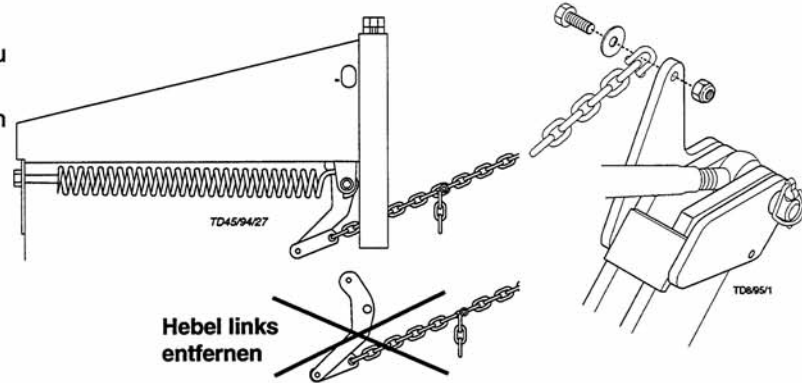

1 STK. ANBAUKONSOLE  
 MB-TRAC 1000

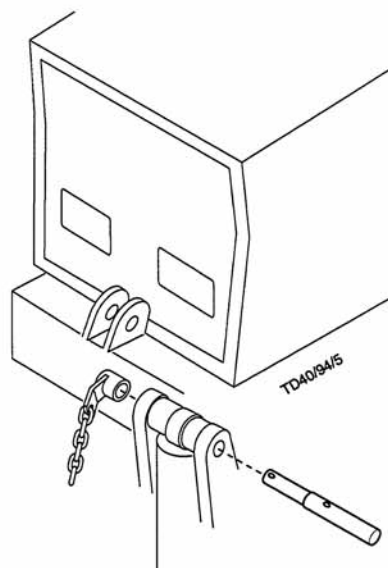
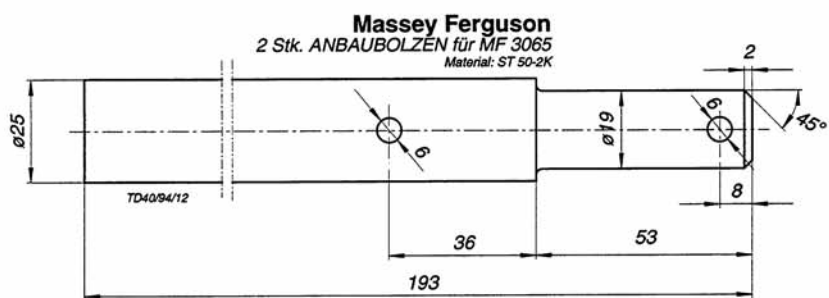
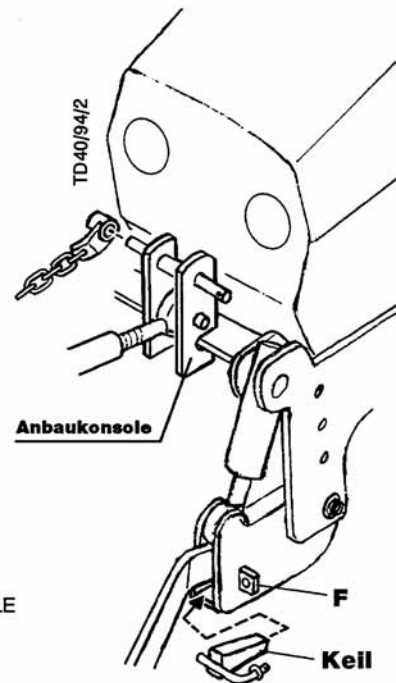
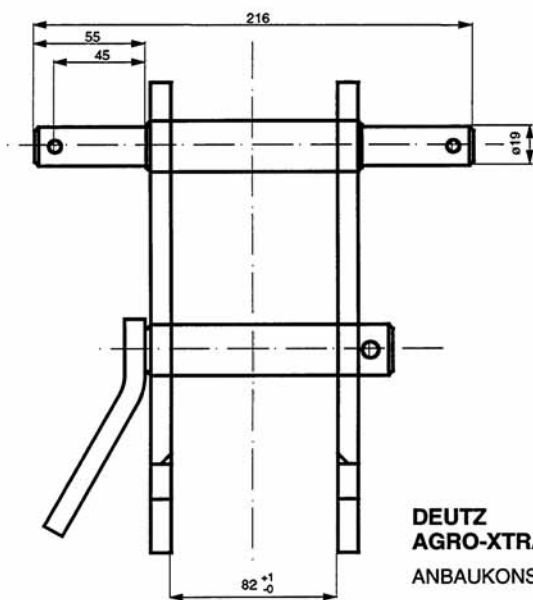
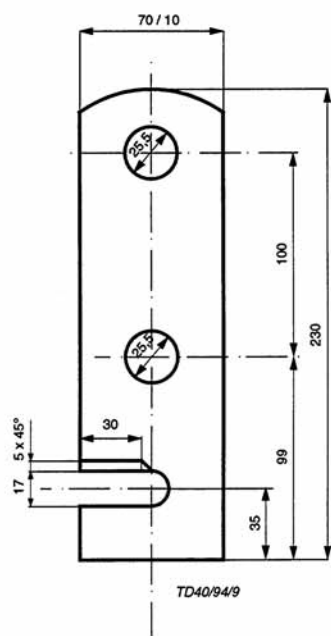

## Werking van de verende topstang

- De verende topstang wordt gebruikt bij de inzet op oneffen percelen.

### Voordelen:

- betere bodemaanpassing van de maai-eenheid
- beter maairesultaat
- minder belasting en slijtage

## Aanpassen van de verende topstang (FOL)

1. Machine aan de trekker koppelen (zie pagina 4, 5).
  - de beide drukregelveren nog niet monteren.
2. Instelling van de geveerde topstang uitvoeren op een gladde, vlakke ondergrond (FL).

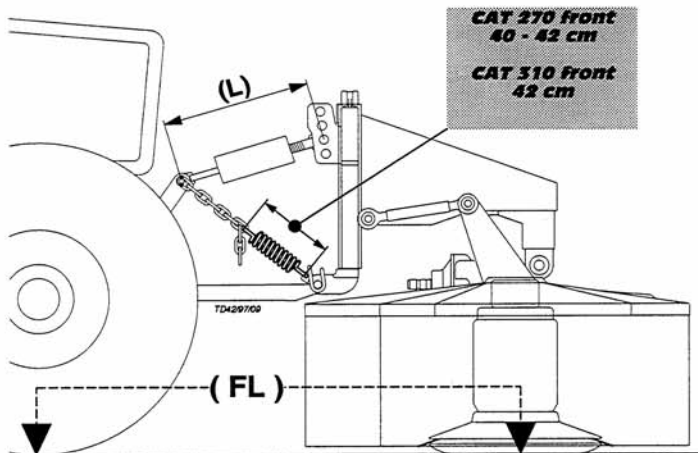

- De beugel moet in stand "A" gezet worden.
- Lengte (L) instellen door het verdraaien van de spindel.
- De verende topstang aan de trekker en het snelkoppelraam bevestigen.

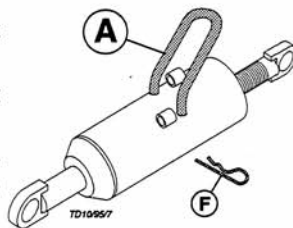

3. Machine heffen (H1).
  - Trekveren monteren.

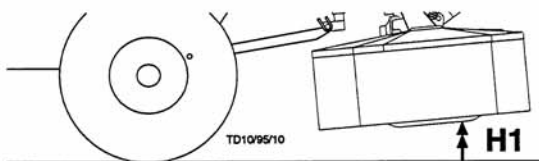

4. Machine laten zakken (FL).

### CAT 270 front

- De instelmaat moet 40 - 42 cm. zijn (zie boven).

### CAT 310 front

- De instelmaat moet 42 cm. zijn (zie boven).

5. Machine heffen (H1).
6. Beugel uitnemen en in stand "B" brengen.
  - Beugel met splitpen (F) borgen.

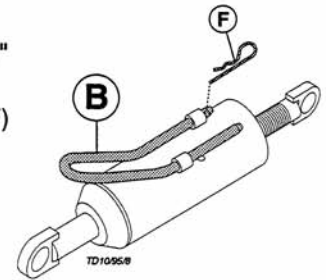

7. Machine laten zakken (FL).

8. Controle

- Machine aan de zijkant optillen, ca. 50 kg.
- Machine aan de voorkant optillen, moet licht naar achteren kunnen kippen.

## Problemen tijdens het werk

### Probleem

### Oplossing

- De maaier graaft zich in de grond, de veerkracht van de FOL is te klein.

- bij de driepuntsbok aan de machine, de FOL een gat hoger instellen.
- lengte (L) opnieuw afstellen (zie punt 2 - 8).

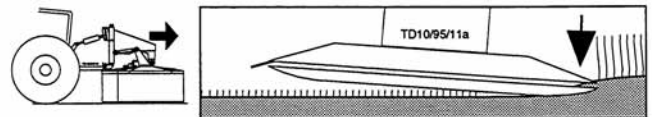

- Dubbel snijden, de veerkracht van de FOL is te groot.

- bij de driepuntsbok aan de machine, de FOL een gat lager instellen.
- lengte (L) opnieuw afstellen (zie punt 2 - 8).

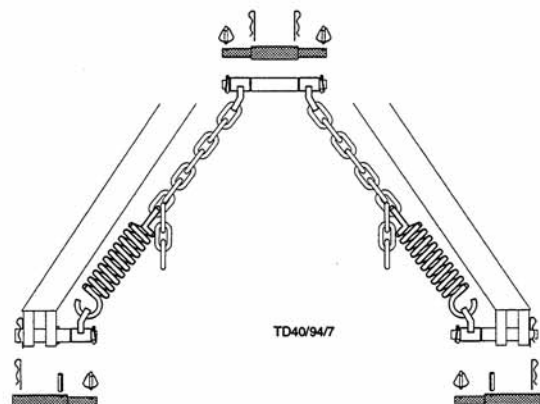
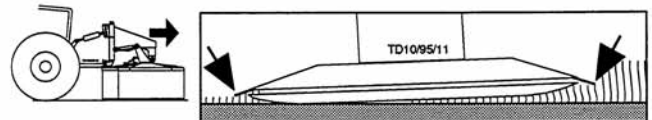

## Omschakelen van werk- in transportstand

### Veiligheidsaanwijzing!



Aanwijzingen voor veilig werken: zie aanhangsel-A (p. 7.), 8c. - 8h.)

**Het omschakelen van werk- in transportstand en omgekeerd, alleen op een effen, vaste ondergrond uitvoeren.**

**De maaier nooit laten draaien als deze is geheven.**

1. Wachten tot de trommels stil staan.
2. Om de transportbreedte te verkleinen kunnen de zijstukken (10 en 11) worden opgeklapt.

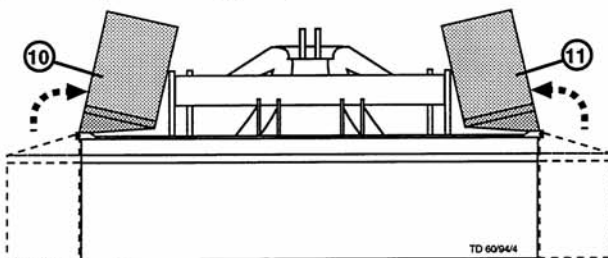

3. Machine hydraulisch heffen.

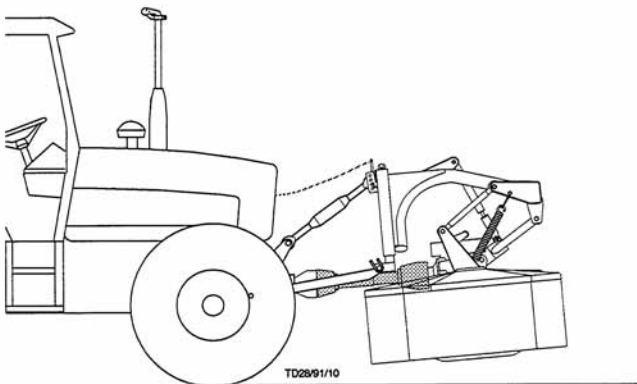

## Transportvergrendeling bij MULTITAST-systemem L

### Mechanische stabilisering:

Voorkomt het pendelen van het maaielement tijdens het transport.

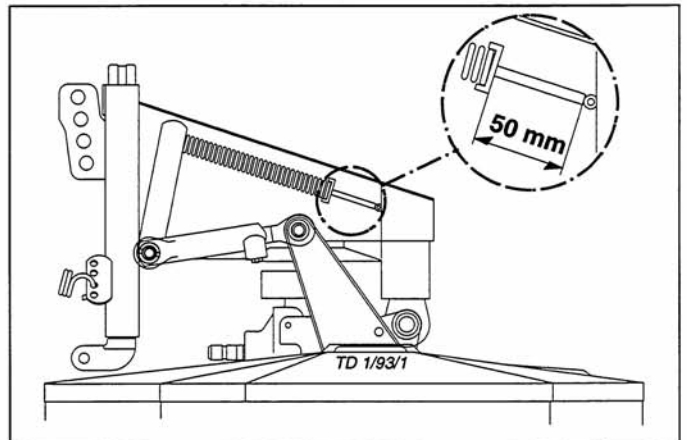

- Let op de instelmaat "50 mm".

### Hydraulische stabilisering:

- Tijdens het bedienen van de hydraulische cilinder (3) worden de aanslagblokken (12) tot aan aanslag omhooggebracht. Daardoor kan de maaier tijdens het transport niet meer zwenken.

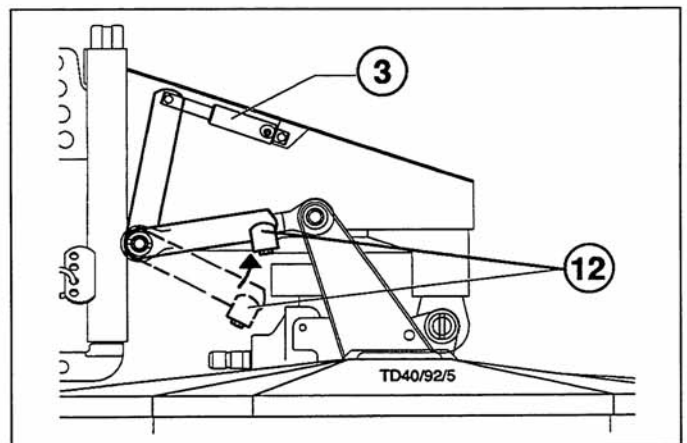

### Telescopische topstang

- Door de telescopische topstang met de steekpen (F) te vergrendelen wordt tijdens het rijden op een slechte weg verhindert dat de maaier opklapt.

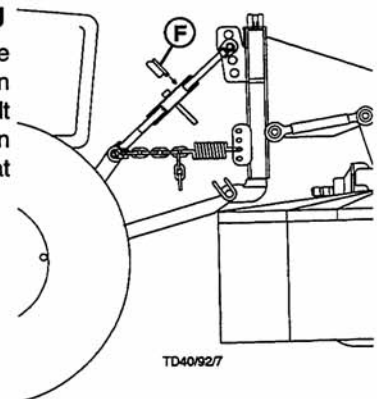

### Transport over de openbare weg

- Leef de wettelijke bepalingen na.

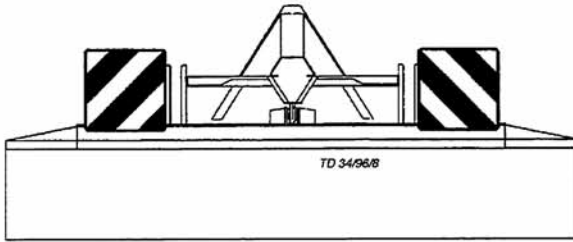

- De rit op de openbare weg, mag alleen plaats vinden, wanneer alle voorzorgsmaatregelen, zoals beschreven in het hoofdstuk "transportstand", genomen zijn.
- De hefarmen vastzetten, zodat de machine niet zijwaarts kan zwenken.

### Verlichtingsset

Tegen meerprijs is een verlichtingsset te leveren. Zie de onderdelenlijst.



### Afkoppelen van de machine

- Voor het verlaten van de trekker, de machine op de grond laten zakken!

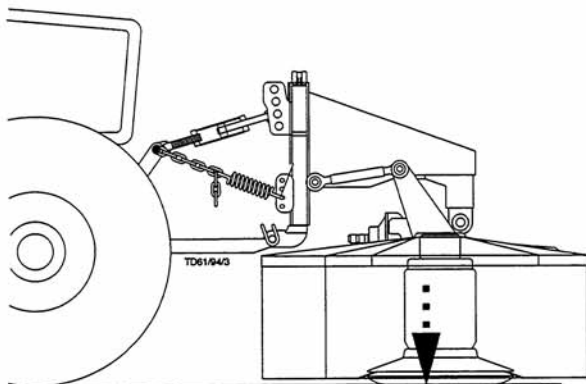

### Wegzetten van de machine

- zie "Afkoppelen van de machine"
- Wanneer de machine wordt afgekoppeld moet de kruiskoppelingsas volgens voorschrift afgelegd worden resp.

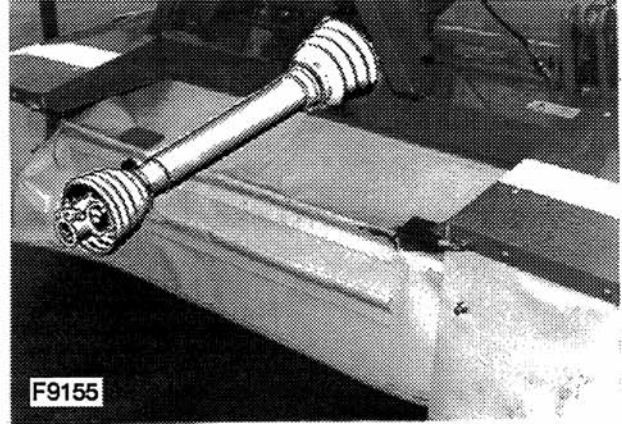

door een ketting bevestigd worden. Blokkeerketting (H) niet voor het ophangen van de kruiskoppelingsas benutten.

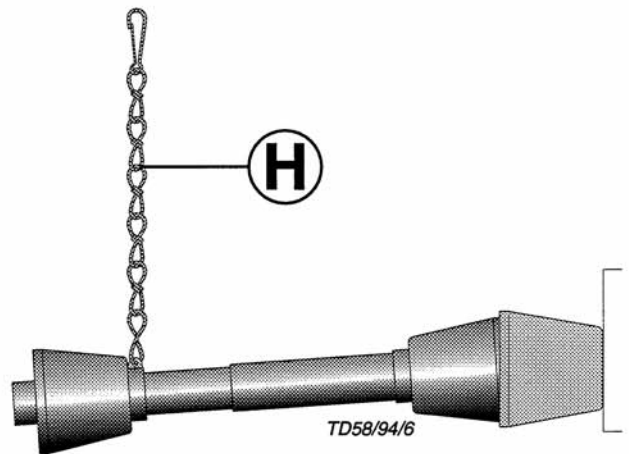

## Belangrijke opmerkingen voor het in gebruik nemen



**Aanwijzingen voor veilig werken:**  
zie aanhangsel-A p. 1.), 3.) 4.)

### Veervoorspanning controleren!

De bodemdruk van de maaier kan door het veranderen van de veervoorspanning verhoogd of vermindert worden.

### Afstelmaat

28 mm bij MULTITAST-System normal.

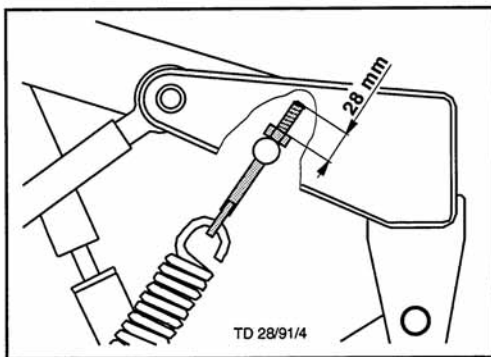

### CAT 230 front

420 mm bij MULTITAST-System L

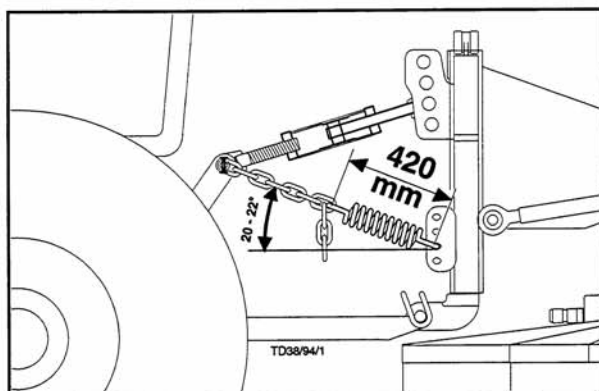

### CAT 270 front / CAT 310 front

425 mm bij MULTITAST-System L

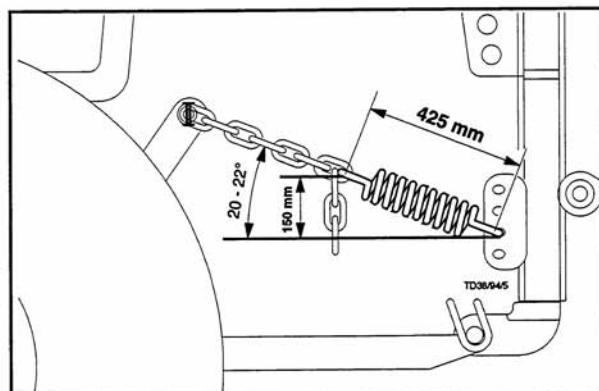

## Aanwijzingen voor veilig werken

### 1. Controle

- Slijtage van de mesbout (31) controleren. Als de pendikte 9 mm of minder is moet de meshouder gewisseld worden.
- Meshouder (30) op beschadigingen controleren.
- Als er een slijpend geluid gehoord wordt, moet de meshouder (30) gecontroleerd worden. Deze kan verbogen zijn en daardoor ligt het mes niet goed meer.

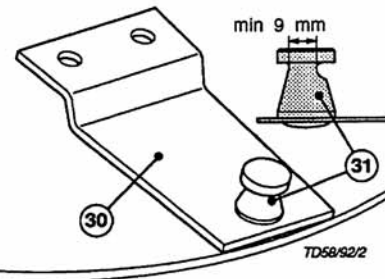

### 2. De aftakas aandrijving inschakelen



De aftakas aandrijving alleen inschakelen, als alle beschermingen (beschermkappen, beschermkleden, enz.) op de juiste wijze zijn aangebracht.

### 3. Schakel de machine alleen in als ze in werkstand is en overschrijdt het maximum toerental niet!

Een sticker, die naast de aandrijfkast is aangebracht, laat zien voor welk aftakas-toerental uw maaier geschikt is.

### 4. Let op de draairichting van de aftakas!

- Om te maaien moet de aftakas buiten het te maaien gewas worden ingeschakeld en moet de machine langzaam op het volle toerental worden gebracht. De rijsnelheid wordt mede bepaald door de terreinomstandigheden en het soort gewas.

### 5. Afstand houden bij lopende motor

- Stuur personen buiten het gevarengedebied van de machine; er kunnen voorwerpen worden weggeslingerd. Bijzondere aandacht is te besteden aan het werken op percelen met veel stenen en in de buurt van wegen.

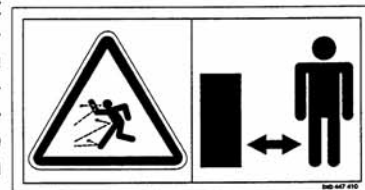

### 6. Gehoorbeschermers dragen



Afhankelijk van de verschillende trekkercabine's, kan het geluidspeil op de werkplek verschillen.

- wordt een geluidspeil van 85 dB (A) of hoger bereikt, moet gehoorbescherming binnen handbereik gehouden worden.
- wordt een geluidspeil van 90 dB (A) bereikt of overschreden, dan moet de gehoorbescherming gedragen worden.

### 7. Voorkomen beschadigingen

- Het te maaien veld moet vrij zijn van obstakels en vreemde voorwerpen. Vreemde voorwerpen (bijv. grote stenen, stukken hout, afrasteringspaaltjes enz.) kunnen de maaier beschadigen.

### Mocht er toch een vreemd voorwerp in de maaier komen

- Direct stoppen en de aandrijving uitschakelen.
- De machine zorgvuldig op beschadigingen controleren.
- Indien nodig, de machine door een vakman laten repareren.

### 8. Veiligheidsvoorschriften (p. 1, 2, 3 en 4) in aanhangsel A1 in acht nemen!

## Maaihoogteverstelling

Door het verstellen van de middenste schotel kan de maaihoogte van 30 tot 60 mm worden veranderd.

## Veiligheidsaanwijzing

- voor het verrichten van instel-, onderhouds- en reparatiewerkzaamheden, de trekkermotor uitschakelen.

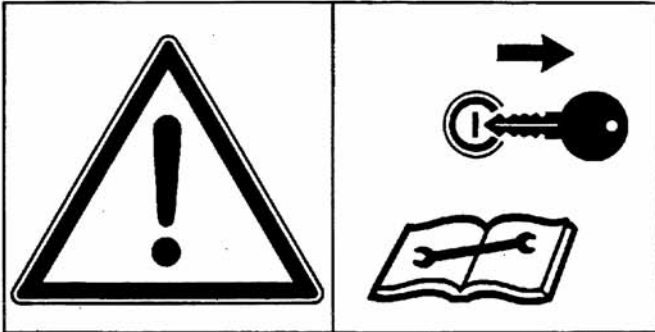

bsb 449 462

- werkzaamheden onder de machine alleen uitvoeren, wanneer de machine vast en zeker staat en goed wordt ondersteund.
- Na één werkuur alle bouten natrekken.

1. Machine heffen.
2. De machine afsteunen op een stevig voorwerp tussen de grond en het draagraam.
3. De meegeleverde sleutel op het vierkant steken en zolang draaien tot de gewenste snijhoogte is bereikt.

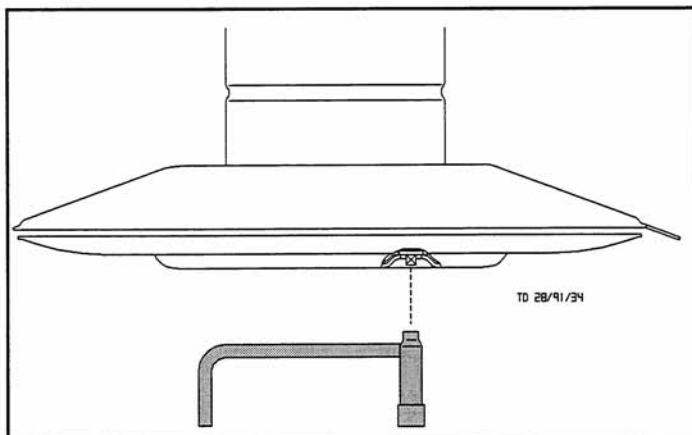
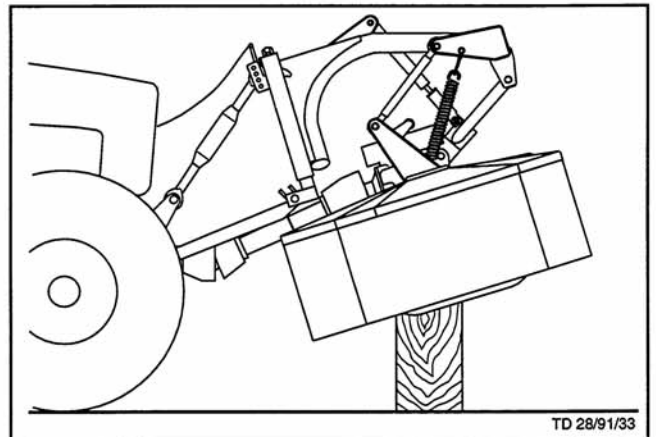

## Verwisselen van de V-snaarschijven



Al naar gelang het aftakas-toerental zijn de V-riemschijven (A, B) volgens de tabel te monteren.

**Aanwijzingen voor veilig werken:**

zie aanhangsel-A p. 1.) 3.) 8i.)

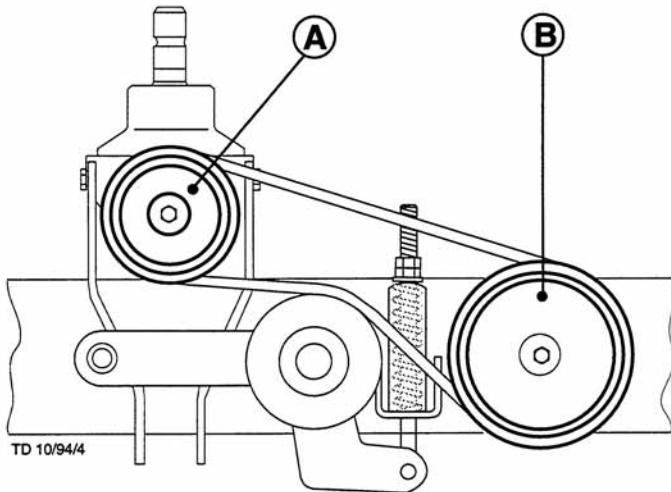

**Er moet op worden gelet, dat de V-snaarschijven in overeenstemming met de tabel zijn gemonteerd.**

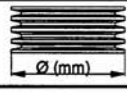
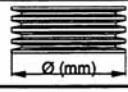
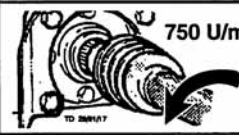
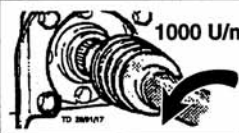
	 Ø (mm)	 Ø (mm)
	A	B
 750 U/min	<b>227</b>	<b>181</b>
 1000 U/min	<b>206</b>	<b>206</b>

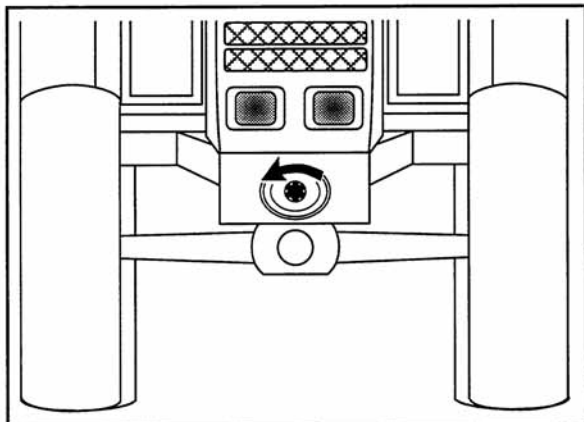

Let op de draairichting van de aftakas !

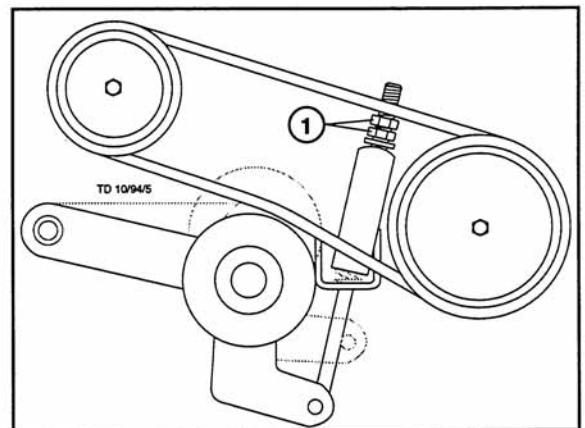

Beide moeren (1) losdraaien, waardoor de V-riemen ontspannen.

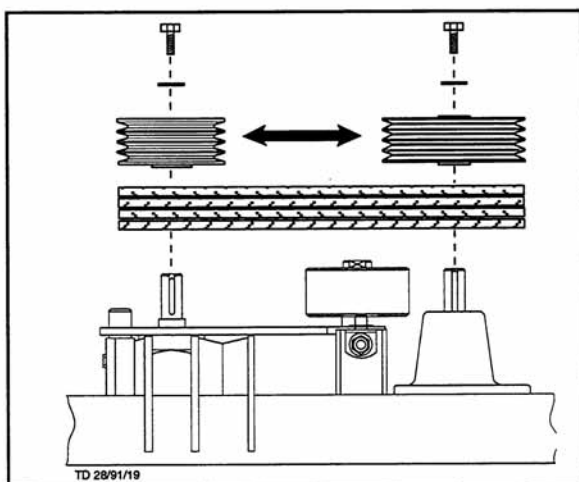

V-riemschijven verwisselen.

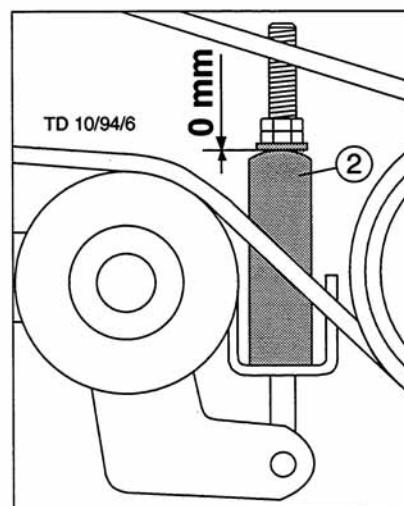

Bij een goede V-riemenspanning bedraagt de afstand tussen (2) en de schijf " 0 " mm.

Als de afstand groter wordt, moet de veer worden nagespannen.



## Maaien

- Maaitrommels horizontaal.
- Hefpennen zonder speling vergrendelen (2).

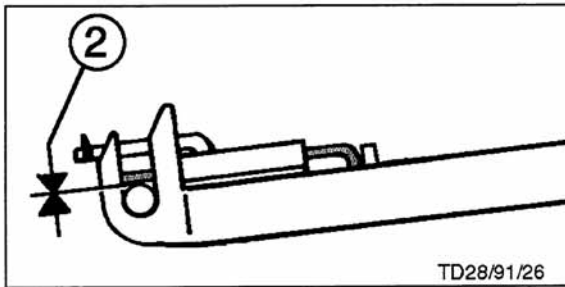

- Zijplaten (10 en 11) neergeklapt.

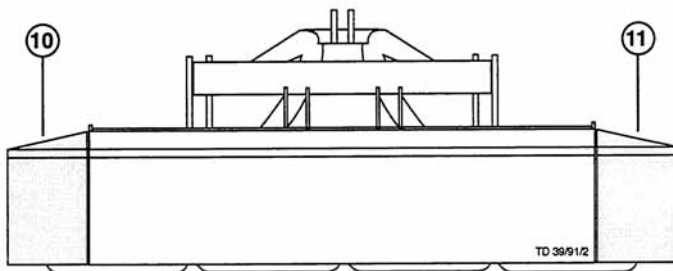

- Steekpen (F) uit de telescopische topstang trekken.

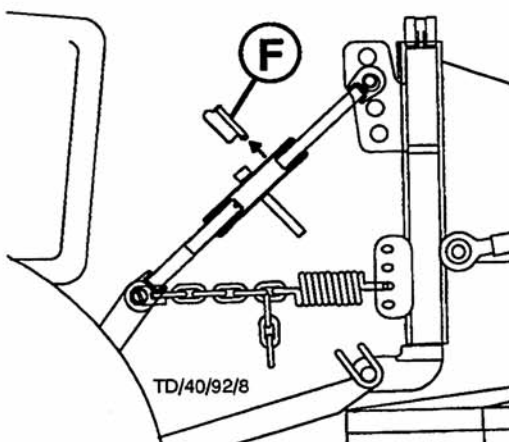

- Stuurventiel (ST) voor het bedienen van de hefcilinder (3) kort op de stand schakelen. Daardoor wordt de vergrendeling (12) opgeheven en kan de machine zich aan de bodemoneffenheden aanpassen.

## MULTITAST-System L

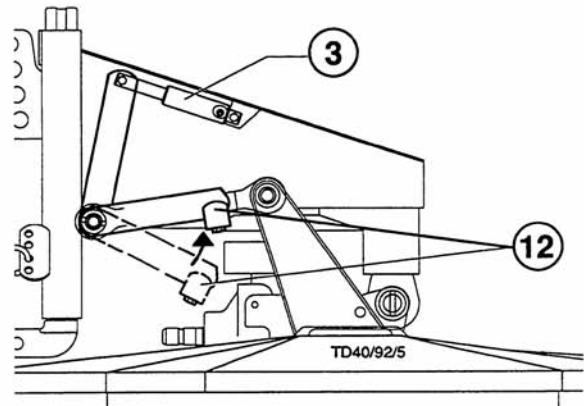

## Aanwijzingen

Bij een zeer kort gewas kan de luchtverplaatsing van de getordeerde messen zodanig sterk zijn, dat het gemaaide gewas zijdelings weggeworpen wordt.

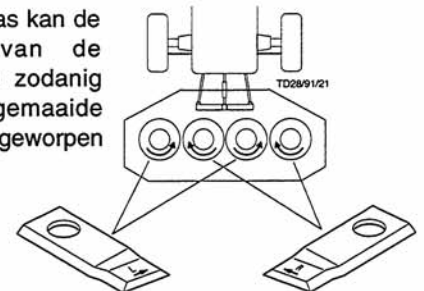

**Verhelpen:**  
Rechte messen plaatsen (Nr. 434.991).

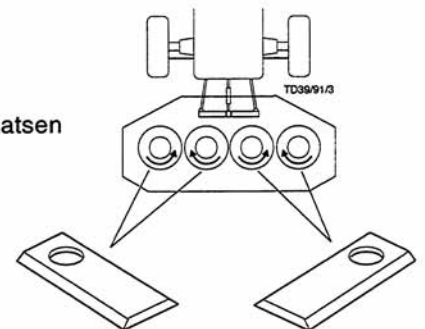

## Dubbel snijden

Als de machine dubbel snijdt moeten de trommels vlak gezet worden.

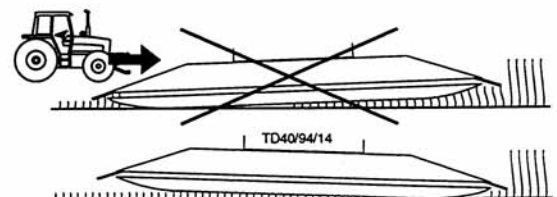

**DREHRICHTUNG ÄNDERN  
CHANGER LE SENS DE ROTATION  
CHANGING THE DIRECTION OF ROTATION  
DRAAIRICHTING VERANDEREN**

(D)

**Allgemeines**

Zum Mähen ist der Zapfwellenantrieb auf linksdrehend zu schalten.

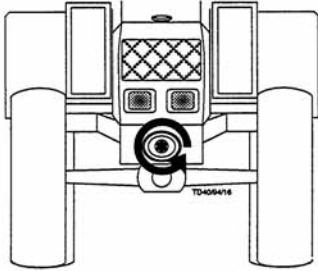

**Abhilfe, wenn beim verwendeten Schlepper der Zapfwellenantrieb nicht auf linksdrehend geschaltet werden kann:**

1. Die Schutzbleche entfernen, die Keilriemen abnehmen und das Eingangsgetriebe ausbauen.
2. Die Verschlusschraube herausnehmen und das Getriebeöl in ein sauberes Gefäß fließen lassen.
3. Das Eingangsgetriebe laut Skizze zerlegen.
4. Das Ritzel (1) und die Hülse (2) von der Abtriebswelle abziehen.
5. Die Paßfeder (3) rechts herausnehmen und in die linke Paßfedernut einsetzen.
6. Das Ritzel (1) links und die Hülse (2) rechts auf die Abtriebswelle aufschieben.
7. Das Eingangsgetriebe wieder zusammenbauen und das Getriebeöl einfüllen.  
Den Deckel mit "Loctite 510" oder gleichwertigem Produkt abdichten.
8. Das Getriebe und die Schutzbleche wieder ordnungsgemäß am Gerät montieren.

(F)

**Généralités**

Sélectionner le sens de rotation à gauche de la prise de force pour faucher.

**Instructions pour utiliser la faucheuse avec une prise de force tournant à droite.**

1. Démontez les tôles de protection, enlevez les courroies et retirez le boîtier renvoi d'angle.
2. Retirez le bouchon de vidange et laissez l'huile s'écouler dans un récipient propre.
3. Démontez le boîtier comme l'indique le schéma.
4. Enlevez le pignon (1) et la douille (2) de l'arbre de sortie.
5. Retirez la clavette droite (3) et la mettez dans la rainure de gauche.

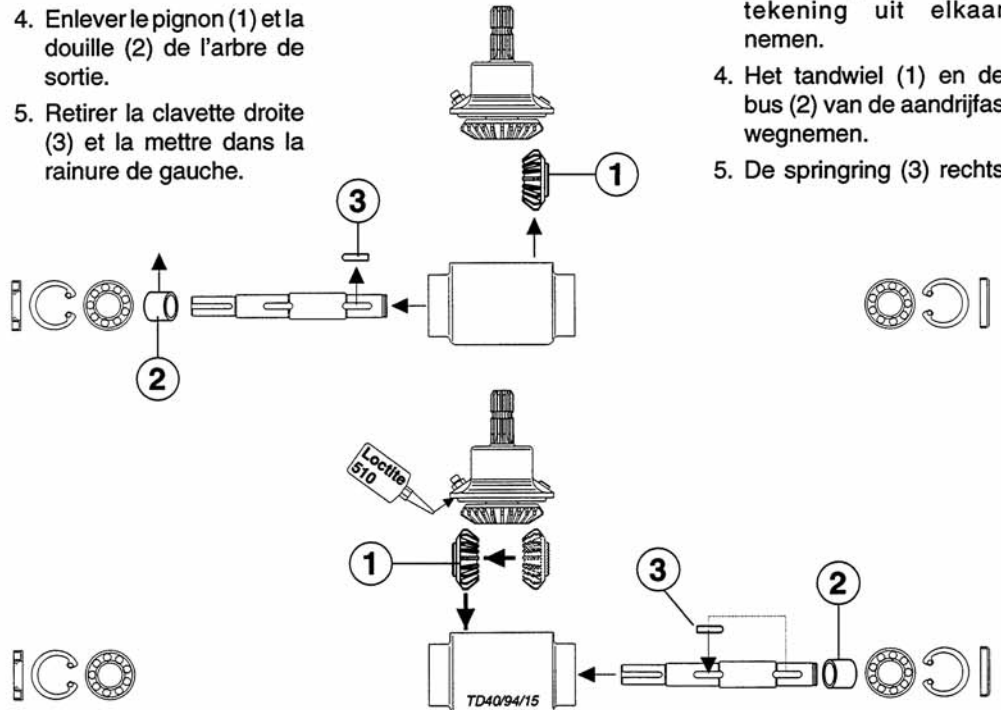

6. Enfiler le pignon (1) et la douille (2) sur l'arbre de sortie.
7. Remonter le boîtier renvoi d'angle et remettre l'huile.
8. Faire l'étanchéité du couvercle avec du "Loctite 510" ou un produit similaire.
9. Remonter correctement sur la machine: le boîtier et les tôles de protection.

(GB)

**General**

The p.t.o. drive is to be switched to rotate left for mowing.

**What to do if the p.t.o. drive on the tractor being used cannot be switched to rotate left:**

1. Remove protection plates, V-belts and feed gearing.
2. Remove drain plug and drain oil into a clean container.
3. Dismantle feed gearing according to diagram.
4. Remove pinion gear (1)

and sleeve (2) from the driven shaft.

5. Withdraw feather key (3) to the right and insert into left feather key slot.
6. Slide pinion gear (1) left and sleeve (2) right onto driven shaft.
7. Reassemble feed gearing and refill with oil. Seal the cap with "Loctite 510" or an equivalent product.
8. Properly re-install gearing and protection plates.

(NL)

**Algemeen**

Voor het maaien moet de aftakasaandrijving links draaiend worden ingeschakeld.

**Hulp, wanneer bij de trekker de aftakas-aandrijving niet links draaiend kan worden ingeschakeld:**

1. De beschermplaten verwijderen, de v-snaren afnemen en de aandrijving demonteren.
2. De vulpluggen uitdraaien en de olie in een schoon vat laten lopen.
3. De aandrijving volgens tekening uit elkaar nemen.
4. Het tandwiel (1) en de bus (2) van de aandrijfas wegnemen.
5. De springring (3) rechts

demonteren en in de linker uitsparing plaatsen.

6. Het tandwiel (1) links en de bus (2) rechts op de aandrijfas schuiven.
7. De aandrijving weer in elkaar zetten en vullen met olie.  
Het deksel met "Loctite 510" of gelijkwaardig produkt afdichten.
8. De aandrijving en de beschermplaten weer op de juiste manier aan de machine monteren.

**Zwadvormers (CAT 270 plus front Masch.Nr.: ... - 03690)**

**Zwadvormers (CAT 310 plus front Masch.Nr.: ... - 01390)**

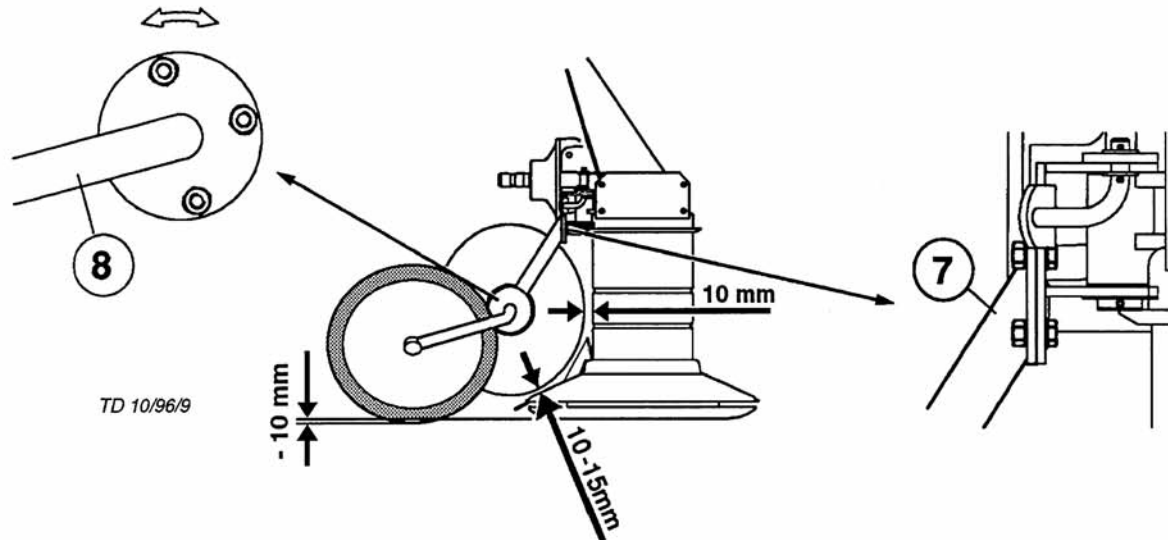

### Afstellen van de beide zwadvormers<sup>(8i)</sup>

#### Voorste zwadvormschijf

Ruimte tussen de schijf en de maaischotel "10-15mm".

- Moeren aan houder (7) losdraaien houder bewegen.
- Aansluitend moeren weer vastdraaien.

#### Achterste zwadvormschijf

Afstellen "-10 mm".

- Moeren van de beugel (8) losdraaien, beugel verdraaien en moeren weer vastzetten.

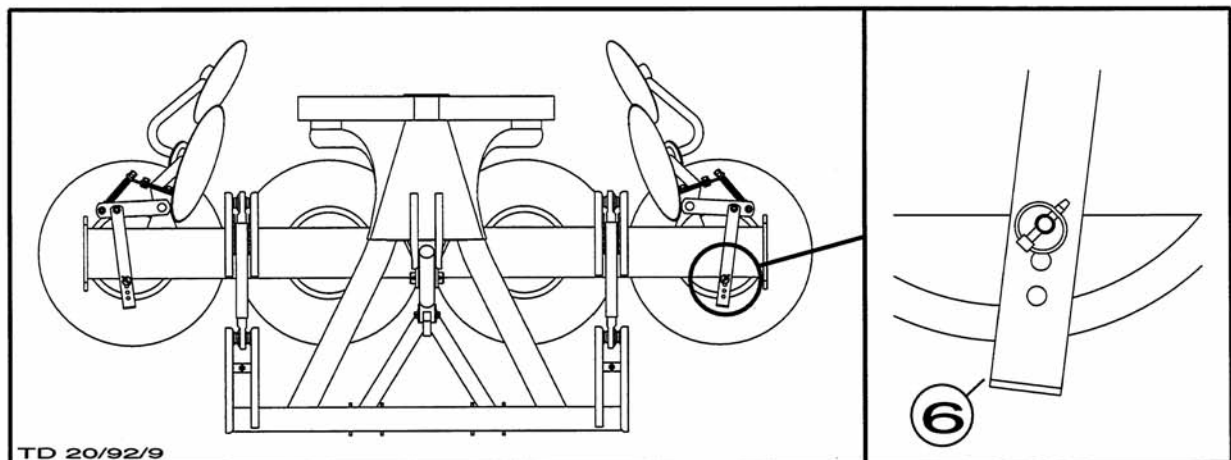

### Afstellen van de zwadbreedte<sup>(8i)</sup>

De breedte van het zwad kan worden versteld via de strippen (6).

Als er een verstopping optreedt moet een grotere zwadbreedte gekozen worden.

Zwadvormers (**CAT 270 plus front** Masch.Nr.: ... + 03691 ... - 04235)

Zwadvormers (**CAT 310 plus front** Masch.Nr.: ... + 01391 ... - 01511)

### Afstellen van de beide zwadvormers<sup>(8i)</sup>

#### Voorste zwadvormschijf

Ruimte tussen de schijf en de maaischotel "10-15mm".

#### Achterste zwadvormschijf

Afstellen "-10 mm".

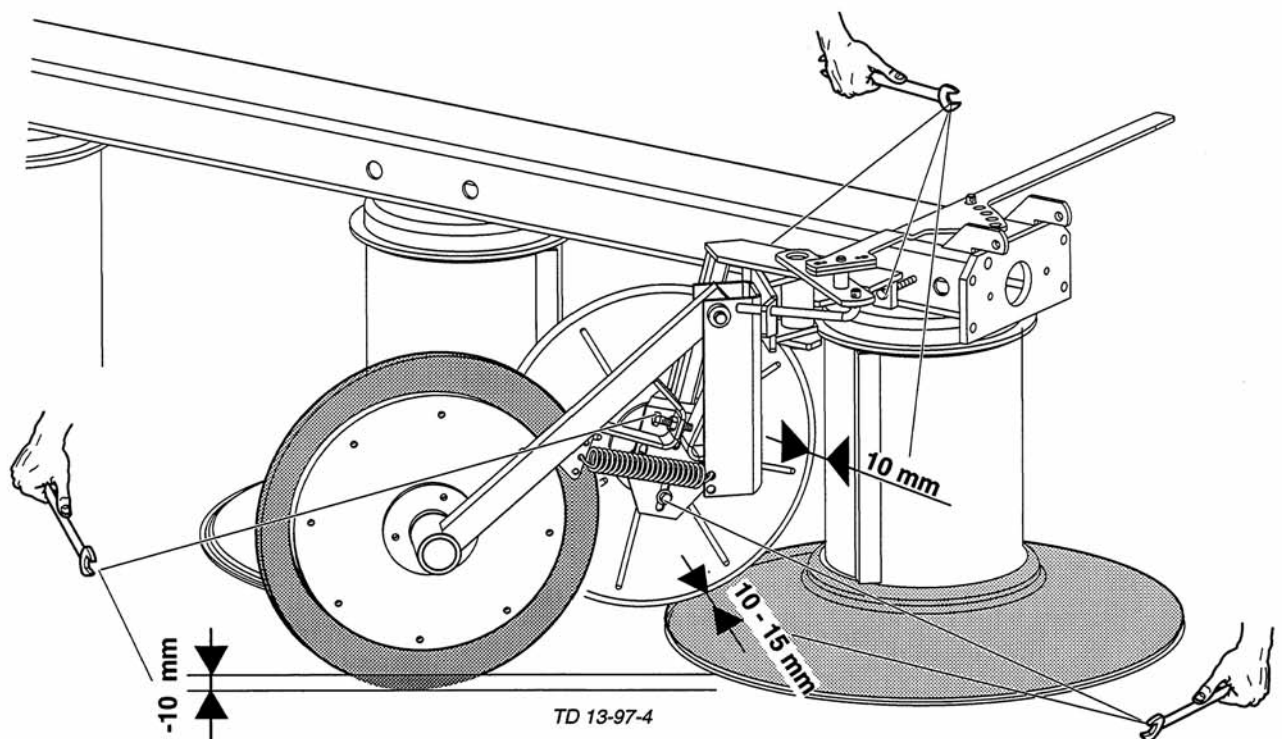

### Afstellen van de zwadbreedte<sup>(8i)</sup>

De breedte van het zwad kan worden versteld via de strippen (6).

Als er een verstopping optreedt moet een grotere zwadbreedte gekozen worden.

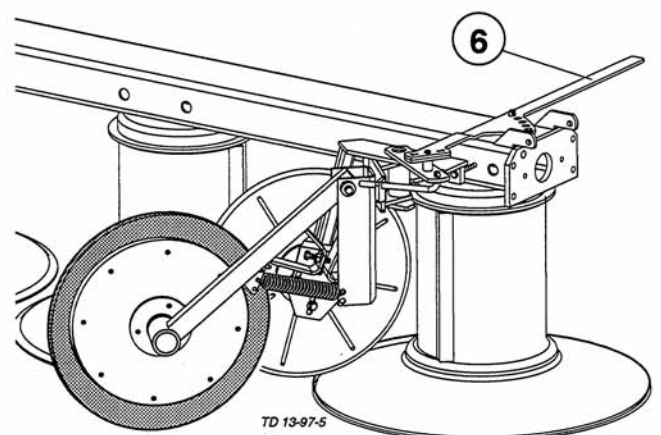

Zwadvormers (CAT 270 *plus front* Masch.Nr.: ... + 04236)

Zwadvormers (CAT 310 *plus front* Masch.Nr.: ... + 01511)

**Afstellen van de beide zwadvormers<sup>(8i)</sup>**

**Voorste zwadvormschijf**

- Ruimte tussen de schijf en de maaischotel "5-10mm".
- inclination 5°

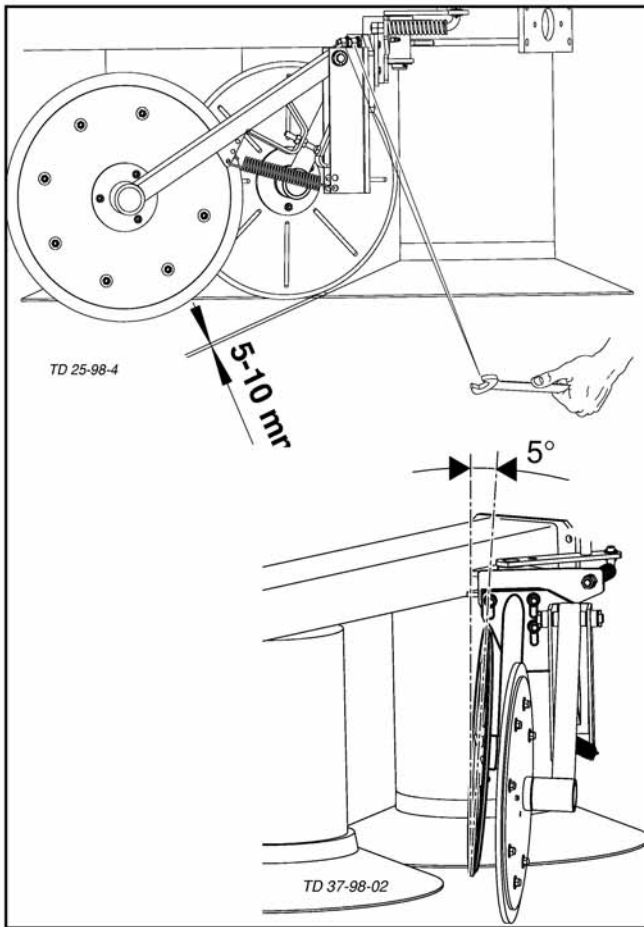

**Achterste zwadvormschijf**

Afstellen "+10 mm".

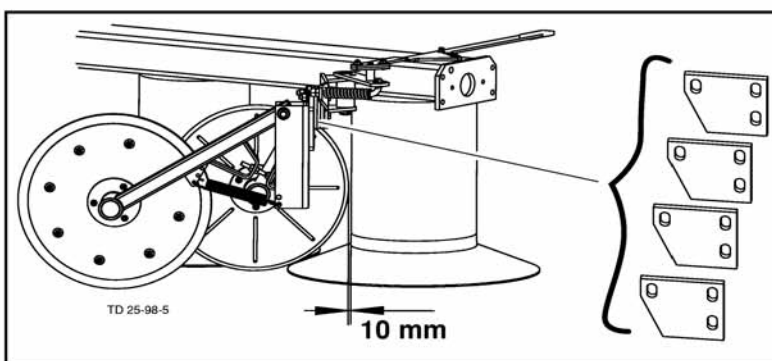

**Afstellen van de zwadbreedte<sup>(8i)</sup>**

De breedte van het zwad kan worden versteld via de strippen (6).

Als er een verstopping optreedt moet een grotere zwadbreedte gekozen worden.

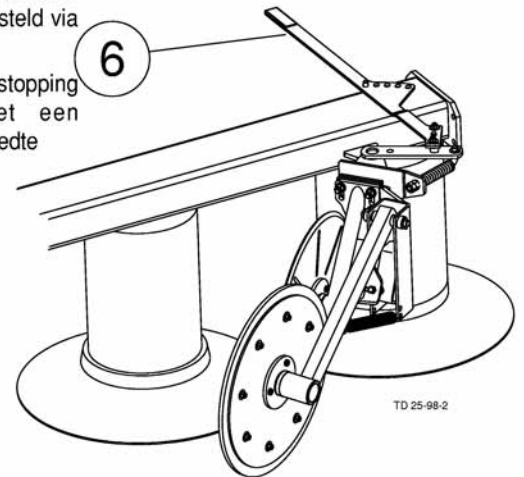

**Montage der Förderbügel**

Zur Vermeidung von Verstopfungen bei schwerem Futter können zusätzliche Förderbügel montiert werden.

Einstellung "8 - 10 cm"

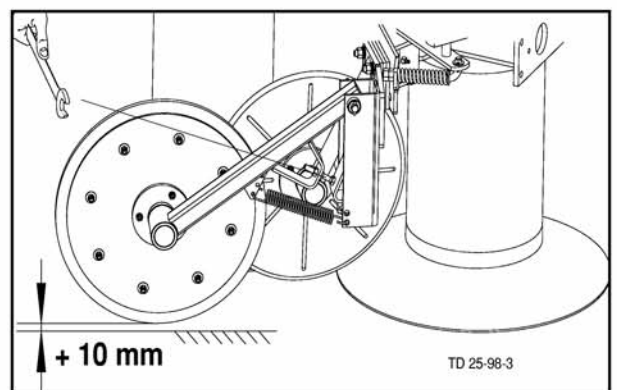
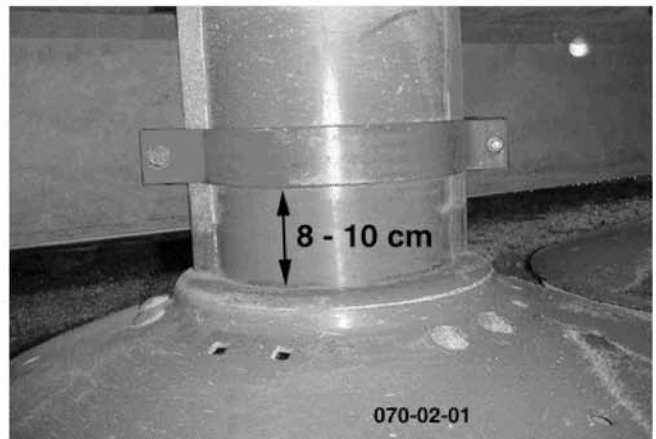

## Machine van de trekker afkoppelen

### Aanwijzingen voor veilig werken:



- In het bereik van de hefarmen bestaat een gevaar van klemmen of knijpen.
- Tijdens het gebruik van de bediening voor de hefinrichting buiten de kabine, niet tussen trekker en machine gaan staan.
- Aftakas alleen aan- en afkoppelen als de trekkermotor stil staat.



### Voor het aankoppelen

- bieden zwadschijven in de buitenste stand (A) zetten.

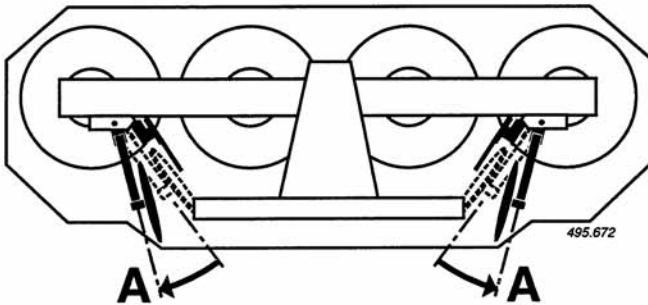

## MULTITAST-systeem L

1. Machine hydraulische heffen
2. Steekpen (F) er uit trekken
3. Trekveer (13) los koppelen
4. Maaier op de grond laten zakken
5. Aftakas afkoppelen.
6. Vergrendeling (V) vrijmaken en door trekken aan de hendel ontkoppelen.
7. Snelkoppelraam met de hefinrichting laten zakken.
8. Hydraulische leiding verwijdere.

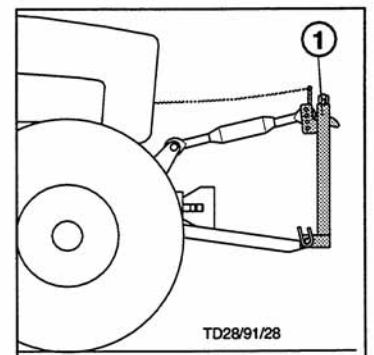
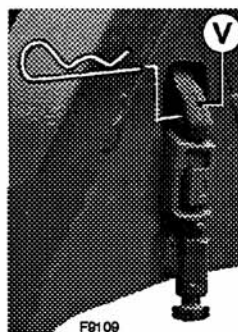
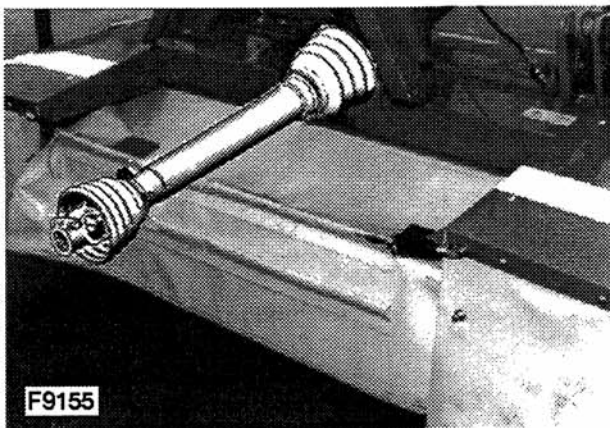
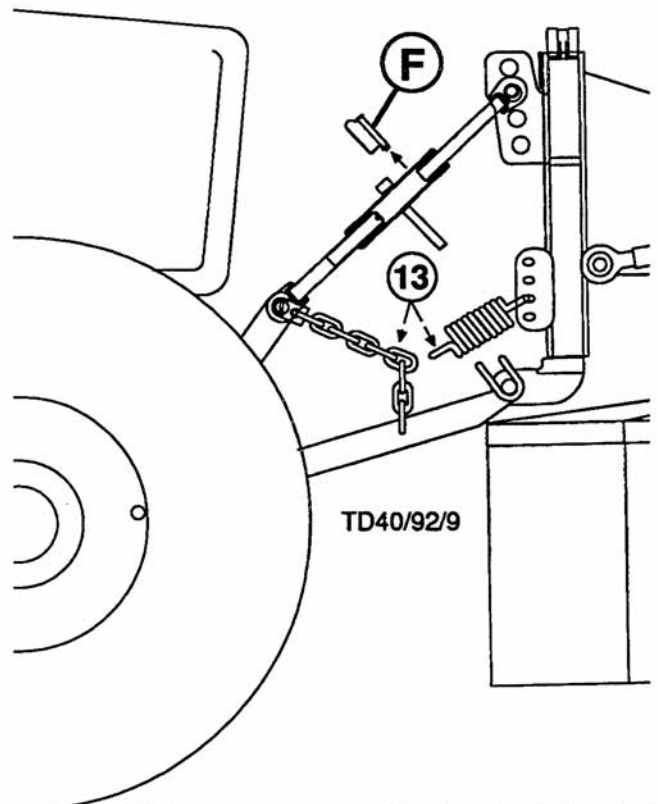

## Veiligheidsaanwijzing

- voor het verrichten van instel-, onderhouds- en reparatiewerkzaamheden, de trekermotor uitschakelen.

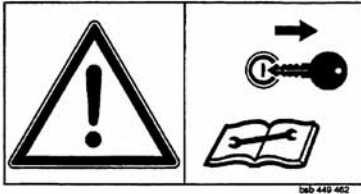

- werkzaamheden onder de machine alleen uitvoeren, wanneer de machine vast en zeker staat en goed wordt ondersteund.
- Na één werkuur alle bouten natrekken.

## Messen



*De messen aan één trommel moeten gelijkmatig versleten zijn, (risico van onbalans) in het andere geval de messen verwisselen.*

## Let op een juiste montage

- Messen met de aanduiding "L" alleen op een linksdraaiende trommel monteren.
- Messen met de aanduiding "R" alleen op een rechtsdraaiende trommel monteren.

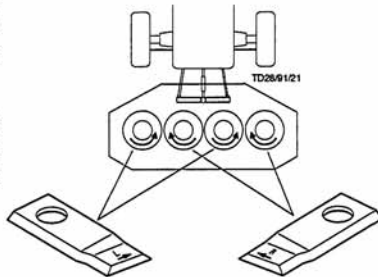

## Verwisselen van de messen

- Steun de hefboom (29) aan de onderkant van de trommel en druk dan de beweegbare houder (30) naar beneden. Het mes (14) is aan de pen (31) gehangen. Ruil het mes om en verwijder alle voerresten om de pen, die het mes vasthoudt. Eventueel ook de binnenkant van de schijven reinigen. Verwijder de hefboom (29) en controleer of de pen (31) van de meshouder in de oorspronkelijke positie is teruggekeerd en of het mes vrij om de pen te bewegen is.
- Bij slijtage van de pen (31) de complete houder (30) verwisselen.

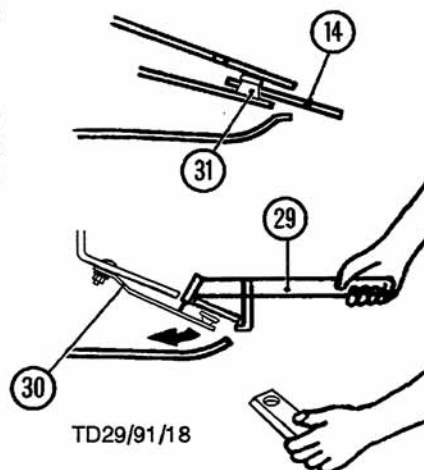

## Kontrolle van de bevestiging van de mesjes

- Direkt na het raken van een voorwerp controleren.
- Normale controle elke 100 uren.
- Vaker controleren als gewerkt wordt op een steenhoudende grondsoort.



## Maaischijven

**Als de maaischijven in het bereik van de messen verslijten moet als volgt worden gehandeld**

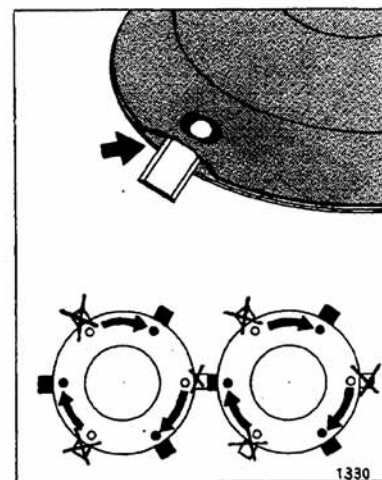

- Onderste glijschotel verwijderen.
- Kunststofkap verwijderen.
- Moeren van de meshouders losdraaien.
- Meshouder 1 gat (60°) verplaatsen.
- Bouten vast aandraaien (120 Nm) en na enkele uren controleren.
- Messen opnieuw aanbrengen.

## Overwinteren



- Machine volgens het smeerschema doorsmeren en olieën.



- Alle aandrijfriemen ontspannen.

<b>D</b> Betriebsstoffe <b>Ausgabe 1997</b>	<b>GB</b> Lubricants <b>Edition 1997</b>	<b>F</b> Lubrifiants <b>Édition 1997</b>	<b>I</b> Lubrificanti <b>Edizione 1997</b>	<b>NL</b> Smeermiddelen <b>Uitgave 1997</b>
<p>Leistung und Lebensdauer der Maschine sind von sorgfältiger Wartung und der Verwendung guter Betriebsstoffe abhängig. Unsere Betriebsstoffauslistung erleichtert die richtige Auswahl geeigneter Betriebsstoffe.</p> <p>Im Schmierplan ist der jeweils einzusetzende Betriebsstoff durch die Betriebsstoffkennzahl (z.B. "III") symbolisiert. Anhand von "Betriebsstoffkennzahl" kann das geforderte Qualitätsmerkmal und das entsprechende Produkt der Mineralölfirmen festgestellt werden. Die Liste der Mineralölfirmen erhebt keinen Anspruch auf Vollständigkeit.</p> <p>Getriebeöl gemäß Betriebsanleitung - jedoch mindestens 1 x jährlich wechseln.</p> <ul style="list-style-type: none"> <li>- Ölablaßschraube herausnehmen, das Altöl auslaufen lassen und ordnungsgemäß entsorgen.</li> </ul>	<p>The performance and the lifetime of the farm machines are highly depending on a careful maintenance and application of correct lubricants. Our schedule enables an easy selection of selected products.</p> <p>The applicable lubricants are symbolized (eg. "III"). According to this lubricant product code number the specification, quality and brand name of oil companies may easily be determined. The listing of the oil companies is not said to be complete.</p> <p>Gear oils according to operating instructions - however at least once a year.</p> <ul style="list-style-type: none"> <li>- Take out oil drain plug, let run out and duly dispose waste oil.</li> </ul>	<p>Le bon fonctionnement et la longévité des machines dépendent d'un entretien soigneux et de l'utilisation de bons lubrifiants. Notre liste facilite le choix correct des lubrifiants.</p> <p>Sur le tableau de graissage, on trouve un code (p.ex. "III") se référant à un lubrifiant donné. En consultant ce code on peut facilement déterminer la spécification demandée du lubrifiant. La liste des sociétés pétrolières ne prétend pas d'être complète.</p>	<p>L'efficienza e la durata della macchina dipendono dall'accuratezza della sua manutenzione e dall'impiego dei lubrificanti adatti. Il nostro elenco dei lubrificanti Vi agevola nella scelta del lubrificante giusto.</p> <p>Il lubrificante da utilizzarsi di volta in volta è simbolizzato nello schema di lubrificazione da un numero caratteristico (per es. "III"). In base al "numero caratteristico del lubrificante" si possono stabilire sia la caratteristica di qualità che il progetto corrispondente delle compagnie petrolifere. L'elenco delle compagnie petrolifere non ha pretese di completezza.</p>	<p>Prestaties en levensduur van de machines zijn afhankelijk van een zorgvuldig onderhoud en het gebruik van goede smeermiddelen.</p> <p>Dit schema vergemakelijkt de goede keuze van de juiste smeermiddelen.</p>
<p>Vor Stilllegung (Winterperiode) Ölwechsel durchführen und alle Fettschmierstellen abschmieren. Blanke Metallteile außen (Gelenke, usw.) mit einem Produkt gemäß "IV" in der umseitigen Tabelle vor Rost schützen.</p>	<p>Before garaging (winter season) an oil change and greasing of all lubricating points has to be done. Unprotected, blank metal parts outside (joints, etc.) have to be protected against corrosion with a group "IV" product as indicated on the reverse of this page.</p>	<p>Avant l'arrêt et hiver: vidanger et graisser. Métaux nus à l'extérieur protéger avec un produit type "IV" contre la rouille (consulter tableau au verso).</p>	<p>Voor het buiten gebruik stellen (winterperiode) de olie-wisels uitvoeren en alle vetrippel smeerpunten doorsmeren. Blanke metaaldelen (koppelingen enz.) met een produkt uit groep "IV" van de navolgende tabel tegen corrosie beschermen.</p>	<p>Olie in aandrijvingen volgens de gebruiksaanwijzing verwisselen - echter tenminste 1 x jaarlijks.</p> <ul style="list-style-type: none"> <li>- Ölablaßschraube herausnehmen, das Altöl auslaufen lassen und ordnungsgemäß entsorgen.</li> </ul>
<p>Getriebeöl gemäß Betriebsanleitung - jedoch mindestens 1 x jährlich wechseln.</p> <ul style="list-style-type: none"> <li>- Ölablaßschraube herausnehmen, das Altöl auslaufen lassen und ordnungsgemäß entsorgen.</li> </ul>	<p>Motori a quattro tempi: bisogna effettuare il cambio dell'olio ogni 100 ore di funzionamento e quello dell'olio per cambi come stabilito nel manuale delle istruzioni per l'uso (tuttavia, almeno 1 volta all'anno).</p> <ul style="list-style-type: none"> <li>- Togliere il tappo di scarico a vite dell'olio; far scolare l'olio e eliminare l'olio come previsto dalla legge anti-inquinamento ambientale.</li> </ul>	<p>Le lubrificante da utilizzarsi di volta in volta è simbolizzato nello schema di lubrificazione da un numero caratteristico (per es. "III"). In base al "numero caratteristico del lubrificante" si possono stabilire sia la caratteristica di qualità che il progetto corrispondente delle compagnie petrolifere. L'elenco delle compagnie petrolifere non ha pretese di completezza.</p>	<p>Motori a quattro tempi: bisogna effettuare il cambio dell'olio ogni 100 ore di funzionamento e quello dell'olio per cambi come stabilito nel manuale delle istruzioni per l'uso (tuttavia, almeno 1 volta all'anno).</p> <ul style="list-style-type: none"> <li>- Togliere il tappo di scarico a vite dell'olio; far scolare l'olio e eliminare l'olio come previsto dalla legge anti-inquinamento ambientale.</li> </ul>	<p>Olie in aandrijvingen volgens de gebruiksaanwijzing verwisselen - echter tenminste 1 x jaarlijks.</p> <ul style="list-style-type: none"> <li>- Ölablaßschraube herausnehmen, das Altöl auslaufen lassen und ordnungsgemäß entsorgen.</li> </ul>
<p>Getriebeöl SAE 90 bzw. SAE 85 W-140 gemäß API-GL 4 oder API-GL 5 gear oil SAE 90 resp. SAE 85 W-140 according to API-GL 4 or API-GL 5 huile transmissie SAE 90 ou SAE 85 W-140, niveau API-GL 4 ou API-GL 5 olio per cambi e differenziali SAE 90 o SAE 85 W-140 secondo specifiche API-GL 4 o API-GL 5</p>	<p>Getriebeöl SAE 90 bzw. SAE 85 W-140 gemäß API-GL 4 oder API-GL 5 gear oil SAE 90 resp. SAE 85 W-140 according to API-GL 4 or API-GL 5 huile transmissie SAE 90 ou SAE 85 W-140, niveau API-GL 4 ou API-GL 5 olio per cambi e differenziali SAE 90 o SAE 85 W-140 secondo specifiche API-GL 4 o API-GL 5</p>	<p>Getriebeöl SAE 90 bzw. SAE 85 W-140 gemäß API-GL 4 oder API-GL 5 gear oil SAE 90 resp. SAE 85 W-140 according to API-GL 4 or API-GL 5 huile transmissie SAE 90 ou SAE 85 W-140, niveau API-GL 4 ou API-GL 5 olio per cambi e differenziali SAE 90 o SAE 85 W-140 secondo specifiche API-GL 4 o API-GL 5</p>	<p>Getriebeöl SAE 90 bzw. SAE 85 W-140 gemäß API-GL 4 oder API-GL 5 gear oil SAE 90 resp. SAE 85 W-140 according to API-GL 4 or API-GL 5 huile transmissie SAE 90 ou SAE 85 W-140, niveau API-GL 4 ou API-GL 5 olio per cambi e differenziali SAE 90 o SAE 85 W-140 secondo specifiche API-GL 4 o API-GL 5</p>	<p>Getriebeöl SAE 90 bzw. SAE 85 W-140 gemäß API-GL 4 oder API-GL 5 gear oil SAE 90 resp. SAE 85 W-140 according to API-GL 4 or API-GL 5 huile transmissie SAE 90 ou SAE 85 W-140, niveau API-GL 4 ou API-GL 5 olio per cambi e differenziali SAE 90 o SAE 85 W-140 secondo specifiche API-GL 4 o API-GL 5</p>
<p>gefordertertes Qualitätsmerkmal required quality level niveau de performance demandé caratteristica richiesta di qualità verlangte kwaliteitskenmerken</p>	<p>gefordertertes Qualitätsmerkmal required quality level niveau de performance demandé caratteristica richiesta di qualità verlangte kwaliteitskenmerken</p>	<p>gefordertertes Qualitätsmerkmal required quality level niveau de performance demandé caratteristica richiesta di qualità verlangte kwaliteitskenmerken</p>	<p>gefordertertes Qualitätsmerkmal required quality level niveau de performance demandé caratteristica richiesta di qualità verlangte kwaliteitskenmerken</p>	<p>gefordertertes Qualitätsmerkmal required quality level niveau de performance demandé caratteristica richiesta di qualità verlangte kwaliteitskenmerken</p>



Firma Company Société Societá	I				V	VI	VII	ANMERKUNGEN
AGIP	OSO 32/46/68 ARNICA 22/46	MOTORÖL HD 30 SIGMA MULTI 15W-40 SUPER TRACTORÖL UNIVERS. 15W-30	ROTRA HY 80W-90/85W-140 ROTRA MP 80W-90/85W-140	GR MU 2	GR SLL GR LFO	-	ROTRA MP 80W-90 ROTRA MP 85W-140	Bei Verbundarbeit mit Nafßbremsen-schleppern ist die internationale Spezifikation J 20 A erforderlich
ARAL	VITAM GF 32/46/68 VITAM HF 32/46	SUPER KOWAL 30 MULTI TURBORAL SUPER TRAKTORAL 15W-30	GETRIEBEÖL EP 90 GETRIEBEÖL HYP 85W-90	ARALUB HL 2	ARALUB FDP 00	ARALUB FK 2	GETRIEBEÖL HYP 90	
AVIA	AVILUB RL 32/46 AVILUB VG 32/46	MOTORÖL HD 30 MULTIGRADE HDC 15W-40 TRACTAVIA/HF SUPER10 W.30	GETRIEBEÖL MZ 90 M MULTIHYP 85W-140	AVIA MEHRZWECKFETT AVIA ABSCHMIERFETT	AVIA GETRIEBEFLEISSFETT	AVIALUB SPEZIALFETT LD	GETRIEBEÖL HYP 90 EP MULTIHYP 85W-140 EP	Hydrauliköle HLP-(D) + HV
BAYWA	HYDRAULIKÖL HLP 32/46/68 SUPER 2000 CD-MC * HYDRA HYDR. FLUID * HYDRAULIKÖL MC 530 ** PLANTOHYD 40N ***	SUPER 2000 CD-MC SUPER 2000 CD HD SUPERIOR 20 W-30 HD SUPERIOR SAE 30	SUPER 8090 MC HYPOID 80W-90 HYPOID 85W-140	MULTI FETT 2 SPEZIALFETT FLM PLANTOGEL 2 N	GETRIEBEFLEISSFETT NLGI 0 RENOLIT DURAPLEX EP 00 PLANTOGEL 00N	RENOPLEX EP 1	HYPOID 85W-140	Hydrauliköle auf Pflanzenölbasis HLP + HV Biologisch abbaubar, deshalb besonders umweltfreundlich
BP	ENERGOL SHF 32/46/68	VISCO 2000 ENERGOL HD 30 VANELLUS M 30	GEAR OIL 90 EP HYPOGEAR 90 EP	ENERGREASE LS-EP 2	FLIESSFETT NO ENERGREASE HTO	OLEX PR 9142	HYPOGEAR 90 EP HYPOGEAR 85W-140 EP	
CASTROL	HYSPIN AWS 32/46/68 HYSPIN AMH 32/46	FX SUPER DIESEL 15W-40 POWERTRANS	EPX 80W-90 HYPOY C 80W-140	CASTROL GREASE LM	IMPERVIA MMO	CASTROL GREASE LMX	EPX 80W-90 HYPOY C 80W-140	
ELAN	HLP 32/46/68 HLP-M #32/46/68	MOTORÖL 100 MS SAE 30 MOTORÖL 104 CM 15W-40 AUSTROTRAC 15W-30	GETRIEBEÖL MP 85W-90 GETRIEBEÖL B 85W-90 GETRIEBEÖL C 85W-90	LORENA 46 LITORA 27	RHENOX 34	-	GETRIEBEÖL B 85W-90 GETRIEBEÖL C 85W-140	
ELF	OLNA 32/46/68 HYDRELF 46/68	PERFORMANCE 2 B SAE 30 8000 TOURS 20W-30 TRACTORELF ST 15W-30	TRANSELF TYP B 90 85W-140 TRANSELF EP 90 85W-140	EPEXA 2 ROLEXA 2 MULTI 2	GA O EP POLY G O	MULTIMOTIVE 1	TRANSELF TYP B 90 85W-140 TRANSELF TYP BLS 80 W-90	When working in conjunction with wet-brake tractors, the international specification J 20 A is necessary.
ESSO	NUTO H 32/46/68 NUTO HP 32/46/68	PLUS MOTORÖL 20W-30 UNIFARM 15W-30	GEAR OIL GP 80W-90 GEAR OIL GP 85W-140	MULTI PURPOSE GREASE H HOCHDRUCKFETT LT/SC 280	FIBRAX EP 370	NEBULA EP 1 GP GREASE	GEAR OIL GX 80W-90 GEAR OIL GX 85W-140	Hydraulic oil HLP-(D) + HV.
EWA	ENAK HLP 32/46/68 ENAK MULTI 46/68	SUPEREVVAROL HD/BSAE 30 UNIVERSAL TRACTORÖL SUPER	HYPOID GA 90 HYPOID GB 90	GETRIEBEFETT MO 370	EVA CA 300	EVVA CA 300	HYPOID GB 90	
FINA	HYDRAN 32/46/68	DELTA PLUS SAE 30 SUPER UNIVERSAL OIL	PONTONIC N 85W-90 PONTONIC MP 85W-90/85W-140 SUPER UNIVERSAL OIL	MARSON EP L 2	NATRAN 00	MARSON AX 2	PONTONIC MP 85W-140	
FUCHS	RENOLIN 1025 MC *** TITAN HYDRAMOT 1030 MC ** FENOGEAR HYDRA PLANTOHYD 40N ***	TITAN HYDRAMOT 1030 MC TITAN UNIVERSAL HD SUPER UNIVERSAL OIL	RENOGEAR SUPER 8090 MC RENOGEAR HYPOID 85 W-140 RENOGEAR HYPOID 90	RENOLIT MP RENOLIT FLM 2 RENOLIT ADHESIV 2 PLANTOGEL 2 N	RENOSOD GFO 35 DURAPLEX EP 00 PLANTOGEL 00N	RENOPLEX EP 1	RENOGEAR SUPER 8090 MC RENOGEAR HYPOID 85W-140 RENOGEAR HYPOID 90	
GENOL	HYDRAULIKÖL HLP 32/46/68 HYDRAMOT 1030 MC * HYDRAULIKÖL 520 ** PLANTOHYD 40N ***	MULTI 2030 2000 TC HYDRAMOT 15W-30 HYDRAMOT 1030 MC HD 20W-20 DELVAC 1230 SUPER UNIVERSAL 15W-30	GETRIEBEÖL MP 90 HYPOID EW 90 HYPOID 85W-140	MEHRZWECKFETT SPEZIALFETT GLM PLANTOGEL 2 N	GETRIEBEFLEISSFETT PLANTOGEL 00N	RENOPLEX EP 1	HYPOID EW 90 HYPOID 85W-140	
MOBIL	DTE 22/24/25 DTE 13/15	EXTRA HD 30 SUPER HD 20 W-30	MOBILUBE GX 90 MOBILUBE HD 90 MOBILUBE HD 85W-140	MOBIL GREASE MP	MOBILUX EP 004	MOBILPLEX 47	MOBILUBE HD 90 MOBILUBE HD 85W-140	
RHG	RENOLIN B 101/15/20 RENOLIN B 32 HV/46HV1	EXTRA HD 30 SUPER HD 20 W-30	MEHRZWECKGETRIEBEÖL SAE80 HYPOID EW 90	MEHRZWECKFETT RENOLIT MP DURAPLEX EP	RENOSOD GFO 35	RENOPLEX EP 1	HYPOID EW 90	
SHELL	TELLUS S32/S 46/S68 TELLUS T 32/746	AGROMA 15W-30 ROTELLA X 30 RIMULA X 15W-40	SPIRAX 90 EP SPIRAX HD 90 SPIRAX HD 85/140	RETINAX A ALVANIA EP 2	SPEZ. GETRIEBEFETT H SIMMIA GREASE O	AEROSHELL GREASE 22 DOLIUM GREASE R	SPIRAX HD 90 SPIRAX HD 85W-140	
TOTAL	AZOLLA ZS 32, 46, 68 EQUIVIS ZS 32, 46, 68	RUBIA H 30 MULTAGRI TM 15W-20	TOTAL EP 85W-90 TOTAL EP B 85W-90	MULTIS EP 2	MULTIS EP 200	MULTIS HT 1	TOTAL EP B 85W-90	
VALVOLINE	ULTRAMAX HLP 32/46/68 SUPER TRAC FE 10W-30* ULTRAMAX HVLP 32 ** ULTRAPLANT 40 ***	SUPER HPO 30 STOU 15W-30 SUPER TRAC FE 10W-30 ALL FLEET PLUS 15W-40	HP GEAR OIL 90 oder 85W-140 TRANS GEAR OIL 80W-90	MULTILUBE EP 2 VAL-PLEX EP 2 PLANTOGEL 2 N	RENOLIT LZR 000 DEGRALUB ZSA 000	DURAPLEX EP 1	HP GEAR OIL 90 oder 85W-140	
VEEDOL	ANDARIN 32/46/68	HD PLUS SAE 30	MULTIGRADE SAE 80/90 MULTIGEAR B 90 MULTIGEAR C SAE 85W-140	MULTIPURPOSE	-	-	MULTIGEAR B 90 MULTI C SAE 85W-140	
WINTERSHALL	WIOLAN HS (HG) 32/46/68 WIOLAN HVG 46 ** WIOLAN HR 32/46 *** HYDROLFLUID *	MULTI-REKORD 15W-40 PRIMANOL REKORD 30	HYPOID-GETRIEBEÖL 80W-90, 85W-140 MEHRZWECKGETRIEBEÖL 80W-90	WIOLUB LFP 2	WIOLUB GFW	WIOLUB AFK 2	HYPOID-GETRIEBEÖL 80W-90, 85W-140	

SCHMIERPLAN

PLAN DE GRAISSAGE

LUBRICATION CHART

SMEERSHEMA

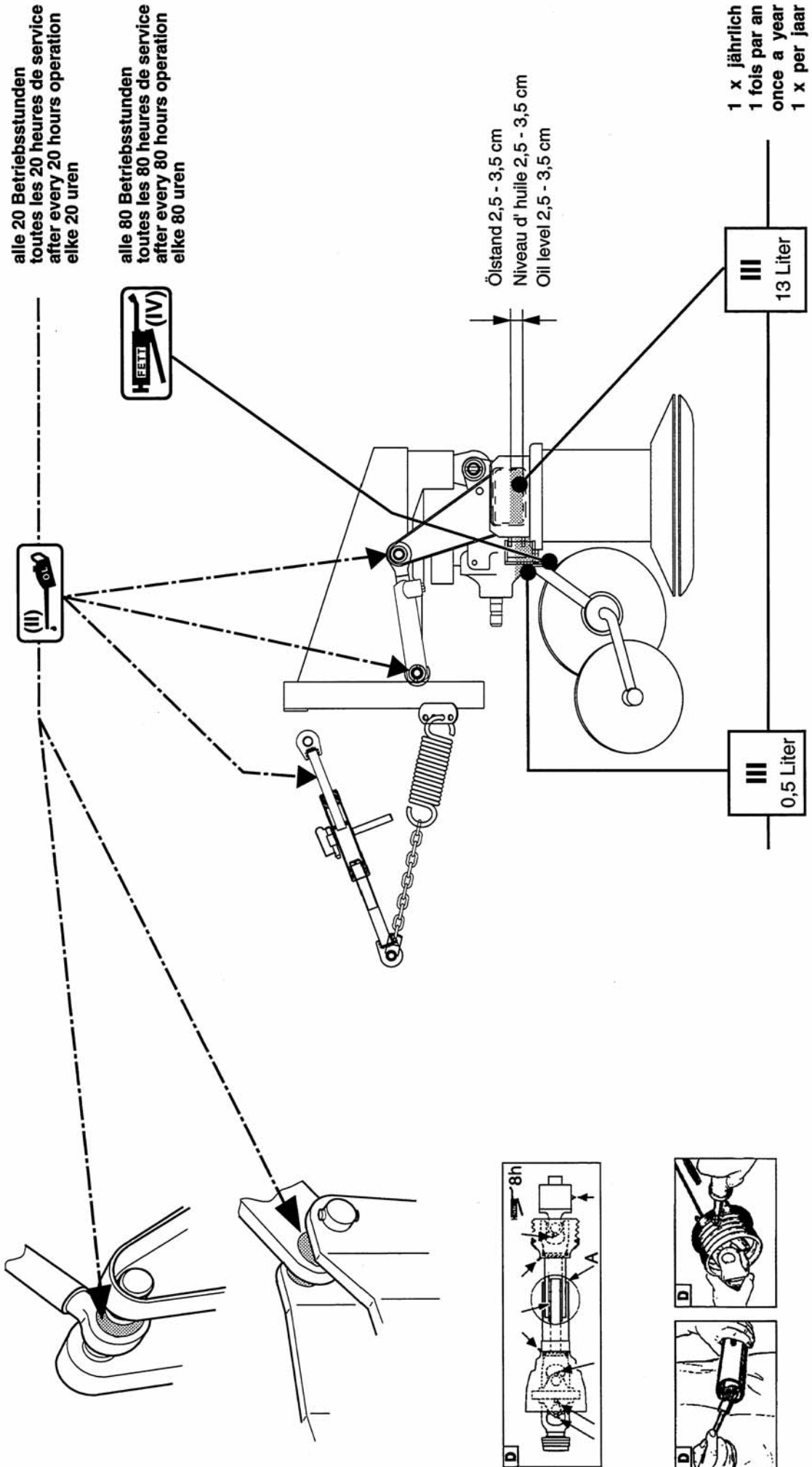

## TECHNISCHE GEGEVENS

### CAT 310 plus front

met "MULTITAST-System L"

Type	PTM 342
Werkbreedte	3,10 m
Capaciteit	3 ha/h
Aantal trommels	4
Messen per trommel	3
Benodigd vermogen	vanaf 52 kW (70PK)
Aftakstoerental	750 / 1000 o/m
Transportbreedte	2,99 m
Gewicht	650 kg
Dauerschalldrukpegel	90,8 dB(A)

*Technische gegevens, maten en gewichten niet bindend.  
Constructie-wijzingen voorbehouden.*

### Goed verladen:

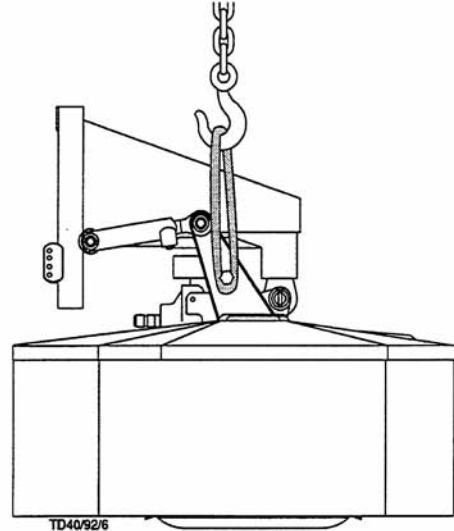

## Doelgericht gebruik van de machine

De machine "CAT 310 plus front (Type PTM 342)" mag alleen voor doeleinden worden gebruikt waarvoor deze is ontworpen.

Bij gebruik voor andere doeleinden vervalt elke aansprakelijkheid van de fabrikant.

- Voor het maaien van weilanden en korthalmige veldgewassen.  
Elke andere toepassing zal als oneigenlijk gebruik gelden.  
Voor de daaruit voortkomende schade of beschadigingen is de fabrikant/leverancier niet aansprakelijk. Het risico daarvan draagt alleen de gebruiker/eigenaar.

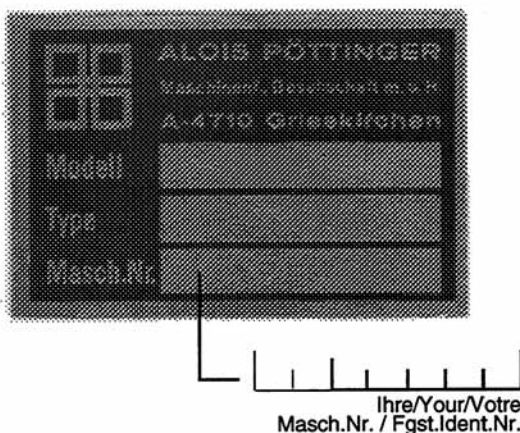

## Typeplaatje

Het serienummer is op het hiernaast afgebeelde plaatje en op het frame ingeslagen. Zonder opgave van dit nummer kunnen garantieaanvragen of technische vragen niet in behandeling worden genomen.

Schrijf dit nummer op de voorzijde van dit boekje, zodat U het altijd bij de hand hebt.

## **Aanhangsel**



## Aanwijzingen voor veilig werken

In deze handleiding zijn alle plaatsen die betrekking hebben op de veiligheid met dit teken aangegeven.

### 1.) Doelgericht gebruik

- Zie technische gegevens.
- Tot een passend gebruik hoort ook het nakomen van de door de fabrikant voorgeschreven gebruiks- en onderhoudsaanwijzingen.

### 2.) Onderdelen

- Originele onderdelen en toebehoren** zijn speciaal voor deze machines en werktuigen ontwikkeld.
- Wij maken U er uitdrukkelijk op attent dat niet door ons geleverde originele delen niet door ons gecontroleerd en vrijgegeven zijn.
- Montage en gebruik hiervan kan onder bepaalde omstandigheden constructieve eigenschappen van Uw

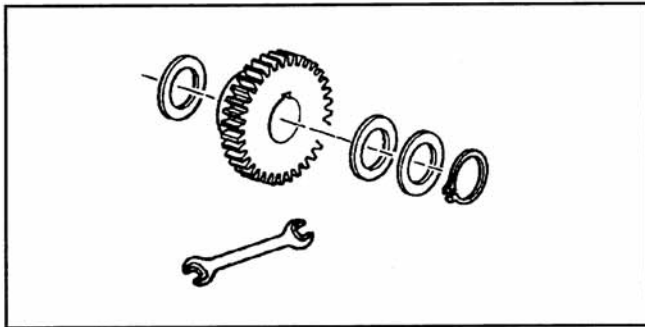

machine negatief beïnvloeden. De fabrikant kan niet aansprakelijk worden gesteld voor schade ontstaan door het gebruik van niet originele delen en toebehoren.

- Zelfstandig wijzigingen aanbrengen of het monteren van aanbouwdelen o.i.d. sluiten elke aansprakelijkheid van de fabrikant uit.

### 3.) Beschermkappen, -beugels en -doeken

Alle beschermkappen, -beugels en -doeken moeten aan de machine gemonteerd zijn en ook intact zijn. Regelmatige controle en vervanging van versleten en beschadigde beschermingen is noodzakelijk.

### 4.) Voor het in gebruik nemen

- Voordat met de werkzaamheden begonnen wordt moet de bestuurder zich met alle bedieningsvoorschriften vertrouwd maken. Tijdens het werk is dit te laat!
- Voor elke ingebruikname van het voertuig of machine deze op verkeers- en bedrijfsveiligheid controleren.

### 5.) Asbest

Bepaalde toeleveringsdelen van het voertuig of machine kunnen om technische redenen asbest bevatten. Let op kentekens die op de onderdelen staan.



### 6.) Meenemen van personen is verboden

- Personen op of in de machine meenemen is niet toegestaan.
- De machine mag alleen in de voorgeschreven transportstand over openbare wegen worden vervoerd.

### 7.) Wegverkeer (algemeen)

- De trekker moet voor en achter voldoende van ballastgewichten worden voorzien om de bestuurbaarheid en de remkracht te waarborgen.

(Minstens 20% van het leeggewicht van het voertuig moet op de vooras rusten).

- De rijeigenschappen worden door de weg en door de machine beïnvloed. Rijstijl aan de omstandigheden aanpassen.

- Als er eveneens een volgwagen is aangekoppeld, moet bij het rijden van bochten rekening gehouden worden met de breedte van de machine en met eventueel uitslaan van de machine.

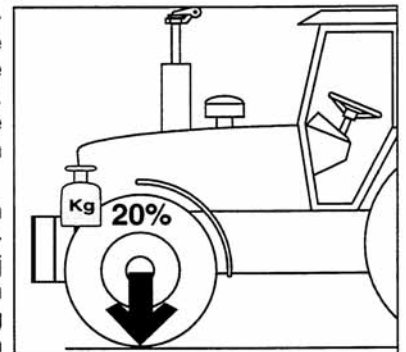

- Als met driepuntsmachines in bochten gereden wordt op de uitstekende delen en op door de massakracht doordraaiende delen letten!

### 8.) Algemeen

- Voor het aankoppelen van machines in de driepuntheffinrichting de hendel van de heffinrichting in een stand blokkeren, waarin ongecontroleerd heffen of zakken is uitgesloten.
- Bij het aankoppelen van machines aan de driepuntheffinrichting ontstaat beklemmingsgevaar.
- In het bereik van de heffarmen bestaat een gevaar van klemmen of knijpen.
- Tijdens het gebruik van de bediening voor de heffinrichting buiten de kabine, niet tussen trekker en machine gaan staan.
- Aftakas alleen aan- en afkoppelen als de trekkermotor stil staat.
- Tijdens het rijden met een geheven machine, moet de hendel van de heffinrichting geblokkeerd zijn, om ongecontroleerd zakken te vermijden.
- Voor het verlaten van de trekker, moet de machine op de grond worden gezet.
- Er mag niemand tussen de trekker en de machine staan, zonder dat het geheel tegen weggrollen is beveiligd. (Door gebruik van de handrem en/of voorlegblokken.)
- Bei sämtlichen Wartungs-, Instandhaltungs-, und Umbauarbeiten den Antriebsmotor abstellen und die Antriebsgelenkwelle abziehen.

### 9.) Het reinigen van de machine

Gebruik een hogedrukreiniger niet om gelagerde onderdelen te reinigen, ook het reinigen van hydraulische delen met een hogedrukreiniger moet worden ontraden.

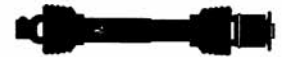

## KRUISKOPPELINGSAS

**Let op!** Gebruik de meegeleverde kruiskoppelingsas met stilstaande beschermhuizen. Het gebruik van andere aandrijfassen is niet toegestaan.

### Kruiskoppelingsas aanpassen

De juiste lengte wordt bepaald door de koppelingsas-helften naast elkaar te houden.

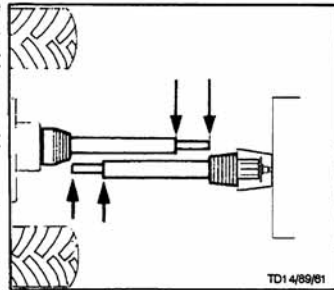

### HET AFKORTEN

- om de lengte aan te passen, de beide kruiskoppelingsashelften in de positie van de kortste afstand (L2) van de aftakaseinden tov. elkaar, naast elkaar houden en aftekenen.

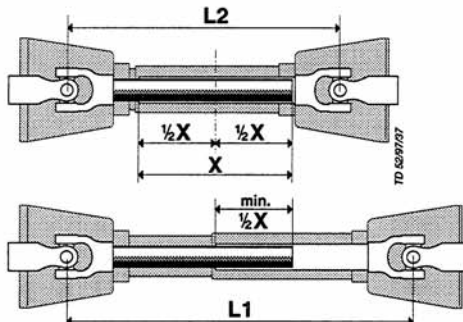

### Let op!

- Maximale Betriebslänge (L1) beachten

Zo groot mogelijke overlapping (min.  $\frac{1}{2} X$ ) nastreven.

- binnenste- en buitenste-beschermhuis met gelijke lengte inkorten.
- Slijpkoppeling (2) aan de machinezijde monteren.
- Voor elk gebruik de kruiskoppelingsas controleren, of de gaffels goed vergrendeld zijn.

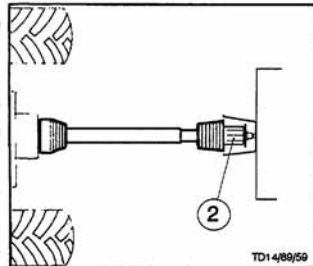

### Blokkeerketting

- beschermhuis van de kruiskoppelingsas borgen tegen meedraaien.

Let erop dat de ketting voldoende lengte heeft voor de bewegingen van de kruiskoppelingsas.

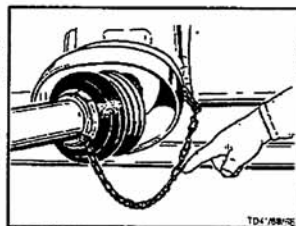

### TIJDENS HET WERK

Tijdens het werken met de machine mogen de voorgeschreven toerentallen niet overschreden worden.

- nadat de aftakas is uitgeschakeld kunnen sommige machines noch lange tijd door blijven draaien door de massa van sommige onderdelen (maaiers, hakselaars, persen etc.). Gedurende deze tijd niet dicht bij de machine komen. Wanneer alle delen volledig stilstaan kan pas aan de machine gewerkt worden.

- wanneer de machine wordt afgekoppeld moet de kruiskoppelingsas volgens voorschrift afgelegd worden resp. door een ketting bevestigd worden. Blokkeerketting (H) niet voor het ophangen van de kruiskoppelingsas benutten.

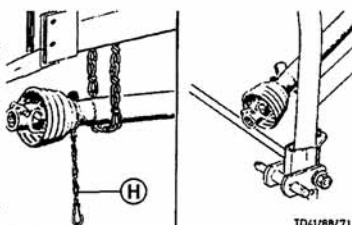

### 1) Gebruiksaanwijzing voor een nokkenschakelkoppeling:

De nokkenschakelkoppeling is een beveiliging, die het draaimoment bij overbelasting tot "nul" reduceert. De uitgeschakelde koppeling kan weer ingeschakeld worden als de aftakasaandrijving wordt uitgeschakeld. Het inschakeltoerental van deze koppeling ligt onder de 200 omw./min.

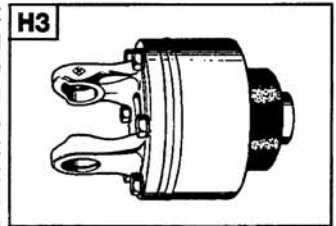

### LET OP !

De nokkenschakelkoppeling van de kruiskoppelingsas is geen "beladingsgraadmeter". Het is een echte beveiliging, die Uw machine beschermen moet tegen beschadigingen. Door gevoelsmatig te werken voorkomt U veelvuldig uitschakelen van de koppeling en behoed hem en de machine voor onnodige slijtage.

### 2) Groothoekkoppeling:

Maximale verdraaiing tijdens het werk en niet ingeschakeld 70 graden.

### 3) Normale koppeling:

Maximale verdraaiing niet ingeschakeld 90 graden, tijdens het werk maximaal 35 graden.

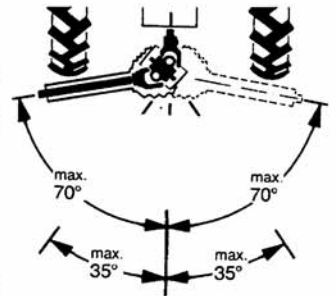

### ONDERHOUD

#### Versleten bescherm delen direct vernieuwen.

- bij het in bedrijf stellen en na alle 8 werkuren de kruiskoppelingsas doorsmeren met een kwaliteitsvet.
- gedurende langere rustperiodes kruiskoppelingsas schoonmaken en doorsmeren.
- tijdens winterwerkzaamheden de beschermhuizen invetten om te voorkomen dat ze vastvriezen. (A=jaarlijks)

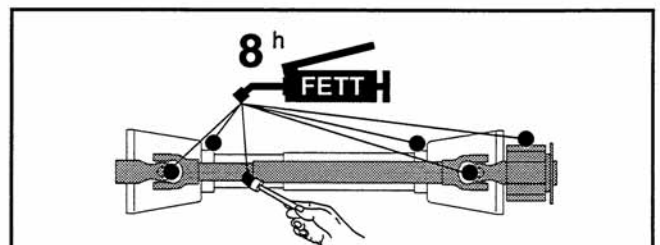

### Belangrijk voor kruiskoppelingsassen met een platenslijpkoppeling.

Bij het in bedrijf stellen of na langere rustperiodes de werking van de koppeling (9) controleren. Draai de moeren (13) aan, dan worden de frictievoeringen ontlast. De koppeling doordraaien, liefst met de trekker. De moeren (13) weer losdraaien en de koppeling is voor het gebruik gereed.

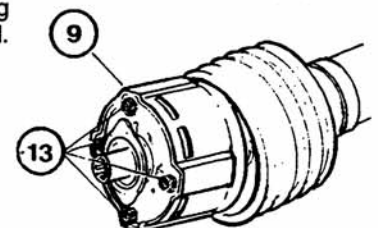

(D)

### Oberlenker kürzen

1. Gerät an die Unterlenker des Hubwerks ankuppeln.
2. Anbaubock senkrecht ausrichten (90°).
3. Gewindespindel ausbauen
  - Spannhülse entfernen
  - Gewindespindel herausdrehen
4. Abstand "A1" abmessen
5. Gewindespindel kürzen (Maß "A2" der Tabelle entnehmen)
6. Gewindespindel einbauen
  - Mit Spannhülse sichern

(F)

### Raccourcir le 3<sup>ème</sup> point

1. Atteler la machine aux bras inférieurs du relevage.
2. Positionner le bâti d'attelage à la verticale.
3. Démontér l'embout fileté.
  - Enlever la goupille mécanindus.
  - Dévisser l'embout fileté.
4. Mesurer la cote "A1"
5. Raccourcir l'embout fileté. (Prendre la mesure "A2" dans le tableau).
6. Remonter l'embout fileté.
  - Le fixer avec la goupille mécanindus.

(GB)

### Shorten upper link

1. Connect the unit to the lower link of the lifting gear.
2. Vertically align attachment frame (90°).
3. Remove threaded spindle
  - remove clamping sleeve
  - unscrew threaded spindle
4. Measure gap "A1"
5. Shorten threaded spindle (take measurement "A2" from table)
6. Screw in threaded spindle
  - secure with clamping sleeve.

(NL)

### Topstang korter afstellen

1. Machine aan de hefarmen van de hefinrichting koppelen.
2. Aanbouwbok loodrecht instellen (90°).
3. Draadstang demonteren
  - spanhuls verwijderen
  - draadstang uitdraaien
4. Afstand "A1" opmeten
5. Draadstang op lengte maken (maat "A2" van de tabel aanhouden)
6. Draadstang weer monteren
  - met spanhuls borgen.

A1	A2
660 - 760 mm	0 mm
590 - 660 mm	100 mm
510 - 590 mm	170 mm

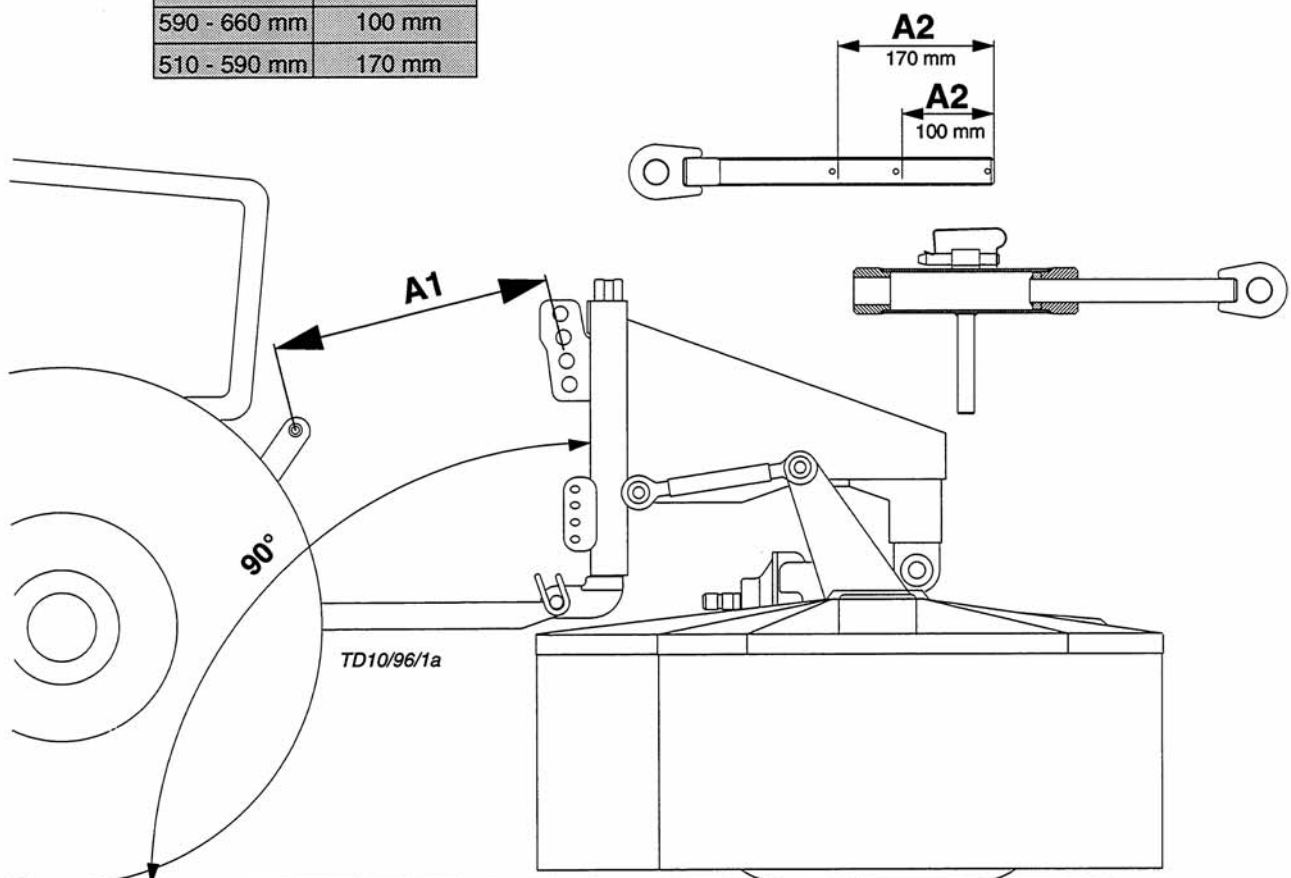

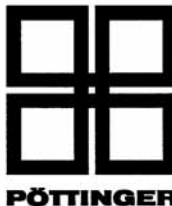

Bijblad 1

**EG-Conformiteitsverklaring**  
overeenkomstig de EG-richtlijn 89/392/EWG

Wij ALOIS PÖTTINGER Maschinenfabrik Gesellschaft m.b.H.

*(naam van de aanbieder)*

A-4710 Grieskirchen; Industriegelände 1

*(volledig adres van de firma - bij in de gemeenschap toegelaten gemachtigde eveneens de firma en het adres van de fabricant aangeven)*

verklaren enig in verantwoording, dat het product

Trommelmäher CAT 310 plus front      Type PTM 342

*(fabricant, type)*

waarop deze verklaring betrekking heeft, met de desbetreffende grondlegende veiligheids- en gezondheidseisen van de EG-richtlijnen 89/392/EWG,

*(indien van toepassing)*

alsook de eisen van de andere desbetreffende EG-richtlijnen

*(titel en/of nummer alsook datum van de uitgave van de andere EG-richtlijnen)*

overeenkomt.

*(indien van toepassing)*

Om de veiligheids- en gezondheidseisen, die in EG-richtlijnen vermeld zijn, in juiste vorm om te zetten, is/zijn van volgende norm(en) en/of technische specificatie(s) gebruik gemaakt:

EN 292-1 : 1991      EN 292-2 : 1991

*(titel en/of nummer alsook datum van de uitgave van de norm(en) en/of van de technische specificatie(s))*

Grieskirchen, 12..01.1999

*(plaats en datum van de verklaring)*

  
 ppa. Ing. W. Leposa  
 Entwicklungsleitung

*(naam, functie en handtekening van bevoegd persoon)*



**D** Im Zuge der technischen Weiterentwicklung arbeitet die PÖTTINGER Landtechnik GmbH ständig an der Verbesserung ihrer Produkte.

Änderungen gegenüber den Abbildungen und Beschreibungen dieser Betriebsanleitung müssen wir uns darum vorbehalten, ein Anspruch auf Änderungen an bereits ausgelieferten Maschinen kann daraus nicht abgeleitet werden.

Technische Angaben, Maße und Gewichte sind unverbindlich. Irrtümer vorbehalten.

Nachdruck oder Übersetzung, auch auszugsweise, nur mit schriftlicher Genehmigung der

PÖTTINGER

Landtechnik GmbH

A-4710 Grieskirchen.

Alle Rechte nach dem Gesetz des Urheberrecht vorbehalten.

**NL** PÖTTINGER Landtechnik GmbH werkt permanent aan de verbetering van hun producten in het kader van hun technische ontwikkelingen. Daarom moeten wij ons veranderingen van de afbeeldingen en beschrijvingen van deze gebruiksaanwijzing voorbehouden, zonder dat daaruit een aanspraak op veranderingen van reeds geleverde machines kan worden afgeleid.

Technische gegevens, maten en gewichten zijn niet bindend. Vergissingen voorbehouden.

Nadruk of vertaling, ook gedeeltelijk, slechts met schriftelijke toestemming van

PÖTTINGER

Landtechnik GmbH

A-4710 Grieskirchen.

Alle rechten naar de wet over het auteursrecht voorbehouden.

**P** A empresa PÖTTINGER Landtechnik GmbH esforçase continuamente por melhorar os seus produtos, adaptando-os à evolução técnica.

Por este motivo, reservamos o direito de modificar as figuras e as descrições constantes no presente manual, sem incorrer na obrigação de modificar máquinas já fornecidas.

As características técnicas, as dimensões e os pesos não são vinculativos.

A reprodução ou a tradução do presente manual de instruções, seja ela total ou parcial, requer a autorização por escrito da

PÖTTINGER

Landtechnik GmbH

A-4710 Grieskirchen

Todos os direitos estão protegidos pela lei da propriedade intelectual.

**F** La société PÖTTINGER Landtechnik GmbH améliore constamment ses produits grâce au progrès technique.

C'est pourquoi nous nous réservons le droit de modifier descriptions et illustrations de cette notice d'utilisation, sans qu'on en puisse faire découler un droit à modifications sur des machines déjà livrées.

Caractéristiques techniques, dimensions et poids sont sans engagement. Des erreurs sont possibles.

Copie ou traduction, même d'extraits, seulement avec la permission écrite de

PÖTTINGER

Landtechnik GmbH

A-4710 Grieskirchen.

Tous droits réservés selon la réglementation des droits d'auteurs.

**E** La empresa PÖTTINGER Landtechnik GmbH se esfuerza continuamente en la mejora constante de sus productos, adaptándolos a la evolución técnica. Por ello

nos vemos obligados a reservarnos todos los derechos de cualquier modificación de los productos con relación a las ilustraciones y a los textos del presente manual, sin que por ello pueda ser deducido derecho alguno a la modificación de máquinas ya suministradas.

Los datos técnicos, las medidas y los pesos se entienden sin compromiso alguno.

La reproducción o la traducción del presente manual de instrucciones, aunque sea tan solo parcial, requiere de la autorización por escrito de

PÖTTINGER

Landtechnik GmbH

A-4710 Grieskirchen.

Todos los derechos están protegidos por la ley de la propiedad industrial.

**GB** Following the policy of the PÖTTINGER Landtechnik GmbH to improve their products as technical developments continue,

PÖTTINGER reserve the right to make alterations which must not necessarily correspond to text and illustrations contained in this publication, and without incurring obligation to alter any machines previously delivered.

Technical data, dimensions and weights are given as an indication only. Responsibility for errors or omissions not accepted.

Reproduction or translation of this publication, in whole or part, is not permitted without the written consent of the PÖTTINGER

Landtechnik GmbH

A-4710 Grieskirchen.

All rights under the provision of the copyright Act are reserved.

**I** La PÖTTINGER Landtechnik GmbH è costantemente al lavoro per migliorare i suoi prodotti mantenendoli aggiornati rispetto allo sviluppo della tecnica.

Per questo motivo siamo costretti a riservarci la facoltà di apportare eventuali modifiche alle illustrazioni e alle descrizioni di queste istruzioni per l'uso. Allo stesso tempo ciò non comporta il diritto di fare apportare modifiche a macchine già fornite.

I dati tecnici, le misure e i pesi non sono impegnativi. Non rispondiamo di eventuali errori. Ristampa o traduzione, anche solo parziale, solo dietro consenso scritto della

PÖTTINGER

Landtechnik GmbH

A-4710 Grieskirchen.

Ci riserviamo tutti i diritti previsti dalla legge sul diritto d'autore.



## **PÖTTINGER**

### **Landtechnik GmbH**

A-4710 Grieskirchen  
Telefon: +43 7248 600-0  
Telefax: +43 7248 600-2513  
e-Mail: [info@poettinger.at](mailto:info@poettinger.at)  
Internet: <http://www.poettinger.at>

### **PÖTTINGER Deutschland GmbH Verkaufs- und Servicecenter Recke**

Steinbecker Strasse 15  
D-49509 Recke  
Telefon: +49 5453 9114-0  
Telefax: +49 5453 9114-14  
e-Mail: [recke@poettinger.at](mailto:recke@poettinger.at)

### **PÖTTINGER Deutschland GmbH Servicecenter Landsberg**

Spöttinger-Straße 24  
Postfach 1561  
D-86 899 LANDSBERG / LECH  
Telefon:  
Ersatzteildienst: +49 8191 9299 - 166 od. 169  
Kundendienst: +49 8191 9299 - 130 od. 231  
Telefax: +49 8191 59656  
e-Mail: [landsberg@poettinger.at](mailto:landsberg@poettinger.at)

### **PÖTTINGER France S.A.R.L.**

129 b, la Chapelle  
F-68650 Le Bonhomme  
Tél.: +33 (0) 3 89 47 28 30  
e-Mail: [france@poettinger.at](mailto:france@poettinger.at)