

Mode d'emploi original

 **POTTINGER**

Faucheuse à disques NOVACAT F 2700 ALPIN

3732

N° de machine: +..00001

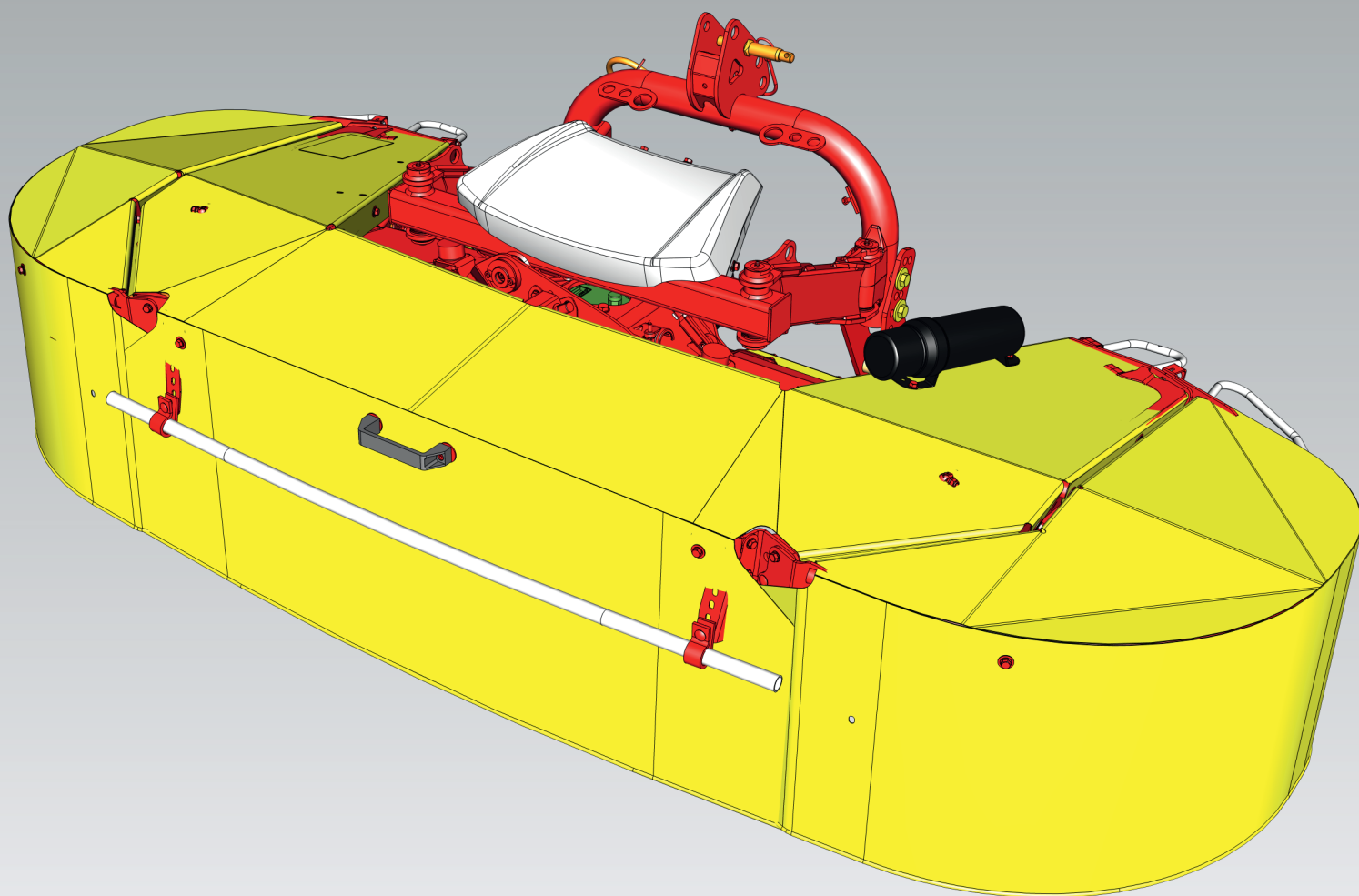

Modification technique

Nous travaillons constamment au développement de nos produits. Des différences entre cette notice et la machine peuvent exister. De ce fait, les indications, illustrations et descriptions ne sauront faire l'objet de réclamations. Veuillez demander à votre revendeur spécialisé les informations définitives relatives aux caractéristiques de votre machine.

Informations légales

Nous vous prions de noter que seul le mode d'emploi en allemand est le mode d'emploi original au sens du règlement européen sur les machines. Les instructions d'utilisation disponibles dans d'autres langues que l'allemand sont des traductions des instructions allemandes originales.

Nous comptons sur votre compréhension concernant des modifications qui pourraient survenir à tout moment au niveau du contenu de la livraison, tant en termes de la forme, que de l'équipement et de la technique.

La réimpression, la traduction et la reproduction même partielle sous toute forme que ce soit, nécessitent l'obtention de l'autorisation écrite de PÖTTINGER Landtechnik GmbH.

conformément à la loi relative au droit d'auteur, PÖTTINGER Landtechnik GmbH se réserve expressément tous les droits.

© PÖTTINGER Landtechnik GmbH

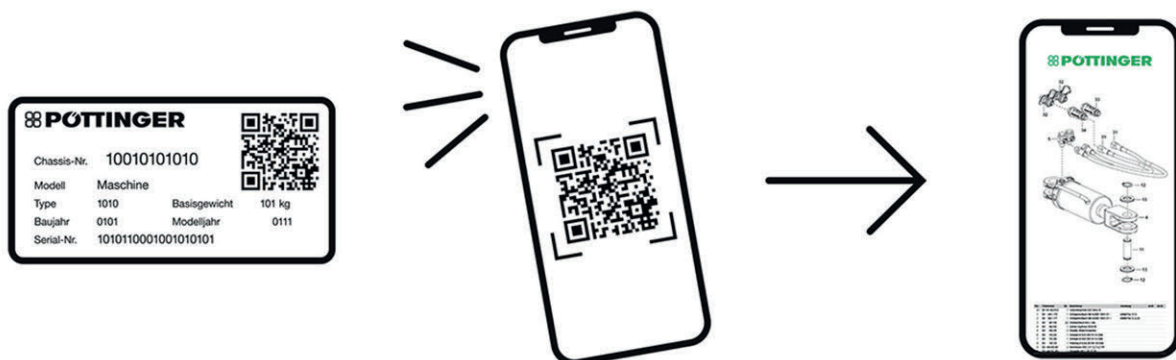

MyPÖTTINGER – tout simplement À chaque instant. Partout.

- Scanner le code QR de la plaque signalétique avec un smartphone / une tablette ou www.mypoettinger.com sur Internet.
- Les listes de pièces de rechange sont disponibles exclusivement via MyPÖTTINGER.
- Les informations individuelles, telles que les manuels d'utilisation et les informations sur l'entretien de vos machines, sont disponibles à tout moment sur MyPÖTTINGER dans "Mes machines" après enregistrement.

Cher client,

La qualité est une valeur qui rapporte. C'est pourquoi, nous appliquons pour nos produits un standard de qualité élevé, réactualisé en permanence par notre management qualité et par notre direction. Car la sécurité, le fonctionnement irréprochable, la plus haute qualité et la fiabilité absolue de nos machines lors de leur utilisation sont nos compétences principales que nous défendons.

Le présent manuel d'utilisation vous permet de vous familiariser avec la machine et fournit des informations concernant la manipulation, l'entretien et la maintenance en toute sécurité. Prenez le temps de lire ce manuel.

La notice d'utilisation fait partie intégrante de la machine. Vous devez la conserver pendant toute la durée de vie de l'appareil et la garder accessible à tout moment par le personnel. Respecter les réglementations en vigueur dans votre pays concernant la prévention des accidents, le code de la route et la protection de l'environnement.

Toutes les personnes qui sont chargées d'utiliser, d'entretenir ou de transporter l'appareil, doivent avoir lu la notice d'utilisation, en particulier les indications de sécurité et les avoir comprises, avant le début des travaux. Le non-respect des informations de cette notice d'utilisation entraîne l'annulation de la garantie.

Si vous avez des questions concernant le contenu de ce mode d'emploi ou si vous avez d'autres questions concernant cette machine, veuillez contacter votre concessionnaire PÖTTINGER.

Un entretien consciencieux et régulier assure le bon fonctionnement, la fiabilité et la sécurité sur route de la machine.

Utilisez exclusivement les pièces de rechange et les accessoires d'origine certifiée par PÖTTINGER Maschinenfabrik GmbH. Seuls les accessoires et pièces d'origine, testés et certifiés par Pöttinger sont appropriés aux conditions d'utilisation de nos machines. En cas d'utilisation de pièces ou d'accessoires non certifiés, la garantie du constructeur ne peut être appliquée. Même après la période de garantie, nous vous conseillons de continuer à utiliser les pièces d'origine afin de garantir l'efficacité et la sécurité de la machine.

La réglementation oblige le fabricant et le revendeur à transmettre la notice d'utilisation lors de la vente de machines et à former le client à utiliser la machine conformément aux dispositions d'utilisation, de sécurité et de maintenance. Confirmer par la déclaration de mise en route que la machine et le mode d'emploi ont été remis en bonne et due forme. La déclaration de transfert (mise en route) est remplie électroniquement par le concessionnaire.

Conformément à la réglementation, l'utilisateur indépendant ou un agriculteur sont considérés comme des entrepreneurs. Les dommages matériels subvenant lors de l'utilisation de la machine sont, aux termes de la loi sur la responsabilité du constructeur, exclus de cette responsabilité. Un dommage matériel, aux termes de la réglementation, est un dommage qui est causé par une machine, et non sur la machine.

La notice d'utilisation fait partie intégrante de la machine. Elle doit également être transmise au nouveau propriétaire lors de la revente. L'initier et l'informer des directives énoncées dans la notice.

L'équipe Pöttinger vous souhaitent une bonne utilisation.

Convention de présentation

Cette section contient des explications permettant de mieux comprendre les illustrations, les consignes de sécurité et les avertissements ainsi que les descriptions textuelles utilisés dans ce manuel d'utilisation.

Consignes de sécurité / Avertissements

Les consignes de sécurité à caractère général figurent toujours au début d'une section. Ils avertissent des dangers qui peuvent survenir pendant le fonctionnement de la machine ou lors de la préparation des travaux sur la machine. Les avertissements préviennent des dangers qui peuvent survenir directement lors d'une opération ou d'une étape de travail sur la machine. Les avertissements sont mentionnés dans le texte d'instruction avec les opérations/étapes correspondantes.

Les consignes de sécurité et les avertissements sont présentés comme suit :

DANGER

Caractérise un risque élevé immédiat qui, s'il n'est pas respecté , peut entraîner des blessures graves voir mortelles(perte de membres ou lésions à long terme).

- ▶ Respecter impérativement les consignes indiquées dans cette section!

AVERTISSEMENT

Caractérise un risque potentiel moyen qui, s'il n'est pas respecté peut entraîner des blessures corporelles importantes voire extrêmement graves.

- ▶ Respecter impérativement les consignes indiquées dans cette section!

ATTENTION

Caractérise un risque potentiel faible qui, s'il n'est pas respecté , peut entraîner des blessures corporelles.

- ▶ Respecter impérativement les consignes indiquées dans cette section!

AVIS

Caractérise un risque potentiel qui, s'il n'est pas respecté peut entraîner des dommages matériels.

- ▶ Respecter impérativement les consignes indiquées dans cette section!

RENSEIGNEMENT

Les sections de texte ainsi marquées contiennent des recommandations et des conseils sur l'utilisation de la machine.

ENVIRONNEMENT

Les instructions d'un encadré comme celui-ci contiennent des indications concernant la protection de l'environnement.

Indications directionnelles

Les indications de direction (telles que gauche, droite, avant, arrière) sont données sur la base de la "direction de travail" normale de la machine.

Les indications d'orientation relatives à une illustration d'un détail de la machine se rapportent à cette illustration elle-même et ne s'entendent que dans certains cas comme relatives au sens de la marche. La signification de l'indication d'orientation (si nécessaire), est clairement visible dans le texte d'accompagnement lui-même.

Désignations

Dans ce manuel d'utilisation, le présent équipement interchangeable pour véhicules agricoles (au sens du règlement européen sur les machines) est désigné par **Machine**.

Les véhicules destinés à la propulsion de la présente machine sont appelés **tracteurs**.

Les équipements désignés par **options** ne sont proposés que sur certaines versions de machines ou dans certains pays.

On entend par **équipement de protection individuelle** les lunettes de protection, les gants de travail, les chaussures de sécurité, les vêtements de travail longs et ajustés, les filets à cheveux pour les cheveux longs, les protections auditives et les équipements appropriés pour se protéger contre les poussières de traitement des semences (tels que masques anti-poussière, etc.). Le choix complet de l'équipement de protection individuelle approprié à l'application reste de la responsabilité de l'utilisateur de la machine.

Références croisées

Les renvois à un autre endroit de la notice d'utilisation ou à un autre document figurent dans le texte, avec l'indication du chapitre et du sous-chapitre ou de la section. Les noms de sous-chapitres ou de sections sont entre guillemets. Exemple : Vérifier le serrage de toutes les vis de la machine. Voir "Couples de serrage" à la page xxx). On trouvera également le sous-chapitre ou la section dans le document via une entrée dans la table des matières.

Étapes à suivre

Une flèche  ou une numérotation continue indique les étapes de l'action que l'on doit effectuer.

Une flèche noire en retrait  ou une numérotation continue en retrait indique les résultats intermédiaires ou les étapes intermédiaires que l'on doit effectuer.

Illustrations

Les illustrations peuvent différer en détail de votre machine et doivent être considérées comme des schémas de principe/des symboles.

Utilisation des couleurs

Les illustrations sont présentées exclusivement en niveaux de gris ou en noir et blanc dans le document imprimé fourni par PÖTTINGER Landtechnik GmbH.

Les illustrations des documents distribuables par voie électronique (PDF) sont également affichées en couleur et peuvent être imprimées en couleur si nécessaire.

Utilisation de symboles

Les illustrations peuvent contenir des symboles, des flèches et d'autres lignes supplémentaires qui servent à améliorer la compréhension du contenu de l'image ou à attirer l'attention sur une zone particulière de l'image.

Instructions pour le transfert de propriété du produit

Nous vous demandons de vérifier les points cités conformément à l'obligation de conformité du produit.



Veillez cocher s'il y a lieu.

- Machine vérifiée selon le bon de livraison. Toutes les pièces nécessaires pour le transport ont été retirées. Tout l'équipement de sécurité, l'arbre de prise de force et l'équipement de contrôle sont montés.
- La mise en route, le fonctionnement, et la maintenance de la machine ou de l'appareil ont été décrits et expliqués au le client et la notice d'utilisation lui a été remise.
- La pression des pneu a été vérifié.
- Le serrage des roues a été effectué.
- Le régime et le sens de rotation corrects de la prise de force sont indiqués.
- Adaptation au tracteur effectuée ; réglage en trois points, hauteur du timon, fixation du levier de frein à main dans la cabine du tracteur, réglage de l'attelage de la direction forcée, vérification et établissement de la compatibilité de toutes les connexions électriques, hydrauliques et pneumatiques requises avec le tracteur.
- La longueur de la transmission a été adaptée.
- Un essai de toutes les fonctions de la machine ainsi que du frein de stationnement et du frein de secours a été effectué et aucun défaut n'a été constaté.
- Explication fonctionnelle pendant l'essai.
- Explication du passage en position de transport et de travail expliquée.
- Informations sur les équipements optionnels ou supplémentaires données
- Nécessité impérative d'une lecture des instructions d'utilisation et de les avoir à disposition lors de l'utilisation.

Une confirmation est nécessaire pour prouver que la machine et la notice d'utilisation ont été remises correctement. Pour se faire, vous avez reçu un e-mail de confirmation de PÖTTINGER. Si vous n'avez pas reçu ce courrier, veuillez contacter votre concessionnaire. Votre concessionnaire doit compléter la déclaration de mise en route en ligne.

Österreich

PÖTTINGER Landtechnik GmbH

Industriegelände 1

4710 Grieskirchen

Téléphone+43 7248 600-0

Fax+43 7248 600-2513

info@poettinger.at

Index de révision

Date	Index	Motif du changement	Chapitre révisé
------	-------	---------------------	-----------------

Couples de serrage des vis standard

Normes d'usine.....	13
---------------------	----

Description et fonctionnement

Fonctionnement de l'élément.....	14
Accessoires fournis.....	14
Programme d'équipement en livraison ultérieure.....	15

En un coup d'œil

Plaque constructeur.....	16
Plaque constructeur.....	16

Utilisation

Certificat de conformité.....	17
Utilisation conforme.....	18
Utilisation non conforme.....	18

Données techniques

Profils possibles de l'arbre à cardan (côté tracteur).....	19
Dimensions.....	19
Poids.....	19
Assiettes et couteaux.....	19
Puissances nécessaires.....	20
Installation hydraulique	21
Installation électrique.....	21
Emission de bruit.....	21

Sécurité et environnement

Consignes de sécurité.....	22
Qualification du personnel.....	22
Réalisation des opérations de maintenance.....	22
Mesures à caractère organisationnel.....	22
Garantie de la sécurité.....	23
Trajets particuliers.....	24
Zone de risque opérationnel.....	25
Autocollant d'avertissement.....	26

Table des matières

Équipement relatif aux déplacements sur voie publique.....	32
Manipulation des substances dangereuses.....	33
Économie de carburant et conservation des sols.....	33
Mise au rebut de la machine.....	34

Repliage / couvercles / équipements auxiliaires

Dispositifs d'aide.....	36
Manipulation des supports de bâche de protection.....	36
Dépose et remontage du carter.....	38

Fonctionnement

Fonctionnement.....	39
Avant la mise en marche.....	40
Attelage.....	40
Problèmes d'attelage et solutions possibles.....	41
Attelage sur le tracteur.....	42
Adaptateur d'attelage.....	44
Lestage du tracteur.....	47
Déterminer le lestage des tracteurs au moyen de la méthode de pesage.....	48
Déterminer le lestage des tracteurs par calcul.....	50
Réglage / conversion.....	51
Ajuster la transmission à cardans au tracteur.....	52
Déplacement latéral.....	55
Report de charge mécanique.....	56
Fauçonneuse à disques - Position du lamier.....	60
Cône de ventilation (4cm), recommandation de montage.....	62
Les cônes de ventilation (4cm) démontage/montage, en fonction des conditions.....	62
Tambours d'andainage supplémentaires.....	63
Boîtier d'entrée, modifier le sens de rotation.....	64
Essai.....	65
Au travail.....	68
Passer de la position de dételage vers la position de transport.....	70
Passer de la position transport vers la position de travail.....	71
Fauçonneuse.....	72
Passer de la position de travail vers la position de transport.....	73
Dételage.....	74
Mise en position de dépose.....	75

Désaccoupler la transmission.....	75
Dételer la machine du tracteur.....	76
Mise hors service de la machine en fin de saison.....	77

Maintenance

Préserver les fonctionnalités.....	79
Recommandations générales.....	81
Transmission à cardans.....	82

Maintenance conditionnelle

Remplacement / remontage des couteaux réversibles.....	84
--	----

Maintenance prévisionnelle

Avant chaque saison d'utilisation.....	88
Vérification de la sécurité à cames de la transmission	88
Vérifier l'embrayage à friction.....	88
Entretien journalier.....	89
Contrôler le système hydraulique.....	90
Vérification de l'éclairage / remplacement d'ampoule.....	91
Vérifier / remplacer les panneaux, les triangles, les autocollants d'avertissement.....	91
Une fois après 1 heure.....	93
Serrage des vis de couteaux.....	93
Toutes les 25 heures.....	94
Lubrifier les paliers du lamier.....	94
Toutes les 50 heures.....	95
Lubrifier les transmissions à cardans.....	95
Contrôle de l'usure du ressort "Porte-couteaux".....	96
Première fois après 50 heures, ensuite tous les 100 hectares.....	99
Vidange du lamier.....	99
Vidange du boîtier principal.....	100
Vidange du boîtier latéral du lamier.....	103
Lubrifier la cannelure coulissante de l'arbre à cardan sous l'engrenage latéral.....	105
1x par an.....	106
Vérification / ajustage du niveau d'huile de la barre de coupe.....	106
Boîtier d'entrée de la faucheuse, contrôler le niveau d'huile / faire l'appoint.....	109
Boîtier latéral Barre de coupe - Contrôler le niveau d'huile / faire l'appoint.....	111
Après chaque saison (hivernage).....	113

Table des matières

Nettoyage / Préservation de la machine.....	113
Tous les 6 ans.....	114
Remplacer les flexibles hydrauliques.....	114
Plan de graissage.....	115

Matières consommables

Spécifications des produits lubrifiants.....	116
Consommables et quantités de remplissage.....	116

Assistance complète

Sécurité à cames de la transmission à cardan / fonction.....	118
Pannes et solutions:.....	118
Éclairage.....	119
Installation hydraulique	120
Plan hydraulique.....	120

Normes d'usine

Cette norme est applicable pour toutes les vis à pas métrique dont aucun couple de serrage n'est indiqué dans les notices de montage ou d'utilisation. La classe de résistance respective est indiquée sur la tête de la vis.

- Les valeurs indiquées sont des valeurs nominales et valent pour un coefficient de frottement de tête (IJ=O, 14) et un frottement du filetage (IJ=O, 125). De légères déviations des tension de serrage, dûes aux coefficients de frottement différents, peuvent apparaître. Les valeurs énoncées doivent être respectées avec une tolérance \pm de 10%.
- Lors de l'utilisation des couples de serrage indiqués et du coefficient de frottement utilisé, la matière de la vis est sollicitée à concurrence de 90% de la limite basse de tension conformément à DIN ISO 898.
- Si un couple de serrage particulier est indiqué pour un montage donné, tous ces boulonnages doivent être serrés avec une clé dynamométrique comme indiqué.

Filetage métrique	Classe de dureté: 8.8		Classe de dureté: 10.9	
	Couple de serrage	Force de tension	Couple de serrage	Force de tension
M 4	3,1 Nm	4000 N	4,4 Nm	5700 N
M 5	6,2 Nm	6600 N	8,7 Nm	9300 N
M 6	10,5 Nm	9300 N	15 Nm	13000 N
M 8	25 Nm	17000 N	36 Nm	24000 N
M 10	50 Nm	27000 N	70 Nm	38000 N
M 12	86 Nm	39500 N	121 Nm	56000 N
M 14	135 Nm	54000 N	195 Nm	76000 N
M 16	215 Nm	75000 N	300 Nm	105000 N
M 20	410 Nm	117000 N	580 Nm	164000 N
M 24	710 Nm	168000 N	1000 Nm	237000 N
M 30	1400 Nm	270000 N	2000 Nm	380000 N
M 8 x 1	27 Nm	18700 N	38 Nm	26500 N
M 10 x 1,25	53 Nm	29000 N	74 Nm	41000 N
M 12 x 1,25	95 Nm	44500 N	130 Nm	63000 N
M 14 x 1,5	150 Nm	60000 N	210 Nm	85000 N
M 16 x 1,5	230 Nm	81000 N	320 Nm	115000 N
M 20 x 1,5	460 Nm	134000 N	650 Nm	189000 N
M 24 x 2	780 Nm	188000 N	1090 Nm	265000 N

Fonctionnement de l'élément

Poste	Élément
1	Protection latérale pivotant mécaniquement (option : hydraulique)
2	Protection frontale pivotante
3	Support d'attelage 3 points
4	Panneaux de signalisation (option : avec feux de gabarit)
5	Entraînement

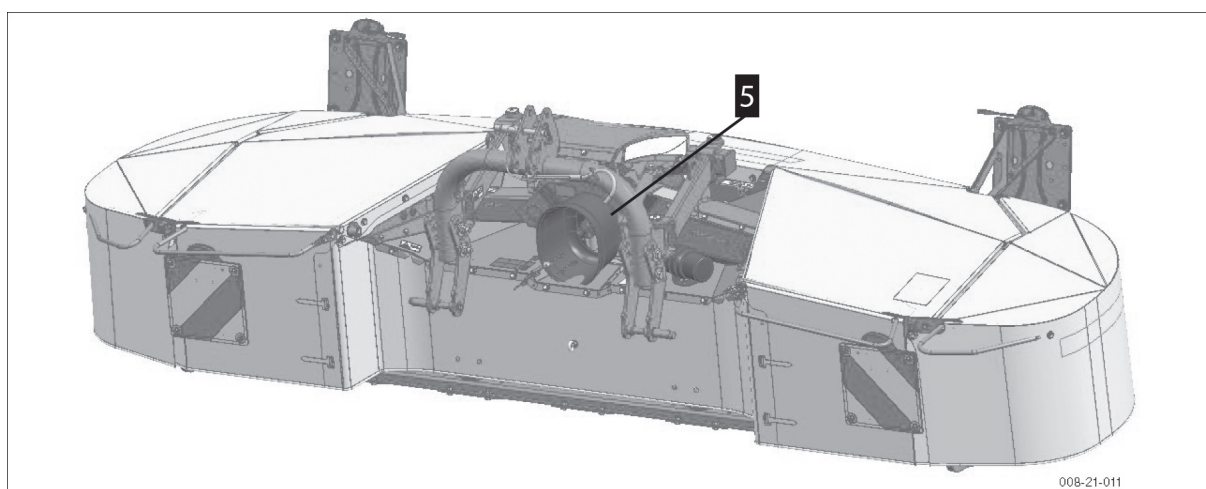
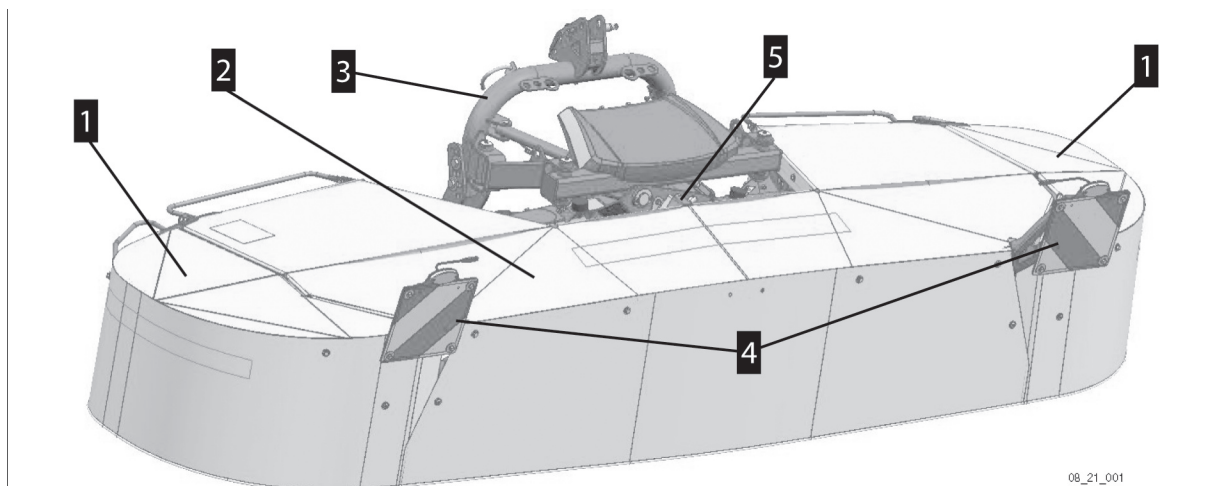

Accessoires fournis

- Clé de couteaux (1)
- Boîte à couteaux (2)
- Manuel d'utilisation (3)

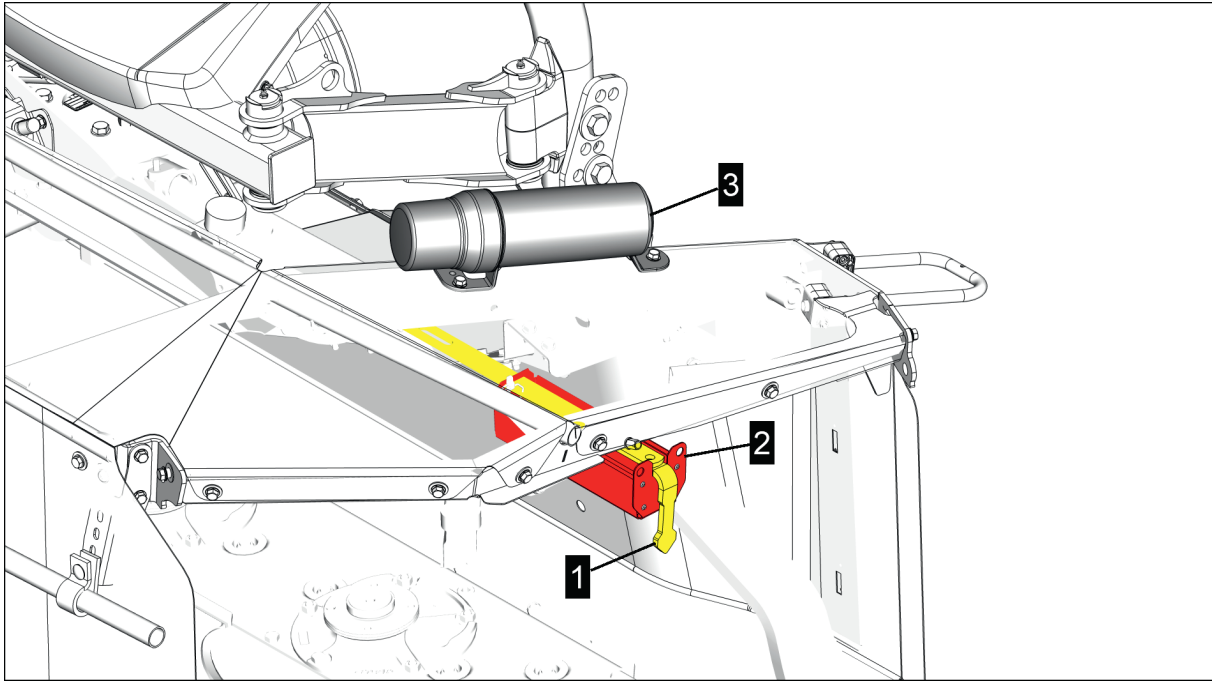

Protection présentée de manière transparente

Programme d'équipement en livraison ultérieure

Le programme d'équipement en livraison ultérieure de PÖTTINGER Landtechnik GmbH offre une variété d'options. Prendre contact avec votre concessionnaire pour plus d'informations à ce sujet.

Plaque constructeur

Plaque constructeur

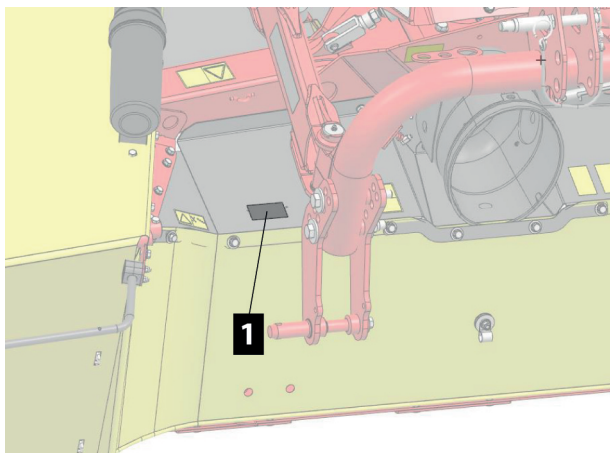

1 = Position sur la plaque signalétique

Plaque constructeur

Avant de faire une recherche pour la machine ou sur des problèmes techniques, relever le modèle, le type et l'année de fabrication sur **la plaque signalétique** et la garder à portée de main. Le n° de châssis et/ou le n° de série sont absolument indispensables pour commander des pièces de rechange

Dès la réception de la machine, noter le numéro de châssis complet et / ou le numéro de série sur la page de titre de cette notice d'utilisation afin de pouvoir attribuer correctement la présente notice d'utilisation à la machine concernée.

Marquage CE

Le sigle CE apposé sur la plaque signalétique atteste de la conformité de la machine avec les dispositions (dans leur version en vigueur au moment de la mise en circulation de la machine) de la directive 2006/42/CE ou du règlement (UE) 2023/1230.

Données incluses

Les données suivantes peuvent être lues sur la plaque signalétique, en fonction du type et de la version de la machine.

Données	Données
Numéro de châssis	Année de construction
Modèles	Année modèle
Numéro d'identification du véhicule	Charges à l'essieu par essieu
Type	Charge sur timon
Numéro de série	PTAC
Poids standard	

Certificat de conformité

Les normes CE ne sont pas conformes à la législation en vigueur aux Etats-Unis et Canada.



Déclaration UE de conformité

Nom et adresse du constructeur:

PÖTTINGER Landtechnik GmbH
Industriegelände 1
AT - 4710 Grieskirchen

Machine (Equipement modifiable):

Dispositif de coupe	NOVACAT F 2700 ALPIN
Type de machine	3732
N° de série	

La présente déclaration de conformité est établie sous la seule responsabilité du fabricant.

L'objet de la déclaration décrit ci-dessus est conforme à la législation d'harmonisation de l'Union applicable:

Machines 2006/42/EG
Compatibilité électromagnétique 2014/30/EU

Localisation de normes appliquées:

EN ISO 12100:2010	EN ISO 14982:2009
EN ISO 4254-1:2015	EN ISO 4254-12:2012
EN ISO 4254-1:2015/A1:2021	EN ISO 4254-12:2012/A1:2017

Localisation d'autres normes ou spécifications appliquées:

Personne autorisée à constituer le dossier technique:

Josef Bernecker
 Industriegelände 1
 AT - 4710 Grieskirchen

Markus Baldinger
 Directeur Recherche
 et Développement

Jörg Lechner
 Directeur Production

Grieskirchen, 06.06.2025

Utilisation conforme

- La faucheuse est conçue exclusivement pour le fauchage des prairies et des fourrages de plein champ à tige courte.
- L'utilisation adéquate signifie également que tout le contenu de ce manuel soit respecté et que les autocollants d'avertissement (pictogrammes) de la machine soient également respectés.

Utilisation non conforme

L'utilisation suivante de la machine peut entraîner l'annulation de la garantie

- Stockage et transport de semences / engrais ou autres matériaux / substances sur la machine.
- Machine exposée aux animaux
- Transport de personnes ou d'animaux sur la machine.
- Pénétration de liquides lors du transport, l'utilisation ou le stockage de la machine.
- Traitement des routes, chemins et autres surfaces constituées principalement ou partiellement de pierre, de sable ou d'asphalte.

Profils possibles de l'arbre à cardan (côté tracteur)

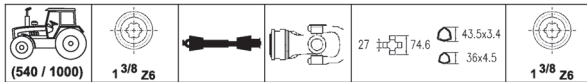

Dimensions

Désignation	NOVACAT F 2700 ALPIN		
Type	3732		
Largeurs de travail	2620 mm		

Poids

Désignation	Type de machine	Poids standard	Poids maximal du tracteur
NOVACAT F 2700 ALPIN	3732	450 kg	4500 kg

RENSEIGNEMENT

Si la machine est équipée d'éléments d'équipement supplémentaires, les indications de poids et de dimensions peuvent différer de l'état réel !

Assiettes et couteaux

Désignation	Type de machine	Assiettes [Nb]	Couteaux par assiette [Nb]
NOVACAT F 2700 ALPIN	3732	6	2

RENSEIGNEMENT

Sur tous les groupes de fauche (par groupe de fauche), les tambours de fauche extérieur et intérieur / dans le sens de fauche, de la machine doivent tourner vers l'intérieur !

Données techniques

Sens de rotation des couteaux

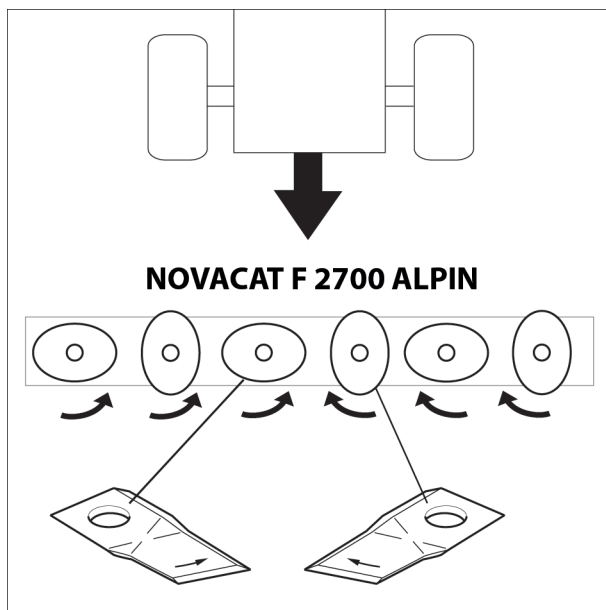

RENSEIGNEMENT

La référence des couteaux utilisés est indiquée sur l'autocollant de la boîte à couteaux. Voir "Accessoires fournis" sur page 14.

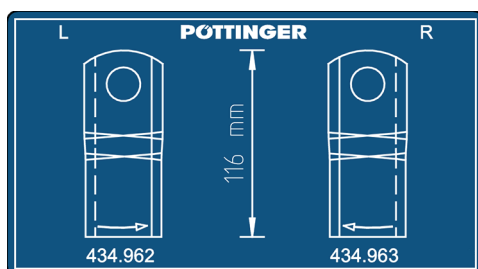

Équipement à couteaux

Puissances nécessaires

Désignation	Type	Tracteurs	Vitesse prise de force
NOVACAT F 2700 ALPIN	3732	à partir de 33 kW	540 / 1000 tr/min

Installation hydraulique

! AVIS

Dommages sur le système hydraulique en raison d'huiles hydrauliques incompatibles !

- ▶ Ne pas mélanger les huiles minérales avec les bio-huiles !
- ▶ Vérifier la compatibilité de l'huile hydraulique avant de brancher la machine au tracteur.

Huile hydr.

Spécifications hydrauliques	DIN 51524 partie 1 et 2 Viscosité : 46 mm ² /s à +40 °C
Température de l'huile	max. +80 °C
Pression de fonctionnement	170 jusqu'au max. 200 Bar

Branchements hydrauliques	1x raccord double effet repliage hydraulique des protections latérales (option) 1x raccord double effet déplacement latéral hydraulique (option)
---------------------------	---

Installation électrique

Tension:	12 Volts - DC
Raccorde-ments électriques	1 prise 7 plots - DIN ISO 1724 (signalisation)

Emission de bruit

Niveau sonore	75,7 dB(A)
---------------	------------

RENSEIGNEMENT

En raison des différents modèles de tracteurs, le niveau sonore réel sur le lieu de travail peut différer du niveau sonore continu mesuré.

Nous recommandons de maintenir la cabine du tracteur complètement fermée et de porter des protections auditives pendant le travail !

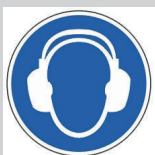

Consignes de sécurité

Les consignes de sécurité mettent en garde contre les risques pour la santé, les dommages matériels et les risques liés à une utilisation non conforme de la machine. Avant la mise en service et avant d'effectuer des travaux avec ou sur la machine, lire attentivement le présent manuel et respecter les consignes de sécurité mentionnées ainsi que les avertissements apposés sur la machine. Si les indications ou directives de cette notice ou celles indiquées sur la machine ne sont pas respectées, l'utilisateur assume l'entière responsabilité des blessures et/ou des dégâts provoqués!

Qualification du personnel

- Seules les personnes ayant atteint l'âge minimal requis par la loi, disposant des capacités physiques et intellectuelles adéquates et ayant reçu une formation conforme sont autorisées à travailler avec la machine. Toute personne en apprentissage ou en formation ne peut travailler sur la machine que sous la surveillance constante d'une personne expérimentée.
- Les travaux de contrôle et de réglage ne doivent être effectués que par un personnel spécialisé autorisé. On entend par personnel spécialisé autorisé les personnes qui ont été formées par PÖTTINGER Landtechnik GmbH ou par un revendeur spécialisé de PÖTTINGER.
- Les travaux de montage, de réparation et de transformation ne doivent être effectués que par du personnel qualifié. Une personne qualifiée est une personne qui, sur la base de sa formation, de ses connaissances et de son expérience professionnelles, est capable d'évaluer et d'exécuter correctement les tâches qui lui sont confiées. Ce faisant, le spécialiste a connaissance de toutes les normes pertinentes et des dangers associés à son activité.

Réalisation des opérations de maintenance

- Dans cette notice, sont décrits uniquement les travaux de réparation, d'entretien périodique que l'utilisateur peut mettre en oeuvre seul. Tous les travaux qui sortent de ce cadre sont à exécuter dans un atelier spécialisé.
- Les réparations apportées aux systèmes électriques ou hydrauliques, aux ressorts sous tension, aux accumulateurs de pression, etc. nécessitent de posséder des connaissances adéquates et d'utiliser des outils de montage adaptés. Par conséquent, ces opérations ne peuvent être réalisées que dans un atelier spécialisé.
- Utiliser des outils et des équipements de protection individuelle appropriés.

Mesures à caractère organisationnel

- Garder toujours la notice d'utilisation à disposition.
- Se familiariser avec toutes les fonctions avant l'utilisation.
- En plus des indications de cette notice, respecter également les dispositions respectives à la protection du travail, la prévention des accidents ainsi que la réglementation en gé-

néral propre à chaque pays. Ces indications peuvent être, par exemple, le port d'équipements de protection personnels ou les règlements de circulation sur voie publique.

- Pour procéder à des opérations de vérification, de réglage ou de réparation, il est impératif de disposer d'un atelier et d'un équipement adaptés.

Garantie de la sécurité

- Veiller à ce que l'état technique de l'appareil reste toujours irréprochable et à ce qu'il soit toujours utilisé en conformité avec les obligations liées à la sécurité.
- Dès qu'un problème pouvant entraver la sécurité apparaît, le régler sans attendre ou amener l'appareil dans un atelier spécialisé.
- Prendre en compte les pictogrammes de sécurité sur la machine.
- L'utilisateur doit s'assurer que tous les autocollants d'avertissement sont présents et lisibles sur l'appareil durant toute sa durée de vie.
- N'entreprendre aucune transformation et/ou modification arbitraires sur l'appareil. Cela vaut également pour l'installation et le réglage des dispositifs de sécurité. Ne pas souder ou perforez les parties porteuses.
- Les pièces d'usures ou autres accessoires doivent être d'origine Pöttinger ou certifiées par Pöttinger. Pour ces pièces, la fiabilité, la sécurité et l'adéquation ont été déterminées spécifiquement pour les machines PÖTTINGER. Pöttinger décline toute responsabilité pour les dommages résultant de l'utilisation de pièces de rechange, d'usures ou de produits auxiliaires non homologués.
- Les travaux d'entretien doivent être intégralement effectués dans les délais indiqués et comme le décrivent ces consignes. Vous avez la possibilité de faire appel à un atelier spécialisé pour effectuer ces opérations d'entretien.
- Aucune modification ne doit être apportée au logiciel du système de commande programmable.

Trajets particuliers

DANGER

Ecrasement et happement de tout le corps par des pièces de machines en rotation!

- ▶ Ne pas porter de vêtement ample et attacher les cheveux longs. Si nécessaire ou exigé, utiliser des équipements de protections individuels (gants, lunettes, combinaison etc...).
- ▶ Utiliser l'appareil uniquement si tous les dispositifs de protection sont en bon état, positionnés et fixés correctement.
- ▶ Pendant l'utilisation, personne ne doit se tenir dans la zone d'évolution de l'appareil.
- ▶ Ne pas s'approcher de l'appareil dont l'entraînement a été arrêté tant que tous les éléments ne sont pas immobiles.
- ▶ L'entraînement doit être arrêté pendant les opérations d'entretien, de maintenance et de réparation. L'appareil doit être sécurisé contre toute mise en marche, roulage et/ou basculement.

AVERTISSEMENT

Domages à la santé dus au bruit !

- ▶ Pour les niveaux de bruit supérieurs à 80 dB(A), une protection auditive est fortement recommandée.
- ▶ Pour les niveaux de bruit supérieurs à 85 dB(A), la protection des oreilles est obligatoire.

AVERTISSEMENT

Feu ou explosion !

Les salissures dues à des substances inflammables dans la zone des travaux de meulage et de soudage peuvent s'enflammer en cas de projection d'étincelles.

- ▶ Avant d'effectuer des travaux de meulage ou de soudure, nettoyer la machine et les alentours de la poussière et des substances inflammables et assurer une ventilation adéquate.
- ▶ Ne pas effectuer de travaux de meulage ou de soudure au-dessus d'une surface inflammable.

AVERTISSEMENT

Irritations cutanées, oculaires ou respiratoires !

Les huiles, les graisses, les solvants et les produits de nettoyage peuvent nuire à la santé.

- ▶ Respecter les consignes de sécurité lors de l'utilisation de ces produits.
- ▶ Veiller à une aération suffisante
- ▶ Utiliser des protections individuelles comme des vêtements, des gants ou/et des lunettes de protection.

⚠ AVERTISSEMENT**Infections dues à la fuite d'huile hydraulique !**

L'huile hydraulique qui s'échappe sous haute pression peut traverser la peau, pénétrer dans les orifices corporels et provoquer des infections graves.

- ▶ Avant d'effectuer des travaux d'entretien, mettre le système hydraulique hors pression.
- ▶ Porter un équipement de protection personnelle, comme des lunettes de protection et des gants, lors de toute intervention sur le système hydraulique.
- ▶ Avant chaque utilisation, vérifier l'usure et les dégâts possibles sur le système hydraulique.
- ▶ Rechercher des fuites uniquement avec un équipement approprié (par exemple, un spray spécial pour la détection des fuites). Réparer immédiatement les défauts dans un atelier spécialisé.
- ▶ Ne pas colmater les fuites avec la main ou une autre partie du corps.
- ▶ En cas de blessure liée à l'huile hydraulique, consulter immédiatement un médecin.

⚠ AVERTISSEMENT**Ejection de pierres et de matériaux terreux par les composants entraînés de la machine !**

Sur les machines équipées d'un entraînement par transmission à cardans, des corps étrangers peuvent, pendant le fonctionnement, passer à grande vitesse devant les dispositifs de protection de la machine et toucher des zones éloignées.

- ▶ Prendre des précautions particulières lors de l'utilisation à proximité des bâtiments, des pâturages avec des animaux et des zones de passage de personnes.
- ▶ Ralentir, réduire le régime de la prise de force et continuer à rouler à vitesse réduite jusqu'à ce que la zone dangereuse soit dépassée.
- ▶ En cas de doute, vous arrêter et désactiver la prise de force jusqu'à ce que tout danger soit écarté.

Zone de risque opérationnel

Il est strictement interdit de pénétrer dans la zone dangereuse lorsque la machine est en marche et/ou que le moteur du tracteur tourne !

⚠ DANGER

Happement, écrasement et arrachement de parties du corps !

Lorsqu'on s'approche de pièces de machines en mouvement, les vêtements, les cheveux et des parties du corps peuvent être happés de telle manière qu'il est impossible de s'en échapper sans subir des blessures graves ou mortelles.

- ▶ Ne pas pénétrer dans la zone évolution de la machine tant que des éléments de la machine y sont en mouvement.
- ▶ Avant la mise en service, vérifier que les dispositifs de protection sont complets et opérationnels.
- ▶ Avant la mise en service et pendant le fonctionnement, éloigner les personnes de la zone dangereuse autour de la machine.

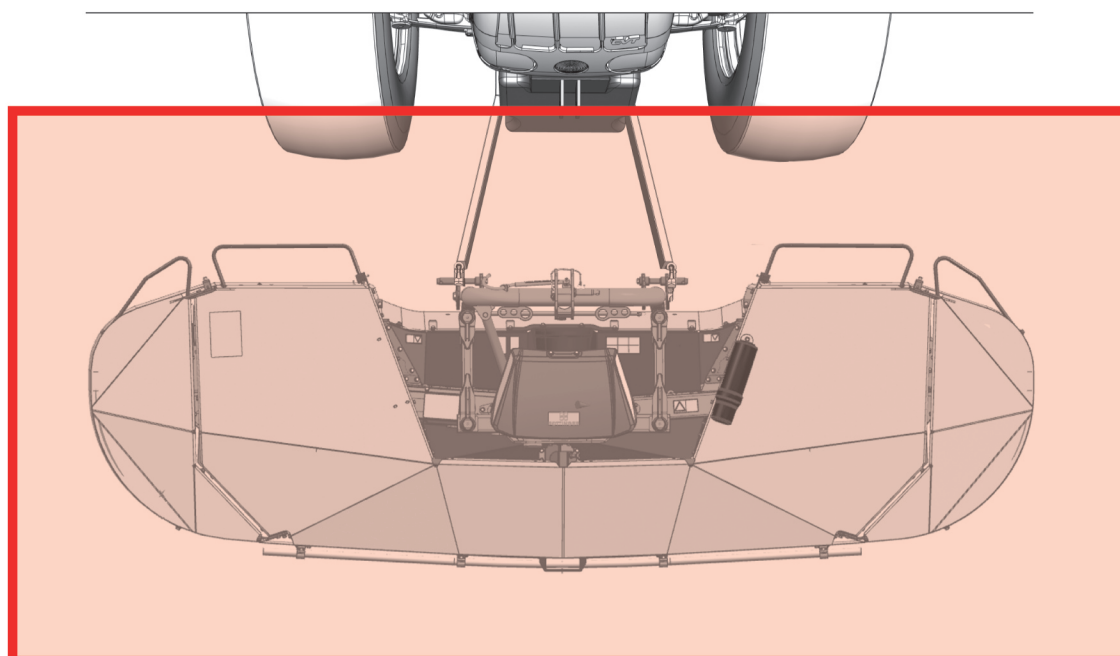

Marquage = zone dangereuse de la machine dans toutes les positions de fonctionnement et de transport.

⚠ DANGER

Blessures par glissade !

- ▶ Il est interdit de marcher sur tous les dispositifs de protection !

Autocollant d'avertissement

Les positions et significations de tous les autocollants d'avertissement utilisés sont indiquées ci-dessous

RENSEIGNEMENT

Les symboles d'avertissement sans texte (pictogrammes) indiquent les risques et leur évitement.

Les autocollants d'avertissement perdus, endommagés ou illisibles doivent être renouvelés.



Lors du remplacement d'une pièce avec des autocollants d'avertissement collés, ceux-ci doivent remis.

RENSEIGNEMENT

ÉTATS-UNIS / CANADA





Pour les machines utilisées aux USA / CANADA, un kit de conversion avec des panneaux d'avertissement (pour l'adaptation aux réglementations locales applicables) est disponible auprès de PÖTTINGER en anglais ou en français ! Voir aussi "Supplément au mode d'emploi USA / CANADA".

Description

Pos.	Pictogramme d'avertissement	Signification
1 (1x)		Risque de se faire couper les doigts. Ne jamais mettre les mains dans la zone de danger tant que les pièces peuvent bouger. 495 153
2 (1x)		Fermer les deux protections latérales avant d'allumer la prise de force. 495 167
3(4x)		Ne pas s'approcher de la zone de danger d'écrasement, tant que des pièces y sont encore en mouvement. 495 171

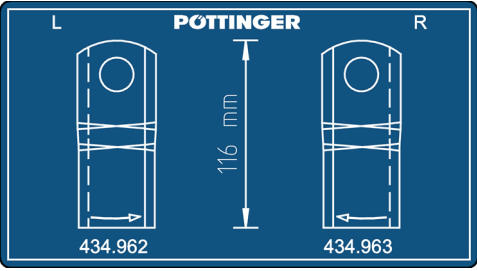
Sécurité et environnement

Pos.	Pictogramme d'avertissement	Signification						
4 (2x)		Position des crochets de transport 495 404						
5 (1x)	<table border="1"> <tr> <td> <p>DE Sichern Sie Ihr Recht mit Ihrer Unterschrift auf der Übergabe-Erklärung für ordnungsgemäße Produktübergabe (Pkt. 3). Das sichert die Produkt-Haftung.</p> </td> <td> <p>FR Garantisez votre droit. Votre signature sur la déclaration de remise témoigne de la remise conforme du produit (Point 3). Ainsi, la responsabilité de produit est garantie.</p> </td> <td> <p>EN Secure your rights by signing the declaration of delivery for proper product transfer (Point 3). This will secure product liability.</p> </td> </tr> <tr> <td> <p>NL Waarborg uw recht door uw handtekening op de afleveringsverklaring voor een regelmatige product-overdracht (pt. 3). Hiermee is de productaansprakelijkheid gewaarborgd.</p> </td> <td> <p>IT Cautelate il vostro diritto firmando la dichiarazione di consegna che attesta la regolare consegna del prodotto (punto 3). In tal modo la responsabilità per danno da prodotto difettoso è garantita.</p> </td> <td> <p>ES Asegure sus derechos firmando el certificado de entrega cuando se le suministre el producto (punto 3) correctamente. Así queda asegurada la responsabilidad sobre el producto.</p> </td> </tr> </table>	<p>DE Sichern Sie Ihr Recht mit Ihrer Unterschrift auf der Übergabe-Erklärung für ordnungsgemäße Produktübergabe (Pkt. 3). Das sichert die Produkt-Haftung.</p>	<p>FR Garantisez votre droit. Votre signature sur la déclaration de remise témoigne de la remise conforme du produit (Point 3). Ainsi, la responsabilité de produit est garantie.</p>	<p>EN Secure your rights by signing the declaration of delivery for proper product transfer (Point 3). This will secure product liability.</p>	<p>NL Waarborg uw recht door uw handtekening op de afleveringsverklaring voor een regelmatige product-overdracht (pt. 3). Hiermee is de productaansprakelijkheid gewaarborgd.</p>	<p>IT Cautelate il vostro diritto firmando la dichiarazione di consegna che attesta la regolare consegna del prodotto (punto 3). In tal modo la responsabilità per danno da prodotto difettoso è garantita.</p>	<p>ES Asegure sus derechos firmando el certificado de entrega cuando se le suministre el producto (punto 3) correctamente. Así queda asegurada la responsabilidad sobre el producto.</p>	Conformité de la machine 495 713
<p>DE Sichern Sie Ihr Recht mit Ihrer Unterschrift auf der Übergabe-Erklärung für ordnungsgemäße Produktübergabe (Pkt. 3). Das sichert die Produkt-Haftung.</p>	<p>FR Garantisez votre droit. Votre signature sur la déclaration de remise témoigne de la remise conforme du produit (Point 3). Ainsi, la responsabilité de produit est garantie.</p>	<p>EN Secure your rights by signing the declaration of delivery for proper product transfer (Point 3). This will secure product liability.</p>						
<p>NL Waarborg uw recht door uw handtekening op de afleveringsverklaring voor een regelmatige product-overdracht (pt. 3). Hiermee is de productaansprakelijkheid gewaarborgd.</p>	<p>IT Cautelate il vostro diritto firmando la dichiarazione di consegna che attesta la regolare consegna del prodotto (punto 3). In tal modo la responsabilità per danno da prodotto difettoso è garantita.</p>	<p>ES Asegure sus derechos firmando el certificado de entrega cuando se le suministre el producto (punto 3) correctamente. Así queda asegurada la responsabilidad sobre el producto.</p>						
6 (1x)		Remplacement des couteaux 495 725						
7 (1x)		Lire attentivement le mode d'emploi avant de mettre la machine en service. 494.529						
8 (1x)		Arrêter le moteur et retirer la clé de contact avant de procéder aux travaux de maintenance et de réparation. 495.165.0001						

Pos.	Pictogramme d'avertissement	Signification
9 (1x)		<p>Équipement à couteaux 495.720.0001</p>
10 (1x)		<p>Ne toucher aux éléments de la machine que lorsque celle-ci est complètement à l'arrêt. 495.158 (imprimé sur bâche de protection)</p>
11 (1x)		<p>Attention à la projection de corps étrangers. Rester à bonne distances de la machine. 495 152 (imprimé sur bâche de protection)</p>
12 (1x)		<p>Risques d'écrasement! Se tenir à distance des pièces en mouvement ou en rotation. (imprimé sur bâche de protection)</p>

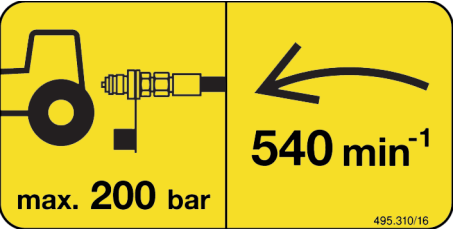
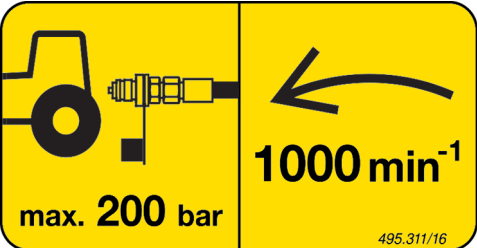
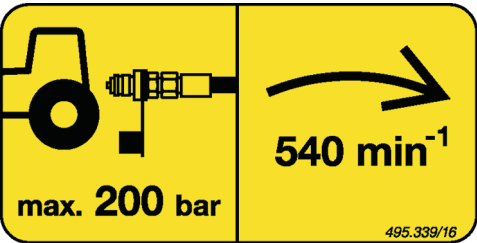
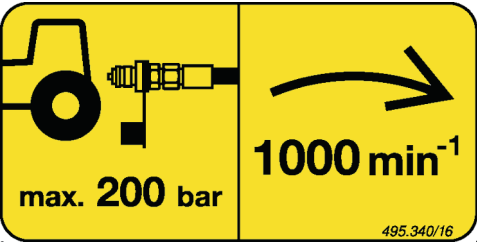
Pos.	Pictogramme d'avertissement	Signification
13 (1x)		<p>Pression hydraulique maximale, sens de rotation de la prise de force et régime de rotation maximale de la prise de force.</p> <p>495.310 495 311 495 339 495 340</p>
		<p>Selon la configuration de la machine, l'un des pictogrammes d'avertissement est placé au choix au niveau du boîtier principal.</p>
		
		

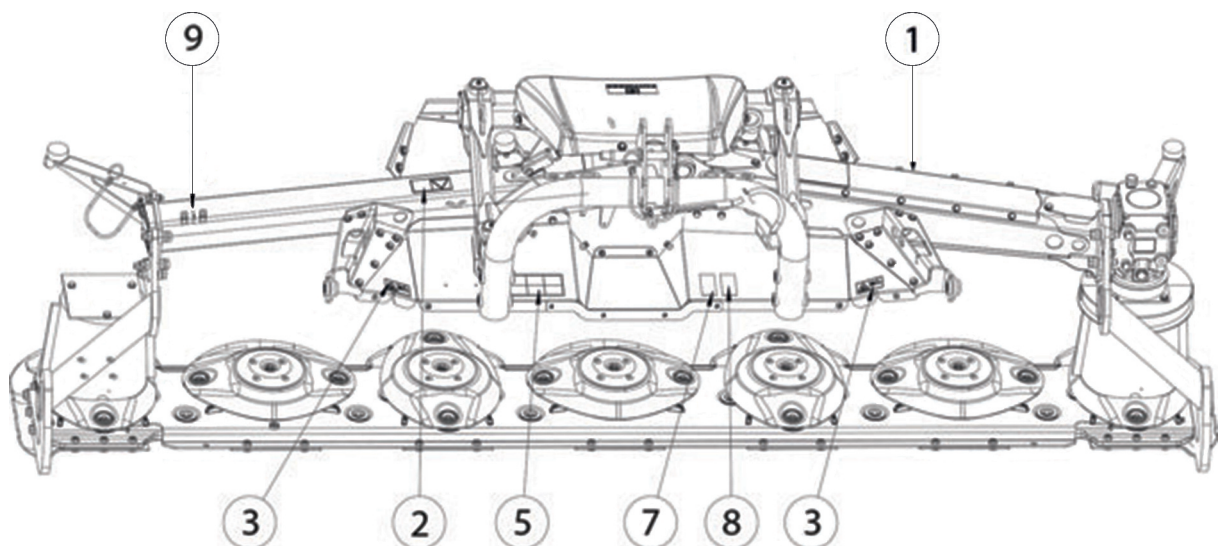

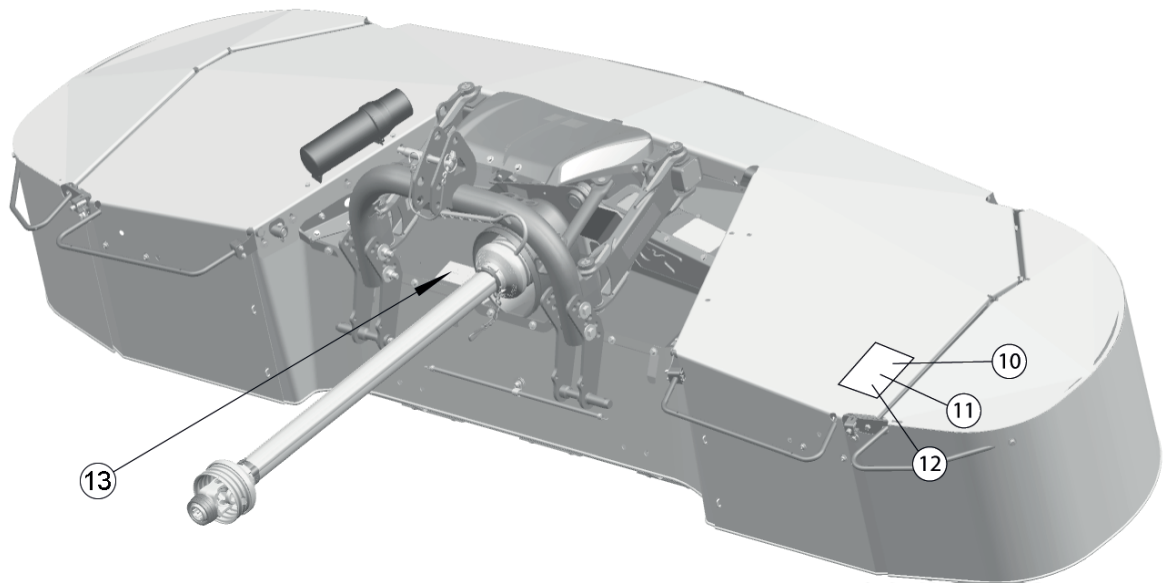
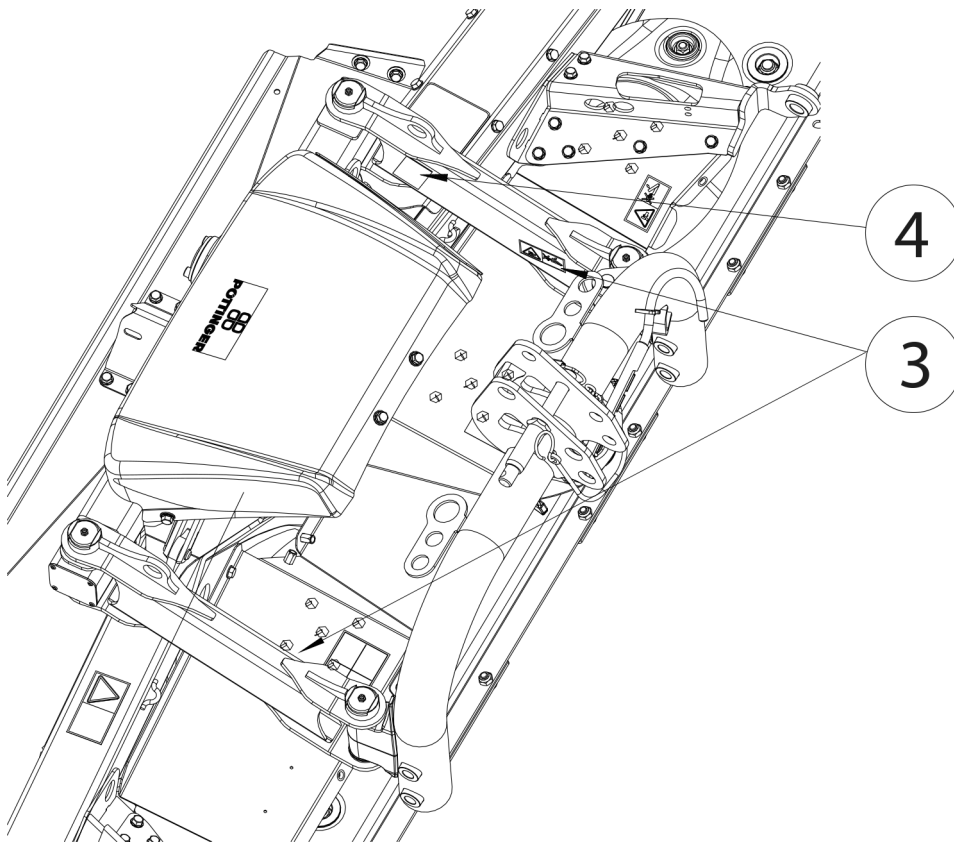

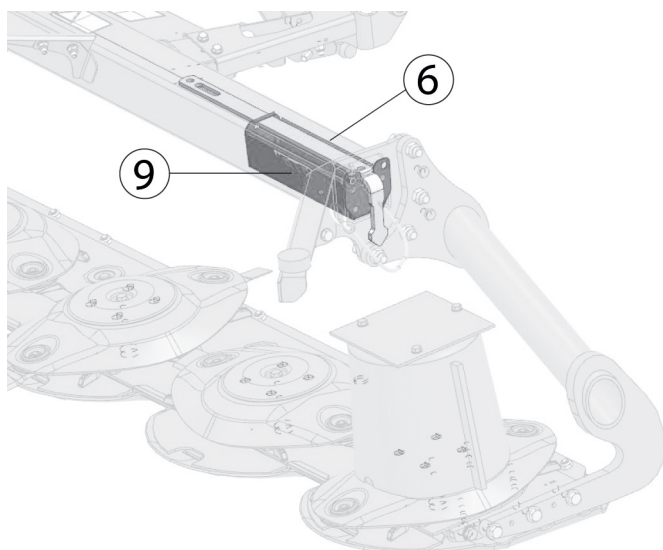

Équipement relatif aux déplacements sur voie publique

L'équipement relatif aux transports est obligatoire lors des déplacements sur chemin et voie publique. Elle peut être différente selon le pays.

RENSEIGNEMENT

USA / CANADA

Pour les machines utilisées aux Etats-Unis / au Canada, un "module de commande des clignotants" (pour adapter la fréquence de clignotement des indicateurs de direction aux réglementations en vigueur) est disponible!

Équipement avant standard

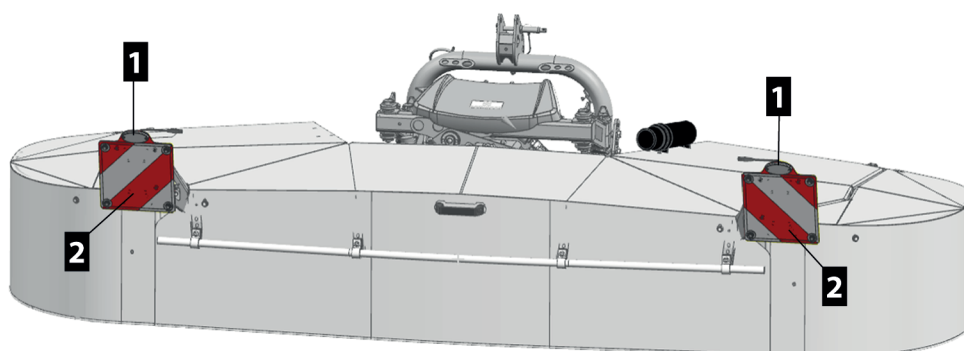

1 = feu de position blanc

2 = panneaux d'avertissement

Équipement arrière standard

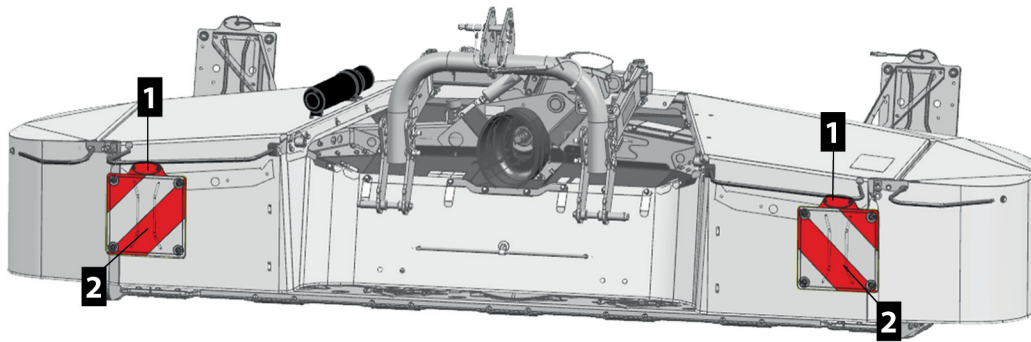

1 = feu de position rouge

2 = panneaux d'avertissement

Manipulation des substances dangereuses

En plus des indications de cette notice, respecter les dispositions, règlements juridiques et généraux obligatoires concernant la protection de l'environnement.

Économie de carburant et conservation des sols

Un réglage soigneux de la machine permet de l'économiser, de préserver le sol et d'économiser du carburant.

Mise au rebut de la machine

ENVIRONNEMENT

En principe, à la fin de sa vie utile, la machine doit être envoyée au recyclage des matériaux usagés, spécifique au pays et réglementé par la loi.

Accumulateur à gaz, amortisseurs, vérins à gaz, etc.

- Selon la machine, les accumulateurs hydrauliques montés sont sous haute pression (azote) et doivent être vidés à l'aide d'un dispositif approprié avant d'être mis à la ferraille.
- Dépressuriser les réservoirs d'air comprimé des freins pneumatique par la purge de condensation avant de les recycler.
- Les vérins à gaz, les accumulateurs à gaz ou les amortisseurs à pression d'huile sont sous haute pression et doivent être déposés avant que la machine ne soit mise à la casse et, si nécessaire, les recycler séparément de la ferraille.

Recycler les lubrifiants et les fluides.

- Vidanger les lubrifiants des engrenages et les huiles hydrauliques, les collecter et les recycler suivant les normes en vigueur.
- Vidanger les réservoirs de lubrifiant des systèmes de lubrification et recycler le lubrifiant de manière appropriée.

Recycler des composants électriques et électroniques

- Recycler les éléments d'éclairage, l'ordinateur de bord, les capteurs et les câbles et les acheminer séparément vers l'usine de recyclage

Recycler les éléments en plastique

- Les éléments en plastique sont marqués d'une étiquette qui fournit des informations sur la composition du matériau. De cette façon, les pièces en plastique peuvent être triées pour le recyclage.

Recycler les pièces métalliques.

- Toutes les pièces métalliques doivent être introduites dans le processus de recyclage respectif, dans la mesure du possible et triées par type.
- Enlever les lubrifiants tels que l'huile pour engrenages, l'huile hydraulique, etc. des composants avant de les mettre au recyclage.

Recyclage des pièces en caoutchouc / pneus

- Amener les pneus avec et sans jantes et autres composants en caoutchouc au point de recyclage approprié.

Démontage de pièces lourdes de la machine

- Ne pas soulever les parties de la machine dont le poids dépasse 25 kg sans utiliser une grue ou un chariot élévateur.

 **AVERTISSEMENT**

Risque pour la santé dû au relevage manuel de charges lourdes !

- ▶ Ne pas relever manuellement les parties de la machine dont le poids est supérieur à 25 kg.
- ▶ Utiliser une grue, un chariot élévateur ou autre pour enlever, démonter ces pièces.

Dispositifs d'aide

Manipulation des supports de bâche de protection

Les protections latérales peuvent être équipées d'un dispositif de repliage hydraulique (option).

ATTENTION

Impuretés éjectées / pièces de machine présentant des défauts

- ▶ Ne jamais ouvrir les carters de protection lorsque des éléments de la machine sont en rotation.
- ▶ Ne jamais laisser les protecteurs ouverts lorsque des éléments de la machine sont en rotation.
- ▶ Attendre que tous les éléments rotatifs de la machine s'arrêtent avant d'approcher la machine.
- ▶ En cas de défaut de la structure de protection, les pièces défectueuses doivent être immédiatement réparées ou remplacées.

RENSEIGNEMENT

Selon la machine, les protecteurs peuvent être actionnés hydrauliquement, en option, via le distributeur du tracteur. Dans ce cas, aucune intervention manuelle n'est nécessaire.

Manipuler les protections latérales manuellement

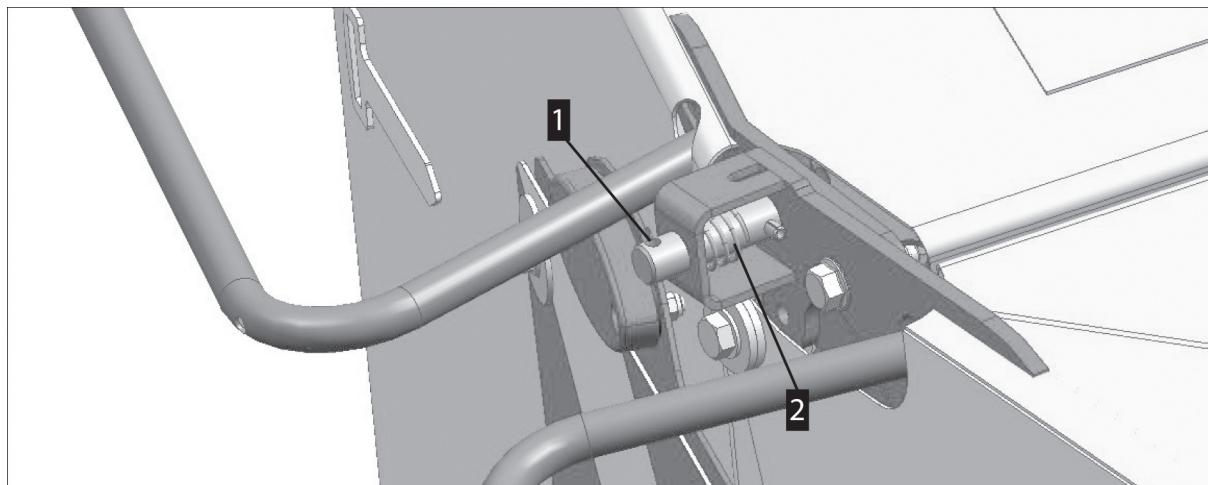

1 = axe de verrouillage avec un trou

2 = Ressort de pression

Préparation

- Tournevis fin, poinçon ou similaire

Condition préalable

- Machine arrêtée en position de travail et sécurisée contre tout risque de roulage et/ou de basculement.

- Arrêt de tous les éléments rotatifs de la machine.

Procédure

- ▶ Enfiler l'outil auxiliaire dans le trou de l'axe de verrouillage (1).
- ▶ Enfiler l'outil auxiliaire dans le trou de l'axe de verrouillage (1).
- ▶ Mettre la protection latérale dans la position souhaitée.
- ▶ Réenclencher l'axe de verrouillage (1).
- ▶ Remise en place de la protection latérale: Effectuer le repositionnement dans l'ordre inverse.

Manipuler manuellement la protection frontale

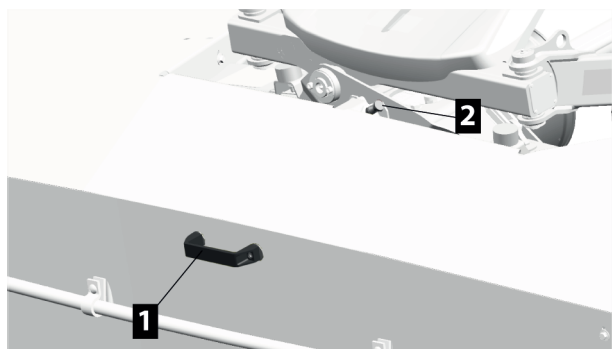

1 = poignée

2 = Axe de verrouillage à ressort

Condition préalable

- Machine arrêtée en position de travail et sécurisée contre tout risque de roulage et/ou de basculement.
- Arrêt de tous les éléments rotatifs de la machine.

Procédure

- ▶ Retirer l'axe de verrouillage (2) et soulever légèrement la protection frontale avec la poignée (1).
- ▶ Relâcher l'axe de verrouillage (2) et rabattre la protection frontale vers le haut jusqu'en butée.
- ▶ Repositionner la protection frontale: Effectuer le repositionnement dans l'ordre inverse. S'assurer que la protection frontale est correctement verrouillée par l'axe de verrouillage (2).

Commande hydraulique des protections (option)

⚠ DANGER

Happement, écrasement et arrachement de parties du corps !

Lorsqu'on s'approche de pièces de machines en mouvement, les vêtements, les cheveux et des parties du corps peuvent être happés de telle manière qu'il est impossible de s'en échapper sans subir des blessures graves ou mortelles.

- ▶ Ne pas pénétrer dans la zone évolution de la machine tant que des éléments de la machine y sont en mouvement.
- ▶ Avant la mise en service, vérifier que les dispositifs de protection sont complets et opérationnels.
- ▶ Avant la mise en service et pendant le fonctionnement, éloigner les personnes de la zone dangereuse autour de la machine.

Procédure

- ▶ Selon le modèle, actionner le distributeur du tracteur et/ou le terminal de commande pour pivoter la protection correspondante à la position souhaitée.

Régler la vitesse de repliage de la commande hydraulique

- ▶ Actionner le distributeur du repliage hydraulique des protections latérales jusqu'à ce que les deux protections latérales soient complètement relevées.
- ▶ Régler la vitesse de repliage en modifiant le débit d'huile.
- ▶ Réduire le débit d'huile afin de ralentir le mécanisme de repliage. Cela permet de préserver l'équipement optionnel.

Dépose et remontage du carter

Le couvercle sert à protéger du contact les parties mobiles situées en dessous.

Procédure

- ▶ Démontez le carter: Retirez les 4x vis (S) et enlevez le couvercle (A).

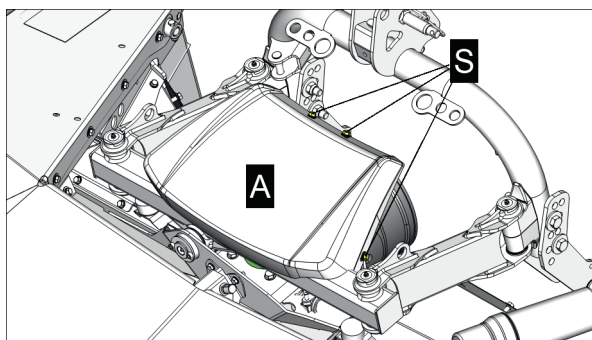

- ▶ Montage du carter: Effectuez le repositionnement dans l'ordre inverse.

Fonctionnement

DANGER

Happement, avalement et sectionnement des membres, ainsi que renversement et écrasement!

Lors des travaux sur la machine, il faut pénétrer dans la zone dangereuse dans laquelle les composants de la machine peuvent se déplacer, ainsi que dans la zone dangereuse du tracteur.

- ▶ Avant toute intervention sur la machine, arrêter le moteur du tracteur, débrayer la prise de force, serrer le frein de stationnement, retirer la clé de contact et la conserver.
- ▶ Attendre l'arrêt complet de tous les composants de la machine avant de pénétrer dans l'espace dangereux du tracteur / de la machine.
- ▶ Lors de travaux sous la machine ou lorsque la machine est relevée, placer des chandelles sous la machine afin d'éviter tout abaissement accidentel de la machine / des composants de la machine !

AVERTISSEMENT

Pièces en mouvement derrière des couvercles de protection !

Les pièces en rotation derrière les couvercles de protection peuvent continuer à tourner longtemps sans que l'on s'en aperçoive !

- ▶ Attendre l'arrêt de toutes les pièces en rotation.
- ▶ S'assurer que la machine ne peut pas être mise en mouvement par inadvertance ou par des tiers.
- ▶ S'assurer que le tracteur ne peut pas être mis en mouvement involontairement ou par des tiers.

AVERTISSEMENT

Non-port de l'équipement de protection individuelle !

- ▶ Utiliser un équipement de protection individuelle (vêtements de travail, chaussures de travail, gants, lunettes de protection) lors de la manipulation de la machine.

AVIS

Domages sur la chaîne cinématique des machines avec entraînement par prise de force !

Lorsque le frein de prise de force est activé sur le tracteur, des tensions peuvent apparaître dans la chaîne cinématique et entraîner des dommages sur les composants de la machine impliqués.

- ▶ Débrayez le frein de la prise de force du tracteur avant les opérations de repliage !

Avant la mise en marche

- S'assurer que le tracteur est adapté à l'utilisation avec la machine. Les indications figurant dans les caractéristiques techniques de cette notice d'utilisation doivent être comparées aux indications correspondantes de la notice d'utilisation du tracteur.
- S'assurer que les dispositifs de sécurité pour le transport / le matériel d'emballage ont été entièrement retirés.
- S'assurer que les pièces de rechange, les composants de la machine ou les terminaux de commande emballés dans la machine (par ex. dans les trémies de semences, dans les compartiments de chargement, sous les couvercles de protection) et sur la machine ont été retirés.
- S'assurer que tous les dispositifs de protection sont correctement installés sur la machine.
- S'assurer que les agents conservateurs / antigel appliqués ou ajoutés ont été retirés et éliminés de manière appropriée.

Attelage

AVIS

Collisions avec d'autres usagers de la route !

Lors des déplacements avec des machines dont les composants ne sont pas sécurisés en position de transport sur route, des collisions avec d'autres usagers de la route peuvent se produire.

- ▶ Avant les déplacements sur voie publique, mettre tous les composants de la machine en position de transport sur route et les sécuriser comme prescrit.

DANGER

Happement, et arrachement de parties du corps !

- ▶ Empêcher toute mise en marche involontaire de l'entraînement par prise de force.

⚠ AVERTISSEMENT

Risque d'écrasement de tout le corps !

Il est interdit de stationner dans la zone dangereuse du tracteur et de la machine tant que l'ensemble n'est pas protégé contre tout roulage ou démarrage accidentel.

- 1 Éloigner les personnes non impliquées dans la manœuvre de la zone de danger autour du tracteur et de la machine.
- 2 S'assurer que des personnes non concernées ne pénètrent pas dans la zone de danger de manière imprévue.
- 3 Dételer la machine uniquement sur un sol plat et ferme.
- 4 Serrer le frein à main.
- 5 Arrêter le moteur du tracteur, retirer la clé et la conserver.
- 6 Placer des cales sous le tracteur et sous la machine.

⚠ AVERTISSEMENT

Risque d'écrasement sur tout le corps lors de l'utilisation du relevage !

- ▶ S'assurer que personne ne se trouve dans la zone de danger autour de la combinaison.
- ▶ Ne vous placez pas entre le tracteur et la machine lorsque vous actionnez le relevage via la commande externe.

Problèmes d'attelage et solutions possibles

• **Pas de prise d'huile à l'avant :**

Si le tracteur ne dispose pas de prise d'huile à l'avant, un flexible hydraulique doit être posé de l'arrière vers l'avant.

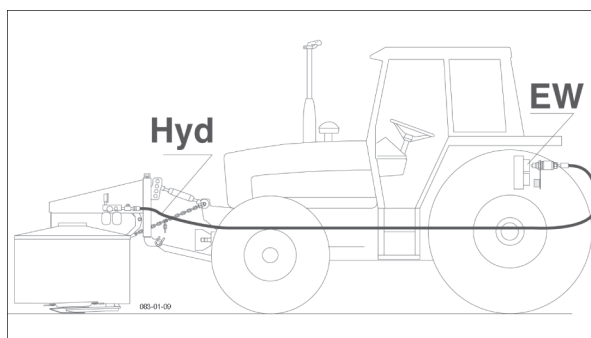

• **Distributeur commun pour le relevage avant et arrière**

Sur certains tracteurs, il peut être nécessaire de commuter entre le relevage avant (HW) et le relevage arrière au moyen d'un robinet à trois voies.

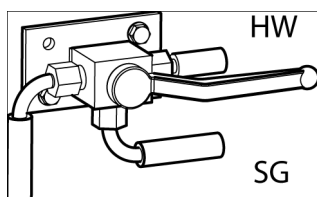

• **Embouts de prise de force placés trop en avant**

Fonctionnement

Sur les tracteurs dont le bout d'arbre à cardan est situé très en avant, l'arbre à cardan devrait être extrêmement raccourci. Lorsque la machine est relevée, la couverture des tubes de l'arbre à cardan est insuffisante ou le recroisement maximal de la transmission à cardan est dépassée.

Dans ce cas, un kit de montage est nécessaire pour avancer l'appareil de 200 mm.

RENSEIGNEMENT

Dans ce cas, contacter le service clientèle de PÖTTINGER.

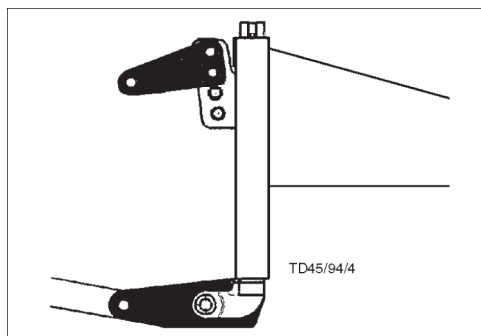

Attelage sur le tracteur

AVERTISSEMENT

Risque d'écrasement de tout le corps !

Il est interdit de stationner dans la zone dangereuse du tracteur et de la machine tant que l'ensemble n'est pas protégé contre tout roulage ou démarrage accidentel.

- 1 Éloigner les personnes non impliquées dans la manœuvre de la zone de danger autour du tracteur et de la machine.
- 2 S'assurer que des personnes non concernées ne pénètrent pas dans la zone de danger de manière imprévue.
- 3 Dételer la machine uniquement sur un sol plat et ferme.
- 4 Serrer le frein à main.
- 5 Arrêter le moteur du tracteur, retirer la clé et la conserver.
- 6 Placer des cales sous le tracteur et sous la machine.

AVERTISSEMENT

Risque d'écrasement sur tout le corps lors de l'utilisation du relevage !

- ▶ S'assurer que personne ne se trouve dans la zone de danger autour de la combinaison.
- ▶ Ne vous placez pas entre le tracteur et la machine lorsque vous actionnez le relevage via la commande externe.

Condition préalable

- Tracteur et machine arrêtés sur un sol plat et stabilisé.
- Bras inférieur correctement réglé et monté.

- Tracteur suffisamment lesté. Voir "Lestage du tracteur" sur page 47.
- Relevage hydraulique avant réglé en simple effet, ou...
- ...relevage avant transformé en fonction simple effet par un atelier spécialisé (conduite de dérivation).

Attelage sur 3 pts.

Procédure

- 1 Mettre le distributeur des prises avant sur "contrôle de position".
- 2 Positionner le tracteur à l'avant de la machine, l'arrêter et serrer le frein de stationnement.

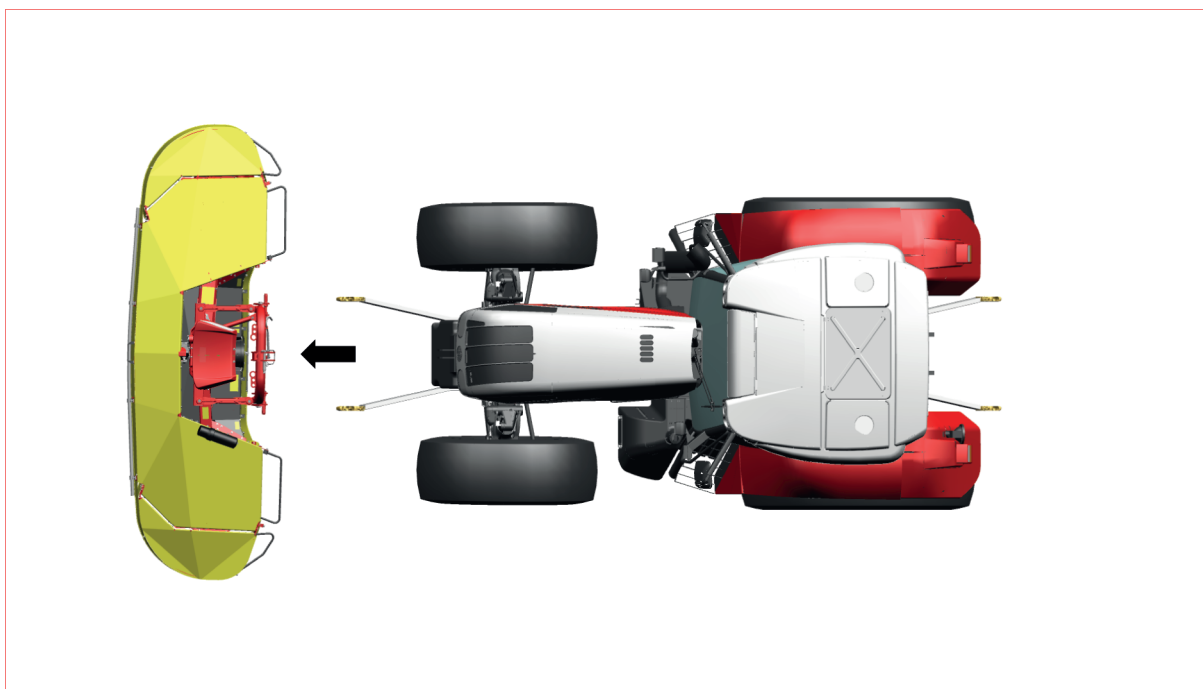

- 3 Ajuster les deux bras inférieurs parallèlement au réglage requis pour la hauteur et la largeur du bâti d'attelage et les bloquer contre tout mouvement latéral.
 - ▷ Fixer les entretoises et les rotules sur la tête d'attelage, selon les besoins et les sécuriser avec des goupilles si ce n'est pas déjà fait.
- 4 Approcher le tracteur de la machine, l'atteler sur les bras inférieurs et verrouiller les crochets.
- 5 Fixer la rotule de liaison supérieure à la tête d'attelage, si ce n'est pas déjà fait.
- 6 Fixer le 3 points et le sécuriser comme prescrit.

RENSEIGNEMENT

Utiliser un 3 points rigide !

- 7 Raccorder la transmission à cardan adapté correctement à la machine et au tracteur comme indiqué dans le manuel d'utilisation du fabricant de celle-ci.
 - ▷ Faire pivoter le support de la transmission à cardan (2) en position de travail.

Fonctionnement

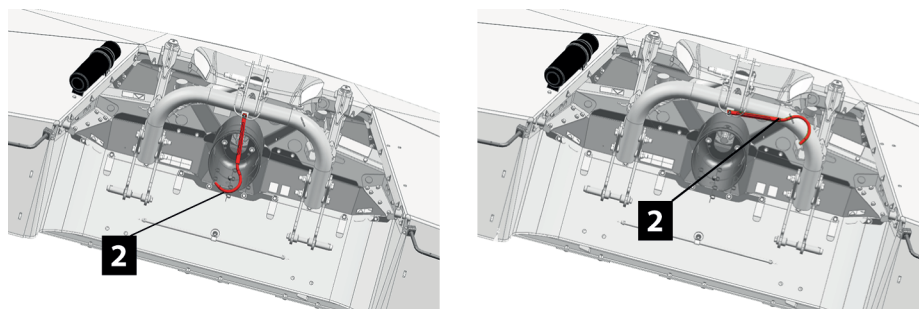

Gauche = position dételée

Droite = position de travail

- 8 Bloquer la protection de la transmission à cardan contre la rotation comme décrit dans les instructions d'utilisation du fabricant de celle-ci.
 - ▷ S'assurer que la vitesse et le sens de rotation de la transmission à cardan sont corrects, voir l'autocollant près du boîtier principal.
- 9 "Branchement des prises électriques et hydrauliques au tracteur".
- 10 Fixer les ressorts de suspension en option entre la machine et le tracteur si nécessaire. Voir "Réglage du délestage" sur page 58.

Ensuite, la machine doit être réglée sur la position correcte du lamier (pour les faucheuses à disques) / du tambour de coupe (pour les faucheuses à tambours).

Adaptateur d'attelage

Les adaptateurs d'attelage disponibles peuvent être montés dans différentes positions afin d'adapter la situation d'attelage au tracteur.

! AVIS

Domages dus à des collisions de composants !

En cas de modification pour certains fourrage, des éléments de la machine pourraient entrer en collision avec le tracteur pendant son utilisation.

- ▶ Avant l'utilisation, effectuer un essai.

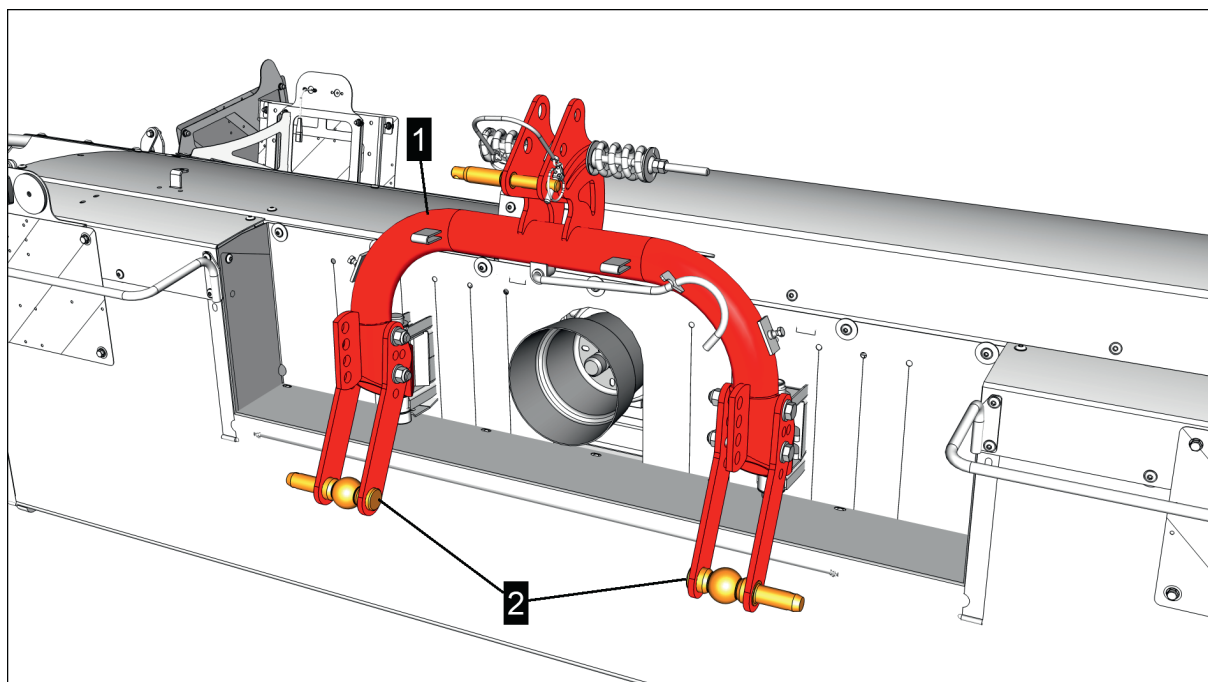

1 = montage "B"
2 = adaptateur

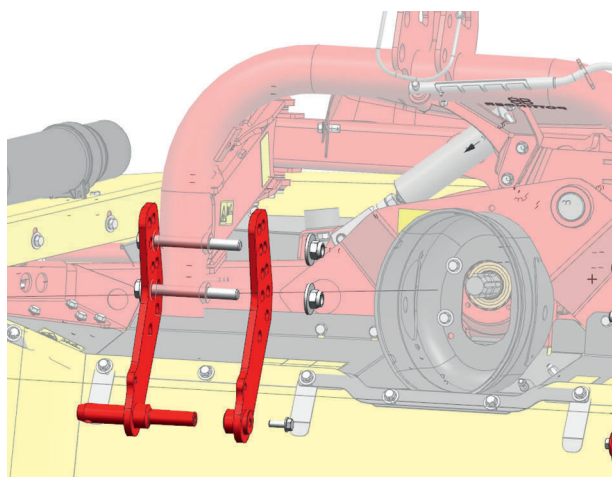

Montage de l'adaptateur

Fonctionnement

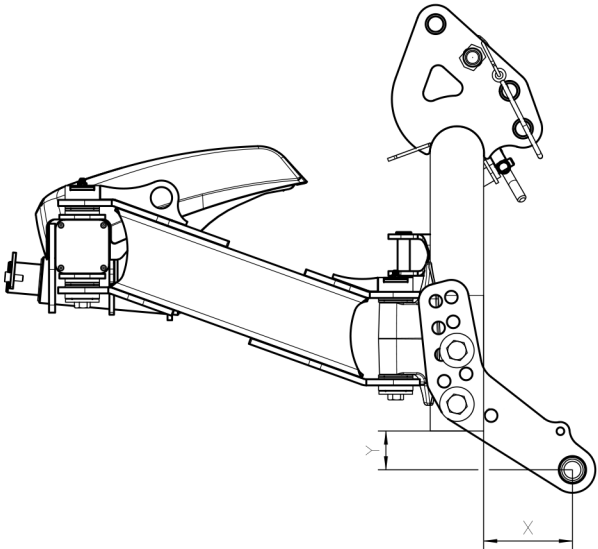
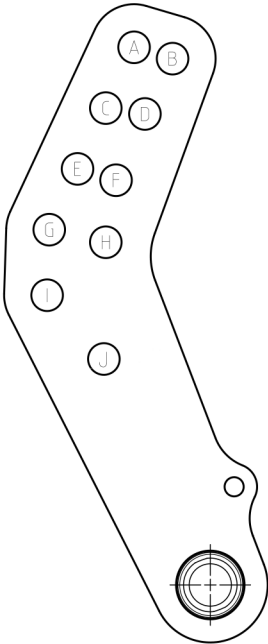

Cote X = distance par rapport au tracteur

Cote Y = distance verticale par rapport à la tête d'attelage

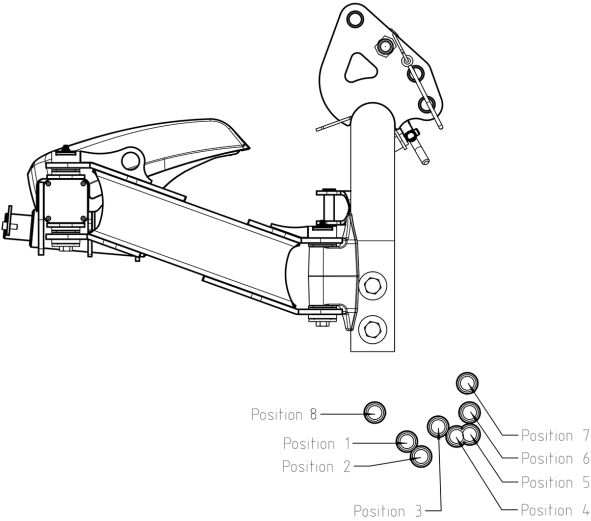

Lestage du tracteur

ATTENTION

Risque d'accident dû à une erreur de lestage !

En cas de défaut de lestage, la capacité de braquage et de freinage du tracteur est affectée.

- ▶ Peser les machines qui fonctionnent dans différents états d'attelage, en tant que machine seule ou en tant que combinaison de machines, respectivement dans ces configurations.
- ▶ Pour le pesage, établir la position de la machine / de la combinaison de machines la plus en saillie vers l'arrière / vers l'avant.
- ▶ Une fois le lestage effectué, effectuer un test de freinage.

Au minimum 20% du poids du tracteur doit toujours être disponible en tant que charge sur l'essieu avant afin d'assurer la direction et les performances de freinage. La charge par essieu, le poids total et la capacité de charge des pneus ne doivent pas être dépassés.

Pour un bon lestage de votre tracteur, voir également le manuel du tracteur.

Deux méthodes différentes peuvent être utilisées pour déterminer le ballastage approprié.

Méthodes de détermination du lestage des tracteurs.

- *Par la pesée*
La méthode par pesage permet d'obtenir le résultat le plus précis. Les écarts possibles par rapport aux poids indiqués sont pris en compte.
- *Par le calcul*
La méthode de calcul fournit uniquement les résultats de calcul, à partir des poids dans les données techniques de la machine et du tracteur au moment de la livraison. Ces chiffres peuvent différer du poids réel en raison de modifications techniques ultérieures.

RENSEIGNEMENT

Si possible, sélectionner toujours la méthode de pesage!

Le lestage correct doit être déterminé à chaque changement de tracteur et de machine.

Tableau à remplir

	valeur effective	valeur admise	Capacité de charge des pneus admise:
Lestage avant minimum	kg (lbs) ($G_{V \min}$)	-	-
Poids total	kg (lbs) (G_{tat})	\leq kg (lbs) (G_{zul})	-
Charge sur l'essieu avant	kg (lbs) ($T_{V \text{tat}}$)	kg (lbs) ($T_{V \text{zul}}$)	\leq kg (lbs)
Charge sur l'essieu arrière	kg (lbs) ($T_{H \text{tat}}$)	\leq kg (lbs) ($T_{H \text{zul}}$)	\leq kg (lbs)

Déterminer le lestage des tracteurs au moyen de la méthode de pesage

Cette méthode (à privilégier) peut être utilisée pour vérifier le lestage du tracteur déterminé par simple calcul. Voir "Déterminer le lestage des tracteurs par calcul" sur page 50.

Procédure

Peser le tracteur

- ▶ Dételer et déposer les machines et le lestage du tracteur.
- ▶ Placer le tracteur avec l'essieu avant et arrière sur la balance.

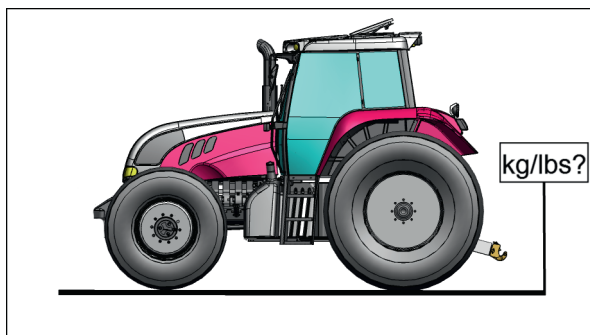

- ▶ Noter le poids en tant que poids à vide du tracteur (T_L) et le noter dans le tableau

Peser l'essieu avant

- ▶ Atteler la machine au tracteur et la placer en position de transport.
- ▶ Avancer avec l'essieu avant du tracteur sur la bascule.

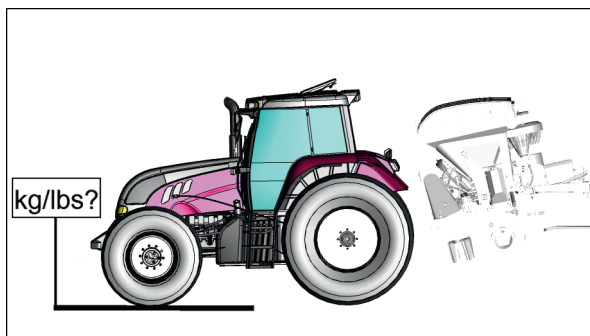

- ▶ Noter le poids en tant que charge réelle sur l'essieu avant ($T_{V_{tat}}$) et le noter dans le tableau
- ▶ Calculer si la charge réelle sur l'essieu avant ($T_{V_{tat}}$) représente toujours au moins 20% du poids à vide du tracteur T_L . Si la charge sur l'essieu avant est trop faible, ajouter des masses de lestage jusqu'à ce que la charge réelle sur l'essieu avant ($T_{V_{tat}}$) soit d'au moins 20% du poids à vide du tracteur (T_L).
- ▶ Vérifier si la charge maximale autorisée sur l'essieu avant ($T_{V_{zul}}$) n'est pas dépassée en tenant compte de la capacité de charge du pneu. Voir le manuel d'utilisation du tracteur.

Peser le poids total

- ▶ Avancer le tracteur et la machine en position de transport et les masses de lestage avec l'essieu avant et arrière. sur la bascule.

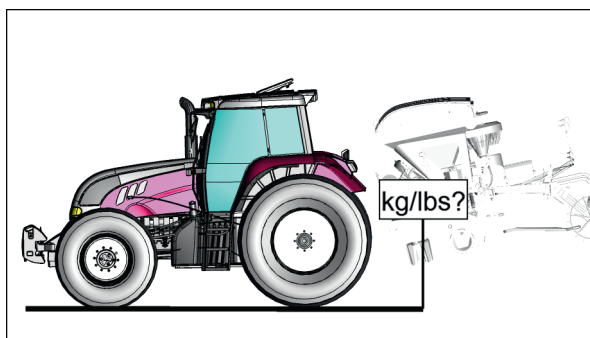

- ▶ Noter le poids comme poids total (G_{tat}) et le reporter dans le tableau
- ▶ Vérifier si la valeur mesurée dépasse le poids total maximal admissible (G_{zul}) du tracteur. Voir le manuel d'utilisation du tracteur.

Peser l'essieu arrière

- ▶ Avancer le tracteur avec la machine et le lestage sur la bascule avec l'essieu arrière.

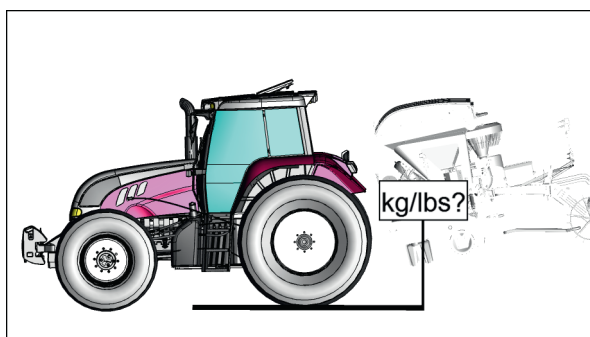

- ▶ Entrer le poids en tant que charge réelle sur l'essieu arrière T_H dans le tableau des nombres.
- ▶ Vérifier que la valeur mesurée ne dépasse pas la charge maximale admissible sur l'essieu arrière ($T_{H\text{zul}}$) en tenant compte de la capacité de charge des pneus. Voir le manuel d'utilisation du tracteur.
- ▶ Vérifier que les caractéristiques techniques des pneus et des jantes sont conformes aux prescriptions du constructeur du tracteur. Voir le manuel d'utilisation du tracteur.

Déterminer le lestage des tracteurs par calcul

Procédure

- ▶ Distance (a) du centre de gravité de la masse avant (G_V) au centre de l'essieu avant :
 $a = \dots\dots\dots$ mm (inch) (voir fiche technique du tracteur ou mesurer)
- ▶ Entre axe du tracteur (b):
 $b = \dots\dots\dots$ mm (inch) (voir fiche technique du tracteur ou mesurer)
- ▶ Distance entre le milieu de l'essieu arrière et le point d'accouplement (c):
 $c = \dots\dots\dots$ mm (inch) (voir fiche technique du tracteur ou mesurer)
- ▶ Distance (d) du point d'accouplement arrière au centre de gravité (G_H) de la combinaison de machines :
 $d = \dots\dots\dots$ mm (inch) (mesurer)
- ▶ Essieu avant du tracteur sans lestage (TV):
 $TV = \dots\dots\dots$ kg (lbs) (voir fiche technique du tracteur)
- ▶ Essieu arrière du tracteur sans lestage (TH):
 $TH = \dots\dots\dots$ kg (lbs) (voir fiche technique du tracteur)
- ▶ Poids à vide du tracteur (TL):
 $TL = \dots\dots\dots$ kg (lbs) (voir fiche technique du tracteur)
- ▶ Lestage avant minimum ($G_{H\ min}$) calculé et à noter dans le tableau.
 $G_{V\ min} = (G_H * (c + d) - T_V * b + 0,2 * T_L * b) / (a + b)$
.....
- ▶ Charge effective sur l'essieu avant ($T_{V\ tat}$) calculée et à noter dans le tableau.
 $T_{V\ tat} = G_V * (a + b) + T_V * b - G_H * (c + d) / b$
.....
- ▶ Charge admise sur l'essieu avant ($T_{V\ zul}$), charge indiquée dans la notice du tracteur, à noter dans le tableau ci-dessus.
- ▶ Charge effective totale (G_{tat}) calculée et à noter dans le tableau.
 $G_{tat} = G_V + T_L + G_H$
.....
- ▶ Poids total admis (G_{zul}), poids indiqué dans la notice du tracteur, à noter dans le tableau.
- ▶ Charge effective sur l'essieu avant ($T_{H\ tat}$) calculée et à noter dans le tableau.
 $T_{H\ tat} = G_{tat} - T_{V\ tat}$
.....
- ▶ Charge admise sur l'essieu arrière ($T_{H\ zul}$), charge indiquée dans la notice du tracteur, à noter dans le tableau.
- ▶ Noter dans le tableau ci-dessus, la valeur de la capacité de charge admise, conforme au manuel du tracteur ou des documents du fabricant de pneus (à doubler: 2 pneus par axe).

Réglage / conversion

Avant l'utilisation, procéder aux réglages et modifications suivants ou contrôler les réglages et montage suivants.

RENSEIGNEMENT

Un réglage soigneux de la machine permet de l'économiser, de préserver le sol et d'économiser du carburant!

DANGER

Saisie et happement du corps par des éléments mobiles de la machine, lors de toute intervention sur la machine.

- ▶ N'effectuer tous les travaux que lorsque l'entraînement est à l'arrêt.
- ▶ Avant toute intervention, sécuriser la machine contre toute mise en marche.
- ▶ Ne pas porter de cheveux longs détachés ou de vêtements amples/lâches pendant les travaux d'entretien.
- ▶ Faire sortir les personnes de la zone de danger.
- ▶ Ne mettre la machine en service que si tous les dispositifs de protection sont montés correctement, ne sont pas endommagés et sont en position de protection.
- ▶ Pendant le fonctionnement, ne laisser personne pénétrer dans la zone dangereuse des éléments mobiles de la machine.

AVERTISSEMENT

Ecrasements, coupures, coincements et coups sur tout le corps !

Lors de tous les travaux de réglage, il existe des risques liés à des composants lourds de la machine, parfois soumis à la pression d'un ressort, ainsi qu'à des arêtes vives.

- ▶ Les opérations de réglage ne peuvent être effectuées que par du personnel dûment formé.
- ▶ Porter des équipements de protection individuelle adaptés aux travaux (tels que des gants de travail, des lunettes de protection, etc.)
- ▶ Respecter les consignes de sécurité de fonctionnement et de prévention des accidents.
- ▶ Faire sortir les personnes de la zone de danger.

AVERTISSEMENT

Risque de brûlures !

En fonctionnement, les pièces de la machine (comme les engrenages, les roulements, etc.) peuvent devenir très chaudes et le rester pendant longtemps !

- ▶ Pendant et immédiatement après le fonctionnement, ne pas toucher les engrenages et les paliers, etc. sans équipement de protection individuelle (comme des gants, des vêtements de travail longs, etc.)

Ajuster la transmission à cardans au tracteur

Conditions préalables

- Contrôle et ajustement de la longueur des transmissions à cardans avec profilé tubulaire coulissant par un concessionnaire.
- Pour les transmissions à cardans neuves, lubrifier tous les graisseurs jusqu'à ce que de la graisse propre apparaisse au niveau des paliers.



Fig.: Autocollant sur le cardan

ENVIRONNEMENT

Les lubrifiants et les mélanges de lubrifiants doivent être recyclés correctement.

AVERTISSEMENT

Risque de blessures en raison de pièces de transmission endommagées ou projetées!

Lorsque la transmission a été, soit structurellement modifiée, soit trop longue ou avec un chevauchement insuffisant, il y a un risque d'endommagement de celle-ci et de blessures corporelles par projection.

- ▶ L'adaptation de la transmission ne peut être fait que par le concessionnaire. Prendre en considération la notice d'utilisation du fabricant de la transmission.
- ▶ Avant la première utilisation, faites contrôler et ajuster la transmission à cardans dans toutes les conditions de fonctionnement par le concessionnaire.
- ▶ Si la machine est utilisée avec un autre tracteur, contrôler la transmission à cardans et la faire adapter en longueur
- ▶ En présence d'une transmission avec roue libre ou une sécurité de surcharge, les monter côté machine.
- ▶ Ne pas mettre d'adaptateur de longueur ou de diamètre sur l'arbre de prise de force.

Note d'application pour le revendeur de services

Contrôler la longueur de l'arbre de transmission dans toutes les positions de fonctionnement pour s'assurer que la course de coulissement nécessaire est disponible et que le recouvrement du profil est suffisant.

Contrôle de la longueur lors du chevauchement maximum:

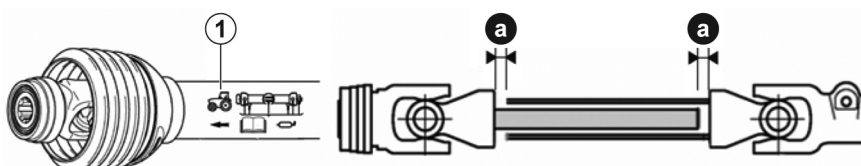

Procédure

- 1 Atteler l'outil au tracteur.
- 2 Déployer complètement la transmission à cardans.
 - ▷ La transmission à cardans est maintenant composée de 2 moitiés.
- 3 Monter la 1/2 transmission avec le symbole du tracteur (1) sur l'arbre de prise de force jusqu'à l'enclenchement du verrouillage
- 4 Enfiler l'autre moitié de l'arbre de transmission sur l'arbre d'entrée de la machine jusqu'à ce que le verrouillage s'enclenche.
- 5 Maintenir les deux 1/2 transmissions côte à côte. Les deux 1/2 transmissions ne doivent pas venir en butée. Un coulisement minimum (a) de 40 mm doit être respecté (en virage ou terrain en cuvette).
 - ▷ Si les demi-cardans sont en butée et/ou si la course de 40 mm n'est pas respectée, il faut faire ajuster la transmission à cardans par un concessionnaire Maintenance.
- 6 Vérifier l'angle admis de la transmission. Voir notice d'utilisation de la transmission.
- 7 L'espace libre autour de la transmission lors de l'utilisation doit être suffisant dans toutes les situations, sinon il y a un risque de l'endommager.
- 8 Débrancher les deux moitiés de l'arbre à cardan du tracteur et de la machine, les déposer sur un sol propre et les maintenir à portée de main pour le contrôle ultérieur du chevauchement des profils, en position de fonctionnement la plus longue.

Contrôle de la longueur lors du chevauchement minimum

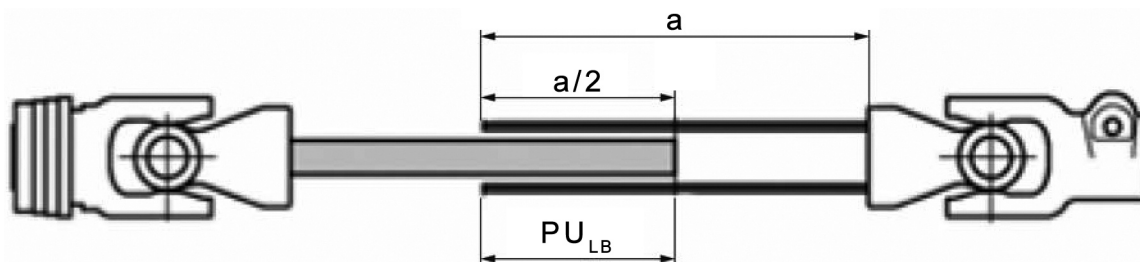

a = longueur totale du tube d'une 1/2 transmission

PU_{LB} = chevauchement des tubes profilés

Procédure

- 1 Déterminer la position de travail la plus longue possible de la transmission entre le tracteur et la machine.
- 2 Monter la 1/2 transmission avec le symbole du tracteur sur l'arbre de prise de force jusqu'à l'enclenchement.
- 3 Enfiler l'autre moitié de l'arbre de transmission sur l'arbre d'entrée de la machine jusqu'à ce que le verrouillage s'enclenche.
- 4 Contrôler le chevauchement des tubes profilés
- 5 Le chevauchement minimum des tubes profilés (PU_{LB}) doit correspondre à la moitié de la longueur d'un tube ($a/2$). Le plus grand chevauchement des tubes profilés est à rechercher.
- 6 Lors du transport et lorsque la transmission est arrêtée, le chevauchement minimum des tubes profilés (PU_{LB}) doit être de 100 mm.

Fonctionnement

- 7 Le carter côté tracteur comme le bol de protection côté machine doivent avoir un chevauchement minimum de 50 mm avec la protection de la transmission.
 - ▷ Si le chevauchement des profilés n'est pas suffisant dans l'un des cas mentionnés ci-dessus, il convient de commander de nouveaux tubes de protection ou une nouvelle transmission à cardans.

Adapter la transmission

L'adaptation de la transmission ne peut être fait que par le concessionnaire. Pour ce faire, il convient de respecter les instructions du fabricant du cardan.

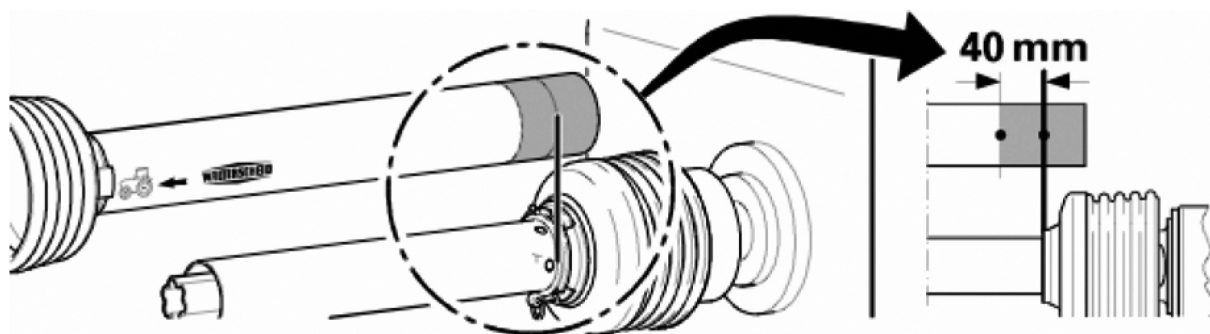

Procédure

- ▶ Tenir côte à côte les deux 1/2 transmissions. Faire une marque sur le tube de protection extérieure par rapport au bord du tube de protection intérieure minorée de 40 mm par rapport à la longueur de chevauchement maximum.
- ▶ Retirer les demi-arbres de transmission du boîtier d'entraînement ou de l'embout de prise de force du tracteur.
- ▶ Couper le tube de protection à l'endroit marqué.
- ▶ Raccourcir les deux tubes de protection à la même longueur.
- ▶ Raccourcir les tubes intérieur et extérieur de la transmission à la même longueur.
- ▶ Meuler les angles au niveau de la coupe et éliminer tous les copeaux de coupe.
- ▶ Lubrifier les tubes profilés avec de la graisse universelle au lithium.
- ▶ Assembler à nouveau la transmission.
- ▶ Contrôler l'entraînement par transmission

Contrôler l'entraînement par transmission

AVERTISSEMENT

Happement, et arrachement de parties du corps !

Lorsque la prise de force est en marche, des parties du corps, des vêtements amples ou des cheveux longs peuvent être happés et tirés.

- ▶ Avant de faire un essai, faites évacuer toutes les personnes se trouvant à proximité de la zone dangereuse.
- ▶ Lancer l'essai depuis le siège conducteur du tracteur.
- ▶ En cas d'anomalies, arrêter immédiatement la prise de force.

Conditions préalables

- Machine attelée correctement et sécurisée à un tracteur approprié.
- Machine et tracteur arrêtés sur terrain plat, stabilisés et sécurisés contre tout roulage en position de travail.

Procédure

- 1 S'assurer que la vitesse et le sens de rotation de la transmission à cardan sont corrects, voir l'autocollant près du boîtier principal.
- 2 Augmenter doucement la prise de force au régime nominal.
 - Arrêter immédiatement la prise de force lorsqu'un bruit inhabituel ou une vibration importante est constaté(e).
Dans ce cas, avant de continuer le travail avec la machine, rechercher la défaillance sur tout le système d'entraînement et entreprendre la réparation.
 - S'il n'y a pas de bruits inhabituels ou de fortes vibrations, la machine est prête à l'emploi.

Déplacement latéral

- Avant la première utilisation, vérifier la longueur de la transmission et, si nécessaire, la raccourcir. Voir "Ajuster la transmission à cardans au tracteur" sur page 52.

En particulier pour l'option "déplacement latéral", la longueur de l'arbre de transmission doit être vérifiée dans chaque position de fonctionnement possible.

Positions à vérifier

- déport latéral max. vers la gauche et faucheuse en position de travail ou de transport sur route
- déport latéral max. vers la droite et faucheuse en position de travail ou de transport sur route

Fonctionnement

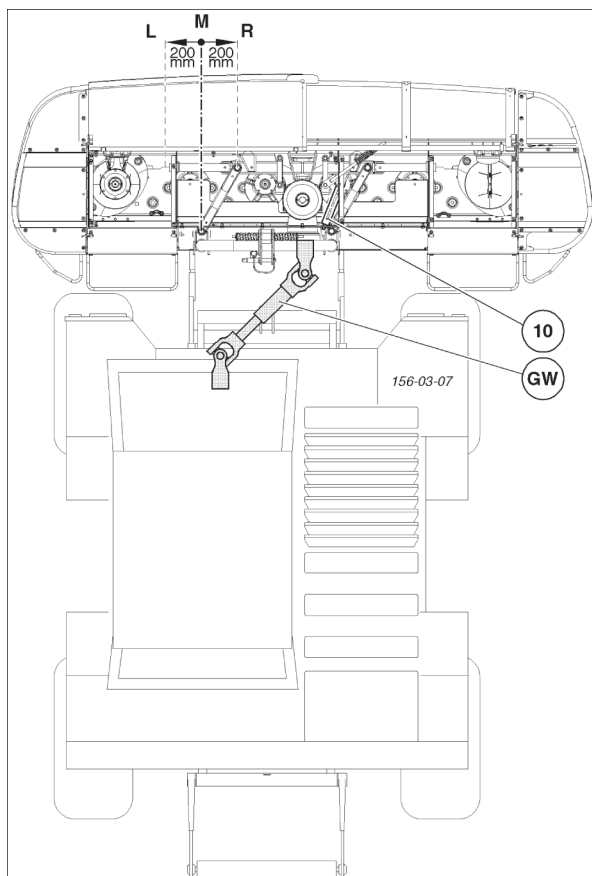

Report de charge mécanique

Le lamier doit reposer sur le sol avec environ 150 kg (75 kg de chaque côté) (recommandation).

RENSEIGNEMENT

Augmenter le report de charge en conséquence : par temps humide ou en cas de coupes lourdes et humides = le poids avec lequel le lamier repose sur le sol est réduit.

En même temps, la vitesse de fauche doit être réduite en conséquence afin d'éviter que le lamier ne saute (en raison de la réduction du poids au sol) à des vitesses de fauche plus élevées.

AVERTISSEMENT

Risque pour la santé dû au relevage manuel de charges lourdes !

La vérification du réglage peut, si elle est effectuée manuellement, entraîner une surcharge physique.

- ▶ Ne pas soulever à la main.
- ▶ Utiliser une grue, un chariot élévateur à fourche ou un engin similaire en combinaison avec une balance à traction suffisamment dimensionnée.

Déterminer le report de charge

Préparation

- Peson
- Sangle
- Palan, chariot élévateur ou équivalent.

Condition préalable

- Relevage hydraulique avant réglé en simple effet, ou...
- ...relevage avant transformé en fonction simple effet par un atelier spécialisé (conduite de dérivation).
- Tracteur et machine garés en position de travail sur un sol plat et stabilisé et immobilisés pour éviter tout roulage.
- Bras inférieur et hauteur du relevage correctement réglés.
- Hauteur de coupe bien réglée
- Lamier en position flottante
- Protections extérieures en position de travail
- Pour l'intervention de montage, éteindre le moteur du tracteur, serrer le frein de stationnement, retirer la clé de contact et la ranger en lieu sûr.

AVIS

Rupture des chaînes de délimitation et du dispositif d'attelage

Si le relevage avant à double effet est abaissé sous pression, il peut y avoir rupture des pièces de suspension du report de charge et des chaînes de délimitation.

- ▶ Lorsque la faucheuse est attelée au tracteur, ne jamais mettre le distributeur double effet du tracteur du relevage avant sur "ABAISSER".

Procédure

- ▶ Effectuer une pesée : Soulever le lamier à l'extérieur comme indiqué à l'aide d'une élingue et d'un peson interposé.

Fonctionnement

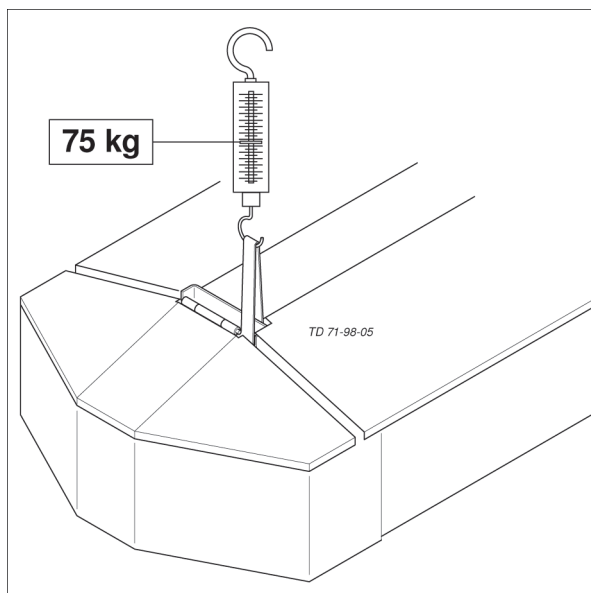

- ▷ Si le poids déterminé correspond au réglage d'usine (75 kg) ou à l'exigence actuelle, ignorer les procédures suivantes et passer à l'étape 4.
- ▷ Si le poids déterminé ne correspond pas au réglage d'usine ou à l'exigence actuelle, corriger le report de charge comme décrit ci-dessous.

Réglage du délestage

Condition préalable

- Relevage hydraulique avant réglé en simple effet, ou...
- ...relevage avant transformé en fonction simple effet par un atelier spécialisé (conduite de dérivation).
- Languettes pour accrocher les ressorts de suspension sur le bâti d'attelage de la machine, à monter par un atelier spécialisé agréé.

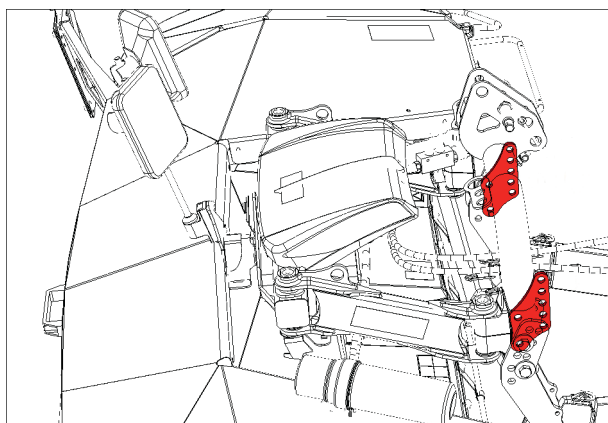

Procédure

- 1 Relever la machine avec le relevage avant.
- 2 Accrocher les ressorts de traction aux pattes (1) du bâti d'attelage des deux côtés de la machine et à la console des ressorts de suspension (2) du tracteur.

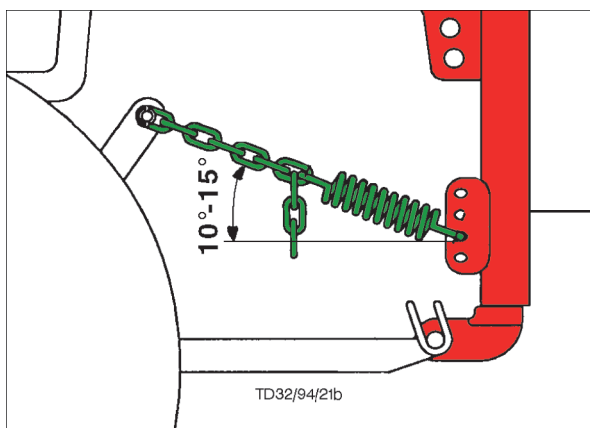
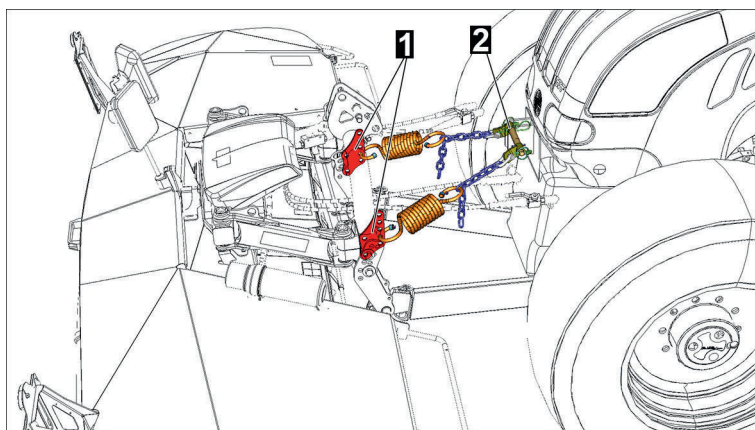

Angle optimal !

RENSEIGNEMENT

L'angle optimal de 10 à 15° pour le guidage des forces ne peut être respecté que si les ressorts sont fixés à une console.

- 3 Mettre le relevage avant en position "descente" et abaisser la machine sans pression jusqu'au sol.
- 4 Vérifier la tension du ressort en contrôlant le report de charge, comme décrit précédemment au paragraphe "Déterminer le report de charge".
 - ▷ Si le report de charge souhaité est atteint, passer au point 5.
 - ▷ Si le report de charge souhaité n'est pas atteint ou est dépassé, répéter la procédure à partir du point 1.
- 5 Monter les colliers de serrage (20) sur les ressorts de traction. Le réglage de la précontrainte du ressort ne doit ainsi pas être contrôlé à chaque fois que la machine est montée sur le même tracteur.

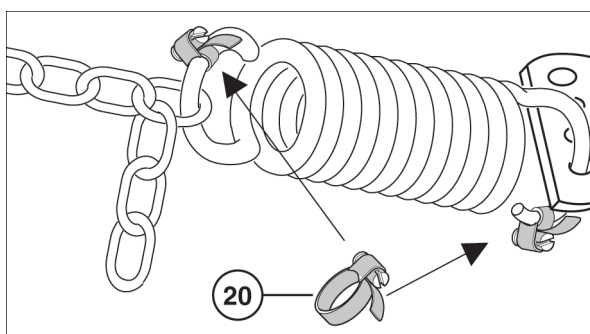

Fonctionnement

- 6 A chaque changement de tracteur, il faut contrôler la précontrainte du ressort et la régler à nouveau si nécessaire.

Faucheuse à disques - Position du lamier

La position correcte du lamier est obtenue en réglant le 3points supérieur de l'attelage.

En réglant correctement la position du lamier, on obtient la **"hauteur de coupe standard"** .

RENSEIGNEMENT

- La "hauteur de coupe standard" est basée sur les caractéristiques de construction de la machine et ne peut pas être modifiée sans augmenter l'usure de la machine ou risquer de l'endommager.
- Il est interdit d'augmenter ou de diminuer la "hauteur de coupe standard" en basculant le lamier (en réglant le 3 points) !
- Si la "hauteur de coupe standard" est insuffisante, la machine peut être équipée de patins surélevés (en option) afin d'augmenter la hauteur de coupe.

AVIS

Augmentation de l'usure des patins en cas de mauvais réglage du 3 points !

Si le 3 points n'est pas correctement réglé, les patins sont fortement sollicités d'un côté et s'usent rapidement.

- ▶ Ajuster le 3 points de manière à ce que les patins reposent entièrement sur le sol.
- ▶ Ne pas régler la hauteur de coupe en ajustant le 3 points supérieur de l'attelage !

Régler la position du lamier (hauteur de coupe standard)

Condition préalable

- Machine attelée correctement et sécurisée à un tracteur approprié.
- Report de charge et hauteur d'attelage correctement réglés.
- Machine arrêtée sur terrain plat, stabilisée et sécurisée contre tout roulage en position de travail.
- Arrêter la machine, retirer la clé de contact du tracteur et attendre l'arrêt de tous les composants de la machine en rotation.

Procédure

- ▶ Régler le 3 points et ajuster la position du lamier (et donc la "hauteur de coupe standard") de manière à ce que les patins de la face inférieure du lamier reposent sur toute leur surface sur le sol.

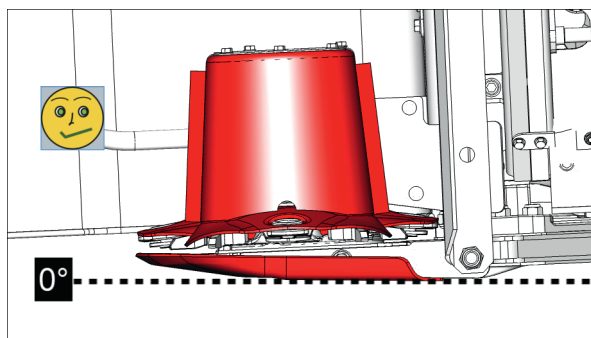

3 points supérieur **correctement réglé !**

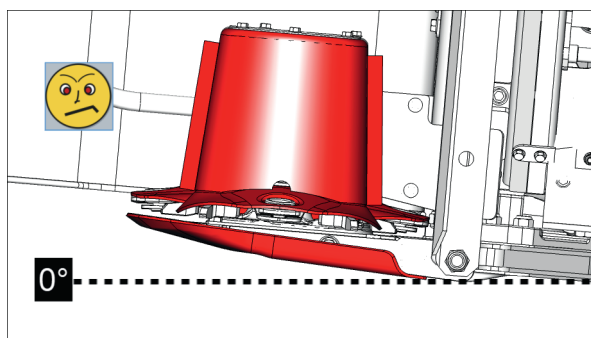

INCORRECT ! 3 points mal réglé!

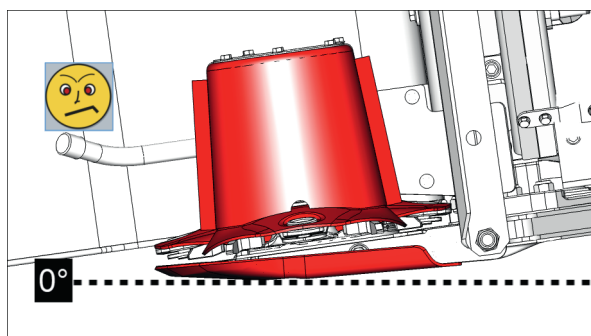

INCORRECT ! 3 points mal réglé!

- ▶ Contrôler le réglage de la hauteur de coupe, sur la base du schéma, lors des premiers mètres de fauchage.
 - ▷ Si la « hauteur de coupe standard » est comprise entre 50 mm et 60 mm, le 3 points et donc la position de la barre de coupe sont correctement réglés.
 - ▷ Si la "hauteur de coupe standard" est inférieure à 50 mm ou supérieure à 60 mm, corriger le réglage de la position du lamier en conséquence.

RENSEIGNEMENT

Une coupe malpropre peut également être causée par des couteaux émoussés ou erreur de montage, une hauteur ou un report de charge mal réglé(e), un régime ou sens de rotation incorrect de la transmission ou une vitesse de déplacement inappropriée !

Cône de ventilation (4cm), recommandation de montage

Position de montage par défaut

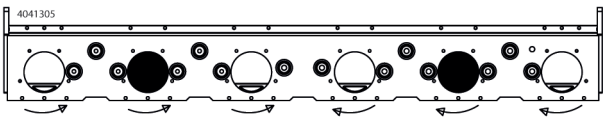
Type	Positions
NOVACAT F 2700 ALPIN	

Les cônes de ventilation (4cm) démontage/montage, en fonction des conditions

Les cônes de ventilation (4cm) pré-montés peuvent être montés sur une autre assiette si nécessaire. Si les cônes de transport ne sont pas nécessaires, ils peuvent également être remplacés par les couvercles fournis.

RENSEIGNEMENT

Nous recommandons l'utilisation des cônes de transport pour améliorer les performances de flux, en particulier dans les cultures lourdes et denses de fauche.

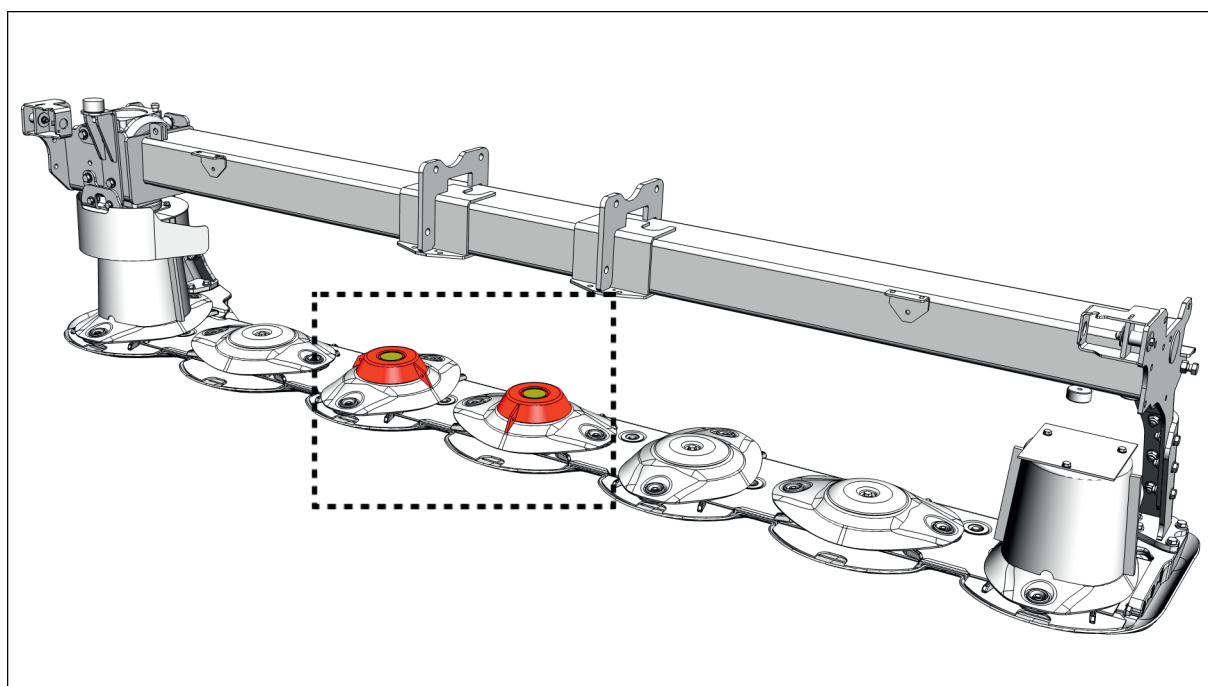

Illustration des symboles!

Le nombre, l'apparence et la position de montage des cônes de transport peuvent différer de l'illustration !

Condition préalable

- Tournevis pour vis à fente, 15 mm clé à douille 1x longue et 1x courte / cliquet.
- 2x couvercles fournis et 2x vis M10x30 (Verbus Ripp en 10.9) fournies pour le montage des couvercles si nécessaire.

- Machine stationnée sur un sol plat et stabilisé, abaissée en position de travail.
- Prise de force au neutre
- Moteur du tracteur arrêté, frein serré et clé de contact retirée, à garder sur soi.

Procédure

- Retirer le cache en plastique du cône de ventilation (4cm) et le garder à portée de main.

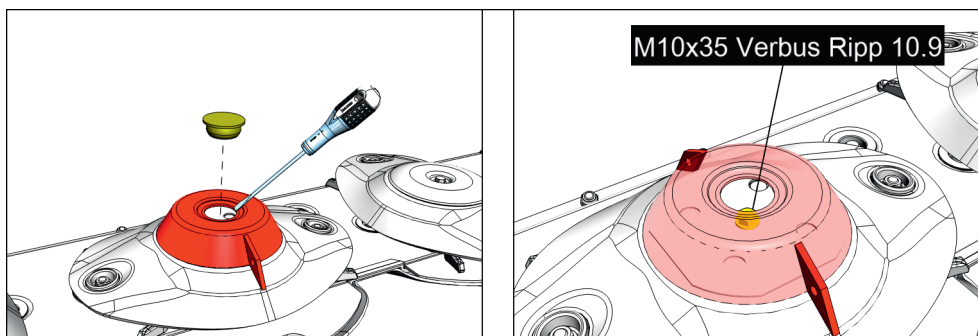

- Desserrer la vis M10x35, retirer le cône de ventilation (4cm) et conserver les deux. Monter et fixer le couvercle fourni avec la machine à l'aide de la vis M10x30.

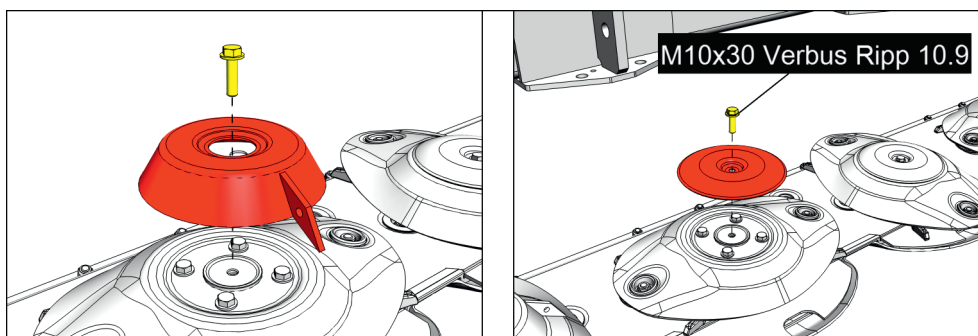

RENSEIGNEMENT

Le montage d'un cône de ventilation (4cm) au lieu d'un couvercle se fait dans l'ordre inverse et normalement par paire.

Les cônes de ventilation (4cm) ne peuvent être montés correctement sur le disque de fauchage que dans une seule position possible.

Tambours d'andainage supplémentaires

Deux tambours d'andainage supplémentaires permettent de former des andains plus étroits. Pour profiter de cet effet, il est nécessaire de remplacer les deux cônes extérieurs par des tambours d'andainage supplémentaires, - comme illustré ci-dessous. Les tambours d'andainage supplémentaires sont disponibles en tant qu'équipement optionnel.

Fonctionnement

Équipement standard

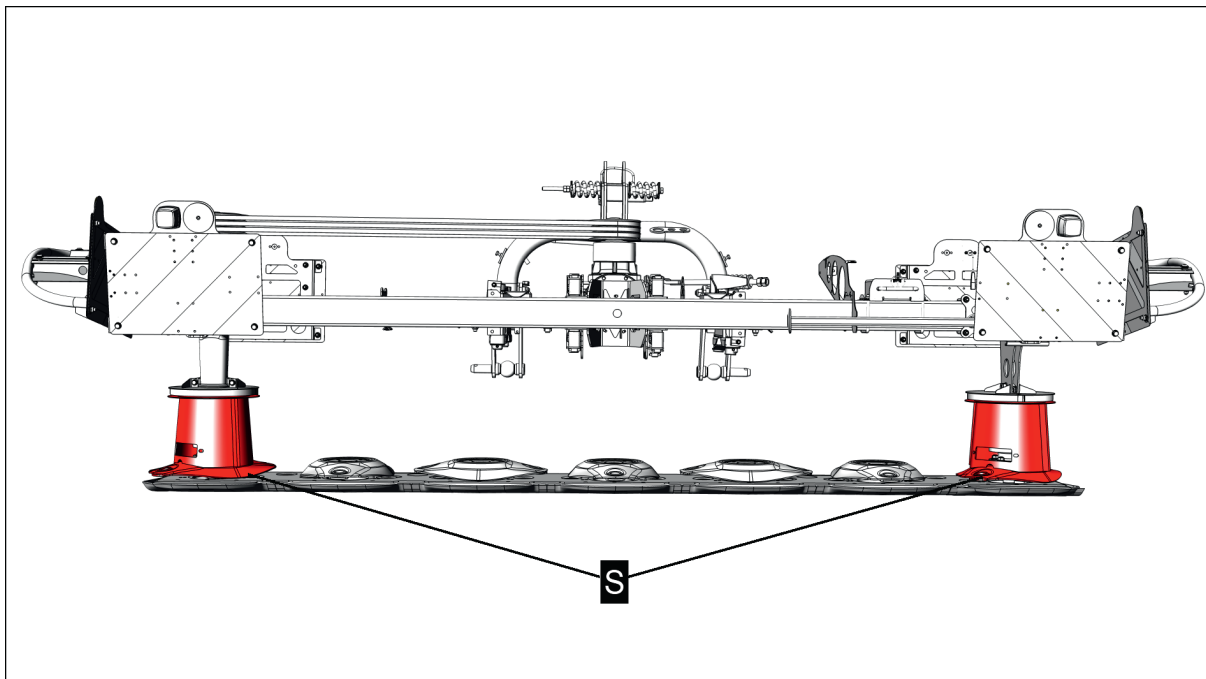

S = Tambours d'andainage standard

Equipements optionnels

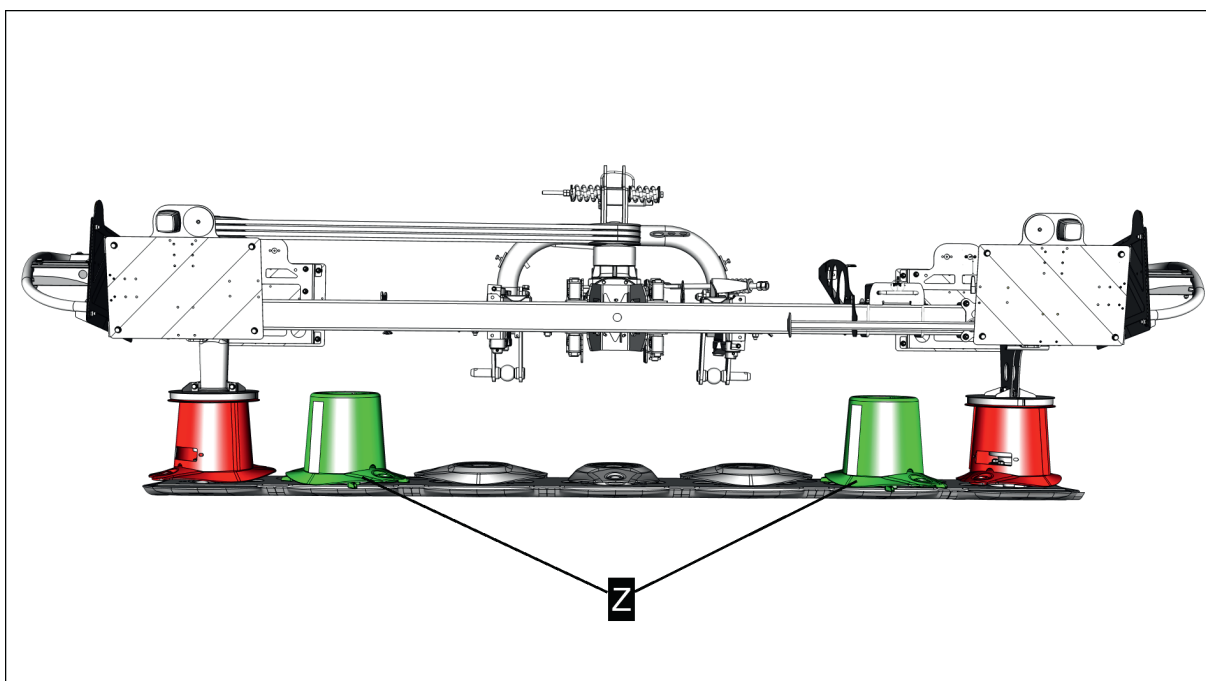

Z = Tambours d'andainage supplémentaires

Boîtier d'entrée, modifier le sens de rotation

S'il n'est pas possible de modifier sur le tracteur le sens de rotation de la prise de force selon les indications de l'autocollant ou selon l'équipement de la faucheuse, cette modification peut être effectuée à l'aide de l'engrenage angulaire.

Procédure

- ▶ 1) Laisser couler l'huile à l'extérieur de l'engrenage angulaire (pour plus d'informations, reportez-vous au chapitre «Entretien»)
- ▶ Dépose du renvoi d'angle.
- ▶ Echanger la vis de purge (1) avec la vis de vidange (2).

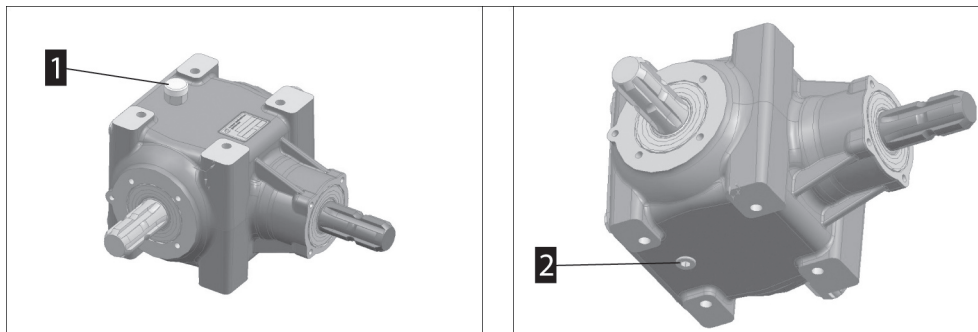

- ▶ Remonter le renvoi d'angle de 180°, tourné autour de l'arbre d'entrée, et le serrer.

RENSEIGNEMENT

Le reniflard doit se trouver sur le dessus du boîtier !

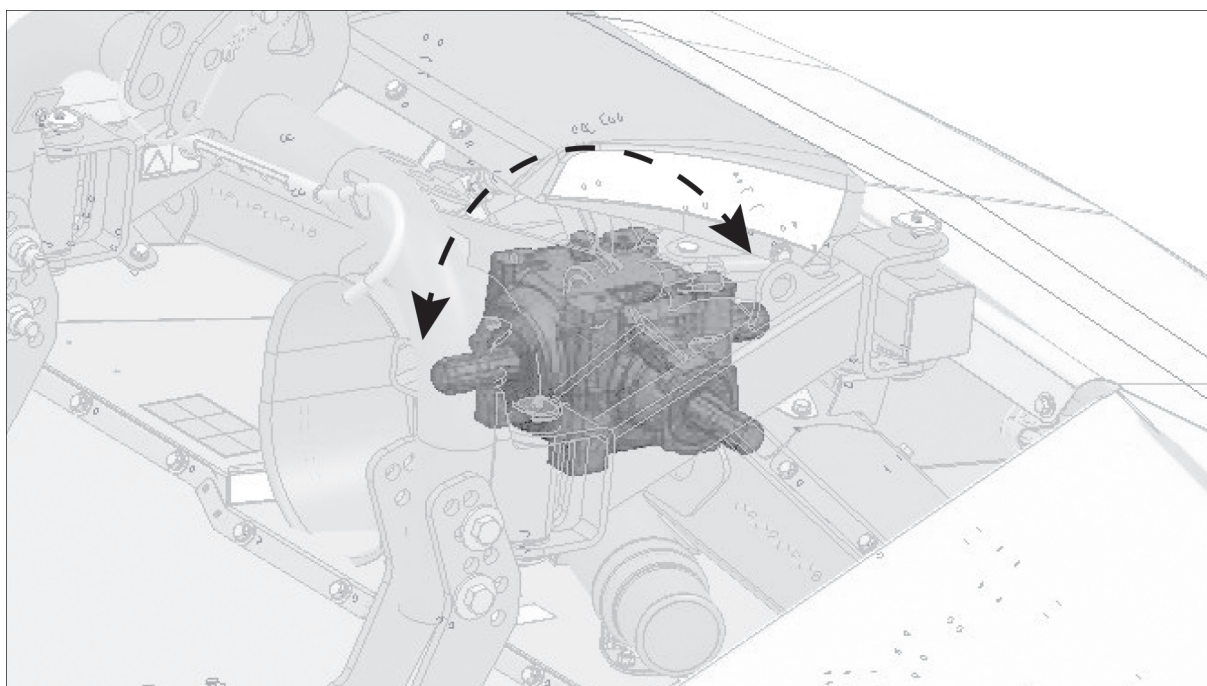

- ▶ 4) Après l'assemblage, ajuster le niveau d'huile dans l'engrenage angulaire pour plus d'informations, reportez-vous au chapitre «Entretien»)

Essai

Pour s'assurer du bon fonctionnement de la machine, il convient d'effectuer un essai de toutes les fonctions. Dans le cas contraire, le tracteur et la machine risquent d'être endommagés avant même la première utilisation de la machine.

Fonctionnement

Condition préalable

- Machine attelée correctement et sécurisée à un tracteur approprié.
- Tracteur et machine arrêtés sur un terrain plat et stabilisés et protégés contre tous roulements.
- Position du lamier correctement réglée. Voir "Fauçonneuse à disques - Position du lamier" sur page 60.
- Transmission à cardans entièrement montée et chaînes de sécurité de celle-ci (le cas échéant) accrochées en conséquence.
- Possibilité de pneus (jumelés) utilisés en commun avec la machine, installés.

Contrôler l'angle de l'arbre de transmission

Relever et mémoriser l'angle maximal autorisé de la transmission à cardans dans la notice d'utilisation de celle-ci.

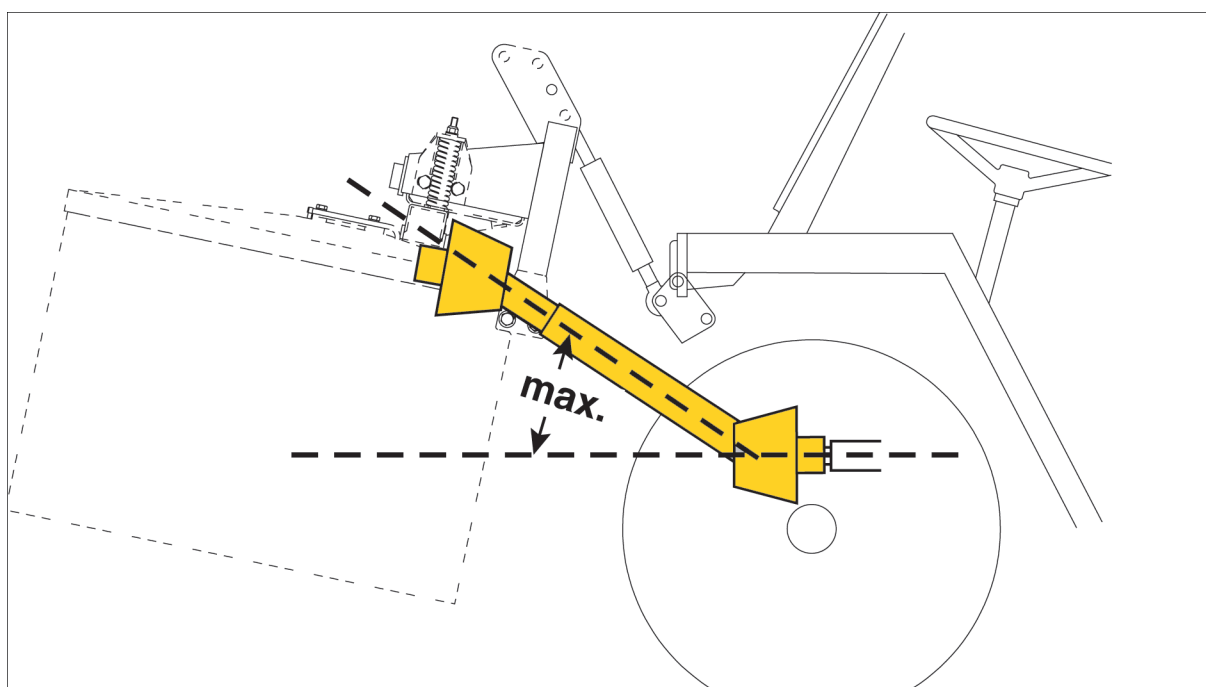

max = angle maximal autorisé pour les cardans de transmission

Procédure

- ▶ Faire pivoter la machine progressivement de la position de travail à la position de transport sur route et contrôler en permanence l'angulation (PDF du tracteur au neutre!)

! AVIS

Domages dus à la rupture et à la flexion !

Si les cardans de transmission sont utilisés en dehors de ses paramètres de fonctionnement, ceux-ci seront endommagés.

- ▶ Respecter l'angle maximal possible des cardans.
- ▶ Si l'angle maximal autorisé est dépassé, la transmission à cardans doit être démontée et la distance entre la machine et le tracteur doit être optimisée en tenant compte de la po-

sition du lamier. Cela peut être réalisé en modifiant progressivement les adaptateurs de montage de la machine.

RENSEIGNEMENT

Plus la distance entre la machine et le tracteur est importante, plus l'angularité de la transmission à cardans est faible.

- ▷ Si le montage de la machine a été corrigé, répéter la procédure à partir de l'étape 1.
- ▷ Si l'angle maximal autorisé de la transmission à cardans n'est pas dépassé, aucune autre action n'est nécessaire.

Contrôler l'angle de braquage

Les roues du tracteur ne doivent pas frotter contre la machine dans les virages !

RENSEIGNEMENT

Si la machine est équipée d'un déport latéral hydraulique, il faut également en tenir compte lors du contrôle de l'angle de braquage !

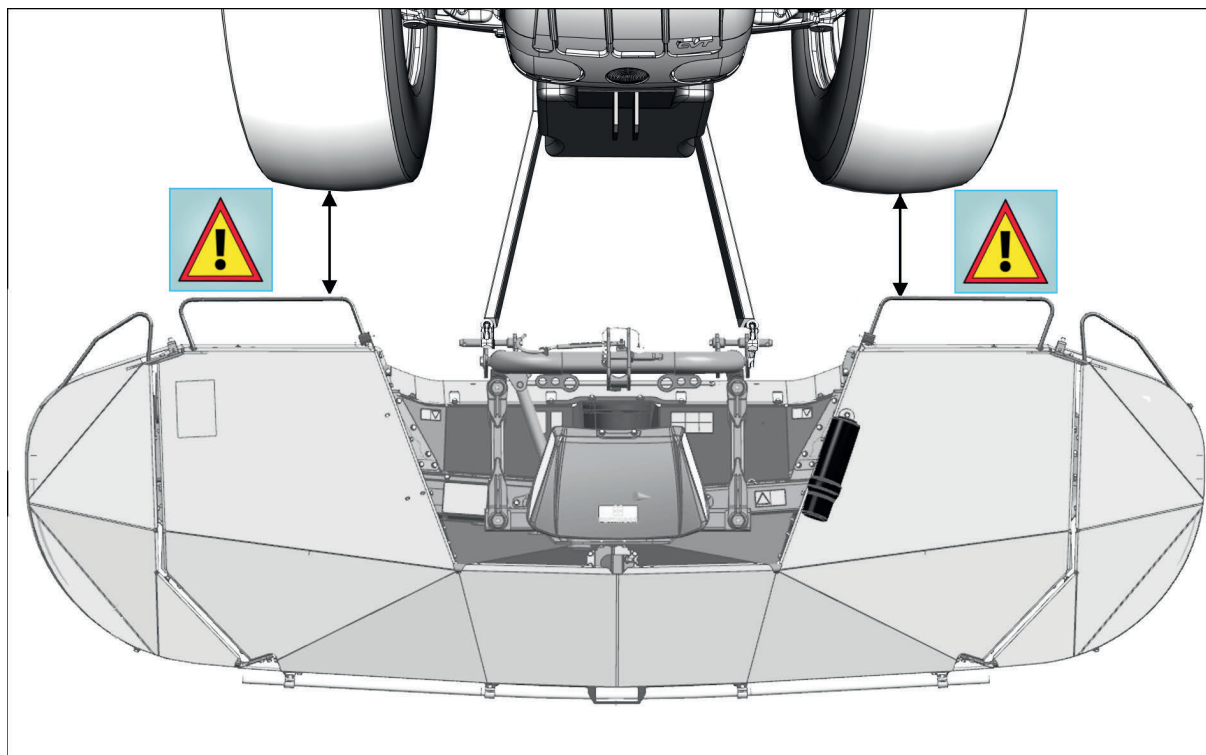

Procédure

- ▶ Soulever progressivement la machine de la position de travail à la position de transport sur route et vérifier, avec un angle de braquage maximal, des deux côtés, l'approche des pneus vers la machine.

RENSEIGNEMENT

Si l'essieu avant est suspendu, tenir compte du débattement possible !

- ▷ Effectuer l'opération en même temps que le déplacement latéral.

Fonctionnement

- ▶ Optimiser la distance entre la machine et le tracteur en tenant compte de la position du lamier. Cela peut être réalisé en transformant progressivement les bras inférieurs (K) de la machine.

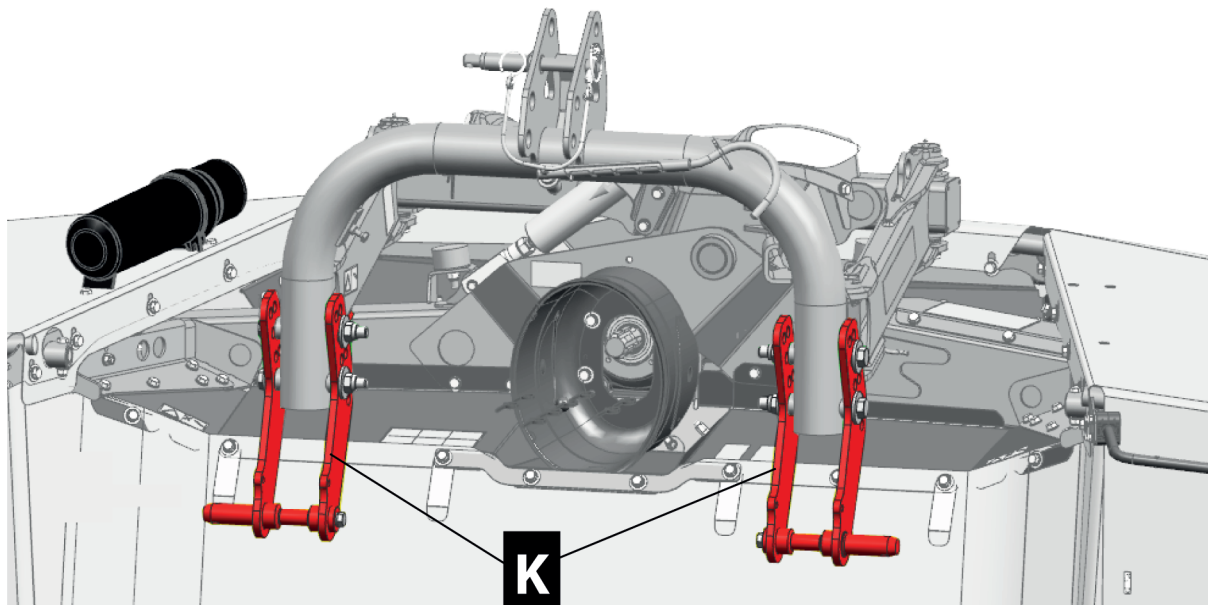

- ▷ Si le montage de la machine a été corrigé, répéter la procédure à partir de l'étape 1.
- ▷ Si l'attelage n'a pas dû être corrigé, aucune autre action n'est nécessaire.

Dans des situations d'attelage spéciales au tracteur, il peut être nécessaire d'adapter la distance entre la machine et le tracteur différemment de ce que permettent les consoles de bras inférieurs disponibles. Dans ce cas, contacter votre revendeur spécialisé.

Au travail

AVERTISSEMENT

Risque de blessure!

- ▶ Vérifiez la sécurité au transport, à l'utilisation et avant de commencer le travail. Utiliser l'appareil uniquement si tous les dispositifs de protection sont en bon état, fonctionnent, positionnés et fixés correctement.
- ▶ Atteler la machine correctement et complètement au tracteur avant de travailler.
- ▶ Avant de circuler avec la machine, s'assurer que personne ne se trouve dans la zone de danger devant et derrière la machine. Si nécessaire, se faire guider par une deuxième personne qui se trouve en dehors de la zone de danger.
- ▶ Faire sortir les personnes de la zone de danger.
- ▶ Le comportement de conduite est influencé de manière significative par les poids de lestage et par la taille des machines attelées / combinées. Ne pas changer de direction brusquement, particulièrement dans les descentes, les travers, en zone de montagne, les virages serrés, afin d'éviter le renversement.
- ▶ Avant de descendre du tracteur, serrer le frein à main, arrêter le moteur et retirer la clé. Si nécessaire, utiliser des cales.

⚠ AVERTISSEMENT**Dommmages à la santé dus au bruit !**

L'impact du bruit sur le corps peut entraîner différents types de dommages, tels que la perte d'audition, les bourdonnements, etc.

- ▶ Lorsque le niveau sonore est supérieur à 80 dB(A), il est fortement recommandé d'utiliser des protections auditives.
- ▶ A partir d'un niveau sonore de 85 dB(A), l'utilisation de protections auditives est obligatoire.
- ▶ Pour réduire davantage le niveau de bruit, fermez la cabine du tracteur.

⚠ AVERTISSEMENT**Risque de blessure par éjection de corps étrangers (par exemple des pierres)!**

- ▶ Surtout sur terrain pierreux, bordure de route ou de chemin.
- ▶ Mettre les protections en position lors du travail.
- ▶ Garder une distance de sécurité lorsque le moteur tourne!
Pendant l'utilisation, veiller à ce que personne ne se trouve à proximité de la machine. Demander aux personnes de s'éloigner de la zone de danger.
Aucune personne ne peut accompagner la machine pendant son fonctionnement.
- ▶ Débrayer la transmission et attendre l'arrêt de l'entraînement avant de relever la machine.

⚠ AVERTISSEMENT**Risque pour la santé dû à la poussière !**

Lorsque le sol est sec, il peut se produire une forte formation de poussière, en fonction du type de machine.

- ▶ Fermer la cabine du tracteur avant de commencer le travail.
- ▶ Porter un équipement de protection individuelle, tel qu'un masque anti-poussière et des lunettes de protection intégrales.

⚠ AVIS**Dommmages lors du franchissement d'obstacles !**

- ▶ Conduire avec anticipation.
- ▶ Si possible, éliminer les obstacles connus avant de commencer les travaux.

🌿 ENVIRONNEMENT

Éviter les opérations de 1/2 tour en bout de champ inutiles. Avant de commencer à travailler, réfléchir à la meilleure façon de travailler la parcelle.

Passer de la position de dételage vers la position de transport

Les voies de circulation publiques ne peuvent être empruntées qu'en position de transport routier, avec des dispositifs de signalisation et d'éclairage entièrement fonctionnels et bien visibles.

ATTENTION

Coups et écrasements sur tout le corps dus aux composants de la machine en mouvement !

- ▶ Avant d'effectuer des manipulations avec la machine, éloigner toutes les personnes de la zone dangereux autour de la machine.

Condition préalable

- Machine attelée correctement et sécurisée à un tracteur approprié.
- Tracteur et machine arrêtés sur un terrain plat et stabilisés et protégés contre tous roullages.
- Frein de prise de force désactivé sur le tracteur (position neutre).
- Avec les protections latérales repliables mécaniquement : Moteur du tracteur arrêté pendant les interventions sur la machine, prise de force débrayée, clé de contact retirée et conservée à portée de main.
- Avec l'équipement optionnel "protections latérales à repliage hydraulique", le moteur du tracteur ou le système hydraulique doit fonctionner. La prise de force doit être désactivée.

Procédure

- ▶ Soulever et bloquer les protections latérales des deux côtés de la machine en position de transport sur route. Voir "Manipulation des supports de bâche de protection" sur page 36.
- ▶ Relever la machine en position de transport sur route / en position de bout de champ.
- ▶ Fermer le robinet d'arrêt sur le flexible hydraulique vers le tracteur (position E2).

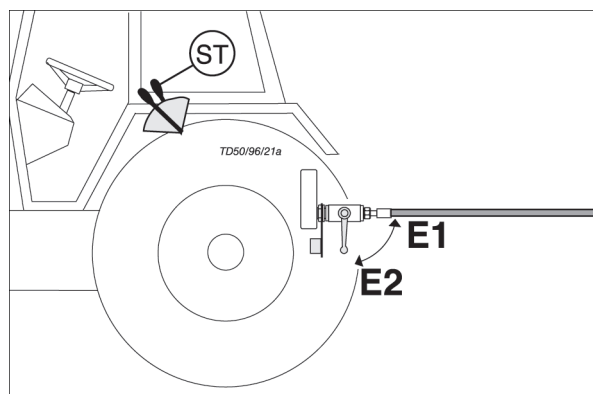

Passer de la position transport vers la position de travail

! ATTENTION

Coups et écrasements sur tout le corps dus aux composants de la machine en mouvement !

- ▶ Avant d'effectuer des manipulations avec la machine, éloigner toutes les personnes de la zone dangereux autour de la machine.

Condition préalable

- Machine attelée correctement et sécurisée à un tracteur approprié.
- Tracteur et machine arrêtés sur un terrain plat et stabilisés et protégés contre tout roulage.
- Frein de prise de force désactivé sur le tracteur (position neutre).
- Moteur du tracteur arrêté pendant les interventions sur la machine, prise de force débrayée, clé de contact retirée et conservée à portée de main.

Procédure

- ▶ Ouvrir le robinet d'arrêt sur le flexible hydraulique vers le tracteur (position E1).

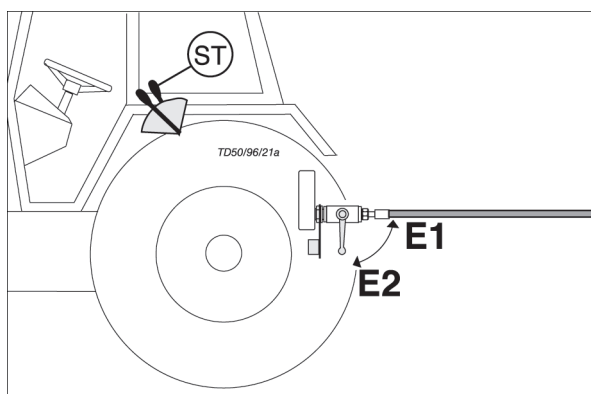

- ▶ Actionner le distributeur du tracteur et abaisser la machine (position flottante) en position de travail.
- ▶ Abaisser les protections latérales des deux côtés de la machine. Pour cela, retirer l'axe de sécurité (1) et pousser la protection latérale vers le bas. L'axe de sécurité (1) se bloque lui-même lorsqu'il est en position de travail. Voir "Manipulation des supports de bâche de protection" sur page 36.

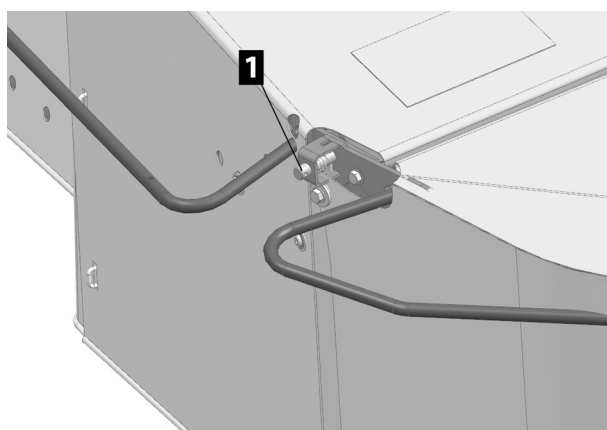

RENSEIGNEMENT

Selon la machine, les protecteurs peuvent être actionnés hydrauliquement, en option, via le distributeur du tracteur. Dans ce cas, aucune intervention manuelle n'est nécessaire.

Fauche

Condition préalable

- Machine entièrement attelée et fixée sur un tracteur approprié.
- Protections pivotées en position de travail.
- Tracteur suffisamment lesté.
- Position du lamier correctement réglée.
- Vérification qu'il n'y ait aucun dommage couteaux, fixation de couteaux, ou sur les assiettes et tambours
- Vitesse de prise de force maximale autorisée mémorisée et si possible pré-réglée sur le tracteur.

Procédure

- ▶ Mettre la machine en position de travail sur le lieu d'utilisation. Voir "Passer de la position transport vers la position de travail" sur page 71.
- ▶ En dehors de la zone, mettre la PDF en route et accélérer rapidement mais régulièrement jusqu'à la vitesse nominale.
- ▶ Accélérer le tracteur et ajuster la vitesse de fauche en fonction du fourrage et des conditions du terrain.

Procédure de 1/2 tour en "bout de champ"

RENSEIGNEMENT

Ne pas faire marche arrière en position de travail, toujours relever en premier en position de 1/2 tour bout de champ !

Procédure

- ▶ Réduire la vitesse de fauche et relever la machine en bout de champ à la fin de la zone de fauchage.

RENSEIGNEMENT

Il n'est pas nécessaire de réduire la vitesse de rotation de PDF.

- ▶ Effectuer le 1/2 tour à faible vitesse et se rediriger vers la zone non fauchée.
- ▶ Abaisser la machine en position de travail juste avant la zone non fauchée. Si possible, ne pas faucher une deuxième fois les zones déjà fauchées (reprise d'andains).
- ▶ Accélérer le tracteur et ajuster la vitesse de fauche en fonction du fourrage et des conditions du terrain.

Passer de la position de travail vers la position de transport

Les voies de circulation publiques ne peuvent être empruntées qu'en position de transport routier, avec des dispositifs de signalisation et d'éclairage entièrement fonctionnels et bien visibles.

ATTENTION

Coups et écrasements sur tout le corps dus aux composants de la machine en mouvement !

- ▶ Avant d'effectuer des manipulations avec la machine, éloigner toutes les personnes de la zone dangereux autour de la machine.

Condition préalable

- Machine attelée correctement et sécurisée à un tracteur approprié.
- Tracteur et machine arrêtés sur un terrain plat et stabilisés et protégés contre tout roulage.
- Frein de prise de force désactivé sur le tracteur (position neutre).
- Avec les protections latérales repliables mécaniquement : Moteur du tracteur arrêté pendant les interventions sur la machine, prise de force débrayée, clé de contact retirée et conservée à portée de main.
- Avec l'équipement optionnel "protections latérales à repliage hydraulique", le moteur du tracteur ou le système hydraulique doit fonctionner. La prise de force doit être désactivée.

Procédure

- ▶ Soulever et bloquer les protections latérales des deux côtés de la machine en position de transport sur route. Voir "Manipulation des supports de bâche de protection" sur page 36.
- ▶ Relever la machine en position de transport sur route / en position de bout de champ.
- ▶ Fermer le robinet d'arrêt sur le flexible hydraulique vers le tracteur (position E2).

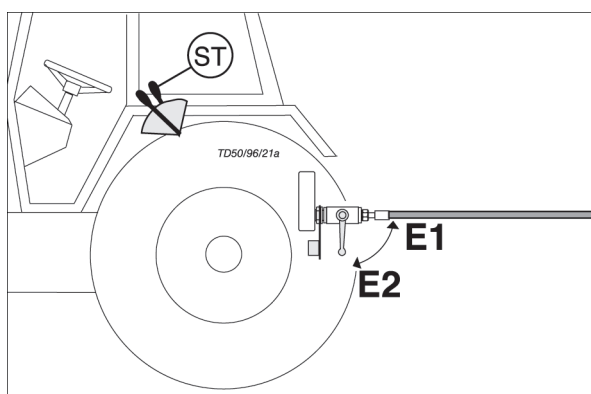

- ▶ Enlever les salissures grossières avant de circuler sur les voies publiques !

Dételage

DANGER

Risque de basculement dû à une mauvaise manipulation des dispositifs de soutien !

Si les dispositifs de soutien existants, tels que les béquilles / béquilles de dételage, ne sont pas utilisés ou sécurisés, la machine peut basculer.

- ▶ Dételer la machine uniquement sur un sol plat et ferme.
- ▶ Utiliser des supports ou des béquilles lors du stationnement de la machine.
- ▶ Sécuriser les supports ou les béquilles comme prescrit.

DANGER

Happement, et arrachement de parties du corps !

- ▶ Empêcher toute mise en marche involontaire de l'entraînement par prise de force.

AVERTISSEMENT

Risque d'écrasement sur tout le corps lors de l'utilisation du relevage !

- ▶ S'assurer que personne ne se trouve dans la zone de danger autour de la combinaison.
- ▶ Ne vous placez pas entre le tracteur et la machine lorsque vous actionnez le relevage via la commande externe.

AVERTISSEMENT

Risque d'écrasement de tout le corps !

Il est interdit de stationner dans la zone dangereuse du tracteur et de la machine tant que l'ensemble n'est pas protégé contre tout roulage ou démarrage accidentel.

- 1 Éloigner les personnes non impliquées dans la manœuvre de la zone de danger autour du tracteur et de la machine.
- 2 S'assurer que des personnes non concernées ne pénètrent pas dans la zone de danger de manière imprévue.
- 3 Dételer la machine uniquement sur un sol plat et ferme.
- 4 Serrer le frein à main.
- 5 Arrêter le moteur du tracteur, retirer la clé et la conserver.
- 6 Placer des cales sous le tracteur et sous la machine.

AVERTISSEMENT

Chute due à une glissade / un trébuchement !

Le fait de grimper sur la machine en stationnement peut entraîner des blessures importantes.

- ▶ Ne pas grimper sur la machine stationnée
- ▶ Prendre les mesures appropriées pour empêcher les enfants d'accéder à la machine.

Mise en position de dépose

Condition préalable

- Machine attelée correctement et sécurisée à un tracteur approprié.
- Tracteur et machine arrêtés sur un terrain plat et stabilisés et protégés contre tout roulage.
- Prise de force débrayée.
- Pendant l'intervention, éteindre le moteur du tracteur, serrer le frein de stationnement, retirer la clé de contact et la ranger en lieu sûr.

Procédure

- ▶ Décrocher les ressorts de report de charge des deux côtés du tracteur.
- ▶ Actionner le relevage et abaisser la machine sans pression jusqu'à ce que le lamier et la béquille (le cas échéant) reposent sur le sol.

Désaccoupler la transmission

! AVIS

Déformation de l'arbre de transmission !

Si la transmission à cardan est déposée dans le support de transmission pendant une période prolongée (> 1 semaine), la transmission à cardan et la protection de transmission peuvent se déformer sous l'effet de leur propre poids.

- ▶ Si la machine doit être mise hors service pour une période prolongée, désaccoupler complètement la transmission à cardan de la machine, la télescoper au maximum et la stocker à l'abri des intempéries / de la poussière et à plat.

Condition préalable

- Moteur du tracteur arrêté, frein serré et clé de contact retirée, à garder sur soi.
- Machine arrêtée sur terrain plat, stabilisée et sécurisée contre tout roulage.

Procédure

- ▶ Mettre le support de la transmission à cardan en position de dételage / stationnement.
- ▶ Selon le modèle d'arbre à cardan, décrocher la chaîne de retenue de protection côté tracteur.
- ▶ En fonction de la conception de la transmission, retirer la vis de serrage côté tracteur ou desserrer le dispositif d'accouplement à ressort côté tracteur et la retirer de la prise de force.
- ▶ Placer la transmission, le tiers avant de celle-ci sur le support. S'assurer que la protection n'est pas déformée par le support.
- ▶ Veiller à ce que la transmission à cardan soit rangée et stockée à l'abri des intempéries !

Dételer la machine du tracteur

ATTENTION

Coups et écrasements sur tout le corps dus aux composants de la machine en mouvement !

- ▶ Avant d'effectuer des manipulations avec la machine, éloigner toutes les personnes de la zone dangereux autour de la machine.

AVERTISSEMENT

Risque d'écrasement sur tout le corps lors de l'utilisation du relevage !

- ▶ S'assurer que personne ne se trouve dans la zone de danger autour de la combinaison.
- ▶ Ne vous placez pas entre le tracteur et la machine lorsque vous actionnez le relevage via la commande externe.

Condition préalable

- Machine arrêtée sur terrain plat, stabilisée et sécurisée contre tout roulage.
- Protections extérieures pivotées en position de transport.
- Béquille, si disponible, en position dételage.
- Pendant l'intervention, éteindre le moteur du tracteur, serrer le frein de stationnement, retirer la clé de contact et la ranger en lieu sûr.

Procédure

- ▶ Pivoter le support de la transmission à cardans (2) en position de réception (si ce n'est pas déjà fait).



Schéma gauche = position dételée

Droite = position de travail

- ▷ Débrancher la transmission à cardan du tracteur et la placer sur le support prévu.
- ▶ Pour dépressuriser des circuits hydrauliques, mettre les distributeurs en flottant.

RENSEIGNEMENT

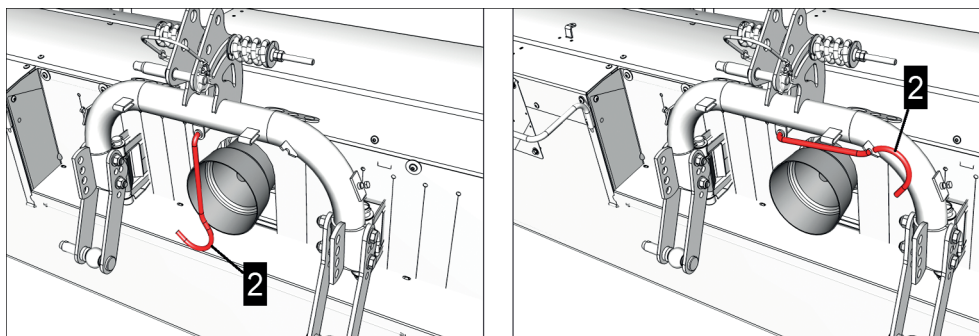
S'il n'y a pas de position flottante, basculer les distributeurs entre lever et baisser plusieurs fois, moteur du tracteur arrêté

- ▶ Débrancher les flexibles hydrauliques et les câbles du tracteur, fixer les capuchons anti-poussière et les stocker enroulés sur le bâti d'attelage.

- ▶ Démonter le 3 points et, si nécessaire, retirer la rotule de celui-ci
- ▶ Déverrouiller les bras inférieurs, les abaisser et, si nécessaire, retirer les boules des bras inférieurs.
- ▶ S'assurer qu'il n'y ait plus de connexion avec la machine et reculer lentement avec le tracteur tout en observant le point d'accouplement.

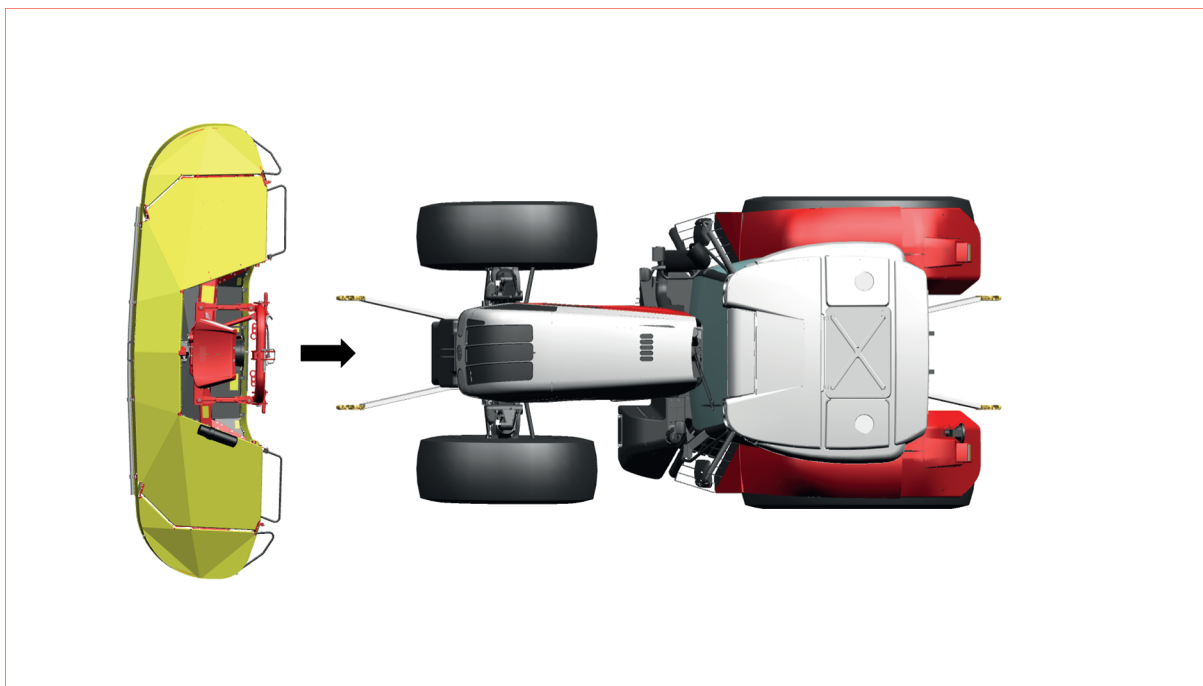

Mise hors service de la machine en fin de saison

⚠ AVIS

Domages causés par des conditions de stockage défavorables !

- ▶ Garer la machine nettoyée, à l'abri des intempéries, au sec et loin des engrais chimiques ou des étables.
- ▶ Protéger contre la rouille les pièces de la machine, telles que les tiges de piston des vérins hydrauliques ou analogues.
- ▶ Désaccoupler les transmissions à cardan de la machine, les rentrer complètement dans le sens de la longueur, les stocker à l'abri des intempéries, au sec et à plat.

⚠ AVERTISSEMENT

Chute due à une glissade / un trébuchement !

Le fait de grimper sur la machine en stationnement peut entraîner des blessures importantes.

- ▶ Ne pas grimper sur la machine stationnée
- ▶ Prendre les mesures appropriées pour empêcher les enfants d'accéder à la machine.

DANGER

Happement, avalement et sectionnement des membres, ainsi que renversement et écrasement!

Lors des travaux sur la machine, il faut pénétrer dans la zone dangereuse dans laquelle les composants de la machine peuvent se déplacer, ainsi que dans la zone dangereuse du tracteur.

- ▶ Avant toute intervention sur la machine, arrêter le moteur du tracteur, débrayer la prise de force, serrer le frein de stationnement, retirer la clé de contact et la conserver.
- ▶ Attendre l'arrêt complet de tous les composants de la machine avant de pénétrer dans l'espace dangereux du tracteur / de la machine.
- ▶ Lors de travaux sous la machine ou lorsque la machine est relevée, placer des chandelles sous la machine afin d'éviter tout abaissement accidentel de la machine / des composants de la machine !

AVERTISSEMENT

Pièces en mouvement derrière des couvercles de protection !

Les pièces en rotation derrière les couvercles de protection peuvent continuer à tourner longtemps sans que l'on s'en aperçoive !

- ▶ Attendre l'arrêt de toutes les pièces en rotation.
- ▶ S'assurer que la machine ne peut pas être mise en mouvement par inadvertance ou par des tiers.
- ▶ S'assurer que le tracteur ne peut pas être mis en mouvement involontairement ou par des tiers.

AVERTISSEMENT

Non-port de l'équipement de protection individuelle !

- ▶ Utiliser un équipement de protection individuelle (vêtements de travail, chaussures de travail, gants, lunettes de protection) lors de la manipulation de la machine.

⚠ ATTENTION**Fuite de liquide hydraulique sous haute pression !**

Le liquide hydraulique s'échappant sous haute pression peut pénétrer dans la peau et les tissus musculaires et provoquer de graves blessures ainsi que des infections.

- ▶ Effectuer le dépannage des systèmes hydrauliques côté tracteur et côté machine uniquement lorsque ceux-ci ne sont pas sous pression.
- ▶ Si la recherche d'erreurs doit impérativement être effectuée sous pression, il convient de le faire avec une prudence particulière.
- ▶ Ne remplacer les pièces que lorsque le tracteur est à l'arrêt et tout système hors pression.
- ▶ Lors du remplacement de pièces, veiller à ce que les pièces soient correctement installées, utiliser comme modèle la situation de montage à l'identique de l'ancienne pièce.
- ▶ Effectuer le contrôle d'étanchéité avec une prudence particulière après un remplacement de pièce.
- ▶ En cas de blessures liées à l'huile hydraulique, toujours consulter un médecin.

⚠ AVIS**Dommages sur la chaîne cinématique des machines avec entraînement par prise de force !**

Lorsque le frein de prise de force est activé sur le tracteur, des tensions peuvent apparaître dans la chaîne cinématique et entraîner des dommages sur les composants de la machine impliqués.

- ▶ Débrayez le frein de la prise de force du tracteur avant les opérations de repliage !

Préserver les fonctionnalités

L'entretien régulier et les réparations sont des exigences de base afin que la machine reste fonctionnelle et fiable.

AVERTISSEMENT

Risque de blessure lors du travail sur la machine!

- ▶ Utiliser des équipements de protection individuelle tels que des lunettes de sécurité et des gants.
- ▶ Avant tout travail en rapport avec des engrais, respecter les prescriptions du fabricant d'engrais concernant l'utilisation d'équipements de protection individuelle.
- ▶ Placer la machine sur un sol plat et stabilisé et la sécuriser contre tout roulage.
- ▶ Arrêter le moteur du tracteur, serrer le frein à main, retirer la clé et la garder sur soi.
- ▶ Sécuriser la zone de travail de manière à ce que des personnes non impliquées / non autorisées ne puissent pas y accéder.
- ▶ N'effectuer tous les travaux que lorsque l'entraînement est à l'arrêt.
- ▶ Fermer la vanne d'arrêt sur toutes les conduites hydrauliques avant de travailler dans la zone de danger ou sur les éléments de la machine commandés hydrauliquement.
- ▶ Débrancher tous les connecteurs électriques entre le tracteur et la machine avant d'intervenir sur les éléments de la machine à entraînement électrique.
- ▶ Utiliser des chandelles ou similaires appropriés pour éviter l'abaissement / le pivotement involontaire des éléments de la machine commandés hydrauliquement.
- ▶ Une fois les travaux terminés, vérifier que les raccords sont bien serrés et que les dispositifs de sécurité / de protection fonctionnent correctement.

Recommandations générales

Resserrer tous les écrous et toutes les vis après les premières heures d'utilisation!

Pièces de rechange

Les pièces et accessoires d'origine PÖTTINGER sont spécialement conçus pour les machines concernées.

Nous attirons votre attention sur le fait que les pièces de rechange et les accessoires non livrés par PÖTTINGER ne sont pas autorisés à être utilisés sur nos machines PÖTTINGER.

Le montage et / ou l'utilisation de tels composants peuvent affecter les performances de votre machine. Le fabricant décline toute responsabilité pour tout dégât occasionné par l'utilisation de pièces et d'accessoires qui ne sont pas d'origine.

Toute modification non autorisée de la machine, ainsi que l'utilisation de pièces de construction et de pièces annexes qui ne font pas partie de la machine, annulent la responsabilité du constructeur.

Terminal de commande

Débrancher le terminal de commande avant de stocker la machine pour l'hivernage et le stocker dans un endroit sec, à l'abri du gel et à l'abri de la lumière directe du soleil. Charger complètement la batterie avant le stockage hivernal, puis vérifier régulièrement l'état de la charge pour éviter qu'elle ne soit détruite par une décharge totale.

Entretien de la transmission

Les instructions de maintenance de ce manuel sont à respecter pour garantir le bon état des transmissions à cardans

Si aucune instruction spécifique n'est donnée dans ce manuel, les instructions du manuel du fabricant de l'arbre de transmission s'appliquent.

En utilisation poussiéreuse ou avec des angles important du cardan, ajuster les intervalles de graissage.

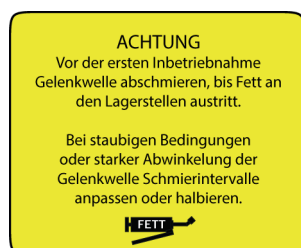

Fig.: Autocollant sur le cardan

Montage / démontage de transmission à cardan

Le montage de transmissions à cardan sur des machines peut nécessiter des procédures spéciales afin de garantir que la machine ne soit pas endommagée lors de la mise en service. Pour le montage/démontage des transmissions à cardans, par exemple lors du montage après des travaux d'entretien, les instructions de ce manuel s'appliquent systématiquement.

En l'absence d'instructions spécifiques pour le montage ou le démontage dans ce manuel, les instructions fournies par le fabricant de transmissions à cardans concerné s'appliquent.

Maintenance

Réparations par soudures

Avant des interventions de soudure sur le tracteur lorsque la machine est attelée, les branchements du calculateur de la machine doivent être débranchés. Avant des interventions de soudure directement sur la machine, débrancher également tous les branchements du calculateur.

Chargement de la batterie et démarrage par booster

Si la batterie du tracteur doit être chargée à l'aide d'un chargeur alors que la machine est attelée, toutes les connexions électriques à la machine doivent être débranchées au préalable.

Si le tracteur doit être démarré au moyen d'une aide au démarrage alors que la machine est attelée, toutes les connexions électriques à la machine doivent être débranchées au préalable.

Transmission à cardans

RENSEIGNEMENT

Les intervalles de lubrification de la transmission à cardan doivent être adaptés ou réduits de moitié en cas de conditions poussiéreuses et de forte angulation due au fonctionnement.

RENSEIGNEMENT

Pour les instructions concernant le nettoyage et l'entretien de la transmission à cardans reportez-vous au manuel d'instructions de la transmission fourni par le fabricant de celle-ci.

Boîtier renvoi d'angle

Si la transmission à cardan est utilisée en hiver, les tubes de protection doivent être graissés avec de la graisse universelle (indice de service (IV)) selon la spécification des carburants, afin d'éviter le gel des tubes de protection. Voir page 116.

Procédure

- ▶ Écarter l'arbre à cardan sans lubrification intégrée du tube de protection jusqu'à la longueur maximale possible et enduire le tube de protection intérieur d'une fine couche de graisse universelle.
 - ▷ Télescoper à nouveau la transmission à cardans
- ▶ Lubrifier l'arbre à cardan avec tube de protection intégré aux points de graissage selon la notice d'utilisation du fabricant de la transmission à cardans.

Nettoyer et lubrifier la transmission à cardans

Procédure

- ▶ Si la transmission à cardans est neuve et s'il n'a pas été utilisé pendant une longue période, la nettoyer avant la première mise en service et la lubrifier avec de la graisse universelle (indice de service (IV)) jusqu'à ce que de la graisse sorte des points d'appui. Voir "Spécifications des produits lubrifiants" sur page 116.

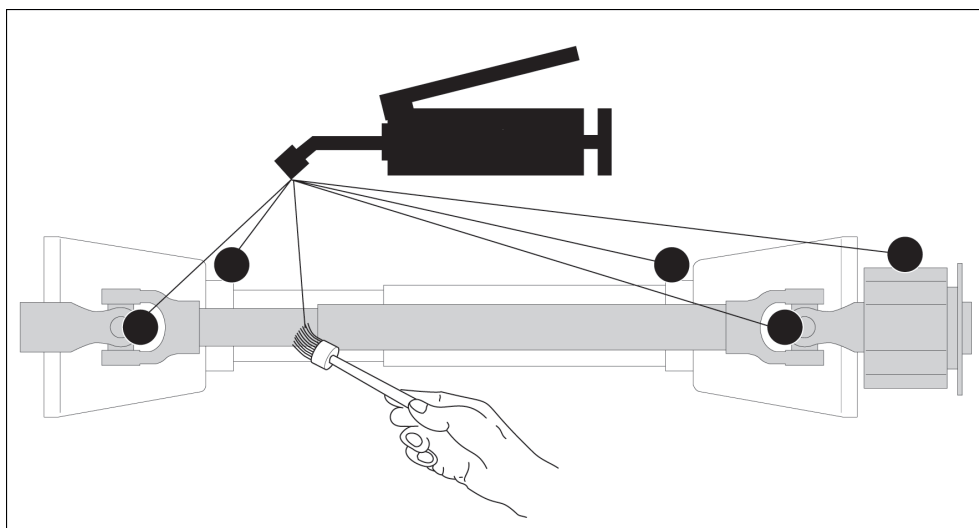

Représentation symbolique des points de lubrification possibles

- ▷ Éliminer les surplus de lubrifiant de manière appropriée.
- ▶ Graisser ensuite régulièrement la transmission à cardan, à chaque fois selon les prescriptions du fabricant / plan de graissage.

Maintenance conditionnelle

Les opérations décrites ci-dessous sont effectuées après le contrôle et l'évaluation de l'état de certaines zones / parties de la machine.

Remplacement / remontage des couteaux réversibles

Si un côté des couteaux réversibles est usé, ceux-ci peuvent être remontés en les tournant de 180°.

Si les deux côtés des couteaux réversibles sont usés ou si les couteaux sont endommagés, il est nécessaire de remplacer les couteaux.

Remplacer toujours les couteaux par *paires* par des couteaux neufs pour éviter les déséquilibres.

ATTENTION

Risques de blessures dues aux tranchants de couteau !

- ▶ Ne jamais prendre les couteaux par le tranchant !
- ▶ Utiliser des gants de protection contre les coupures pour tous les travaux avec et sur les couteaux.
- ▶ Lorsque les couteaux sont démontés, s'assurer qu'ils ne risquent pas de tomber de manière imprévisible des tables, des plans de travail ou autres.
- ▶ Si les couteaux sont démontés, s'assurer qu'aucune personne présente ne peut être blessée par des couteaux qui traînent.

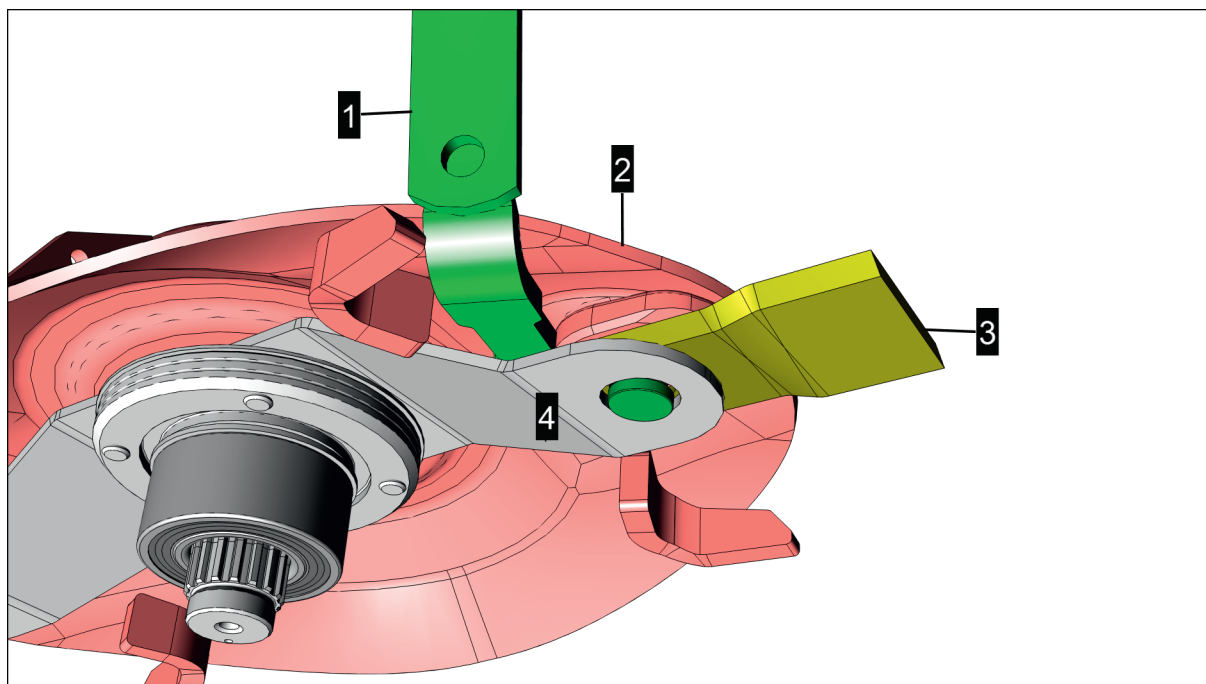

- 1 = Clé de couteau
- 2 = Assiette de fauche
- 3 = Couteau
- 4 = Porte-couteau

Préparation

- Retirer la clé à couteau de la boîte à outils / du support.
- Si nécessaire, de nouveaux couteaux avec le marquage du sens de rotation approprié.

Condition préalable

- le tracteur et la machine sont positionnés sur un sol plat et stabilisé.
- Le moteur du tracteur est coupé, la clé de contact est retirée et stockée et le frein de stationnement est serré.
- Protection avant relevée.
- Protections latérales relevées.

Démonter le couteau.

Procédure

- ▶ Placer la clé à couteaux (1) d'un côté du couteau entre l'assiette et le ressort porte-couteau (voir illustration).

Maintenance conditionnelle

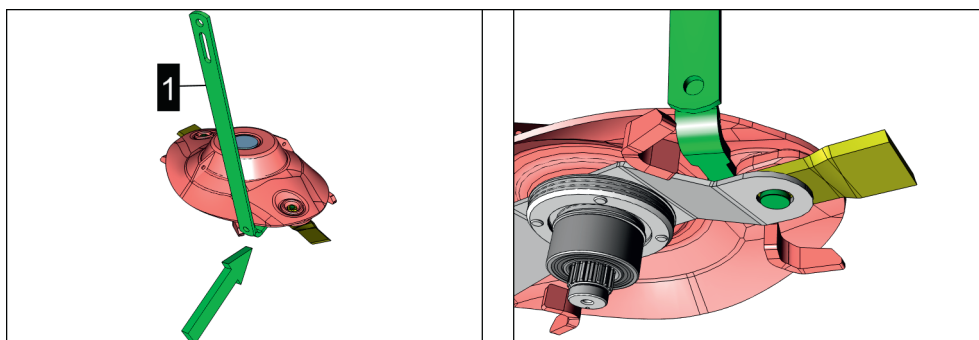

- ▶ Abaisser la clé à couteau et la tenir fermement.
Le ressort porte couteau est abaissé et libère en même temps le couteau.
- ▷ Ensuite, décrocher et retirer le couteaux du téton par des mouvements de torsion

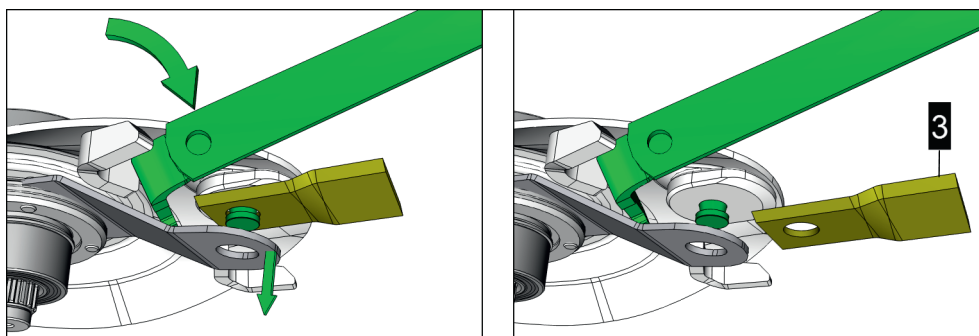

- ▶ Puis remettre la clé à lame dans sa position initiale.
- ▶ Nettoyer les surfaces de contact du couteau et les surfaces de contact du porte-lame et de l'assiette de la faucheuse, en utilisant la clé à couteaux si nécessaire.
- ▶ Exécuter ce processus dans l'ordre, de façon identique pour tous les autres couteaux.

⚠ ATTENTION

Rupture de couteaux et/ou éjection d'une partie du couteau de faucheuse!

- ▶ Ne pas réparer les couteaux endommagés, mais les remplacer par des neufs.
- ▶ Faires toujours tourner tous les couteaux de fauche en même temps.
- ▶ Ne jamais réaffûter les couteaux usés, mais toujours remplacer complètement les couteaux, disques, tambours par des pièces neuves pour éviter les déséquilibres.
- ▶ Lors du montage de nouveaux couteaux,, respecter toujours les marques du sens de rotation.

6. Montage des couteaux

Condition préalable

- Surfaces de contact du couteau, du porte-couteau et de l'assiette/tambour nettoyées.
- Sur les nouveaux couteaux, enlever la peinture anticorrosion autour du trou et de la surface de contact.

Procédure

- ▶ Placer la clé à couteaux (1) d'un côté du couteau entre l'assiette et le ressort porte-couteau (voir illustration).

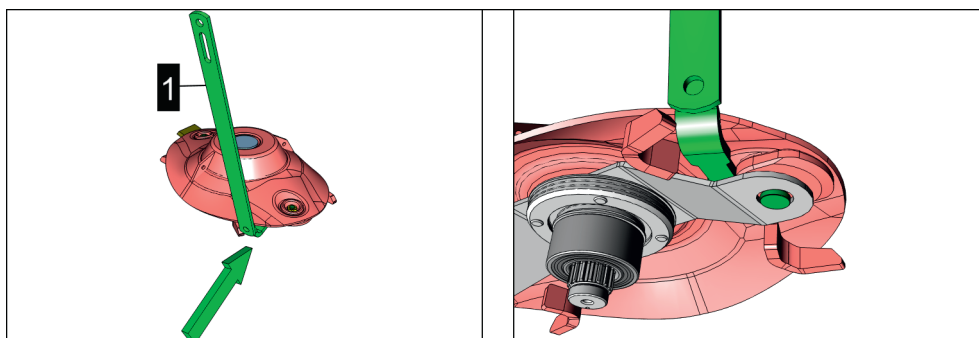

- ▶ Pivoter la clé vers le bas.
Le ressort porte couteau est abaissé et libère en même temps le téton de fixation.
- ▶ Enfiler le couteau avec le sens de rotation correct sur l'assiette/tambour en question (voir la flèche sur la lame) sur le téton de fixation du couteau.

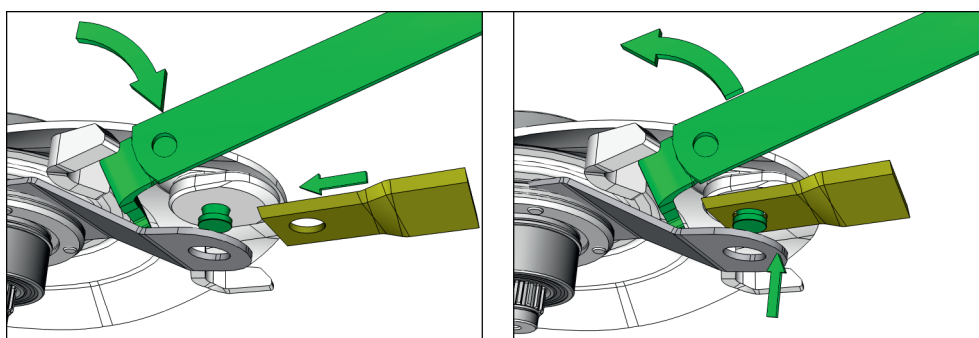

- ▶ En faisant pivoter la clé de couteau dans sa position initiale, le porte-couteaux est pressé contre la surface de contact du couteau et maintient ainsi celui-ci dans sa position.
- ▶ S'assurer que le couteau peut se déplacer sur la vis de fixation et que le couteau est en plein contact avec l'assiette de fauche et le porte-lame avec le couteau.

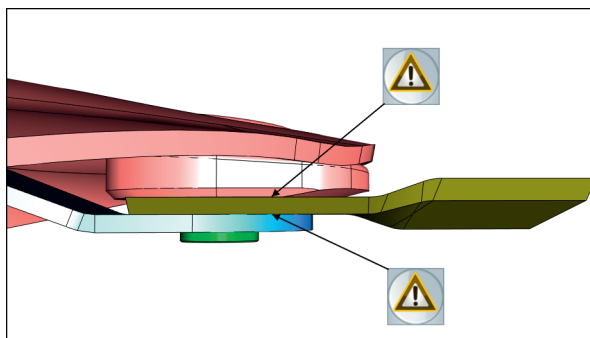

- ▶ Retirer la clé à couteau et la ranger.
- ▶ Même procédure sur toutes les assiettes ou tambours.

Maintenance prévisionnelle

Les interventions décrites ci-dessous sont effectuées à un moment précis ou à des intervalles précis.

Avant chaque saison d'utilisation

Vérification de la sécurité à cames de la transmission

Le couple de déclenchement de la sécurité à cames de la transmission doit être vérifié annuellement. Surtout si celle-ci ne se déclenche jamais lors de l'utilisation, la vérification est importante.

AVIS

Surcharge dans la chaîne cinématique !

Si la sécurité à came ne se déclenche jamais en cours de fonctionnement, le couple de déclenchement peut augmenter fortement de lui-même ou la sécurité à came peut se gripper.

- ▶ Faire contrôler chaque année la sécurité à cames dans un atelier spécialisé !

Une tolérance de $\pm 10\%$ du couple de déclenchement est autorisée.

Si la valeur limite est dépassée ou est en dessous, la sécurité à cames doit être remplacée.

RENSEIGNEMENT

Pour les instructions concernant le nettoyage et l'entretien de la transmission à cardans reportez-vous au manuel d'instructions de la transmission fourni par le fabricant de celle-ci.

Vérifier l'embrayage à friction

Avant la première utilisation d'une transmission à cardans neuve et après un arrêt long, la fonction de l'embrayage à friction peut être perturbée par collage des garnitures de friction. Par conséquent, le bon fonctionnement de l'embrayage à friction doit être vérifié avant utilisation.

Procédure

RENSEIGNEMENT

Ne pas utiliser d'huiles, de graisses ou de produits antirouille sur les garnitures d'embrayage !

▶ **Embrayages à friction type K90, K90/4 ou K94/1 et K92E, K92/4E**

- ▷ Mesurer et noter la cote (L) individuellement sur chaque ressort de compression (pour les embrayages à friction K90, K90/4, K94/1) ou sur chaque vis de réglage (pour les embrayages à friction K92E, K92/4E).

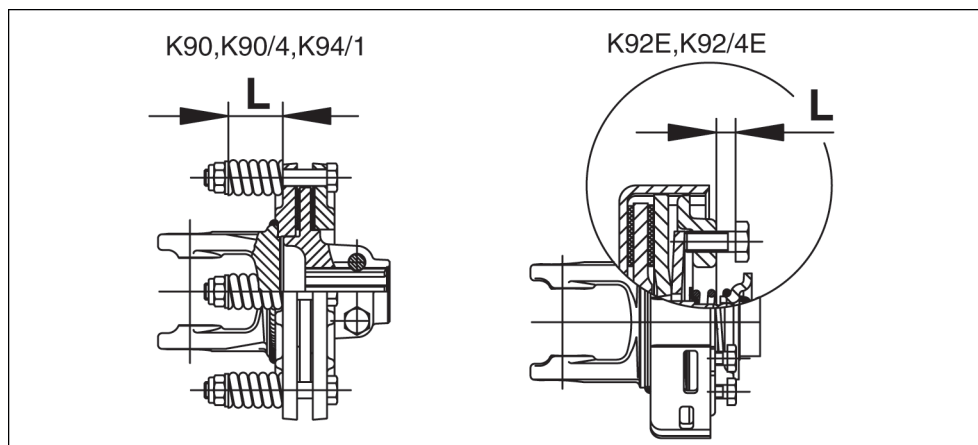

- ▷ Desserrer les écrous ou les vis pour soulager la charge sur les garnitures d'embrayage.
- ▷ Laisser patiner la sécurité à friction quelques tours. Cela élimine les impuretés sur les garnitures de friction.
- ▷ Ajuster à nouveau les écrous ou les vis à la dimension notée précédemment (L).
- ▷ La sécurité de la transmission est à nouveau fonctionnelle.

► Embrayages à friction types K96, K96/4

- ▷ Serrer les écrous (1). Cela soulage la charge sur les garnitures d'embrayage.

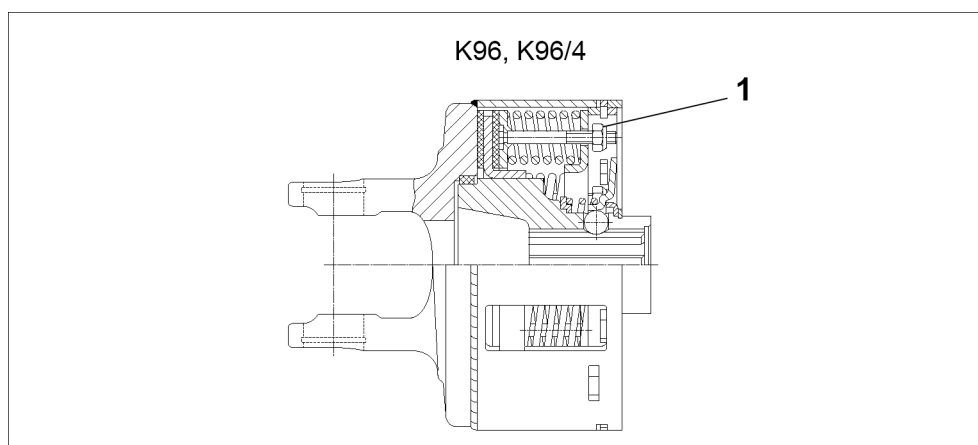

- ▷ Laisser patiner la sécurité à friction quelques tours. Cela élimine les impuretés sur les garnitures de friction.
- ▷ Remonter les écrous (1) jusqu'au bout du filetage des goujons (les écrous ne doivent plus être en contact avec le plateau de pression).
Cela entraîne une nouvelle précharge des garnitures d'embrayage jusqu'au couple nominal.
- ▷ La sécurité de la transmission est à nouveau fonctionnelle.

Entretien journalier

L'entretien quotidien doit être effectué au début de chaque journée de travail, avant l'utilisation de la machine.

Contrôler le système hydraulique

AVERTISSEMENT

Infections dues à la fuite d'huile hydraulique !

L'huile hydraulique qui s'échappe sous haute pression peut traverser la peau, pénétrer dans les orifices corporels et provoquer des infections graves.

- ▶ Avant d'effectuer des travaux d'entretien, mettre le système hydraulique hors pression.
- ▶ Porter un équipement de protection personnelle, comme des lunettes de protection et des gants, lors de toute intervention sur le système hydraulique.
- ▶ Avant chaque utilisation, vérifier l'usure et les dégâts possibles sur le système hydraulique.
- ▶ Rechercher des fuites uniquement avec un équipement approprié (par exemple, un spray spécial pour la détection des fuites). Réparer immédiatement les défauts dans un atelier spécialisé.
- ▶ Ne pas colmater les fuites avec la main ou une autre partie du corps.
- ▶ En cas de blessure liée à l'huile hydraulique, consulter immédiatement un médecin.

Vérifier si présence de dommages et de fuites

AVIS

Sécuriser tous les composants de la machine, qui peuvent être sécurisés comme prescrit.

- ▶ Les flexibles hydrauliques de plus de 6 ans doivent être remplacés. N'utiliser que des tuyaux de remplacement de même spécification. Voir liste de pièces.

Condition préalable

- Machine arrêtée sur terrain plat, stabilisée et sécurisée contre tout roulage.
- Moteur du tracteur arrêté et clé de contact retirée et à garder sur soi.

Procédure

- ▶ Vérifier l'absence de dommages et de fuites sur le système hydraulique (par exemple, les tuyaux hydrauliques, l'accumulateur de pression ...), remplacer les composants, si nécessaire (voir liste de pièces).

RENSEIGNEMENT

Dommages possibles aux flexibles hydrauliques

- Écrasement
- Hernie
- Surface du tube poreux ou fissuré
- Marques de frottement et usure sur flexibles

- ▷ En cas de fuite au niveau du raccord, resserrer si possible le raccord concerné. Si cela ne permet pas d'éliminer la fuite, il faut alors remplacer immédiatement le composant hydraulique concerné.
- ▷ Avant tous travaux d'entretien et de réparation sur le système hydraulique, celui-ci doit être mis hors pression.
Pour ce faire, actionner plusieurs fois le distributeur du tracteur entre la montée et la descente, l'alimentation en pression hydraulique étant coupée.

Vérification de l'éclairage / remplacement d'ampoule

RENSEIGNEMENT

Les lampes ou ampoules défectueuses doivent être remplacées avant de circuler sur les voies publiques (à l'exception des phares de travail).

RENSEIGNEMENT

Entretien des luminaires LED

Les ampoules ne peuvent pas être changées avec les éclairages à LED !

Remplacer l'éclairage à LED en cas de défaut.

Changer des éléments de l'éclairage des feux de gabarit

Procédure

- ▶ Desserrer les vis 1 et 2 et retirer le couvercle - attention au joint interne.

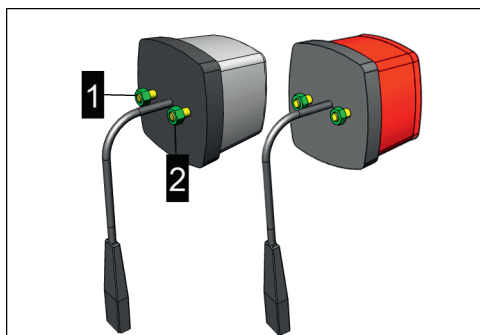

- ▷ Remplacer les éléments défectueux de la signalisation.
- ▷ Effectuer le montage dans le sens inverse.

Vérifier / remplacer les panneaux, les triangles, les autocollants d'avertissement

RENSEIGNEMENT

Les panneaux, triangles, autocollants d'avertissement se composent d'un film et d'une couche de matériau réfléchissant la lumière.

Le modèle et les positions de montage peuvent varier en fonction de la machine et du pays de destination.

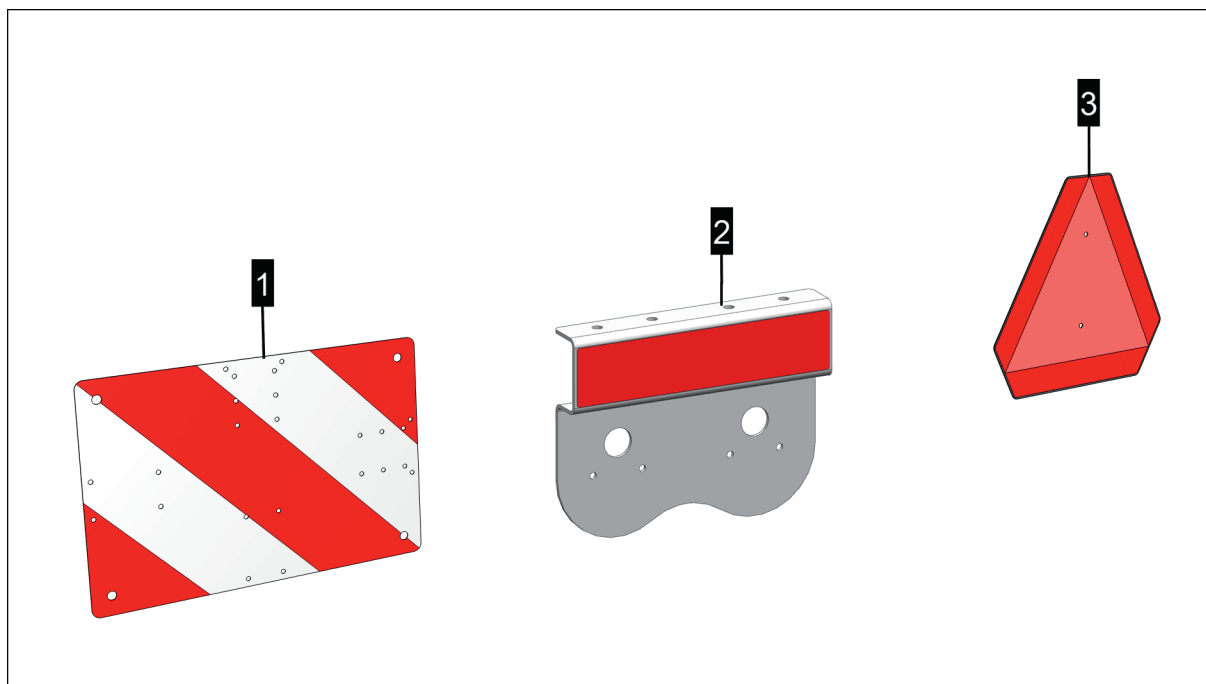

Fig.: Illustration

1 = panneaux d'avertissement

2 = Autocollants d'avertissement (rouge et jaune)

3 = Triangle de signalisation (emblème SMVI)

! ATTENTION

Risque d'accident dû à des dispositifs d'avertissement peu visibles.

- ▶ Nettoyer les panneaux, les triangles et les autocollants d'avertissement souillés avant d'utiliser la machine sur voies publiques.
- ▶ Remplacer les panneaux, les triangles, et les autocollants d'avertissement endommagés avant que la machine ne soit conduite sur voies publiques.

Procédure

- ▶ Vérifier la propreté des panneaux, des triangles et des autocollants d'avertissement.
 - ▷ Enlever complètement la saleté avec un nettoyant sans acide et sans alcool, un chiffon doux ou une éponge et, si possible, avec un peu d'eau chaude.
- ▶ Vérifier que les panneaux, les triangles, et les autocollants d'avertissement ne soient pas endommagés.
 - ▷ Remplacer immédiatement les panneaux, les triangles, les autocollants d'avertissement endommagés par les intempéries ou des actions mécaniques (voir la liste des pièces détachées).

RENSEIGNEMENT

Lors du remplacement des plaques de signalisation, respecter le sens de montage des bandes de signalisation !

Une fois après 1 heure

Serrage des vis de couteaux

RENSEIGNEMENT

Dans ce qui suit, les assiettes de fauchage avec tambour ou cône de transport ou ventilation sont également appelées assiettes!

ATTENTION

Risques de blessures dues aux tranchants de couteau !

- ▶ Ne jamais prendre les couteaux par le tranchant !
- ▶ Utiliser des gants de protection contre les coupures pour tous les travaux avec et sur les couteaux.
- ▶ Lorsque les couteaux sont démontés, s'assurer qu'ils ne risquent pas de tomber de manière imprévisible des tables, des plans de travail ou autres.
- ▶ Si les couteaux sont démontés, s'assurer qu'aucune personne présente ne peut être blessée par des couteaux qui traînent.

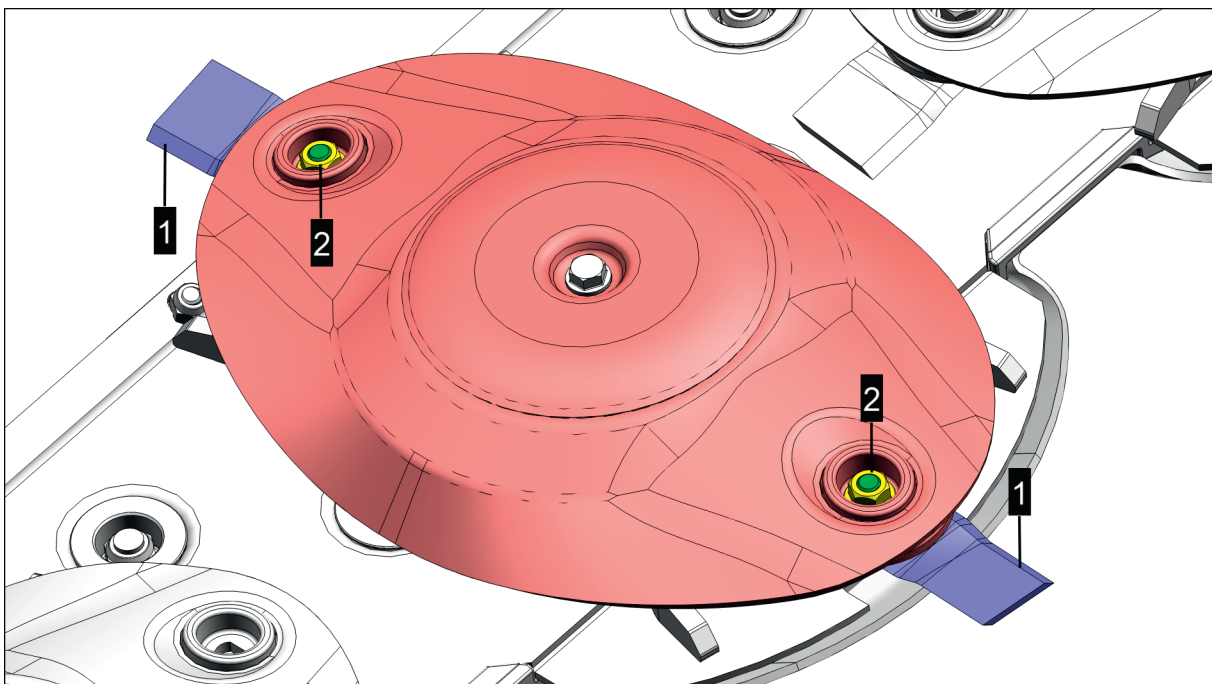

Illustration d'une assiette de fauchage sans tambour d'alimentation ni cône.

1 = Couteau

2 = Vis de couteau

Préparation

- Clé à pipe 17 mm
- Clé dynamométrique réglable à un couple de serrage d'au moins 120 Nm.
- Utiliser des gants de protection contre les coupures

Maintenance prévisionnelle

Condition préalable

- Machine arrêtée sur terrain plat, stabilisée et sécurisée contre tout roulage en position de travail.
- Le moteur du tracteur est coupé, la clé de contact est retirée et stockée et le frein de stationnement est serré.
- Protection frontale repliée (si possible).
- Protections latérales repliées (si possible).

Procédure

- ▶ Commencer tout à l'extérieur (à gauche ou à droite) du lamier et resserrer les deux vis de couteaux sur l'assiette la plus extérieure avec 120 Nm, passer seulement ensuite à l'assiette voisine la plus proche.
 - ▷ Répéter la procédure jusqu'à ce que tous les écrous de vis des couteaux de toutes les assiettes de la faucheuse aient été vérifiés.

Toutes les 25 heures

Lubrifier les paliers du lamier

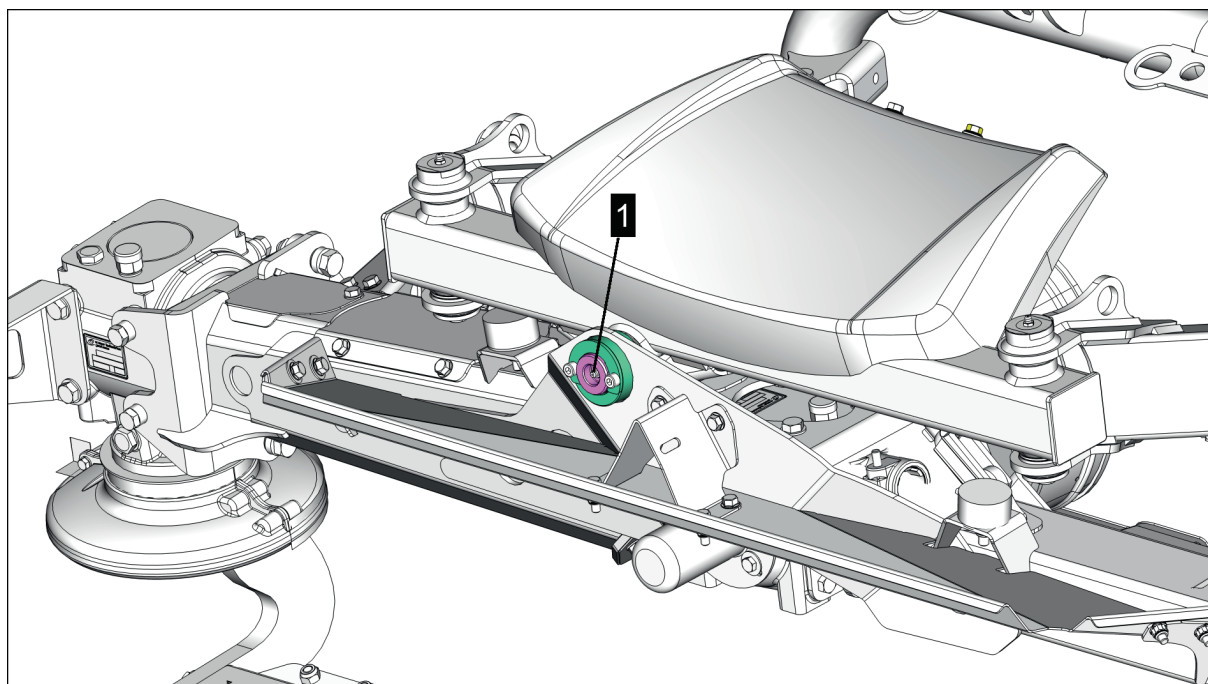

1 = graisseur de la barre de coupe et du palier oscillant

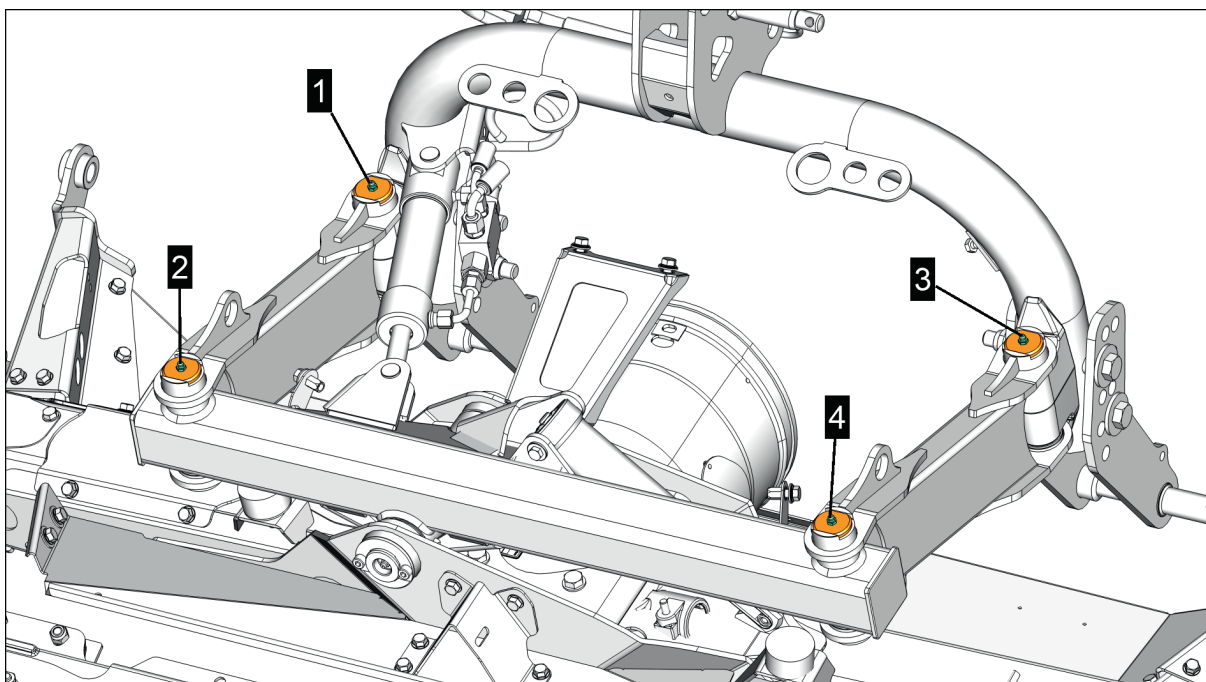

1-4 = graisseur du palier du lamier et pour le déplacement latéral.

Cache masqué

Procédure

- Lubrifier le graisseur (1) avec de la graisse universelle comme indiqué.

Toutes les 50 heures

Lubrifier les transmissions à cardans

Graisser les cardans toutes les 50 heures de fonctionnement. Pour plus d'informations, voir la notice d'utilisation du fabricant de transmission fournie avec celle-ci.

RENSEIGNEMENT

Les intervalles de lubrification de la transmission à cardan doivent être adaptés ou réduits de moitié en cas de conditions poussiéreuses et de forte angulation due au fonctionnement.

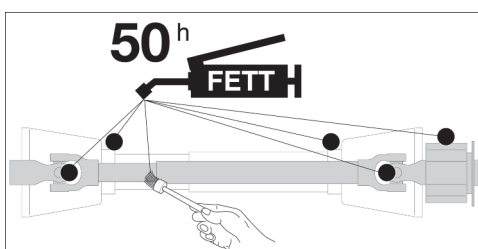

Contrôle de l'usure du ressort "Porte-couteaux"

Pour inspecter complètement le ressort "Porte-couteaux", retirer les couteaux et les vis de fixation des couteaux.

RENSEIGNEMENT

Si la machine est fréquemment utilisée sur un sol pierreux ou dans des conditions de fonctionnement difficiles, l'intervalle de contrôle de l'usure doit être raccourci.

ATTENTION

Rupture de couteaux ou de la vis de fixation et éjection d'élément de la faucheuse!

- ▶ Ne pas continuer à utiliser des vis usées mais les remplacer par des pièces neuves.
- ▶ Ne pas continuer à utiliser des portes couteau usés mais les remplacer par des pièces neuves.
- ▶ Ne pas continuer à utiliser des vis de fixation de couteau desserrées mais les remplacer par des pièces neuves.

Préparation

- pieds à coulisse
- Clé à pipe 17 mm
- Écrous et vis de couteaux selon les besoins (voir la liste des pièces de rechange).

Condition préalable

- Machine arrêtée sur terrain plat, stabilisée et sécurisée contre tout roulage en position de travail.
- Le moteur du tracteur est coupé, la clé de contact est retirée et stockée et le frein de stationnement est serré.
- Démontage d'un couteau.
- Protection frontale repliée (si possible).
- Protections latérales repliées (si possible).

Démontage des vis de fixation de couteau

RENSEIGNEMENT

S'il s'avère que la vis de couteau s'est manifestement déjà desserrée, alors ne plus la vérifier, mais la remplacer par une nouvelle ainsi qu'un nouvel écrou.

- ▶ Dévisser l'écrou dans le sens inverse des aiguilles d'une montre.
- ▶ Retirer la vis de fixation de couteau vers le bas par le trou du ressort porte-couteau.

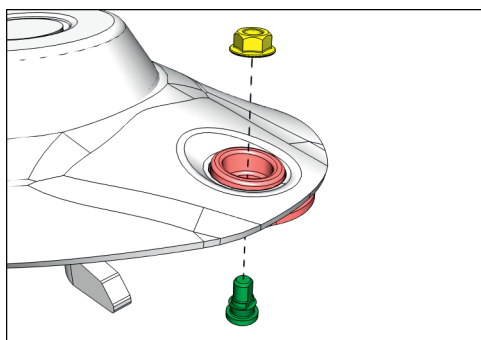

Vérifier et monter la vis de fixation de couteau

RENSEIGNEMENT

S'il s'avère que la vis de couteau s'est manifestement déjà desserrée avant le démontage, alors ne plus la vérifier, mais la remplacer par une nouvelle ainsi qu'un nouvel écrou.

- ▶ Mesurer le diamètre au point le plus large du cône sur la vis de la lame.
Le diamètre minimum ne doit pas être inférieur à 15 mm.

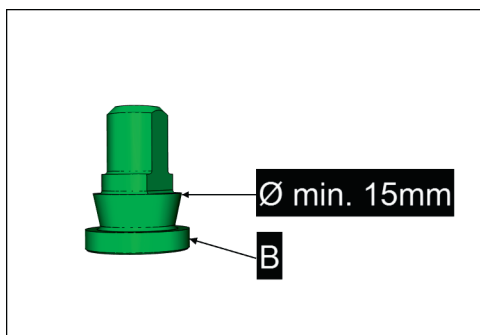

B = Tête de vis à couteau

□ min. 15 mm

- ▷ Si le diamètre minimal est déjà presque atteint ou même insuffisant, la vis de la lame doit être remplacée immédiatement par une nouvelle vis.
 - ▷ Si le diamètre minimum n'est pas atteint, la vis peut continuer à être utilisée à moins que la tête de la vis de la lame ne présente une usure.
- ▶ Vérification de la tête de vis de couteau (B).
 - ▷ Si la tête de la vis de couteau présente des signes d'usure, celle-ci doit être remplacée dans tous les cas.
 - ▷ Si la tête de la vis de couteau ne présente aucune usure, alors celle-ci peut continuer à être utilisée, à moins qu'une usure excessive du cône de la vis n'ait été détectée au début de l'inspection.
- ▶ Enlever toute la saleté de la zone autour de la vis de couteau et de l'alésage.
- ▶ Remonter la vis de couteau telle qu'elle a été démontée et la serrer à 120 Nm.
- ▶ Le couteau peut ensuite être remonté si nécessaire (noter le sens de rotation).

Contrôle du ressort porte couteau

- ▶ Le ressort porte-couteaux peut présenter de légers signes d'usure dans la zone du trou, mais pas au point d'être marqué comme sur la photo ci-dessous.

Maintenance prévisionnelle

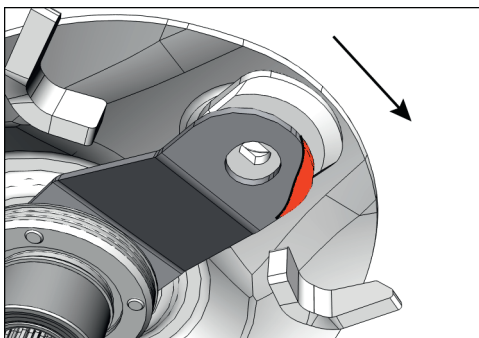

Au-delà du marquage rouge, l'usure du porte-couteau de la faucheuse est inacceptable.
Flèche = sens de rotation pendant le fonctionnement.

- ▶ Si des traces d'usure sont constatées dans la cote indiquée, la machine ne doit plus être utilisée. Demander à un concessionnaire de remplacer immédiatement le ressort porte-couteaux par un nouveau.
 - ▷ Remplacer les porte-couteaux par paires (s'ils ne sont pas d'une seule pièce) pour chaque assiette afin d'éviter tout déséquilibre.
- ▶ Effectuer le même contrôle sur tous les ressorts porte-couteau de la faucheuse.

Première fois après 50 heures, ensuite tous les 100 hectares

Vidange du lamier

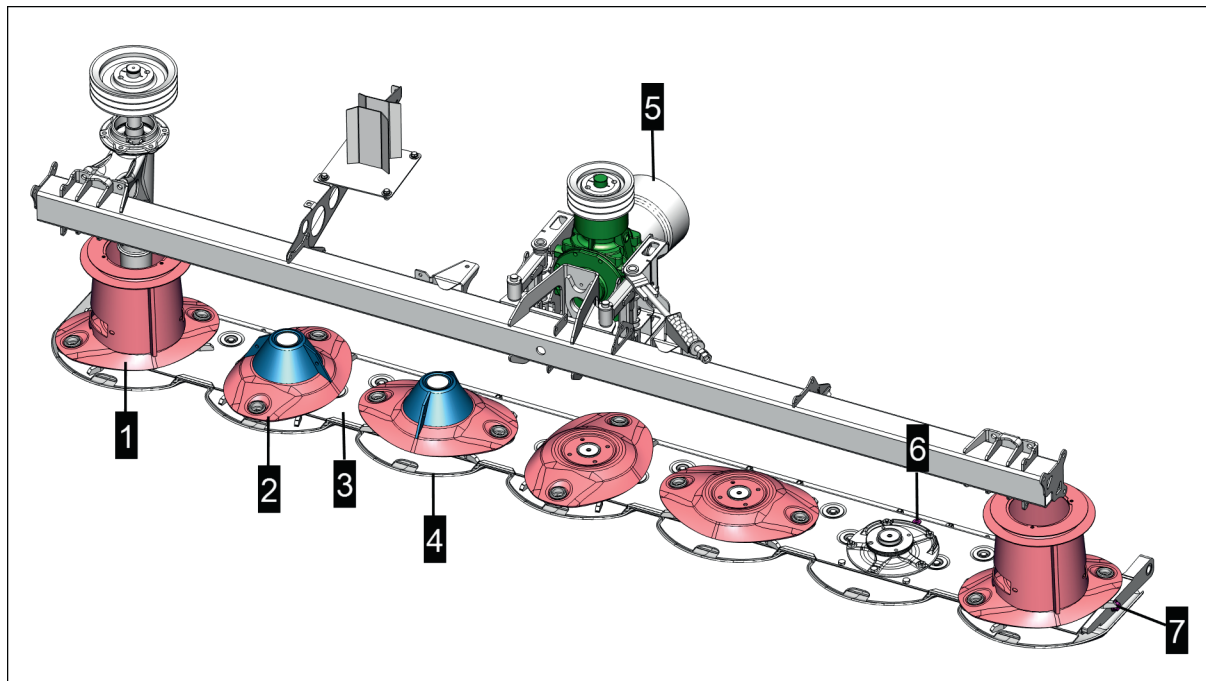

1 = tambour d'alimentation

2 = Assiette de fauche

3 = Lamier

4 = Patin d'usure

5 = Boîtier renvoi d'angle principal

6 = bouchon de remplissage d'huile / bouchon de contrôle du niveau d'huile

7 = Bouchon de vidange

Préparation

- Outil
- Chiffon ou équivalent.
- Bac de récupération d'huile usagée d'une capacité suffisante
- Huile pour engrenages en fonction du code d'identification du matériel(III) selon les spécifications de l'huile / plan de lubrification

RENSEIGNEMENT

Afin de pouvoir vidanger le lubrifiant au maximum, il est nécessaire de le porter approximativement à la température de fonctionnement.

Nous recommandons que la vidange soit effectuée lors de journées avec une température > +15 °C.

Maintenance prévisionnelle

Vidange

Condition préalable

- L'huile est à une température proche de la température de service.
- Machine et tracteur garés sur terrain plat, stabilisés et sécurisés contre tout roulage.
- Lamier de fauche en position "bout de champ"

Procédure

- ▶ Caler la barre de coupe sur le côté droit à l'aide d'une cale en bois ou d'un objet similaire de manière à ce que le bac de récupération d'huile puisse être placé sous le côté gauche de la barre de coupe sans que la barre de coupe ne se retrouve dans le bac de récupération d'huile.
 - ▷ Abaisser la barre de coupe en position de travail.
- ▶ Arrêter le moteur du tracteur.
- ▶ Nettoyer la zone afin de retirer les impuretés du bouchon de vidange extérieur.
- ▶ Retirer le bouchon de vidange extérieur et vidanger complètement le lubrifiant.
- ▶ Retirer toute saleté de la zone autour du bouchon de vidange.
- ▶ Remettre le bouchon de vidange extérieur en place et le serrer.
- ▶ Nettoyer la zone autour du bouchon de vidange pour éliminer les résidus de lubrifiant.
- ▶ Éliminer de manière appropriée le papier de nettoyage contaminé et les autres résidus de lubrifiant.
- ▶ Remplir avec de l'huile pour engrenages neuve comme décrit au chapitre "Contrôle / appoint du niveau d'huile de la barre de coupe".

Vidange du boîtier principal



RENSEIGNEMENT

Afin de pouvoir vidanger le lubrifiant au maximum, il est nécessaire de le porter approximativement à la température de fonctionnement.

Nous recommandons que la vidange soit effectuée lors de journées avec une température > +15 °C.

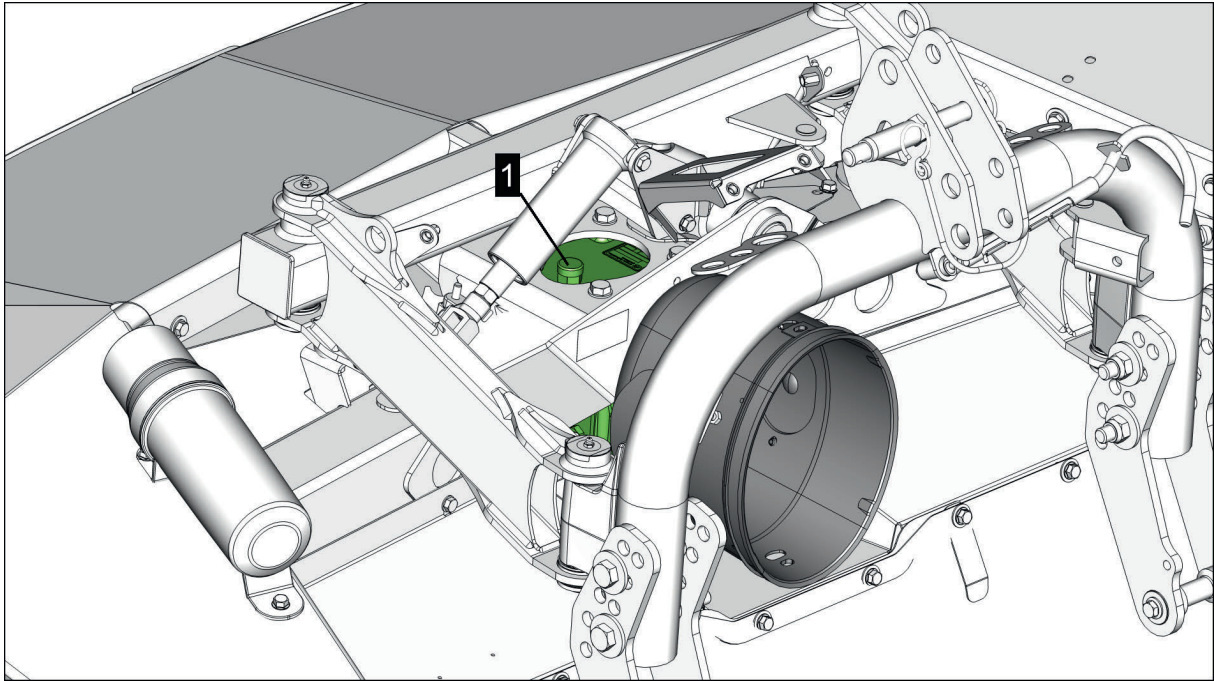

1 = boîtier d'entrée de la faucheuse

Cache masqué

Préparation

- Outil
- Huile de boîtier selon le tableau des lubrifiants
- Bac de récupération d'huile de vidange d'une capacité d'au moins 2 litres.
- Chiffon ou équivalent.

Condition préalable

- Machine garée sur terrain plat, stabilisée en position de travail et sécurisée contre tout roulage.
- Huile de boîte de vitesse à une température proche de la température de fonctionnement.
- Couvercle (A) retiré.

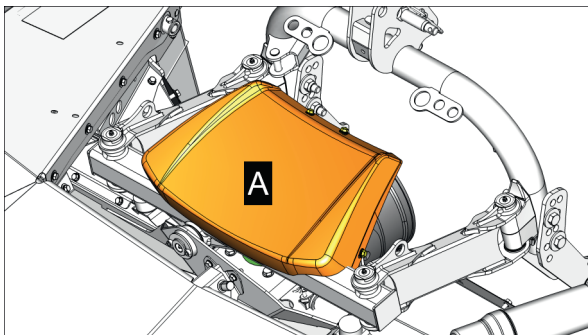

Maintenance prévisionnelle

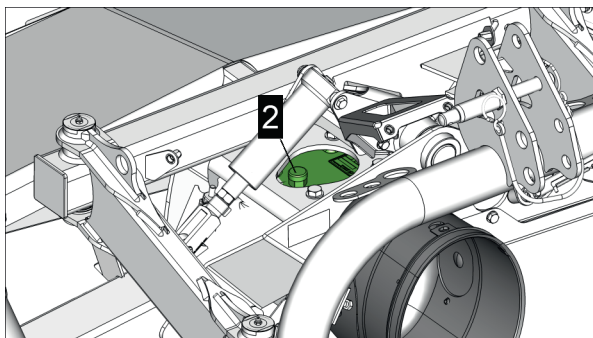

2 = bouchon de remplissage d'huile / jauge de niveau d'huile

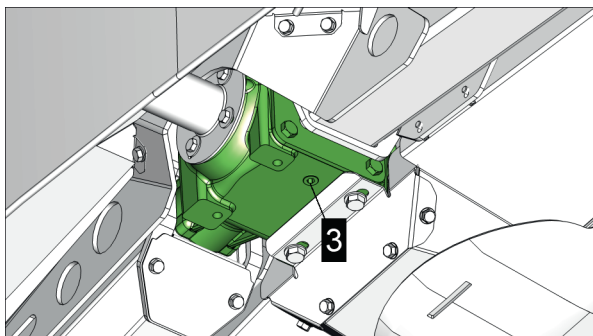

3 = Bouchon de vidange

Procédure

- ▶ Nettoyer la zone autour du bouchon de remplissage.
- ▶ Nettoyer la zone afin de retirer les impuretés du bouchon de vidange extérieur.
- ▶ Placer le bac de vidange en dessous.
- ▶ Desserrer les bouchons de remplissage d'huile, mais ne pas encore les retirer.
- ▶ Retirer le bouchon de vidange extérieur et vidanger complètement le lubrifiant.
- ▶ Nettoyer le bouchon de vidange, le remettre en place et le resserrer.
- ▶ Nettoyer la zone autour du bouchon de vidange pour éliminer les résidus de lubrifiant.
- ▶ Retirer le bouchon de remplissage.
- ▶ Ajouter le lubrifiant graduellement. Contrôler régulièrement le niveau de remplissage sur la jauge de niveau d'huile. Ne pas trop remplir.

RENSEIGNEMENT

Le niveau d'huile ne peut être déterminé correctement que si la jauge de niveau d'huile est entièrement vissée !

- ▷ Compléter le niveau d'huile jusqu'à ce que le niveau se rapproche du repère supérieur de la jauge de niveau d'huile. Ne pas remplir le boîtier au-delà du repère supérieur de la jauge de niveau d'huile !
- ▶ Nettoyer le bouchon de remplissage, le remettre en place avec un nouveau joint et le serrer.
- ▶ Nettoyer la zone autour du bouchon de remplissage.

- ▶ Éliminer de manière appropriée le papier de nettoyage contaminé et les autres résidus de lubrifiant.

Vidange du boîtier latéral du lamier

RENSEIGNEMENT

Afin de pouvoir vidanger le lubrifiant au maximum, il est nécessaire de le porter approximativement à la température de fonctionnement.

Nous recommandons que la vidange soit effectuée lors de journées avec une température > +15 °C.

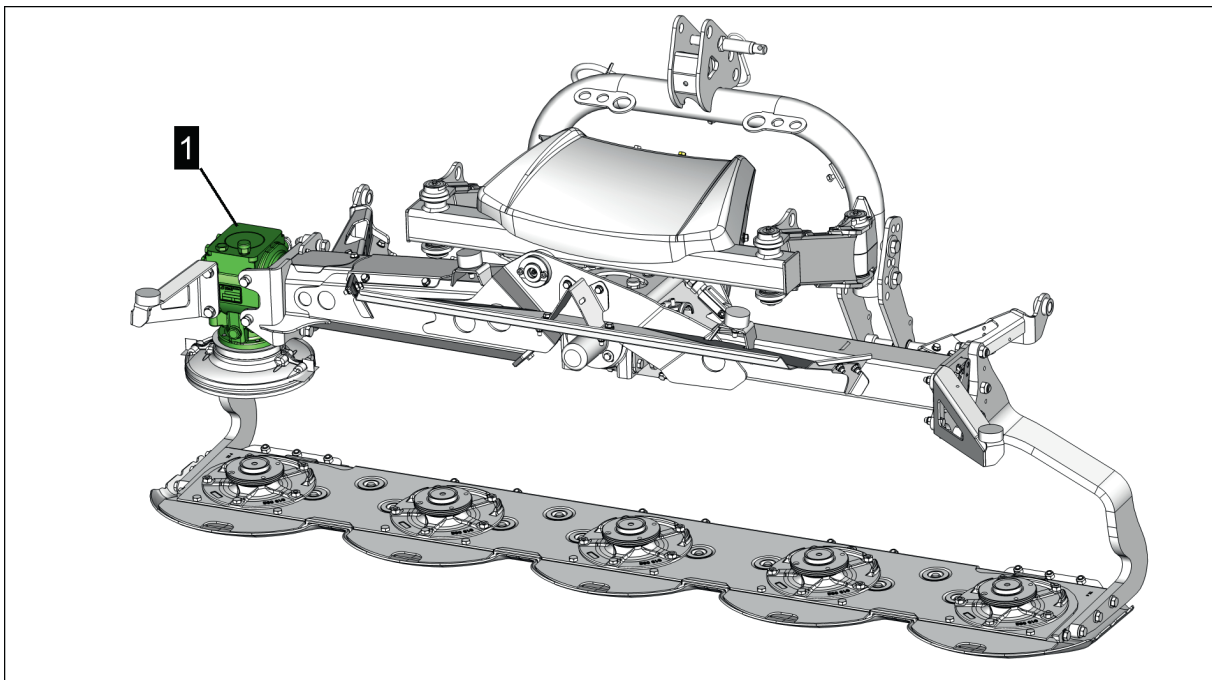

1 = Boîtier latéral du lamier

Préparation

- Outil
- Huile de boîtier, lubrifiant "Classe (III)" selon la spécification des lubrifiants / plan de lubrification / tableau des lubrifiants et des quantités de remplissage.
- Bac de récupération d'huile de vidange d'une capacité d'au moins 1,5 litres.
- Chiffon ou équivalent.
- Protection frontale ouverte et verrouillée.

Maintenance prévisionnelle

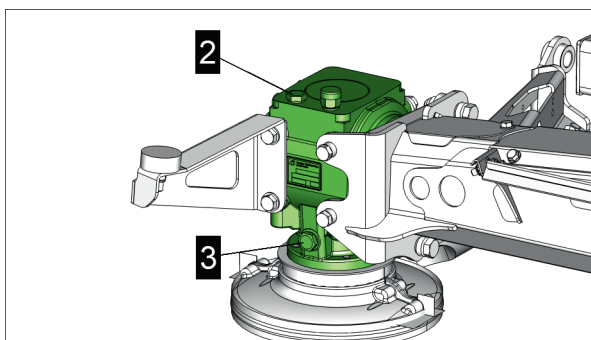

2 = bouchon de remplissage avec jauge

3 = Bouchon de vidange

Procédure

- 1 Enlever toute saleté de la zone autour du bouchon de contrôle du niveau.
- 2 Nettoyer la zone afin de retirer les impuretés du bouchon de vidange extérieur.
- 3 Desserrer les bouchons de contrôle de niveau d'huile, mais ne pas encore les retirer.
- 4 Placer le bac de vidange en dessous.
- 5 Retirer le bouchon de vidange extérieur et vidanger complètement le lubrifiant.
- 6 Nettoyer le bouchon de vidange, le remettre en place et le resserrer.
- 7 Nettoyer la zone autour du bouchon de vidange pour éliminer les résidus de lubrifiant.
- 8 Bouchon avec jauge de contrôle de niveau retirée, remplir à nouveau avec le lubrifiant, étape par étape, jusqu'à la marque supérieure de la jauge.

RENSEIGNEMENT

La vis de contrôle du niveau de remplissage doit être vissée à fond pour mesurer le niveau de remplissage.

- 9 Vérifier le niveau plusieurs fois pendant le remplissage.

AVIS

Risque de dépassement du niveau de remplissage maximum !

- Remplir le boîtier jusqu'à la marque supérieure de la jauge.

- 10 Nettoyer le bouchon de contrôle du niveau, le visser avec un nouveau joint et le serrer.
- 11 Nettoyer la zone autour du bouchon de contrôle de niveau pour éliminer les résidus de lubrifiant.
- 12 Éliminer de manière appropriée le papier de nettoyage contaminé et les autres résidus de lubrifiant.
- 13 Si nécessaire, fermer et verrouiller la protection frontale.

Lubrifier la cannelure coulissante de l'arbre à cardan sous l'engrenage latéral

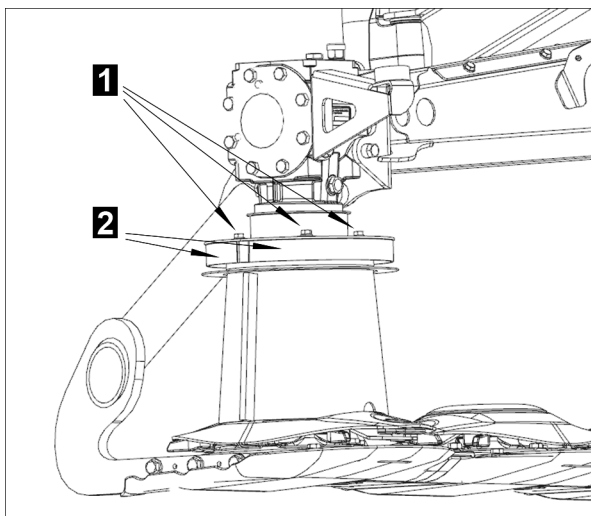

1 = vis de fixation

2 = Tôles de protection

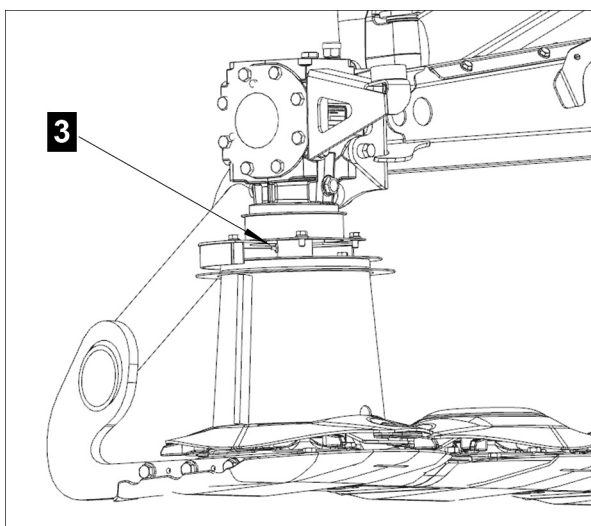

3 = Graisseur pour la cannelure coulissante Compensation de la hauteur de l'arbre à cardan

Condition préalable

- Machine stationnée sur un sol plat et stabilisé en position de travail.
- Le moteur du tracteur est coupé, la clé de contact est retirée et stockée et le frein de stationnement est serré.
- Protection avant relevée.
- Protections latérales relevées.

Procédure

- 1 Retirer les vis de fixation (1).
- 2 Démontez les tôles de protection (2).
- 3 Lubrifier le graisseur (3) avec de la graisse universelle comme indiqué.

Maintenance prévisionnelle

- Après le graissage, fixer à nouveau les tôles de protection dans l'ordre inverse.
- Rabattre à nouveau la protection frontale et latérale vers le bas.

1x par an

Vérification / ajustage du niveau d'huile de la barre de coupe

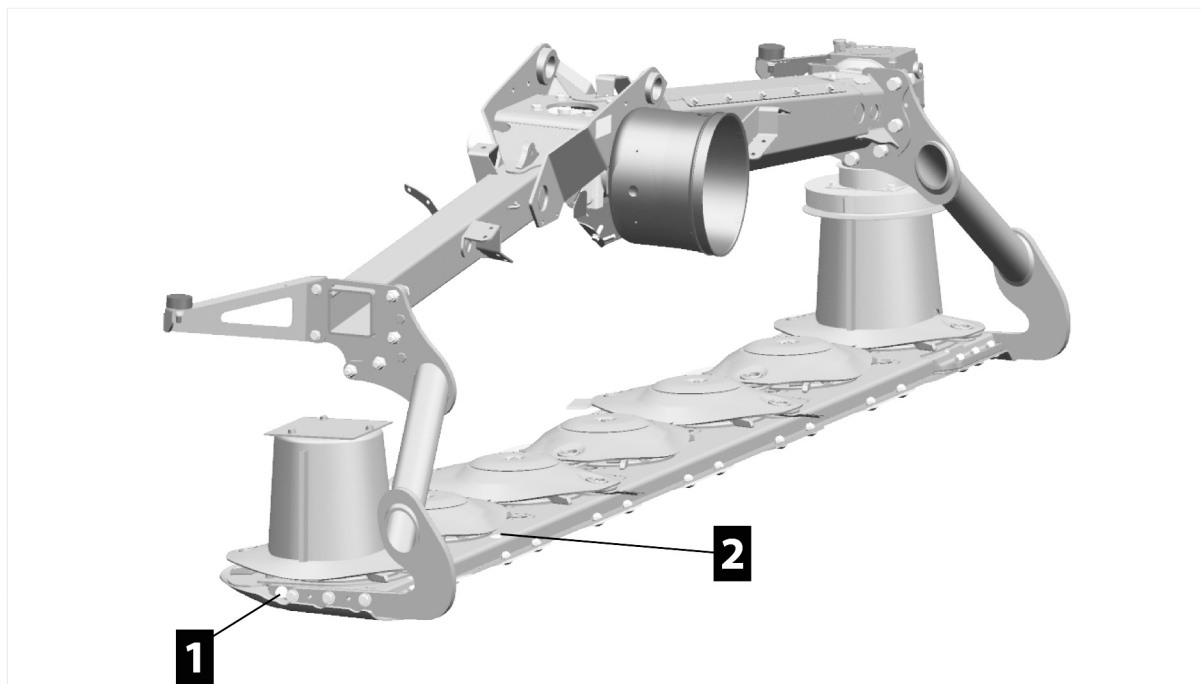

1 = Bouchon de vidange

2 = bouchon de remplissage d'huile / bouchon de contrôle du niveau d'huile

Préparation

- Outil
- Chiffon ou équivalent.
- Nouvelle huile pour engrenages Indice de fonctionnement (III) selon les spécifications de l'huile / plan de lubrification

Condition préalable

- Machine attelée correctement et complètement sur tracteur approprié!
- Machine et tracteur arrêtés sur terrain plat, stabilisés et sécurisés contre tout roulage en position de transport.
- Le moteur du tracteur est coupé, la clé de contact est retirée et stockée et le frein de stationnement est serré.
- Sécuriser la machine contre tout abaissement involontaire en la plaçant sur des cales.
- Huile du boîtier proche de la température de fonctionnement.

ATTENTION**Glissement et chute de la machine !**

- ▶ Lever ou surélever et caler le lamier de la machine afin qu'il ne puisse pas glisser/ tomber.

Procédure

- ▶ Soulever la barre de coupe, comme illustré, à l'extrémité opposée au bouchon de remplissage d'huile. Laisser l'extrémité du lamier la plus proche du bouchon de remplissage d'huile reposer sur le sol.

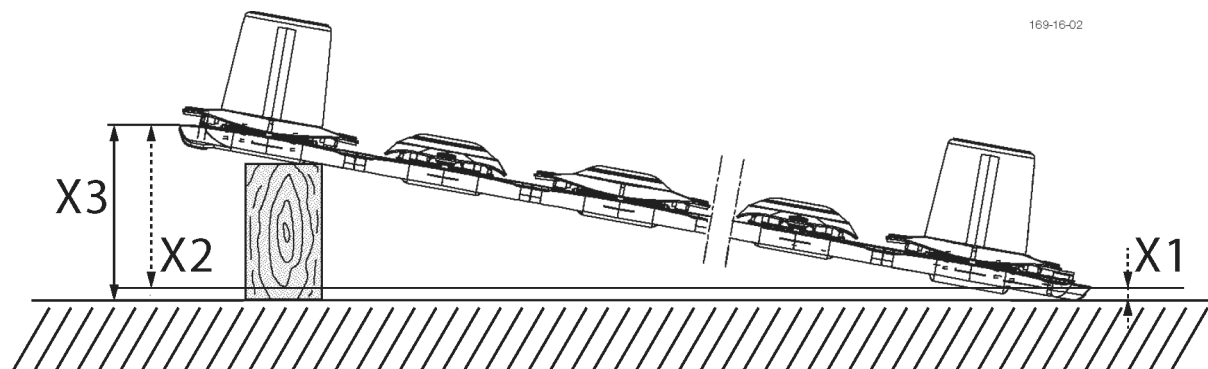

$$X3 = X2 + X1$$

X1 = cote du sol à la bordure supérieure du lamier

X2 = 340 mm = cote du bord supérieur du patin à gauche au bord supérieur du patin à droite

- ▶ Relever la barre de coupe de l'autre côté, à la cote (X3) et la caler avec un équipement approprié.
- ▶ Lorsque le lamier est calé et relevé,, veiller à ce que la barre de coupe ne soit pas inclinée vers l'avant ou l'arrière mais soit parfaitement à l'horizontale. Sinon, le niveau d'huile, indiqué en fonction du bouchon de remplissage d'huile, ne sera pas correct.

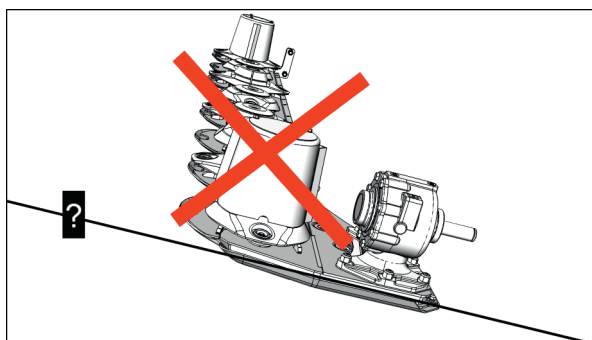

Illustration

Alignement à l'horizontale incorrect !

Maintenance prévisionnelle

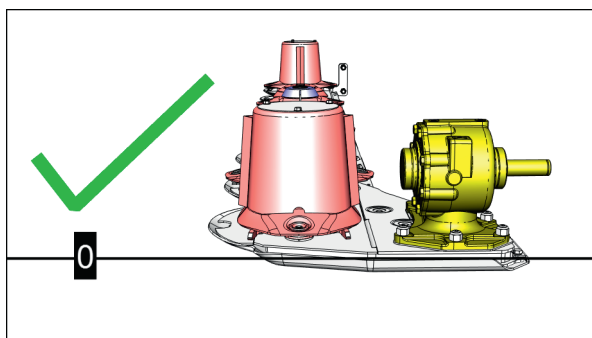

Illustration

Alignement à l'horizontale correct !

- ▶ Nettoyer la zone autour du bouchon de remplissage.
 - ▶ Laisser la barre de coupe dans cette position pendant au moins 15 minutes afin que l'huile de transmission s'accumule dans la partie inférieure de la barre de coupe.
 - ▶ Retirer le bouchon de remplissage et vérifier le niveau.
 - ▷ Insérer une pige propre (par exemple un tournevis ou un morceau de fil droit), perpendiculairement à l'alésage jusqu'en butée comme indiqué. Ressortir la pige improvisée et mesurer le niveau d'huile.
- La cote entre le bord inférieur de la pige et le bord supérieur du niveau d'huile (= dimension X) ne doit pas dépasser 20 mm.

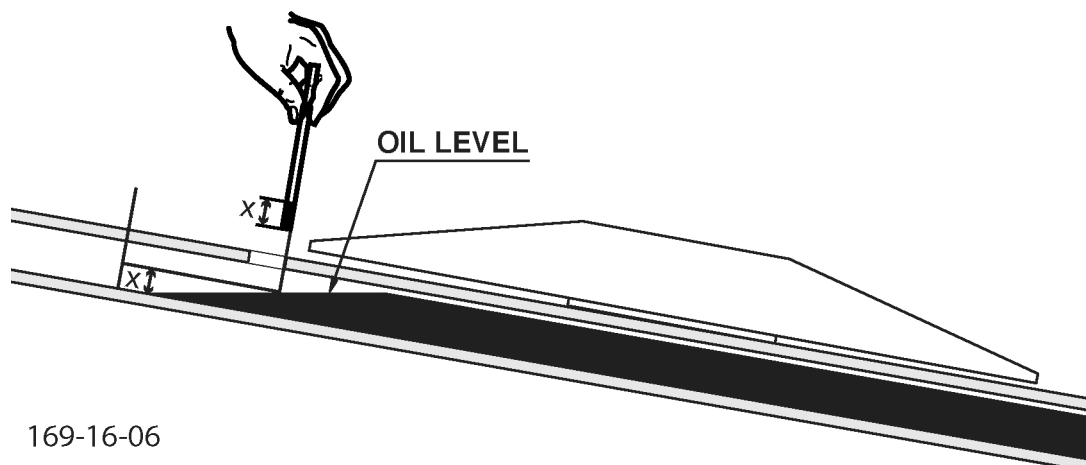

169-16-06

X = 20 mm

- ▷ Si le niveau est inférieur à 20 mm, rajouter progressivement du lubrifiant jusqu'au niveau requis.
 - ▷ Si le niveau est déjà à 20 mm, passer à l'étape suivante.
- ▶ Nettoyer le bouchon de remplissage, le remettre en place avec un nouveau joint et le serrer.
 - ▶ Nettoyer la zone autour du bouchon de remplissage.
 - ▶ Recycler correctement le papier de nettoyage contaminé par du lubrifiant.

Boîtier d'entrée de la faucheuse, contrôler le niveau d'huile / faire l'appoint

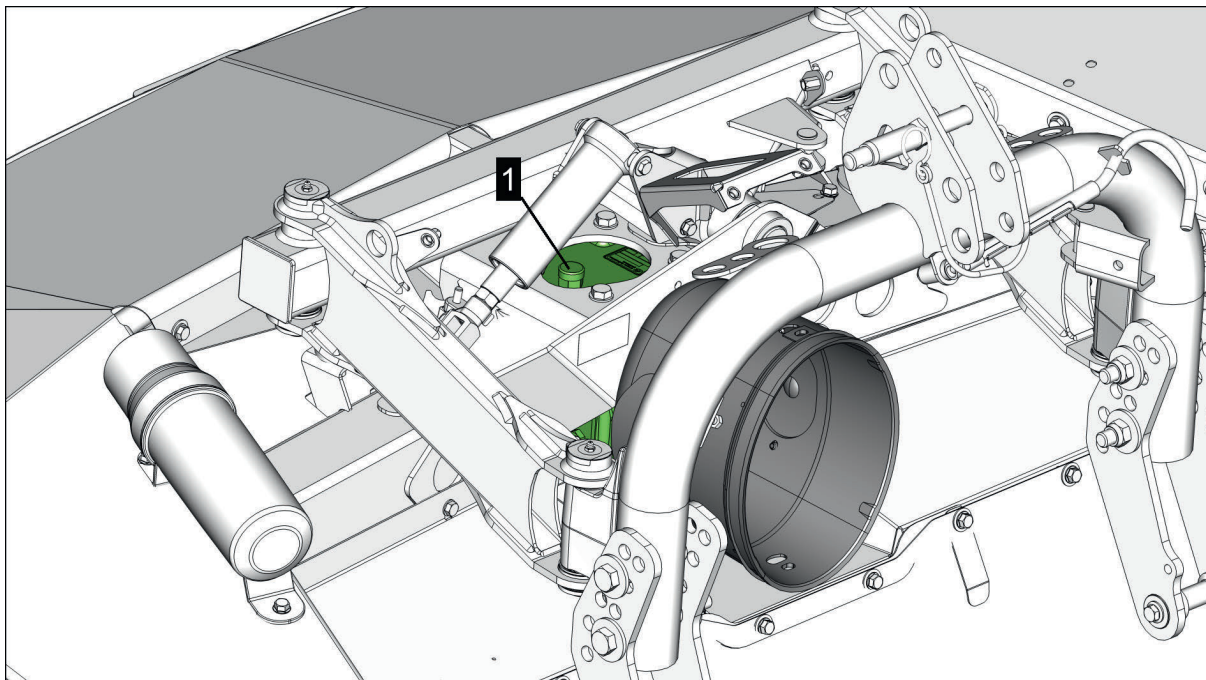

1 = boîtier d'entrée de la faucheuse

Cache masqué

Préparation

- Outil
- Huile de boîtier selon le tableau des lubrifiants
- Bac de récupération des huiles usagées
- Papier de nettoyage ou autre

Condition préalable

- Machine placée en position de travail sur un sol aussi horizontal, plat et solide que possible.
- Éteindre le moteur du tracteur, serrer le frein de stationnement, retirer la clé de contact et la ranger en lieu sûr.
- Couvercle (A) retiré.

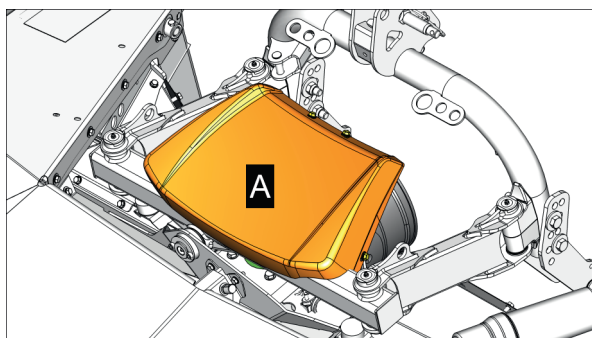

Maintenance prévisionnelle

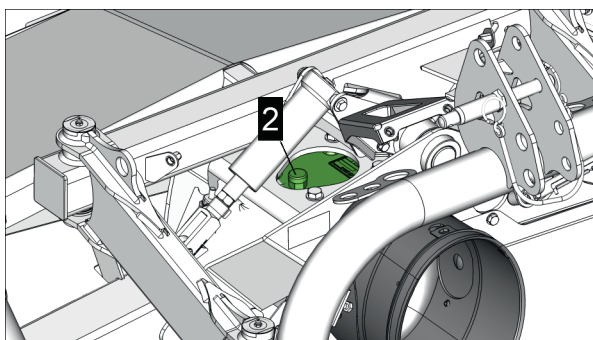

2 = bouchon de remplissage d'huile / jauge de niveau d'huile

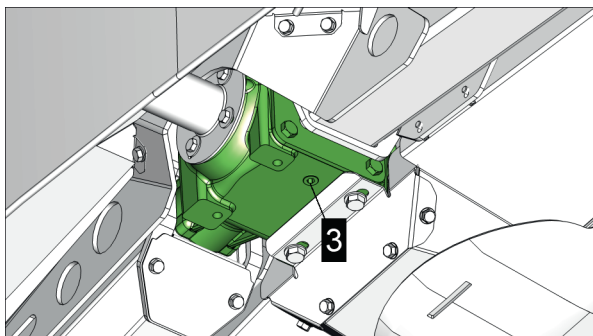

3 = Bouchon de vidange

Procédure

1 Retirer les 4x vis (S) et enlever le couvercle (A).

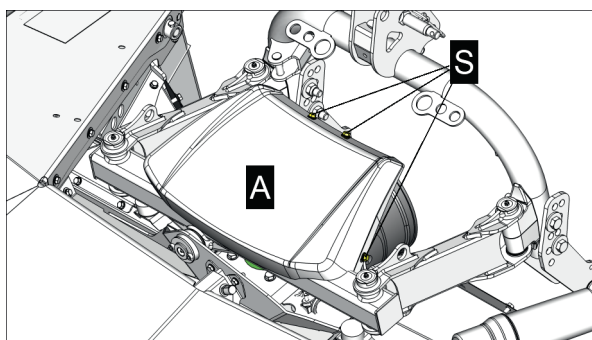

2 Nettoyer la zone autour du bouchon de remplissage.

3 Si nécessaire, placer un bac de récupération des huiles usagées.

4 Retirer le bouchon de remplissage.

5 Essuyer la jauge de niveau d'huile et la revisser complètement, mais ne pas la serrer.

RENSEIGNEMENT

Le niveau d'huile ne peut être déterminé correctement que si la jauge de niveau d'huile est entièrement vissée !

6 Retirer à nouveau la jauge de niveau d'huile et relever le niveau d'huile.

- ▷ Si le niveau d'huile sur la jauge est proche du repère supérieur, aucune autre action n'est nécessaire. Dans ce cas, passer à l'étape 8.
- ▷ Si le niveau d'huile sur la jauge est proche du repère inférieur, il faut faire l'appoint. Dans ce cas, passer à l'étape suivante.

- 7 Remplir progressivement de lubrifiant neuf et contrôler en permanence le niveau d'huile jusqu'à ce qu'il atteigne le repère supérieur de la jauge de niveau d'huile. Ne pas trop remplir.
- 8 Nettoyer le bouchon de remplissage, le remettre en place avec un nouveau joint et le serrer.
- 9 Nettoyer la zone autour du bouchon de remplissage.
- 10 Remettre le cache (A) en place et serrer les 4 x vis (S).

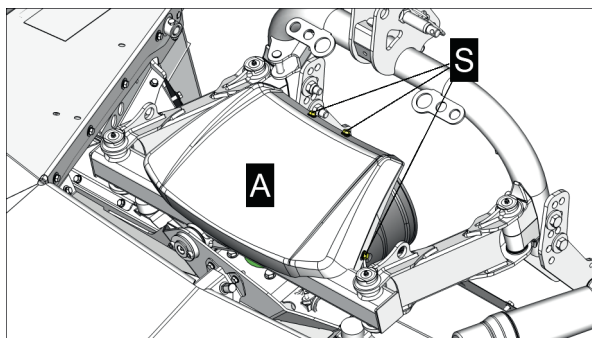

- 11 Éliminer de manière appropriée le papier de nettoyage contaminé et les autres résidus de lubrifiant.

Boîtier latéral Barre de coupe - Contrôler le niveau d'huile / faire l'appoint

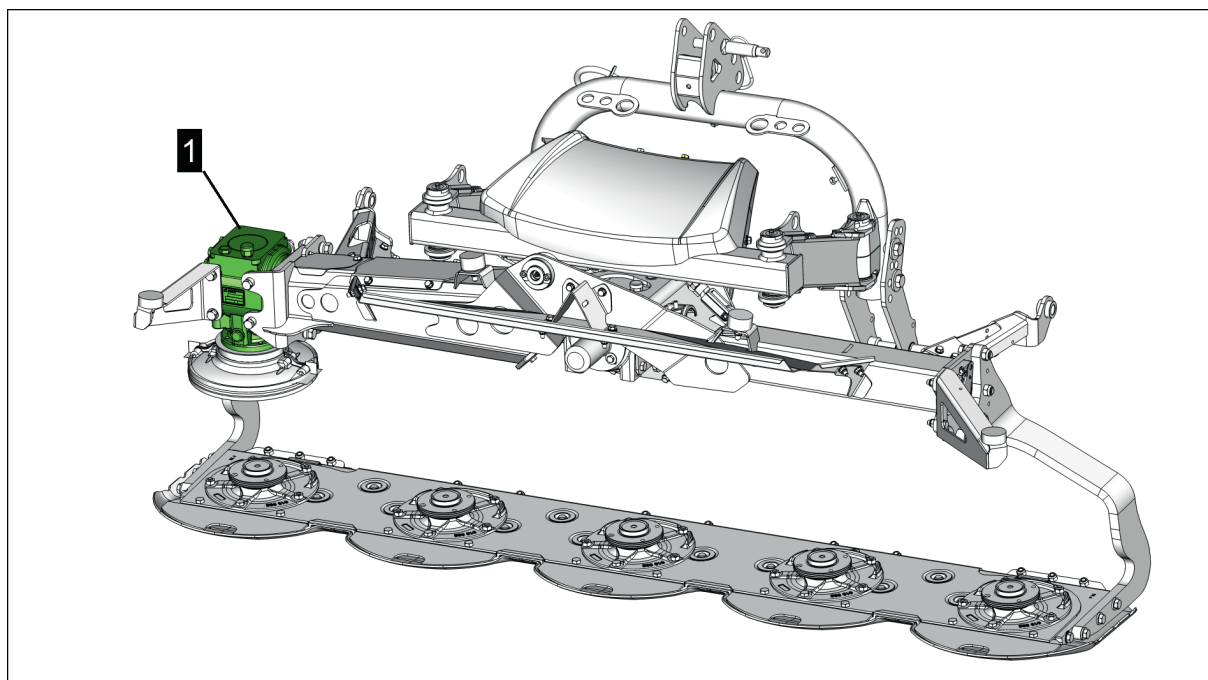

1 = Boîtier latéral du lamier

Préparation

- Outil
- Nouvelle huile pour engrenages Indice de fonctionnement (III) selon les spécifications de l'huile / plan de lubrification

Maintenance prévisionnelle

- Chiffon ou équivalent.
- Protection frontale ouverte et verrouillée.

Condition préalable

- Machine attelée correctement et complètement sur tracteur approprié!
- Lubrifiant à une température proche de la température de service
- Prise de force du tracteur désactivée
- Machine et tracteur arrêtés sur terrain plat, stabilisés et sécurisés contre tout roulage en position de travail.
- Le moteur du tracteur est coupé, la clé de contact est retirée et stockée et le frein de stationnement est serré.

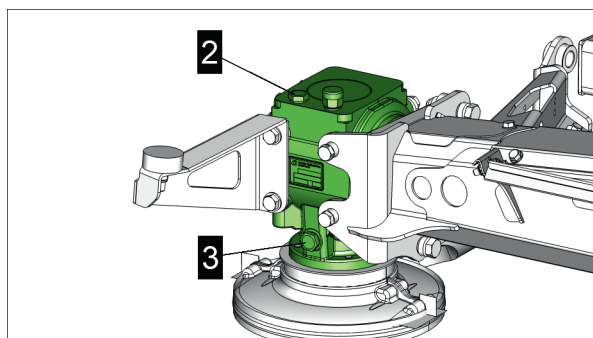

2 = Bouchon de contrôle avec jauge de niveau d'huile

3 = Bouchon de vidange

Procédure

- 1 Enlever toute saleté de la zone autour du bouchon de contrôle du niveau.
- 2 Retirer la vis de contrôle du niveau.
- 3 Essuyer la vis de contrôle du niveau et l'enfoncer à nouveau complètement, mais ne pas la serrer.
- 4 Retirer la vis de contrôle du niveau et lire le niveau d'huile.
 - ▷ Si le niveau est proche du repère supérieur, passer à l'étape 6.
 - ▷ Si le niveau est proche du repère inférieur, passer à l'étape suivante.
- 5 Ajouter progressivement du lubrifiant. Ne pas trop remplir.
 - ▷ Vérifier le niveau plusieurs fois pendant le remplissage.

! AVIS

Risque de dépassement du niveau de remplissage maximum !

- ▶ Remplir le boîtier jusqu'à la marque supérieure de la jauge.

- 6 Nettoyer le bouchon de contrôle du niveau, le visser avec un nouveau joint et le serrer.
- 7 Nettoyer la zone autour du bouchon de contrôle de niveau pour éliminer les résidus de lubrifiant.
- 8 Éliminer de manière appropriée le papier de nettoyage contaminé et les autres résidus de lubrifiant.

- 9 Si nécessaire, fermer et verrouiller la protection frontale.

Après chaque saison (hivernage)

Les machines laissées à l'abandon sans protection antirouille adéquate risquent d'être endommagées lors d'une nouvelle mise en service au début de la saison. C'est pourquoi la machine doit être protégée contre les dépôts de poussière (en particulier ceux provenant des engrais et des semences traitées) et ne doit pas être garée à proximité d'étables ni exposée aux intempéries.

AVIS

Dommages causés par la rouille sur des pièces de machine nues sans protection contre la rouille !

Si les pièces de la machine à nu ne sont pas préservées, elles peuvent être endommagées par la rouille lorsque la machine est remise en service après une longue période d'immobilisation (par ex. après l'hivernage).

- ▶ Nettoyer les tiges nues des vérins hydrauliques avant d'hiverner la machine et les enduire avec de la graisse universelle.
- ▶ Nettoyer les bouts d'arbres des boîtes de vitesses et les profils des transmissions à cardan avant l'hivernage de la machine et les préserver avec de la graisse universelle.
- ▶ Avant l'hivernage, lubrifier tous les points de graissage conformément aux instructions d'entretien.

Nettoyage / Préservation de la machine

Condition préalable

- Machine arrêtée sur terrain plat, stabilisée et sécurisée contre tout roulage.
- Moteur du tracteur arrêté et clé de contact retirée et à garder sur soi.

Préparation

- Nettoyeur haute pression
- Produit de protection contre la corrosion au transport

Procédure

- 1 Nettoyer soigneusement avec un nettoyeur haute pression.

ATTENTION

Blessures oculaires dues à l'utilisation de nettoyeurs haute pression!

- ▶ Lors d'intervention avec des nettoyeurs haute pression ou d'air comprimé, utiliser des lunettes de protection.

AVIS

Des composants de la machine peuvent être endommagés lors du nettoyage avec un nettoyeur à haute pression.

- ▶ Température maximale de l'eau: +80 °C
- ▶ N'utilisez pas de buses à jet direct ou circulaires, ou de nettoyeurs électriques.
- ▶ Distance minimale d'environ 30 cm entre la buse haute pression et la surface à nettoyer.
- ▶ Toujours garder le jet d'eau en mouvement pendant le processus de nettoyage.
- ▶ Ne pas diriger le jet d'eau directement vers les composants électriques, hydrauliques, les roulements, les reniflards, les transmissions, les autocollants et les pneus.

- 2 Bien laisser sécher la machine après un nettoyage à l'eau.
- 3 Repeindre éventuellement les surfaces peintes endommagées.
- 4 Enduire / vaporiser les pièces de machine nues avec de l'huile de protection.
- 5 Vérifier que les autocollants d'avertissement soient complets et les remplacer si nécessaire.

Tous les 6 ans

Remplacer les flexibles hydrauliques

AVERTISSEMENT

Huile hydraulique s'échappant sous haute pression !





Une fuite d'huile hydraulique sous haute pression peut pénétrer la peau et occasionner de graves blessures.

- ▶ Dépressuriser le système hydraulique avant de brancher ou de débrancher les flexibles hydrauliques.
- ▶ Avant de débrancher les flexibles hydrauliques ou d'effectuer des travaux d'entretien ou de réparation, mettre le système hydraulique hors pression.
- ▶ En cas de blessure, contacter immédiatement un médecin.

Les flexibles hydrauliques de plus de 6 ans doivent être remplacés. N'utiliser que des flexibles de remplacement de même spécification, ainsi que les points de fixation et la méthode de fixation des "anciens" flexibles ou les transférer sur les flexibles neufs. voir également le catalogue pièces détachées.

Plan de graissage

Description des symboles du plan de lubrification

Symbole	Description
X ^h	Toutes les "X" heures de fonctionnement de l'arbre de transmission
1 J	1x par an
100 ha	Tous les 100 hectares
	Graisse
	Huile
	Nombre et position des points de graissage
(III), (IV)	Numéro de position du lubrifiant (voir spécifications des lubrifiants)
[I]	Quantité de lubrifiant en litre
	Prendre en considération la notice du fabricant

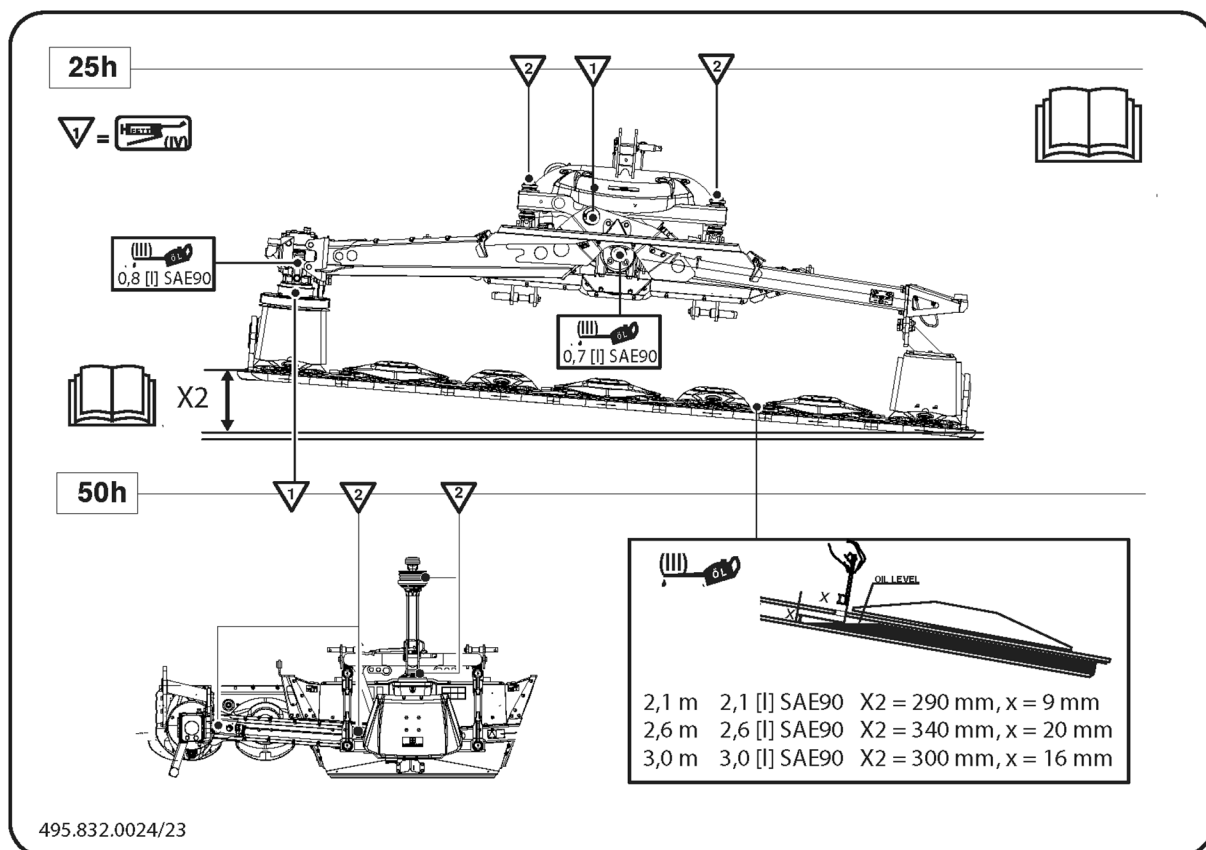

Spécifications des produits lubrifiants

RENSEIGNEMENT

Respecter les spécifications prescrites par PÖTTINGER Landtechnik G.m.b.H. pour les consommables utilisés sur les machines PÖTTINGER.

AVIS

Risque de dommages!

- L'utilisation d'un lubrifiant de qualité inférieure à celle prescrite peut endommager la machine.

Numéro d'identification du lubrifiant	Désignation	Spécification
En fonction du plan hydraulique		
I	Huile hydr.	HLP 46 DIN 51524 partie 2
II.	Huile moteur	SAE 30 selon norme API CD/SF
III.	Huile de transmission	SAE 90 ou SAE 85W-140 selon normes API GL-4 ou API GL-5
IV	Graisse au lithium	DIN 51 502, KP 2K
V	Graisse liquide	DIN 51 502:GOH
VI	Graisse complexe	DIN 51 502:KP 1R
VII	Huile de transmission	SAE 90 ou SAE 85W-140 selon normes API GL-5
VIII	Huile de transmission	SAE 75W-90 selon API GL-5
IX	Huile de transmission	SAE 80W-90 selon API GL-5
X	Lubrifiant biologique	SAE 15W-40
XI	Graisse liquide	DIN 51 825:KP2k-20
XII	Huile de transmission	SAE 90 ou SAE 85W-90 selon normes API GL-5
XIII	Huile de transmission	ISO VG 320 selon ISO 12925-1:2024

Consommables et quantités de remplissage

Situation	Code d'identification du matériel - lubrifiant	Désignation	Spécification	Quantité
Points de lubrification (également avec graisseurs)	(IV)	Graisse au lithium universelle	NLGI 2	Selon les besoins

Situation	Code d'identification du matériel - lubrifiant	Désignation	Spécification	Quantité
Barre de coupe	(III)	Huile de transmission	SAE 90 ou SAE 85W - 140 selon normes API-GL 4 ou API-GL 5	2,6 litre
Boîtier renvoi d'angle principal de la faucheuse	(III)	Huile de transmission	SAE 90 ou SAE 85W - 140 selon normes API-GL 4 ou API-GL 5	0,7 litre
Boîtier latérale - Entraînement du lamier	(III)	Huile de transmission	SAE 90 ou SAE 85W - 140 selon normes API-GL 4 ou API-GL 5	0,8 litre

Sécurité à cames de la transmission à cardan / fonction

La sécurité à ré-enclenchement automatique à cames est un élément de sécurité qui débraye totalement le couple d'entraînement. Ainsi, il n'y a pas de transmission de couple en cas de surcharge. La condition préalable au fonctionnement conforme est que la transmission à cardan avec la sécurité de surcharge soit utilisée dans le sens de rotation et dans la position de montage prescrits.

La sécurité à déclenchement automatique désactivée se réenclenche automatiquement lorsque la vitesse de la prise de force diminue, à environ 200 tr/min, sans que l'arbre à cardan ne s'arrête complètement.

RENSEIGNEMENT

une fréquence de déclenchement élevée de l'embrayage réduit la durée de vie en augmentant l'usure.

Ne pas laisser tourner l'embrayage à cames pendant plus de 10 s.

Pannes et solutions:

Dans cette section sont décrits les pannes et remèdes possibles. Si les mesures recommandées ne sont pas suffisantes pour corriger le problème, veuillez contacter votre revendeur.

AVERTISSEMENT

Risque de blessure lors du travail sur la machine!

- ▶ Utiliser des équipements de protection individuelle tels que des lunettes de sécurité et des gants.
- ▶ Avant tout travail en rapport avec des engrais, respecter les prescriptions du fabricant d'engrais concernant l'utilisation d'équipements de protection individuelle.
- ▶ Placer la machine sur un sol plat et stabilisé et la sécuriser contre tout roulage.
- ▶ Arrêter le moteur du tracteur, serrer le frein à main, retirer la clé et la garder sur soi.
- ▶ Sécuriser la zone de travail de manière à ce que des personnes non impliquées / non autorisées ne puissent pas y accéder.
- ▶ N'effectuer tous les travaux que lorsque l'entraînement est à l'arrêt.
- ▶ Fermer la vanne d'arrêt sur toutes les conduites hydrauliques avant de travailler dans la zone de danger ou sur les éléments de la machine commandés hydrauliquement.
- ▶ Débrancher tous les connecteurs électriques entre le tracteur et la machine avant d'intervenir sur les éléments de la machine à entraînement électrique.
- ▶ Utiliser des chandelles ou similaires appropriés pour éviter l'abaissement / le pivotement involontaire des éléments de la machine commandés hydrauliquement.
- ▶ Une fois les travaux terminés, vérifier que les raccords sont bien serrés et que les dispositifs de sécurité / de protection fonctionnent correctement.

Éclairage

Éclairage complètement inopérant

Problèmes et remèdes

- ▶ Fusible défectueux
 - ▷ Remplacer par un fusible de même spécification.
- ▶ Défaut de contact des câble ou au niveau des prises
 - ▷ Éteindre et allumer à nouveau l'éclairage.
 - ▷ Contrôler le branchement correct de tous les connecteurs de câbles.
 - ▷ Câble défectueux Le faire remplacer ou réparer par du personnel qualifié.

Éclairage partiellement inopérant

- ▶ Élément de l'éclairage défectueux
 - ▷ Remplacer par des ampoules de même spécification.
 - ▷ Avec l'éclairage par LED, les ampoules ne peuvent pas être remplacées (par exemple, les feux de position latéraux). Dans ce cas, faites remplacer l'éclairage par un concessionnaire.
- ▶ Défaut de contact des câble ou au niveau des prises
 - ▷ Éteindre et allumer à nouveau l'éclairage.
 - ▷ Contrôler le branchement correct de tous les connecteurs de câbles.
 - ▷ Câble défectueux Le faire remplacer ou réparer par du personnel qualifié.
- ▶ Fusible défectueux
 - ▷ Remplacer par un fusible de même spécification.
- ▶ Relais défectueux Faire remplacer par votre concessionnaire.

Installation hydraulique

Plan hydraulique

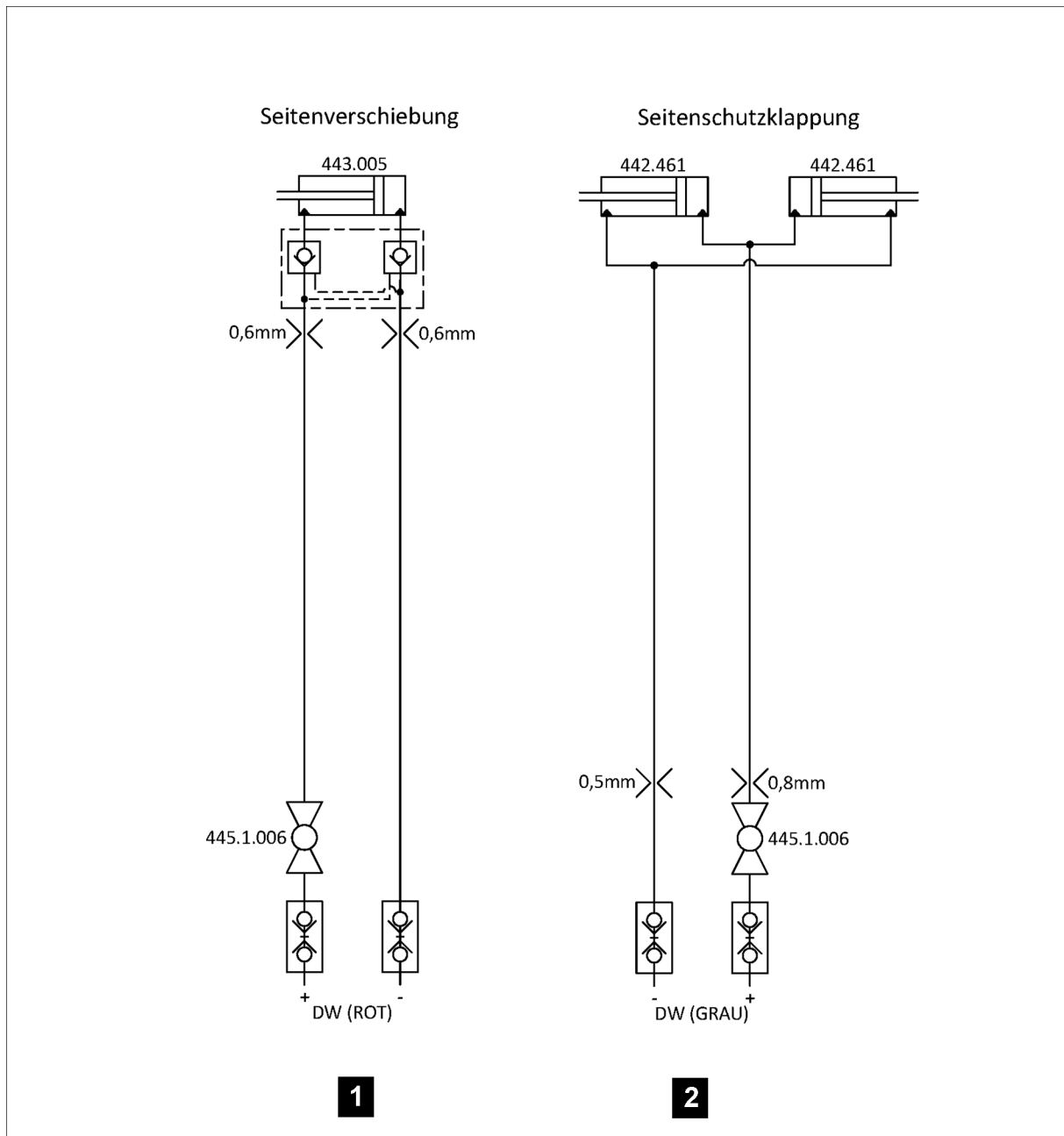

1. Raccord hydraulique à double effet pour l'option de déplacement latéral hydraulique (rouge)
2. Raccord hydraulique à double effet pour l'option de repliage hydraulique des protections latérales (gris)

PÖTTINGER Service - Partenaire

Vous fournit dans le monde entier avec un réseau de revendeurs spécialisés bien développé. Cette proximité garantit la fourniture rapide des pièces de rechange, permet une livraison optimale du produit et le paramétrage de la machine par du personnel qualifié.

Nos services:

- compétence grâce aux formations régulières du personnel qualifié
- ORIGINAL INSIDE commande des pièces sous 24 heures
- disponibilité des pièces détachées à long terme
- et plus encore...

Vérifiez auprès de votre concessionnaire ou voir sur notre site www.poettinger.at.

