

Vertaling van de oorspronkelijke
gebruiksaanwijzing



Maaicombinatie NOVACAT V 8400

3878

Chassisnr.: +..00001

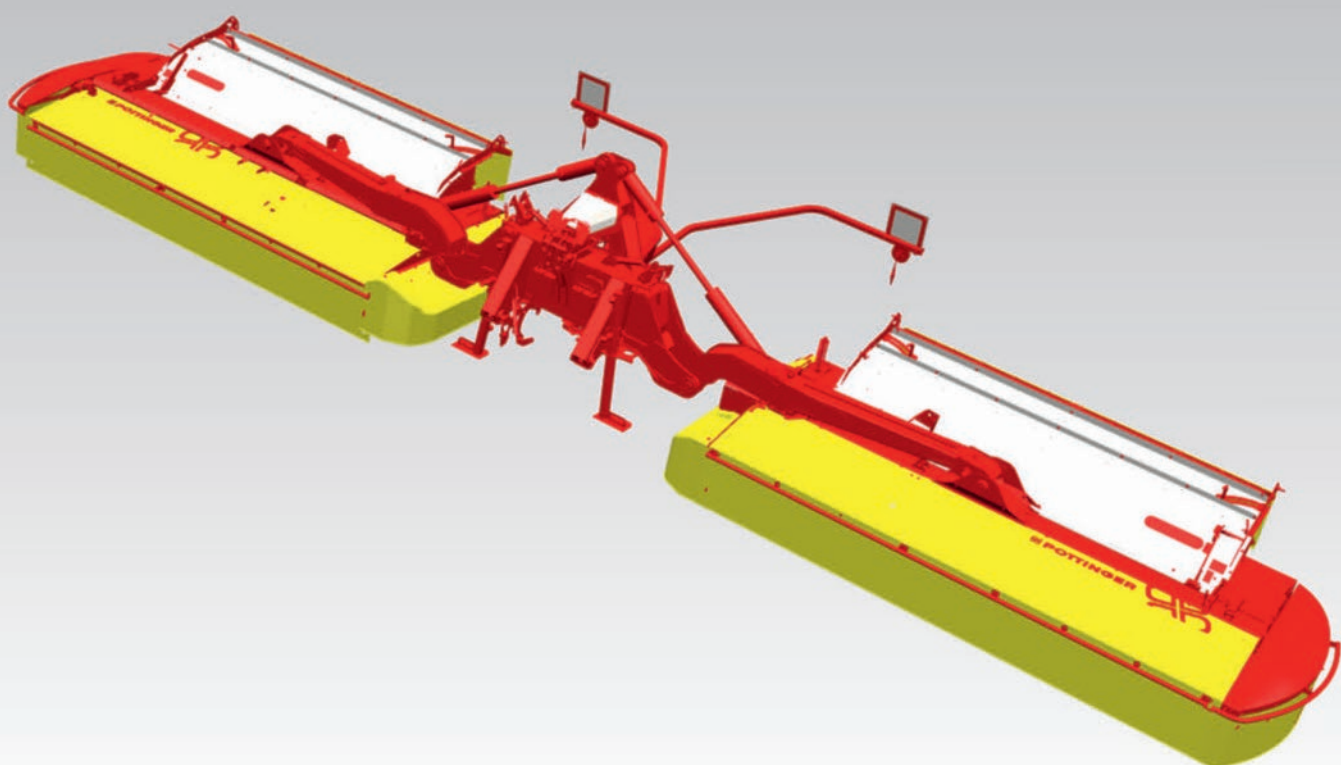

Technische wijzigingen

Omdat wij permanent werken aan de ontwikkeling van onze producten, kan deze handleiding afwijken van het product. Er kunnen daarom geen rechten worden ontleend aan de gegevens, afbeeldingen en beschrijvingen. Bindende informatie omtrent bepaalde eigenschappen van de machine dient bij de service-dealer te worden opgevraagd.

Juridische kennisgeving

Wij wijzen u erop dat alleen de Duitstalige gebruiksaanwijzing de originele gebruiksaanwijzing is in de zin van Richtlijn 2006/42/EG (machinerichtlijn). Gebruiksaanwijzingen in andere talen dan Duits zijn vertalingen van de oorspronkelijke Duitse gebruiksaanwijzing.

Wij vragen om begrip voor het feit dat wijzigingen in de leveringsomvang, wat betreft de vorm, uitrusting en techniek mogelijk zijn.

Nadruk, vertaling en kopieën in welke vorm dan ook, ook als samenvatting, zijn alleen toegestaan met schriftelijke toestemming van PÖTTINGER Landtechnik GmbH.

Alle auteursrechten blijven PÖTTINGER Landtechnik GmbH uitdrukkelijk voorbehouden.

© PÖTTINGER Landtechnik GmbH



MyPÖTTINGER – Eenvoudig. Altijd. Overal.

- QR-code van het typeplaatje scannen met smartphone / tablet of www.mypoettinger.com invoeren op internet.
- Reserveonderdelenlijsten zijn exclusief verkrijgbaar via MyPÖTTINGER.
- Individuele informatie, zoals gebruiksaanwijzingen en onderhoudsinformatie voor uw machines, is beschikbaar op MyPÖTTINGER in "Mijn machines" op elk gewenst moment na registratie.

Geachte klant!

Kwaliteit is waarde die loont. Daarom hanteren wij de hoogste kwaliteitsnormen voor onze producten. Deze worden door ons eigen kwaliteitsmanagement en door ons management voortdurend gecontroleerd. Want veiligheid, probleemloos werking, hoogste kwaliteit en absolute betrouwbaarheid van onze machines tijdens het gebruik vormen onze kerncompetenties, waarvoor wij staan.

Met behulp van deze gebruiksaanwijzing kunt u de machine leren kennen. De gebruiksaanwijzing informeert u bovendien op een overzichtelijke manier over een veilig en juist gebruik, verzorging en onderhoud. Het verdient daarom aanbeveling om de gebruiksaanwijzing te lezen.

De gebruiksaanwijzing maakt deel uit van de machine. De gebruiksaanwijzing moet tijdens de levensduur van de machine op een geschikte plaats worden bewaard en op elk moment voor het personeel toegankelijk zijn. Instructies over nationale voorschriften met betrekking tot het voorkomen van ongevallen, wegenverkeerswet en milieubescherming moeten worden aangevuld.

Alle mensen die de machine gebruiken, onderhouden of transporteren, moeten deze gebruiksaanwijzing, met name de veiligheidsinstructies, hebben gelezen en begrepen, voordat met de werkzaamheden wordt begonnen. Als deze gebruiksaanwijzing niet wordt nageleefd, vervalt de aanspraak op garantie.

Neem bij vragen over de inhoud van deze gebruiksaanwijzing of andere vragen over deze machine contact op met uw PÖTTINGER servicepartner.

Door tijdige en gewetensvolle verzorging en onderhoud volgens de voorgeschreven onderhoudsintervallen, waarborgt u de bedrijfs- en verkeersveiligheid en de betrouwbaarheid van uw machine.

Gebruik uitsluitend originele reserveonderdelen of reserveonderdelen en accessoires die zijn vrijgegeven door PÖTTINGER Landtechnik GmbH. Alleen de door ons vrijgegeven originele reserveonderdelen zijn door ons gecontroleerd en beschikken over de vereisten die nodig zijn voor het gebruik van uw machine. Bij gebruik van niet vrijgegeven onderdelen kan geen aanspraak meer worden gemaakt op de garantie. Ook na afloop van de garantieperiode adviseren wij het gebruik van originele reserveonderdelen, om ervoor te zorgen dat de machine goed blijft presteren.

De productaansprakelijkheidswetgeving verplicht de producent en de dealer bij de verkoop van de machines een gebruiksaanwijzing mee te leveren en de klant bij de machine te instrueren over de veiligheids- bedienings- en onderhoudsvoorschriften. Ter controle van de goede overdracht van de machine en de gebruiksaanwijzing is een bevestiging in de vorm van een overdrachtsverklaring noodzakelijk. De overdrachtsverklaring wordt door de dealer elektronisch ingevuld.

In de zin van de productaansprakelijkheid is elke zelfstandige en landbouwer ondernemer. Bedrijfsschade in de zin van de productaansprakelijkheid valt daarom niet onder de aansprakelijkheid van PÖTTINGER. Als materiële schade in de zin van de productaansprakelijkheid geldt schade die door de machine ontstaat, maar niet aan de machine.

De gebruiksaanwijzing maakt deel uit van de machine; daarom moet deze worden doorgegeven aan een, indien nodig, volgende eigenaar van de machine. De volgende eigenaar moet worden geïnstrueerd en op genoemde voorschriften worden gewezen.

Uw PÖTTINGER serviceteam wenst u veel succes.

Opmaakconventies

Deze paragraaf bevat uitleg voor een beter begrip van de in deze gebruiksaanwijzing gebruikte afbeeldingen, veiligheidsinstructies en waarschuwingen en tekstuele beschrijvingen.

Veiligheidsinstructies / waarschuwingen

Veiligheidsinstructies met een algemeen karakter staan altijd aan het begin van een paragraaf. Ze waarschuwen voor gevaren die tijdens het gebruik van de machine of bij voorbereidingen op werkzaamheden aan de machine kunnen ontstaan. Waarschuwingen waarschuwen voor gevaren die onmiddellijk bij een proces of werkstap op de machine kunnen ontstaan. Waarschuwingen worden samen met de respectieve processen / werkstappen in de instructietekst vermeld.

Veiligheidsinstructies en waarschuwingen worden als volgt weergegeven:

GEVAAR

Als de aanwijzingen in een dergelijke tekst niet worden opgevolgd, bestaat de kans op een dodelijk of een levensbedreigend letsel.

- ▶ Alle aanwijzingen in dergelijke teksten dienen absoluut te worden opgevolgd!

WAARSCHUWING

Als de aanwijzingen in een dergelijke tekst niet worden opgevolgd, bestaat de kans op een ernstig letsel.

- ▶ Alle aanwijzingen in dergelijke teksten dienen absoluut te worden opgevolgd!

VOORZICHTIG

Als de aanwijzingen in een dergelijke tekst niet worden opgevolgd, bestaat de kans op een letsel.

- ▶ Alle aanwijzingen in dergelijke teksten dienen absoluut te worden opgevolgd!

AANWIJZING

Als de aanwijzingen in een dergelijke tekst niet worden opgevolgd, bestaat de kans op schade.

- ▶ Alle aanwijzingen in dergelijke teksten dienen absoluut te worden opgevolgd!

TIP

Tekstdelen die op deze manier gemarkeerd zijn, bevatten aanbevelingen en adviezen over het gebruik van de machine.

MILIEU

Dergelijke teksten bevatten adviezen met betrekking tot het thema milieubescherming.

Richtingsaanduidingen

Richtingsaanduidingen (zoals links, rechts, voor, achter) worden gegeven op basis van de normale "werkrijrichting" van de machine.

Oriëntatie-informatie voor een afbeelding van een machinedetail heeft betrekking op deze afbeelding zelf en wordt slechts in sommige gevallen begrepen in relatie tot de rijrichting. De betekenis van de oriëntatie-informatie (indien nodig) blijkt duidelijk uit de begeleidende tekst zelf.

Aanduidingen

In deze gebruiksaanwijzing wordt de verwisselbare uitrusting voor landbouwvoertuigen (in de zin van de Europese richtlijn 2006/42/EG) **machine** genoemd.

Voertuigen die bedoeld zijn voor de aandrijving van deze machine, worden **tractor** genoemd.

Uitrusting die als **optie** is aangeduid, wordt alleen aangeboden voor bepaalde machineversies of alleen in bepaalde landen.

Onder **persoonlijke beschermingsmiddelen** worden veiligheidsbrillen, werkhandschoenen, veiligheidsschoenen, nauwsluitende lange werkkleding, haarnetje bij lang haar, gehoorbescherming en geschikte uitrustingen ter bescherming tegen stof van zaadbehandelingsmiddelen (zoals stofmaskers enz.) verstaan. De volledige keuze van geschikte persoonlijke beschermingsmiddelen voor de betreffende toepassing blijft de verantwoordelijkheid van de eigenaar van de machine.

Verwijzingen

Verwijzingen naar een andere plaats in de gebruiksaanwijzing of een ander document staan in de tekst, met vermelding van hoofdstuk en paragraaf of subparagraaf. De aanduiding van paragraaf of subparagraaf staat tussen aanhalingstekens. (Voorbeeld: Alle bouten op de machine controleren op stevig vastzitten. Zie "Aandraaimomenten" op pagina xxx.) De subparagraaf of paragraaf vindt u in het document ook via een vermelding in de inhoudsopgave.

Actiestappen

Een pijl  of opeenvolgende nummering geeft actiestappen aan die u moet uitvoeren.

Een zwart omrande, inspringende pijl  of opeenvolgende inspringende nummering duidt op tussenresultaten of tussenstappen die u moet uitvoeren.

Afbeeldingen

Afbeeldingen kunnen in detail afwijken van uw machine en moeten worden opgevat als principeweergave/symbolische weergave.

Gebruik van kleuren

Afbeeldingen worden in dit door PÖTTINGER Landtechnik GmbH ter beschikking gestelde afdrukdocument uitsluitend in grijs tinten of zwart-wit weergegeven.

Afbeeldingen in elektronisch verspreidbare documenten (pdf's) worden ook in kleur weergegeven en kunnen desgewenst ook in kleur worden afgedrukt.

Gebruik van symbolen

Afbeeldingen kunnen ook ingevoegde symbolen, pijlen en andere lijnen bevatten, die dienen om de begrijpelijkheid van de afbeeldingsinhoud te verbeteren of bedoeld zijn om de aandacht te vestigen op een bepaald deel van de afbeelding.

Instructies voor de overdracht van machines

Wij verzoeken U de volgende punten i.v.m. de wet op de productaansprakelijkheid te controleren.



Aankruisen hetgeen van toepassing is.

Machine aan de hand van de pakbon gecontroleerd. Alle bijgeleverde onderdelen verwijderd, alle veiligheidsinrichtingen, cardanazs en bedieningselementen aanwezig.

De bediening, de inbedrijfsstelling en het onderhoud van de machine resp. werktuig aan de hand van de handleiding met de gebruiker besproken en uitgelegd.

Bandenspanning gecontroleerd.

Wielbouten en moeren op vastzitten gecontroleerd.

Op het juiste toerental en draairichting gewezen.

Aanpassing op de tractor uitgevoerd; driepuntsverstelling, disselhoogte, installatie van de parkeerremhendel in de tractorcabine, bevestiging van de gedwongen besturing ingesteld, compatibiliteit van alle benodigde elektrische, hydraulische en pneumatische connectoren naar de tractor gecontroleerd en tot stand gebracht.

Informatie verstrekt over lengtebepaling van de aftakas.

Testloop van alle machinefuncties en de handrem en bedrijfsrem uitgevoerd en geen onvolkomenheden vastgesteld.

Tijdens het proefdraaien de werking van de machine uitgelegd.

Het zwenken in werk- en transportstand uitgelegd.

Informatie verstrekt over optionele en extra uitrusting.

Er is gewezen op het belang van het bestuderen van de handleiding.

Ter controle van de juiste overdracht van de machine en de gebruiksaanwijzing is het gewenst dat dit aan de fabrikant wordt bevestigd. Hiervoor hebt u een bevestigingsmail van PÖTTINGER ontvangen. Als u deze mail niet heeft ontvangen, moet u contact opnemen met uw verantwoordelijke dealer. Uw dealer kan de overdrachtsverklaring online invullen.

Oostenrijk

PÖTTINGER Landtechnik GmbH

Industriegelände 1

4710 Grieskirchen

Telefoon+43 7248 600-0

Fax+43 7248 600-2513

info@poettinger.at

Wijzigingsindex

Datum	Index	Reden voor wijziging	Gewijzigd hoofdstuk
-------	-------	----------------------	---------------------

Fabrieksnorm aandraaimomenten voor bouten

Schroefaandraai-draaimomenten.....	14
------------------------------------	----

Opbouw en functie

Functie-elementen.....	15
Meegeleverde accessoires.....	16
Uitbreidingsprogramma.....	16

Overzicht

Kenmerk.....	17
Typeplaatje.....	17

Beschrijving

Conformiteitsverklaring.....	18
Gebruik conform bestemming.....	19
Gebruik niet in overeenstemming met de specificaties.....	19

Technische gegevens

Afmetingen.....	20
Gewichten.....	21
Maaischijven en maaimessen.....	21
Benodigd vermogen.....	22
Basic Control / Select Control.....	22
Elektrisch systeem.....	22
BASIC CONTROL-terminal.....	23
SELECT CONTROL-terminal.....	23
Geluidsemisatie.....	23

Veiligheid en milieu

Veiligheidsinstructies.....	25
Kwalificatie van het personeel.....	25
Uitvoeren van onderhoudswerkzaamheden.....	25
Organisatorische maatregelen.....	25
Handhaving van de bedrijfsveiligheid.....	26
Bijzondere gevaren.....	27
Bedrijfsafhankelijke gevarezone.....	28

Waarschuwingssymbool.....	29
Verkeerstechnische uitrusting.....	32
Omgang met gevaarlijke stoffen.....	33
Brandstofefficiëntie en bodembescherming.....	33
Afvoer van de machine.....	34
Basic Control-terminal	
BASIC CONTROL-terminal overzicht.....	36
Select Control-terminal	
SELECT CONTROL terminal overzicht.....	37
Invoertoetsen.....	37
Bediening SELECT CONTROL	
Bediening ISOBUS.....	39
Invoerschermen.....	39
Structuur van de besturing.....	39
START-scherm.....	41
Pop-upberichten.....	43
Menu "WORK" oproepen.....	47
SET-menu.....	52
1.1 Weergave van de hefhoogte.....	52
1.2 Hefstelsel.....	54
1.3 Ontlasting.....	55
1.4 Kopakkermanagement.....	56
2 Snelheidssignalen.....	57
SERVICE-menu.....	59
DATA-menu.....	60
DATA-menu - Totaalweergave.....	60
DATA-menu - jobweergave.....	61
TEST-menu.....	64
TEST-menu 1.1 - Jobcomputer.....	64
TEST-menu 1.2 - CAN-IO-module.....	65
TEST-menu 2 - Sensoren.....	66
TEST-menu 3 - Hefstelsel.....	68
TEST-menu 4 - Zwadgeleiding / Crossflow.....	69
Foutenlijst.....	71

Inhoud

Configuratiemenu.....	73
Configuratiemenu 1.1 - Algemeen.....	74
Configuratiemenu 1.2 - Task Controller.....	75
Configuratiemenu 1.3 - Serienummer.....	76
Configuratiemenu 2.1 - Fabrieksinstellingen.....	77
CONFIG-menu 3 - Ontwikkelaarsmodus.....	78
Configuratiemenu 4.1 - Noodbediening.....	79
Configuratiemenu 5 - Handmatige modus.....	80
Configuratiemenu 5.1 Handmatige modus - Opklapbare zijbescherming.....	81
Configuratiemenu 5.2 - Handmatige modus - Maaier.....	83
CONFIG-menu 6.1 - Kalibreren heffen / zakken.....	84
Configuratiemenu 6.2 - Algemene drukinstellingen B1.....	87
Configuratiemenu 6.3 - Drukinstellingen voor kopakkermanagement B2.....	89

Kleppen / deksel / hulpinrichtingen

Hulpinrichtingen.....	91
Beschermdoekdrager bediening.....	91
Parkeersteunen bediening.....	94

Gebruik

Inbedrijfstelling.....	98
Aankoppeling.....	98
Koppeling aan de tractor.....	99
Tractorterminal aansluiten.....	101
SELECT CONTROL ISOBUS-terminal monteren.....	101
Tractorballast.....	102
Tractorballast bepalen door weegmethode.....	104
Tractorballast berekenen.....	106
Tractorballast bepalen door weegmethode.....	107
Tractorballast berekenen.....	109
Instelling / ombouw.....	110
Hefarmen instelling.....	111
In gebruik nemen van een cardanas.....	112
Werkgebied overlapping.....	115
Transportkegels demonteren / opnieuw monteren.....	115
Achterhef hoogtepositie.....	117
Hydraulische ontlasting instelling.....	119

Schijvenmaaier maaibalkpositie.....	121
Kneuzer (optie).....	122
Rollenkneuzer instellingen.....	123
Tandenkneuzer instellingen.....	127
Wijziging van kneuzer naar zwadvormer.....	131
Wijziging van zwadvormer naar kneuzer.....	138
Cross Flow (optie).....	140
Zwadvormer (optie).....	143
Zwadvormer (optie).....	145
Gebruik.....	146
Draaimanoeuvres op hellingen.....	148
Achteruitrijden.....	148
In de werkpositie brengen.....	149
Maaien.....	150
Botsingsbeveiliging activering / reset.....	151
In de transportpositie brengen.....	152
Loskoppelen.....	155
Cardanas afkoppelen.....	156
Machine loskoppelen van de tractor.....	156
SELECT CONTROL-terminal monteren.....	158
Tractorterminal ontkoppelen.....	158
Buitenbedrijfstelling van de machine aan het einde van het seizoen.....	159

Onderhoud

Klaar voor gebruiken houden.....	160
Algemene aanwijzingen.....	161
Cardanas.....	162

Toestandgebaseerd onderhoud

Omkeerbare maaimessen vervangen / opnieuw monteren.....	164
Rollenkneuzer riemen vervangen.....	167
Tandkneuzeraandrijving V-riemen vervangen.....	169
Tandenkneuzer tanden en tandbevestiging montagewerkzaamheden.....	171
Tandenkneuzer montageposities rotortanden.....	177

Periodiek onderhoud

Voor elk seizoen.....	178
-----------------------	-----

Inhoud

Nokkenschakelkoppeling van de cardanas controleren.....	178
Dagelijks onderhoud.....	178
Hydraulische installatie controleren.....	179
Verlichting en lampen controleren / vervangen.....	180
Waarschuwingsborden, waarschuwingdriehoeken, waarschuwingsfolies controleren / vervangen.....	182
Eén keer na 1 uur.....	183
Taperlock klembussen plaatsing controleren.....	183
Mesbouten aandraaien.....	184
Eén keer na 8 uur.....	186
Kneuzeraandrijving spanrolloop controleren / corrigeren.....	186
Elke 50 uur.....	188
Primaire kneuzeraandrijving reiniging.....	188
Rollenkneuzer walslager smeren.....	189
Slijtagecontrole maaimeshouder.....	190
Tandenkneuzer smeren.....	192
Rollenkneuzer smeren.....	193
Na de eerste 50 bedrijfsuren, vervolgens elke 100 bedrijfsuren.....	194
Rollenkneuzer V-riemspanning controleren / corrigeren.....	194
Elke 100 uur.....	196
Maaibalk aandrijfcardanassen smeren.....	196
Rollenkneuzer reiniging.....	197
Rollenkneuzer V-riemspanning controleren / corrigeren.....	197
Rollenkneuzer riemen vervangen.....	199
Eerste keer na 100 uur, vervolgens jaarlijks.....	201
Elke 150 uur.....	201
Maaibalk aandrijfcardanassen smeren.....	201
Elke 300 uur.....	201
Kneuzer transmissieolie verversen.....	201
Transmissieolie van de rollenkneuzer verversen.....	203
Ingaande transmissie maaibalk olie verversen.....	204
Maaibalk olieerversing.....	207
Maaier ingaande transmissie olie verversen.....	208
1x per jaar.....	210
Maaibalk oliepeil controleren / bijvullen.....	210
Maaier ingaande transmissie oliepeil controleren / corrigeren.....	213
Ingaande transmissie maaibalk oliepeil controleren / bijvullen.....	214
Na elk seizoen (winterstalling).....	215

Machine reinigen / conserveren.....	215
Om de 4 jaar.....	216
Hydraulische drukaccumulator controleren / bijvullen.....	216
Om de 6 jaar.....	218
Hydraulische slangen vervangen.....	218
Smeerschema's.....	218

Smeermiddelen

Specificatie bedrijfsstof.....	220
Smeermiddelen en vulhoeveelheden.....	220

Raad en daad

Cardanas-nokkenschakelkoppeling functie.....	222
Wat te doen als	222
verlichting.....	223
Verstoppingen van de kneuzer.....	223
Select Control noodbediening.....	226
Trillingen tijdens het maaien met tandenkneuzer.....	227

Schema's

Elektrische installatie.....	229
Kabelboom.....	229

Schroefaandraai-draaimomenten

Deze bedrijfsnorm geldt voor alle metrische schroeven waarbij geen specifiek aandraai-draaimoment is aangegeven in de tekening/handleiding. De respectievelijke weerstandscategorie is aangegeven op de schroefkop.

- De aangegeven waarden zijn nominale waarden en gelden voor een kopwrijvingsfactor van $IJ=0,14$ en een schroefdraadwrijvingskoppel van $IJ=0,125$. Er kunnen kleine afwijkingen van spankracht voorkomen door verschillende wrijvingsfactoren. De vermelde waarden moeten worden aangehouden met een tolerantie van $\pm 10\%$.
- Bij gebruik van de aangegeven aantrek-draaimomenten en bij de gebruikte wrijvingsfactoren wordt het schroefmateriaal voor 90% van de minimumtreksterkte volgens DIN ISO 898 belast.
- Wanneer bij een schroefkoppeling een specifiek aantrek-draaimoment wordt aangegeven, dan dienen al deze schroefkoppelingen te worden aangetrokken met een draaimomentsleutel en het aangegeven aantrek-draaimoment.

Schroefdraad metrisch	Weerstandscategorie 8.8		Weerstandscategorie 10.9	
	Aandraaimoment	Spankracht	Aandraaimoment	Spankracht
M 4	3,1 Nm	4000 N	4,4 Nm	5700 N
M 5	6,2 Nm	6600 N	8,7 Nm	9300 N
M 6	10,5 Nm	9300 N	15 Nm	13000 N
M 8	25 Nm	17000 N	36 Nm	24000 N
M 10	50 Nm	27000 N	70 Nm	38000 N
M 12	86 Nm	39500 N	121 Nm	56000 N
M 14	135 Nm	54000 N	195 Nm	76000 N
M 16	215 Nm	75000 N	300 Nm	105000 N
M 20	410 Nm	117000 N	580 Nm	164000 N
M 24	710 Nm	168000 N	1000 Nm	237000 N
M 30	1400 Nm	270000 N	2000 Nm	380000 N
M 8 x 1	27 Nm	18700 N	38 Nm	26500 N
M 10 x 1,25	53 Nm	29000 N	74 Nm	41000 N
M 12 x 1,25	95 Nm	44500 N	130 Nm	63000 N
M 14 x 1,5	150 Nm	60000 N	210 Nm	85000 N
M 16 x 1,5	230 Nm	81000 N	320 Nm	115000 N
M 20 x 1,5	460 Nm	134000 N	650 Nm	189000 N
M 24 x 2	780 Nm	188000 N	1090 Nm	265000 N

Functie-elementen

Benaming en functie

Pos.	Element	Functie
1	Voorste in de koppeldriehoek geïntegreerde parkeersteunen Achterste in de koppeldriehoek geïntegreerde parkeersteunen zonder afbeelding!	Parkeren van de machine zonder tractor
2	Inwendige bescherming	Bescherming tegen het wegvliegen van vreemde voorwerpen.
3	Voorste bescherming	
4	Buitenste bescherming	
5	Giek	Klapbare drager van de maaieenheden met geïntegreerde ontlasting.
6	Tandenkneuzer of rollenkneuzer	Kneuzen van het gemaaid gewas naar behoefte
7	Koppeldriehoek	Koppeling aan de tractor / basis voor hydrauliek en elektrisch systeem.
8	Achterste waarschuwingsborden met verlichting	Verlichtingsapparatuur afhankelijk van het land van bestemming voor het rijden op de openbare weg.
9	Hydraulische werkbreedteverstelling	Handmatige en optionele automatische bocht- en hellingscompensatie, en aanpassing van de werkbreedte aan de frontmaaier.
Zonder afbeelding	Zwadvormer / extra zwadvormer	Kan achteraf worden gemonteerd om een hogere / smallere zwad te vormen.
Zonder afbeelding	Glijsloten voor extra maaihoogte	Kan achteraf aan de onderzijde van de maaibalk worden gemonteerd om de afstand tussen de messen en de grond te vergroten.

TIP

Elementen met aanduidingen als “links” of “rechts” zijn aan beide zijden van de machine aanwezig.

Opbouw en functie

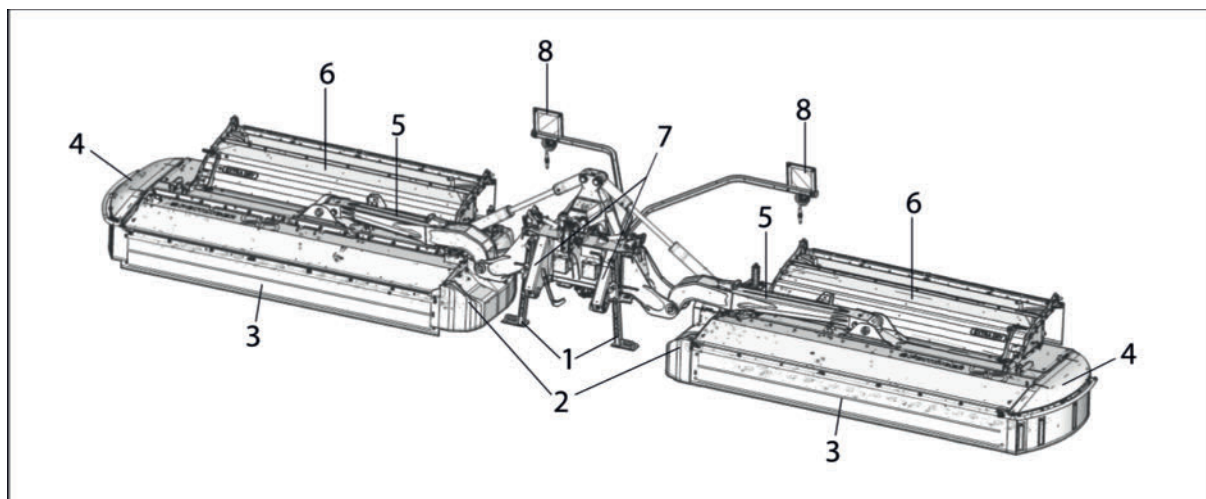

Meegeleverde accessoires

- Gebruiksaanwijzing
- Divers gereedschap

Uitbreidingsprogramma

Het uitbreidingsprogramma van PÖTTINGER Landtechnik GmbH biedt talloze uitbreidingsmogelijkheden. Uw dealer kan u hierover informeren.

Kenmerk

Typeplaatje

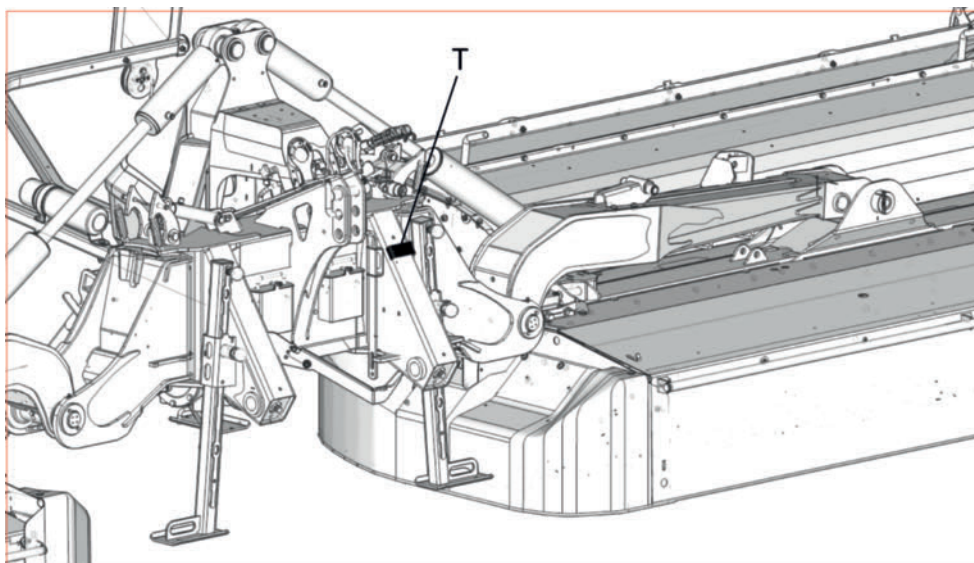

T = positie van het typeplaatje

Typeplaatje

Voor algemene of technische vragen over de machine, informatie over het model en type aflezen **van het typeplaatje** en klaar houden. Het chassisnr. en/of het serienr. is absoluut noodzakelijk voor het bestellen van reserveonderdelen.

Onmiddellijk na overname van de machine het volledige chassisnr. en / of serienr. op de titelpagina van deze gebruiksaanwijzing noteren, om deze gebruiksaanwijzing correct aan de betreffende machine toe te kunnen wijzen.

CE-markering

De CE-markering op het typeplaatje bevestigt de overeenstemming van de machine met de bepalingen van de versie van de Machinerichtlijn die geldig is op het moment van in de handel brengen van de machine.

Vermelde gegevens

De volgende gegevens kunnen worden afgelezen op het typeplaatje, afhankelijk van het machinetype en de uitvoering.

Gegevens	Gegevens
Chassisnummer	Bouwjaar
Model	Modeljaar
Identificatienummer van het voertuig	Aslasten per as
Type	Belasting
Serienummer	Toelaatbaar totaal gewicht
Basisgewicht	

Conformiteitsverklaring



EU-conformiteitsverklaring

Firmanaam en adres van de producent:

**PÖTTINGER Landtechnik GmbH
Industriegelände 1
AT - 4710 Grieskirchen**

Machine (vervangbare uitrusting):

Maaier	NOVACAT V 8400 ED RC
Type	3878
Serienummer	

Deze conformiteitsverklaring wordt verstrekt onder volledige verantwoordelijkheid van de fabrikant.

Het hierboven beschreven voorwerp is in overeenstemming met de desbetreffende harmonisatiewetgeving van de Unie:

**Machines 2006/42/EG
Elektromagnetische compatibiliteit 2014/30/EU**

Vindplaats van de toegepaste geharmoniseerde normen:

EN ISO 12100:2010	EN ISO 4254-1:2015
EN ISO 4254-12:2012	EN ISO 4254-12:2012/A1:2017
EN ISO 14982:2009	

Vindplaats van de toegepaste overige technische normen en/of specificaties:

Documentatiegemachtigde:

Martin Baumgartner
Industriegelände 1
AT - 4710 Grieskirchen

Handwritten signature of Markus Baldinger in black ink.

Markus Baldinger
Bedrijfsleiding F&E

Handwritten signature of Jörg Lechner in black ink.

Jörg Lechner
Bedrijfsleiding
Productie

Grieskirchen, 15.09.2023

Gebruik conform bestemming

- De maaier is uitsluitend bedoeld voor het maaien van weiden en kortstammige voeder-
gewassen.
- Onder gebruik conform bestemming valt ook dat deze handleiding en de waarschu-
wingsafbeeldingen (pictogrammen) aan de machine worden nageleefd.

Gebruik niet in overeenstemming met de specificaties

Het volgende gebruik van de machine kan tot verlies van de wettelijke garantie leiden

- Opslag en transport van zaad/mest of andere materialen/stoffen op de machine.
- Houden van dieren op de machine.
- Vervoer van personen of dieren op de machine.
- Indompeling van de machine in vloeistoffen bij transport, gebruik of opslag.
- Bewerken van wegen, paden en andere oppervlakken die voornamelijk of gedeeltelijk uit
steen, zand of asfalt bestaan.

Afmetingen

Aanduiding	NOVACAT V 8400
Type	3878
Driepuntsophanging	Cat. III - breedte 2 (optie) Cat. III - breedte 3 (optie)
Werkbreedte	8,12 m / 8,36 m
Transportbreedte	2,87 m
toegestane bodemspeling in transportstand...	
...bij smalle positie van de armen. Zie "Werkgebied overlapping" pagina 115.	= 770 mm
...bij brede positie van de armen. Zie "Werkgebied overlapping" pagina 115.	= 645 mm
Transporthoogte	3,6 m
Transportlengte	2,62 m
Oppervlaktecapaciteit	10 ha/uur

Transportpositie

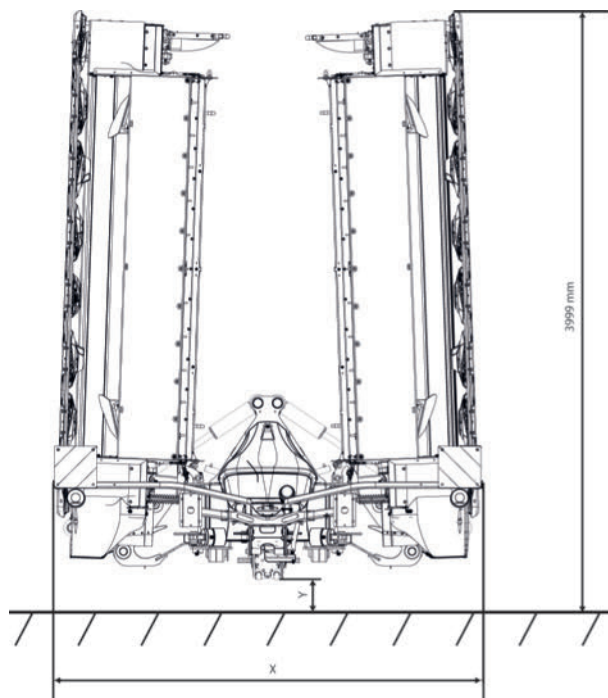

- bij smalle positie van de armen:
Transportbreedte (x) = 2870 mm, toegestane bodemvrijheid (y) = 770 mm
- bij brede positie van de armen:
Transportbreedte (x) = 2870 mm, toegestane bodemvrijheid (y) = 645 mm

Gewichten

Aanduiding	Type	Gewicht
NOVACAT V 8400		1890 kg
NOVACAT V 8400 ED	3878	2420 kg
NOVACAT V 8400 RC		2420 kg

TIP

Als uw machine is uitgerust met extra uitrustingsonderdelen, kan het opgegeven gewicht afwijken!

Maaischijven en maaimessen

Maaischijven [st]	Messen per maaischijf [stk]
14 (2x7)	2

TIP

Bij alle maaiers moeten (per maaier) de buitenste en binnenste maaitrommel / maaischijf aan de voorzijde van de machine naar binnen draaien!

Draairichting van het maaimes

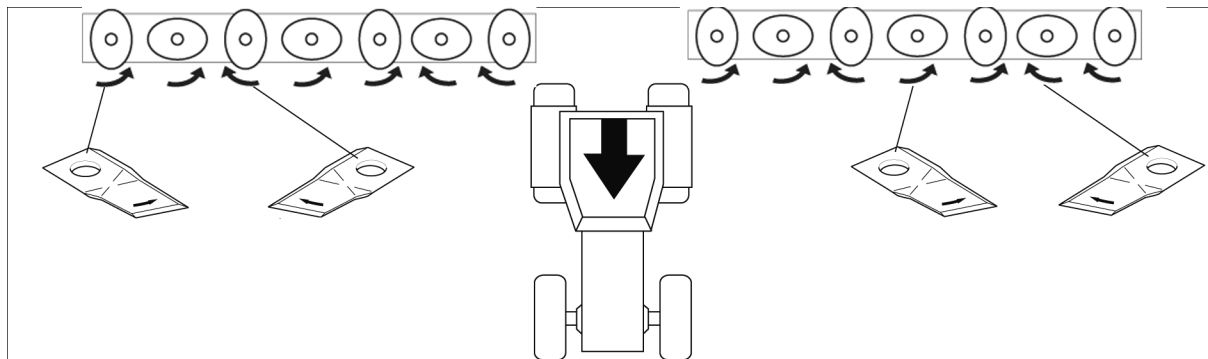

NOVACAT V8400

TIP

De gebruikte mesuitrusting staat op de sticker op de gereedschapskist. De bovenste regel toont de mesuitrusting passend bij de schijvenmaaier, de onderste regel de mesuitrusting passend bij de trommelmaaier.

Technische gegevens

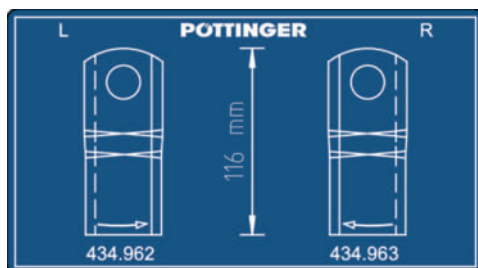

Messenuitrusting

Benodigd vermogen

Model	Type	Tractor	Toerental van de aftakas en draairichting	Cardanas
NOVACAT V 8400	3878	vanaf 88 kW	1000 U/min	
NOVACAT V 8400 ED	3878	vanaf 110 kW		Overbelastingsbeveiliging 2100 Nm
NOVACAT V 8400 RC	3878	vanaf 110 kW		

Basic Control / Select Control

Aansluitingen voor dubbelwerkende regelkleppen	1x maaier bediening 1x hydraulische topstang
Aansluitingen voor enkelwerkende regelkleppen	1x kopakkermanagement (optie)

Elektrisch systeem

Spanning	12 VDC
Aansluitingen	1x stekker 7-polig volgens DIN ISO 1724 (verlichting) 1x stekker 3-polig volgens DIN ISO 9680 (besturing)

BASIC CONTROL-terminal



Bedrijfsspanning	11 V DC tot 16 V DC
Nominale spanning	12 V DC
Stroomverbruik	maximaal 6 A
Bescherming	IP65
Beveiliging van de toevoerkabel	Zekering mini 7,5 A
Toetsenbord	Kantel- en drukschakelaar
Aansluitkabel	1x stekker 3-polig voor voeding 1x stekker 7-polig voor kabelboom

SELECT CONTROL-terminal



Bedrijfsspanning	10 V DC tot 30 V DC
Nominale spanning	12 V DC
Stroomverbruik bij 13,8 volt	0,26 A
Beschermingsgraad	IP65
Bedrijfstemperatuur	-20 °C tot +70 °C
Lagertemperatuur	-40 °C tot +80 °C
Weergave	5,6 " TFT-kleurendisplay met helderheidsregeling
Toetsenbord	Folietoetsenbord met achtergrondverlichting
Aansluitkabel	1x stekker 8-polig - CAN-IN Meer interfaces - zie de gebruiksaanwijzing voor de terminal

Geluidsemissie

Type	Type	Continu geluidsdruk niveau dB(A)
NOVACAT V 8400 / ED / RC	3878	93,6

Technische gegevens

TIP

Door de verschillende tractorversies kan het werkelijke geluidsniveau op de werkplek afwijken van het gemeten continue geluidsdrukkniveau.

Wij raden aan gehoorbescherming te dragen tijdens het werk!

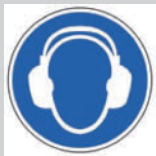

Veiligheidsinstructies

De veiligheidsinstructies waarschuwen voor gevaren voor lichaam en leven en voor onjuist gebruik van de machine. Lees voor ingebruikname en werkzaamheden met of aan de machine deze gebruiksaanwijzing zorgvuldig door en neem de veiligheidsinstructies in deze gebruiksaanwijzing en de waarschuwingen op de machine in acht. Als de waarschuwingen in deze gebruiksaanwijzing of op de machine niet in acht worden genomen, is de bediener van de machine verantwoordelijk voor verwondingen en schade!

Kwalificatie van het personeel

- Alleen personen die de wettelijke minimale leeftijd hebben bereikt, die psychisch en fysiek gezond zijn en die op de juiste manier zijn geïnstrueerd of geschoold, mogen met de machine werken. Personeel dat nog geschoold of geïnstrueerd moet worden, of dat momenteel een opleiding volgt, mag de machine alleen bedienen onder permanent toezicht van een ervaren persoon.
- Controle- en afstelwerkzaamheden mogen alleen worden uitgevoerd door bevoegd en gekwalificeerd personeel. Onder bevoegd en gekwalificeerd personeel worden personen verstaan die geschoold zijn door PÖTTINGER Landtechnik GmbH of een PÖTTINGER servicedealer.
- Montage-, reparatie- en ombouwwerkzaamheden mogen alleen door gekwalificeerd personeel worden uitgevoerd. Onder een gekwalificeerd persoon wordt een persoon verstaan die op grond van zijn of haar beroepsopleiding, kennis en ervaring in staat is de hem of haar opgedragen taken te beoordelen en naar behoren uit te voeren. Daarbij heeft de gekwalificeerde persoon kennis van alle relevante normen en gevaren in verband met zijn of haar activiteit.

Uitvoeren van onderhoudswerkzaamheden

- In deze handleiding zijn alleen die onderhouds- en reparatiewerkzaamheden beschreven, die de gebruiker zelfstandig mag uitvoeren. Alle werkzaamheden die niet zijn beschreven, mogen alleen in een gespecialiseerde werkplaats door deskundig personeel worden uitgevoerd.
- Reparaties aan het elektrische of hydraulische systeem, aan voorgespannen veren, aan druktanks enz. vereisen voldoende kennis en het gebruik van het juiste gereedschap, en mogen daarom alleen worden uitgevoerd in een gespecialiseerde werkplaats door deskundig personeel.
- Geschikt gereedschap en persoonlijke beschermingsmiddelen gebruiken.

Organisatorische maatregelen

- Handleiding altijd bij de hand houden.
- Voordat met de werkzaamheden wordt begonnen, moeten de functies van alle bedieningsinrichtingen duidelijk zijn.

Veiligheid en milieu

- Naast de instructies in deze gebruiksaanwijzing moeten ook de nationale voorschriften met betrekking tot arbeidsveiligheid en de algemeen geldende, wettelijke of andere bindende voorschriften ter voorkoming van ongevallen in acht worden genomen. Dergelijke verplichtingen kunnen bijvoorbeeld bestaan uit het dragen van persoonlijke veiligheidsuitrustingen of het naleven van voorschriften uit de wegenverkeerswet.
- Voor het uitvoeren van controle-, afstel- en reparatiewerkzaamheden is een passende werkplaatsuitrusting absoluut noodzakelijk.

Handhaving van de bedrijfsveiligheid

- De machine alleen gebruiken als deze zich in technisch perfecte staat bevindt, in overeenstemming met het beoogde gebruik en op een veiligheidsbewuste en gevaarbewuste manier.
- Alle gebreken die de veiligheid negatief beïnvloeden, dienen direct te worden verholpen, evt. in een werkplaats door deskundig personeel.
- Let op de waarschuwingsafbeeldingen op de machine.
- De gebruiker moet ervoor zorgen dat alle waarschuwingsafbeeldingen altijd op de juiste plaats zitten en leesbaar zijn.
- Aan- en ombouwwerkzaamheden en veranderingen aan de machine mogen niet eigenhandig worden uitgevoerd. Dit geldt ook voor het installeren en afstellen van veiligheidsvoorzieningen en voor lassen of boren aan dragende delen.
- Reserveonderdelen en accessoires moeten ofwel originele reserveonderdelen van PÖTTINGER Landtechnik GmbH of uitdrukkelijk door PÖTTINGER goedgekeurde onderdelen zijn. Van deze onderdelen is de betrouwbaarheid, veiligheid en geschiktheid voor machines van PÖTTINGER vastgesteld. Voor andere producten kunnen wij dit niet beoordelen en we kunnen daarvoor ook niet instaan.
- Onderhoudswerkzaamheden zoals in deze handleiding staan beschreven, moeten volledig en in de voorgeschreven tijdsintervallen worden uitgevoerd, dan wel in een werkplaats door deskundig personeel worden uitgevoerd.
- De software bij programmeerbare regelsystemen mag niet worden gewijzigd.

Bijzondere gevaren

GEVAAR

Verpletteren en naar binnen te trekken van ledematen door aangedreven machineonderdelen!

- ▶ Lang haar moet worden samengebonden, draag geen loszittende kleding. Voor zover noodzakelijk of voor zover door regelingen voorgeschreven, dienen persoonlijke veiligheidsuitrustingen te worden gebruikt.
- ▶ De machine alleen in gebruik nemen als alle beveiligingsinrichtingen goed zijn aangebracht, niet beschadigd zijn en zich in veiligheidspositie bevinden.
- ▶ Tijdens de werking mogen zich geen personen binnen het bereik van bewegende machineonderdelen bevinden.
- ▶ Ga niet vlakbij de uitgeschakelde machine staan voordat alle bewegende machineonderdelen tot stilstand zijn gekomen.
- ▶ Verzorgings-, onderhouds- en reparatiewerkzaamheden alleen uitvoeren wanneer de aandrijving stilstaat. De machine moet altijd worden beveiligd tegen inschakelen, wegrollen en/of kantelen.

WAARSCHUWING

Schade aan de gezondheid door lawaai!

- ▶ Bij een geluidsniveau vanaf 80 dB(A) wordt dringend gehoorbescherming aanbevolen.
- ▶ Bij geluidsniveaus vanaf 85 dB(A) is het gebruik van gehoorbescherming verplicht.

WAARSCHUWING

Brand of explosie!

Verontreinigingen door brandbare stoffen in het gebied van de slijp- en laswerkzaamheden kunnen ontbranden wanneer er vonken overspringen.

- ▶ Vóór slijp- en laswerkzaamheden de machine en de omgeving reinigen van stof en brandbare materialen en zorgen voor voldoende ventilatie.
- ▶ Slijp- en laswerkzaamheden niet boven brandbare ondergrond uitvoeren.

WAARSCHUWING

Huid-, oog- of luchtwegirritatie!

Oliën, vetten, oplos- en reinigingsmiddelen kunnen de gezondheid schaden.

- ▶ Let op de veiligheidsvoorschriften die gelden voor het betreffende product.
- ▶ Zorg voor voldoende ventilatie.
- ▶ Persoonlijke beschermingsmiddelen zoals beschermende kleding, beschermende handschoenen / veiligheidsbril gebruiken.

WAARSCHUWING

Infecties door ontsnappende hydraulische olie!

Onder hoge druk ontsnappende hydraulische olie kan de huid binnendringen, in lichaamsopeningen binnendringen en ernstige infecties veroorzaken!

- ▶ Voordat er onderhoudswerkzaamheden worden verricht, het hydraulische systeem drukloos maken.
- ▶ Bij alle werkzaamheden aan het hydraulische systeem persoonlijke beschermingsmiddelen zoals veiligheidsbril en handschoenen dragen.
- ▶ Voor iedere ingebruikname moet de hydrauliek worden gecontroleerd op slijtage en beschadigingen.
- ▶ Zoek alleen met passende hulpmiddelen (bv. speciale spray voor vaststellen van lekkages) naar lekkageplaatsen. De vastgestelde gebreken moeten direct worden hersteld in een gespecialiseerde werkplaats door deskundig personeel.
- ▶ Lekkages niet met de hand of andere lichaamsdelen afdichten.
- ▶ In geval van letsel in samenhang met hydraulische olie onmiddellijk een arts raadplegen.

WAARSCHUWING

Uitworp van stenen en aarde!

Tijdens gebruik kunnen vreemde voorwerpen met hoge snelheid langs de beveiligingsinrichtingen van de machine vliegen en grote afstanden overbruggen.

- ▶ Bijzondere voorzichtigheid in acht nemen bij bedrijf in de buurt van gebouwen, weides met dieren en omgevingen met mensenverkeer.
- ▶ Afremmen, toerental van de aftakas verlagen en verder rijden met verlaagde snelheid totdat de gevarezone is verlaten.
- ▶ In geval van twijfel stoppen en aftakas uitschakelen tot de gevaar voor gevaar kan worden uitgesloten.

Bedrijfsafhankelijke gevarezone

Het betreden van de gevarezone terwijl de machine in werking is en/of de tractormotor draait, is ten strengste verboden!

⚠ GEVAAR

Bekneld raken, intrekken en afsnijden van delen van het lichaam!

Bij het naderen van bewegende machinedelen kunnen kleding, haar en delen van het lichaam zo worden gegrepen dat ontsnappen niet mogelijk is zonder ernstig of dodelijk letsel.

- ▶ Gevarenczone van de machine niet betreden zolang zich daar machinedelen kunnen bewegen.
- ▶ Beschermingsvoorzieningen vóór de ingebruikname controleren op volledigheid en gebruiksklare toestand.
- ▶ Vóór de inbedrijfstelling en tijdens het gebruik iedereen wegsturen uit het gevarencgebied rond de machine.

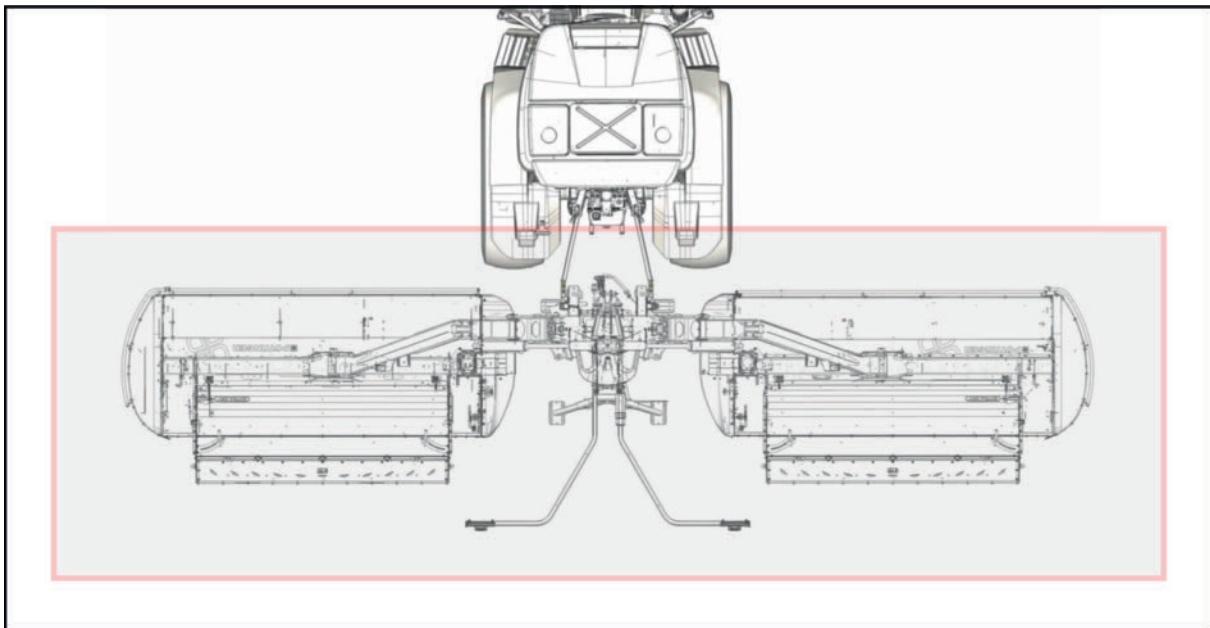

Markering = gevarenczone van de machine

Waarschuwingssymbool

Vervolgens worden posities en betekenissen van alle gebruikte waarschuwingssymbolen weergegeven.

📌 TIP

Waarschuwingssymbool (pictogrammen) geven resterende gevaren aan en hoe deze te vermijden.

Beschadigde of verloren gegane waarschuwingsafbeeldingen moeten worden vervangen.

Worden machinedelen met opgeplakte waarschuwingsafbeeldingen vervangen, dan moeten op de nieuwe delen de juiste waarschuwingsafbeeldingen worden geplakt.



VS / CANADA

Voor machines die in de VS / CANADA worden gebruikt, is een ombouwset met waarschuwingssymbolen (voor het aanpassen aan lokaal geldende voorschriften) naar keuze in het Engels of Frans bij PÖTTINGER verkrijgbaar! Zie ook "Aanvulling op de gebruiksaanwijzing VS / CANADA".

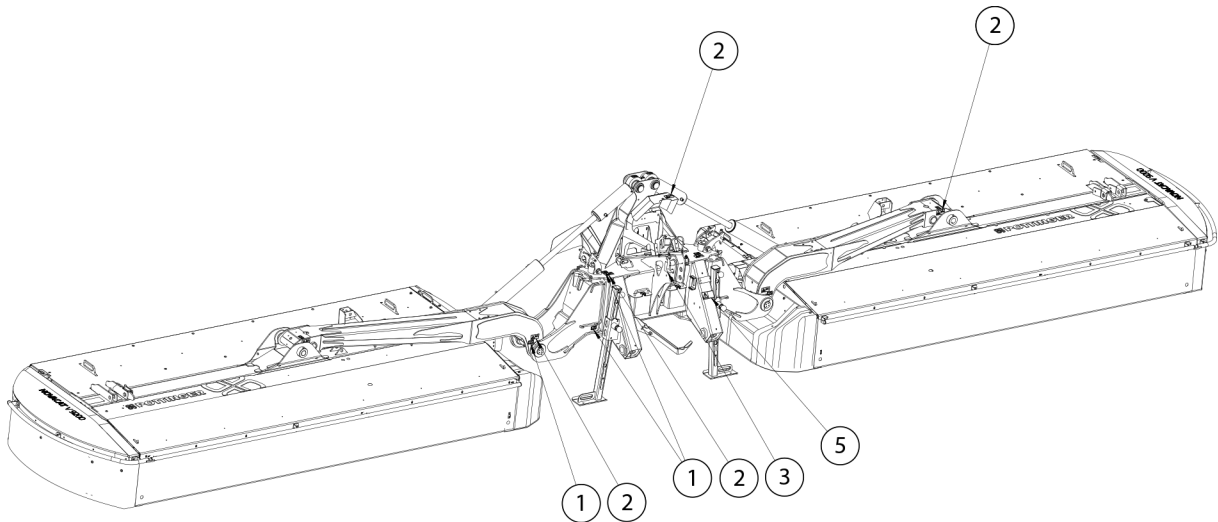

Koppeldriehoek en linker maaieenheid.



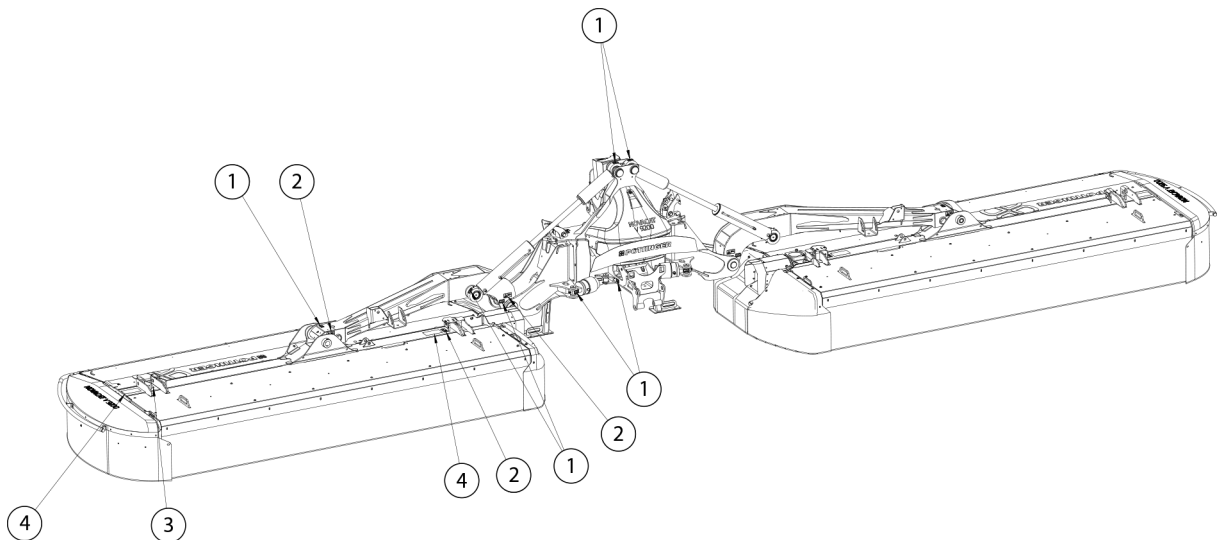

Posities van de waarschuwingssymbolen op de rechter maaieenheid komen overeen!



Koppeldriehoek en rechter maaieenheid.

Posities van de waarschuwingssymbolen op de linker maaieenheid komen overeen!

Uitleg

Pos.	Waarschuwingssymbool	Betekenis
1 (18x)		Positie van een smeernippel
2 (13x)		Nooit in het gebied met kneuzingsgevaar reiken zolang er daar nog delen kunnen bewegen.
3 (3x)		Positie voor het optillen van het werktuig door middel van een haak
4 (4x)		Geen draaiende machinedelen aanraken. Wacht totdat deze volledig tot stilstand zijn gekomen. Voldoende afstand tot de messen houden als de motor draait en de aftakas is aangesloten. Voor het inschakelen van de aftakas beide zijbeschermingen sluiten. Gevaar door weggeslingerde onderdelen bij draaiende motor - veilige afstand aanhouden.
5 (1x)		Vóór onderhoudswerkzaamheden contact-sleutel verwijderen en opbergen.

Verkeerstechnische uitrusting

De verkeerstechnische uitrusting is verplicht bij ritten over de openbare wegen. Dit kan per land van bestemming verschillend zijn.

TIP

VS / CANADA

Voor machines die in de VS / CANADA worden gebruikt, is een 'Flasher Control-module' (voor het aanpassen van de knipperfrequentie van de richtingaanwijzers aan de momenteel geldende voorschriften) verkrijgbaar!

Waarschuwbord Standard

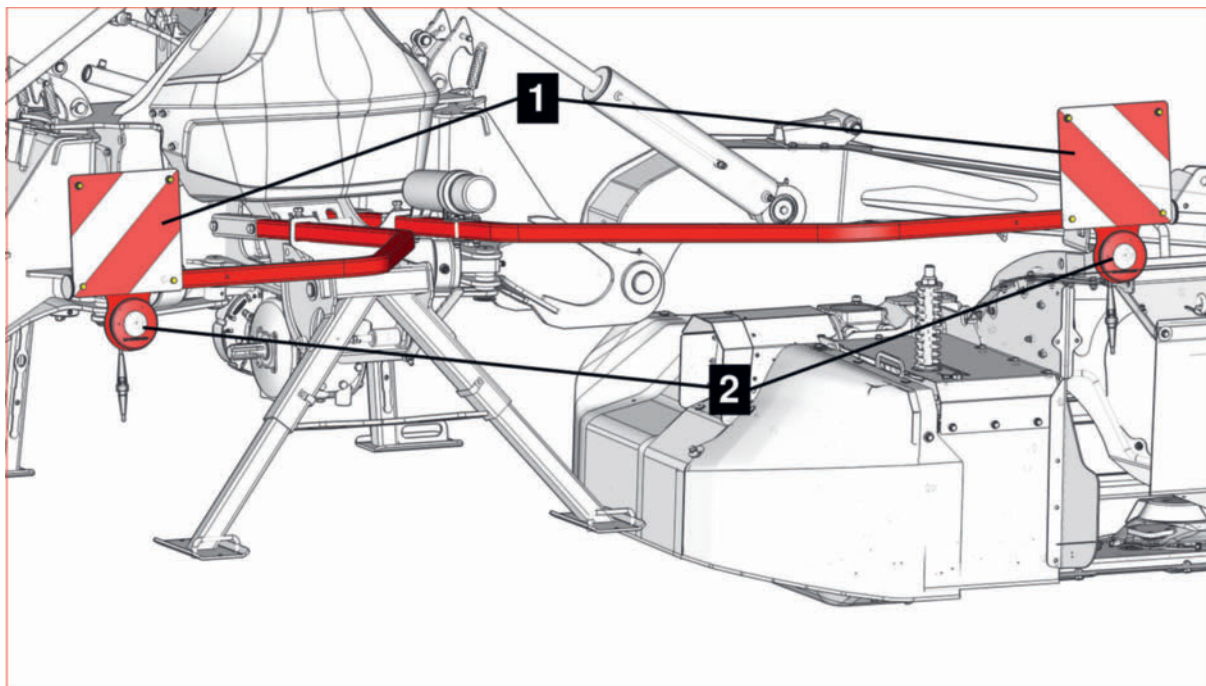

Pos.	Uitrusting
1	Waarschuwbord
2	Achterlichten

Waarschuwbord aan zijkant

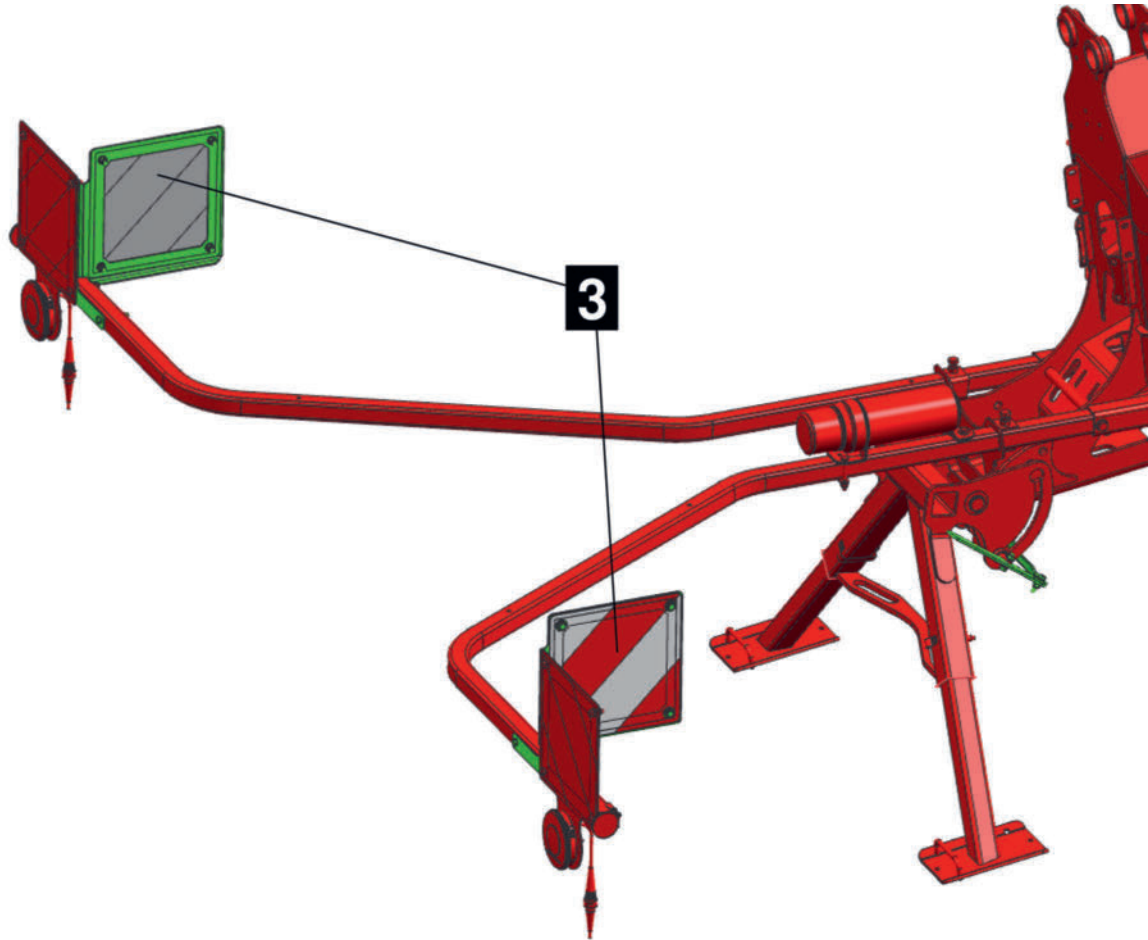

Pos.	Uitrusting
3	Waarschuwbord zijdelings achterzijde

Omgang met gevaarlijke stoffen

Naast de aanwijzingen in deze handleiding dienen ook de algemeen geldende, wettelijke en andere bindende voorschriften met betrekking tot de milieubescherming te worden nageleefd.

Brandstofefficiëntie en bodembescherming

Een zorgvuldige instelling van de machine beschermt de machine/grond en spaart brandstof.

Afvoer van de machine

MILIEU

Principieel moet de machine aan het einde van zijn levensduur volgens de nationale wettelijke voorschriften met betrekking tot afvalverwerking worden afgevoerd.

Drukvaten, schokdempers, gasveren enz.

- Afhankelijk van het machinetype zijn hydraulische drukaccumulatoren ingebouwd. Deze staan onder hoge gasdruk (stikstof) en moeten voor de vernietiging met behulp van een geschikte voorziening worden gelegegd.
- Perslucht tank van luchtremmen vóór de verwijdering drukloos maken via de condensaatafvoer.
- Gasveren, gasdrukdempers of oliedrukdempers staan onder hoge druk en moeten voor de vernietiging van de machine worden verwijderd en, indien nodig, gescheiden van het metaalschroot aan de afvalverwerking worden aangeleverd.

Smeermiddelen en bedrijfsvloeistoffen afvoeren

- Smeermiddelen en hydraulische oliën weg laten lopen, opvangen en op correcte wijze afvoeren.
- Smeermiddelreservoirs van centrale smeerinstallaties legen en smeermiddelen op correcte wijze afvoeren.

Elektrische en elektronische componenten afvoeren

- Verlichtingsapparatuur, jobcomputer, sensoren en kabels verwijderen en apart aan de afvalverwerking aanleveren

Kunststof onderdelen afvoeren

- Kunststof componenten zijn voorzien van een markering met informatie over de materiaalsamenstelling. Daarmee kunnen kunststof onderdelen gesorteerd aan de recycling worden aangeleverd.

Metalen onderdelen afvoeren

- Alle metalen onderdelen moeten zoveel mogelijk gesorteerd aan het betreffende recyclingproces worden aangeleverd.
- Componenten voor de sloop ontdoen van smeermiddelen als transmissieolie, hydraulische olie enz.

Rubberen onderdelen / banden afvoeren

- Banden met en zonder velg en andere componenten van rubber moeten aan het betreffende recyclingstation worden aangeleverd.

Demontage van zware delen van de machine

- Delen van de machine waarvan het gewicht groter is dan 25 kg, alleen met kraan of vorkheftruck optillen.

 **WAARSCHUWING**

Schade aan de gezondheid door zwaar handmatig tillen!

De controle van de instelling kan, bij handmatig werken, leiden tot fysieke overbelasting.

- ▶ Niet handmatig tillen.
- ▶ Kraan, heftruck of iets dergelijks gebruiken in combinatie met een voldoende gedimensioneerde weeghaak.

BASIC CONTROL-terminal overzicht

Knoppen van de terminal

Pos.	Omschrijving
1	Tuimelschakelaar: Aan / Uit
2	Drukknop: Als u deze knop ingedrukt houdt, kunt u beide maaieenheden bewegen tussen de kopakker- en transportpositie. Voorwaarde hiervoor is dat de maaieenheden zich al in de kopakkerpositie bevinden.
3	Tuimelschakelaar: Voorselectie linker maaieenheid / beide maaieenheden / rechter maaieenheden Als u de voorselectie alleen met de tuimelschakelaar 3 maakt zonder drukknop 2 in te drukken, kunt u de gieken alleen tussen de werk- en kopakkerpositie bewegen.



SELECT CONTROL terminal overzicht

Hoofdmodules

Pos.	Omschrijving
1	Behuizing
2	Invoertoetsen
3	Display



Invoertoetsen

Softkeyfuncties

Pos.	Knop
1	Terminal in- /uitschakelen
2	Home
3	ISOBUS snelkoppeling knop (ISB): Als alle functies die met een ISOBUS-besturing geactiveerd zijn, op alle aangesloten machines. Na een bediening van de ISB wordt het ISB alarm scherm weergegeven:
	
4	Automatisch hefsysteem
5	Voorselectie wijziging van de transport- naar de werkpositie of omgekeerd
6	Voorselectie linker maaieenheid
7	Voorselectie rechter maaieenheid
8	Voorselectie opklapbare zijbescherming
9	Voorselectie zijverplaatsing
10	Voorselectie linker bandeenheid heffen / zakken of voorselectie CROSS FLOW klappen

Select Control-terminal

Pos. Knop

11 Voorselectie rechter bandeenheid heffen / zakken of voorselectie CROSS FLOW klappen



TIP

Bij het selecteren van invoervelden die de invoer van tekst, cijfers of een selectie van vooraf gedefinieerde opties vereisen, wordt automatisch het overeenkomstige invoerscherm weergegeven. 39

Bediening ISOBUS

Invoerschermen

Om gegevens op de terminal in te voeren, is het soms nodig cijfers, tekst of beide in te voeren. Daartoe wordt het juiste invoerscherm weergegeven wanneer een invoerveld wordt geselecteerd.

Invoerscherm weergeven

Invoerschermen worden weergegeven op het scherm wanneer er cijfers, tekst en de bijbehorende speciale tekens in gegevensvelden kunnen worden ingevoerd. Afhankelijk van de bedieningsterminal kunnen invoerschermen verschillend worden opgeroepen.

- ▶ **Keuzeschermboproepen op bedieningsterminals zonder aanraakscherm:** Invoerveld selecteren met de pijlknoppen en selectie bevestigen. Het invoerscherm wordt automatisch geopend.
- ▶ **Keuzeschermboproepen op bedieningsterminals met aanraakscherm:** Invoerveld op het aanraakscherm markeren (aanraken). Het invoerscherm wordt automatisch geopend.

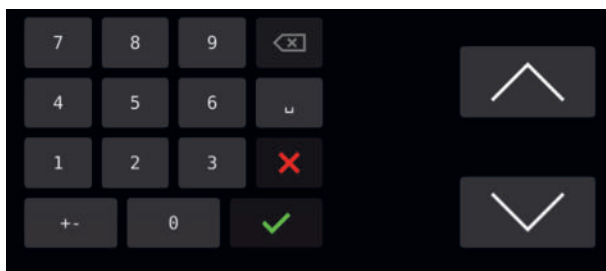

Voorbeeld: Invoerscherm voor cijfers CCI-1200 bedieningsterminal

- ▶ **Keuzeschermboproepen op bedieningsterminals met extra hard- of softkeys:** Invoerveld selecteren met de pijlknoppen en selectie bevestigen. Het invoerscherm wordt automatisch geopend.
- ▶ **Keuzeschermboproepen via scrollwiel (draaipulsgever) Keuzeschermboproepen:** Draaipulsgever in de juiste richting draaien en op de geïntegreerde knop drukken wanneer het gewenste invoerveld is bereikt.

TIP

De invoer van tekst of cijfers vindt op dezelfde wijze plaats als bij een virtueel toetsenbord van een computer of mobiele telefoon.

Structuur van de besturing

Menu Tab Subtab



















Work-menu: Alle relevante weergaven en instellingen voor het maaien.



SET-menu: Alle instellingen die moeten worden aangepast voordat met maaien wordt begonnen.

Bediening SELECT CONTROL

Menu	Tab	Subtab
		Bedieningselementen aan de machine
		 Kalibreren van de hefhoogte
		 Hefstelsysteem
		 Ontlastingsdruk
		 Kopakkermanagement
		Afstelling van het snelheidssignaal (optioneel)
	Service-menu: Weergeven en resetten van de smeerintervaltellers	
	DATA-menu: Weergeven en resetten van de hectare- en urentellers	
	TEST-menu: Statusoverzicht van de besturing en sensoren	
		Statusrapport voedingsspanning
		Voedingsspanning op de jobcomputer / de ECU
		Voedingsspanning van de CAN-IO-module
		Sensoren
		Hefstelsysteem
		Zwadageleiding / Cross Flow
	Configuratiemenu: Alle instellingen die de basiseigenschappen en functies van de machine beïnvloeden	
	In het START-menu gedurende 10 seconden op de knop drukken om het configuratiemenu weer te geven.	

Menu	Tab	Subtab
		
		 Kosteloze opties
		 Kosteloze opties 2
		 Servicenummer (alleen klantenservice)
		Resetten naar fabrieksinstellingen
		Klantenservice-menu Alleen voor de klantenservice!
		Noodbediening
		Handmatige modus
		 Zijbescherming
		 Hefstelsysteem
		Kalibratiemenu Alleen voor de klantenservice!
		 Werk- en transportpositie kalibreren
		 Algemene drukinstellingen
		 Drukinstellingen kopakkermanagement

START-scherm

Als de machine via de ISOBUS-kabel met de tractor wordt verbonden, meldt de jobcomputer van de machine zich automatisch bij de terminal aan, zodra het contact wordt ingeschakeld. Indien al gegevens van meerdere machines op de terminal zijn opgeslagen, dient de gewenste machine met de navigatietoets in het keuzemenu te worden geselecteerd. Zie ook de gebruiksaanwijzing voor de terminal.

Als voor het eerst verbinding met een machine wordt gemaakt, worden door de jobcomputer van de machine machinespecifieke programma's naar de terminal overgebracht en daar opgeslagen. Het laden kan enkele minuten duren en is pas voltooid als het START-scherm op

Bediening SELECT CONTROL

de weergave van de terminal verschijnt. De weergave wordt enkele seconden na het opnieuw inschakelen van de terminal weergegeven.





De terminal heeft voldoende geheugen voor de gegevens van verschillende machines. Indien het START-scherm niet wordt weergegeven na het inschakelen, is het geheugen van de terminal vol. Wis gegevens die niet meer nodig zijn om geheugen vrij te maken. Zie ook de gebruiksaanwijzing voor de terminal.



Weergave

Symbol	Uitleg
"NOVACAT V9200"	Weergave van het geconfigureerde machinetype.
"M3.03.00"	Weergave van de momenteel gebruikte softwareversie.
05.12.2022	Weergave van de huidige datum en tijd.
9:16	

Knoppen

Knop	Uitleg
	Stop Stopt alle hydraulische functies.
	WORK-menu weergeven
	SET-menu weergeven
	SERVICE-menu weergeven
	DATA-menu weergeven.

Knop	Uitleg
	TEST-menu weergeven

Hydraulische functies stoppen

Alle hydraulische functies kunnen in geval van gevaar onmiddellijk worden gestopt. De Stop-knop wordt rechts bovenaan weergegeven in alle Work-, Data-, Set- en Test-schermen.

WAARSCHUWING

Gevaar voor letsel door doorlopende aandrijvingen na het bedienen van de stop-richtingen.

- ▶ Na het bedienen van de stop-knop lopen de aftakasaandrijving en de hydraulische aandrijving van de tractor door. Zij moeten met de tractorbesturing worden uitgeschakeld om een veilige bedrijfssituatie te bereiken.
- ▶ Voordat een gevaarlijke situatie kan worden verholpen, moet de tractoraandrijving worden uitgeschakeld en moet de tractor met de parkeerrem worden beveiligd.
- ▶ Trek de contactsleutel uit de tractor.
- ▶ Wachten tot de aftakas en andere bewegende delen tot stilstand zijn gekomen voordat u de tractor nadert.
- ▶ Alle aandrijvingen mogen pas worden ingeschakeld nadat de gevaarlijke situatie is verholpen.

Pop-upberichten

Pop-upberichten wijzen u op de volgende stap die nodig is voor een bepaalde activiteit.

Sommige pop-upberichten (3 en 4) vereisen bevestiging van een actie. Deze berichten hebben een groene knop met een vinkje. Raak de groene knop aan om de uitvoering van de actie te bevestigen.



#	Afbeelding	Pop-upbericht
1		Smeer de smeernippels en bevestig het bericht door het groene vinkje aan te raken.
2		Smeer de smeernippels van de cardanassen en bevestig het bericht door het groene vinkje aan te raken.

Bediening SELECT CONTROL

#	Afbeelding	Pop-upbericht
5		Smeer de transmissie en bevestig het bericht door het groene vinkje aan te raken.
6		Aftakas uitschakelen
7		Aftakas inschakelen
8		Maaieenheden in de werkpositie brengen.
9		Maaieenheden in de transportpositie brengen.
10		Maaieenheden naar de kopakkerpositie heffen.
11		Neerklappen: Maaieenheden van de transport- naar de kopakkerpositie laten zakken.

#	Afbeelding	Pop-upbericht
12		Een maaieenheid selecteren.
13		Zijverplaatsing instellen op smal
14		Zijafvoerbanden draaien niet Schakel de zijafvoerbanden in en bevestig het bericht, zodra de zijafvoerbanden draaien, door het groene haakje aan te raken.
15		Zijafvoerband naar beneden zwenken
16		Zwenk de zijafvoerband naar beneden en bevestig het bericht door het groene haakje aan te raken.
17		Kalibratieproces succesvol

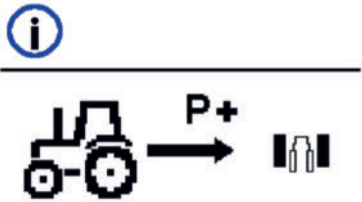
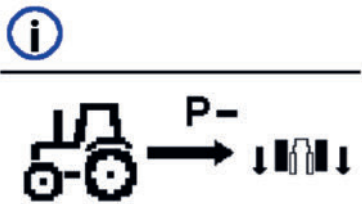
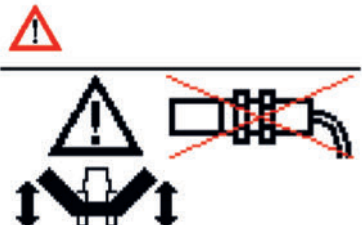
Bediening SELECT CONTROL

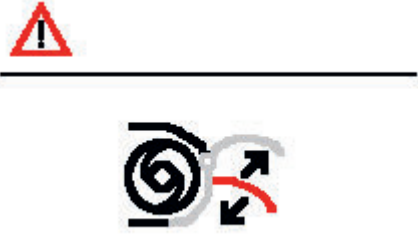
#	Afbeelding	Pop-upbericht
18		Kalibratieproces niet succesvol
19		Regeleenheid bedienen in de plus-richting
20		Regeleenheid bedienen in de min-richting
21		Noodbediening actief
22		Aftakasrem lossen
23		Heffen of zakken van de gieken niet mogelijk. De achterklep bevindt zich in een ongedefinieerde staat. Wacht totdat de toestand van de achterklep kan worden gedetecteerd.

#	Afbeelding	Pop-upbericht
24		Aftakas uitschakelen en bevestig het bericht door het groene vinkje aan te raken.
25		Heffen of zakken van de giek van de kopakker naar de transportpositie of omgekeerd niet mogelijk. Sluit de achterklep om de giek te kunnen bewegen.

Menu "WORK" oproepen

Oproepen van alle benodigde statusinformatie tijdens het werk. Machinefuncties kunnen in- of uitgeschakeld worden.

Voorwaarde

- Menu "START" opgeroepen 41

Werkwijze

- ▶ Menu 'WORK' oproepen: Functietoets met symbool  indrukken.

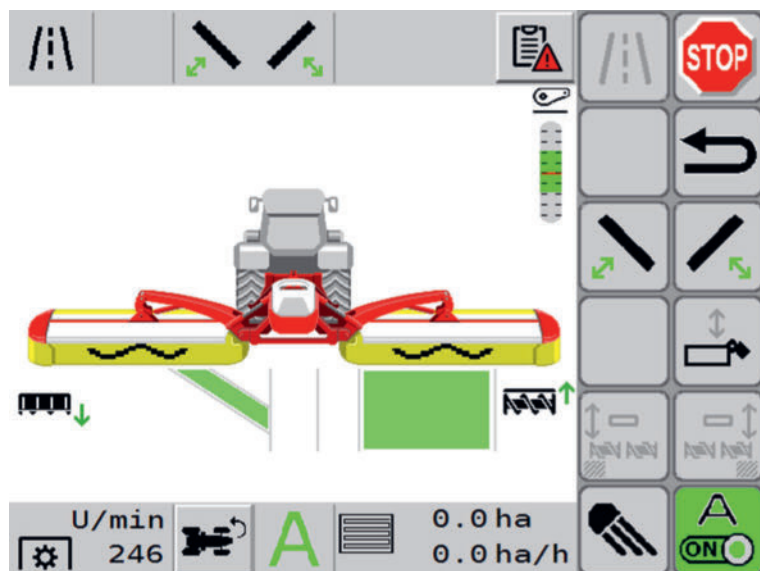

TIP











Als een symbool uit de onderstaande uitleg van de symbolen niet wordt weergegeven, dan is de uitrusting op de betreffende machine niet gemonteerd / niet verkrijgbaar of is de uitrusting gedeactiveerd in het menu "CONFIG".

Bediening SELECT CONTROL

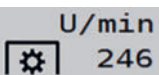

Weergave

Symbol	Uitleg
	Transportpositie
	Kopakkerpositie
	Werkpositie
	Werkpositie met zweefpositie
	Er wordt een breed zwad neergelegd.
	Er wordt geen breed zwad neergelegd.
	Er wordt een smal zwad links/rechts neergelegd
	Er wordt geen smal zwad neergelegd.
	Afdekking van de transportvijzel - Cross Flow - open
	Afdekking van de transportvijzel - Cross Flow - positie onbepaald
	Afdekking van de transportvijzel - Cross Flow - gesloten
	Weergave van de huidige hefhoogte Het groene gebied is het normale werkgebied.

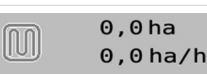









Statusregel

Symbol	Uitleg
	Transportvoorselectie inactief / actief
	Hydraulische voorselectie maaieenheden actief
	Hydraulische voorselectie Cross Flow actief
	Hydraulische voorselectie zijbescherming actief
	Fout opgetreden Als er momenteel een fout is die niet is verholpen, wordt dit aangegeven door dit symbool in de statusregel. Druk op de knop om de foutenlijst op te roepen.
	Geen fout opgetreden Alle fouten in deze lijst zijn opgelost.
	Huidig cardanastoeental
	Kopakkermanagement inactief / actief (als alternatief voor automatisch heffen)
	Druk op de knop om het kopakkermanagement te activeren.
	Automatisch heffen inactief / actief (als alternatief voor kopakkermanagement)
	Dag-hectareteller Huidige oppervlaktecapaciteit in hectare per uur

Softkeys

Symbol	Uitleg
	Stop Stopt de werking en alle hydraulische functies. Deactiveert ook de hydraulische voorselectie
	Retour Als u op deze knop drukt, schakelt u over naar het eerstvolgende hogere menu in de structuur. Als u deze knop vasthoudt, schakelt u over naar het WORK-menu.

Bediening SELECT CONTROL

Symbol	Uitleg
	<p>"Transportpositie naderen" - voorselectie</p> <ul style="list-style-type: none"> • grijs - niet activeerbaar • zwart - activeerbaar • Groen - actief
	<p>Voorselectie rechter maaieenheid</p> <ul style="list-style-type: none"> • grijs - niet activeerbaar • zwart - activeerbaar • Groen - actief
	<p>Voorselectie linker maaieenheid</p> <ul style="list-style-type: none"> • grijs - niet activeerbaar • zwart - activeerbaar • Groen - actief
	<p>Voorselectie zijdelingse afdekking</p> <ul style="list-style-type: none"> • grijs - niet activeerbaar • Zwart - activeerbaar • Groen - actief
	<p>Voorselectie rechter Cross Flow afdekking</p> <ul style="list-style-type: none"> • grijs - niet activeerbaar • Zwart - activeerbaar • Groen - actief
	<p>Voorselectie linker Cross Flow afdekking</p> <ul style="list-style-type: none"> • grijs - niet activeerbaar • Zwart - activeerbaar • Groen - actief
	<p>Verlichting</p> <ul style="list-style-type: none"> • Zwart - activeerbaar • Groen - actief
	<p>alleen als kopakkermanagement niet is geconfigureerd</p> <p>Automatisch heffen inschakelen</p>
	<p>alleen als kopakkermanagement niet is geconfigureerd</p> <p>Automatisch heffen uitschakelen</p>
	<p>alleen als kopakkermanagement is geconfigureerd:</p> <p>De comfortfunctie (beide gieken bewegen via een regeleenheid) is uitgeschakeld</p> <p>Druk op de knop om de comfortfunctie in te schakelen.</p>







Symbol	Uitleg
	<p>alleen als kopakkermanagement is geconfigureerd:</p> <p>Comfortfunctie (beide gieken bewegen via een regeleenheid) is ingeschakeld.</p> <p>Druk op de knop om de comfortfunctie uit te schakelen.</p>

Brede zwadplaatsing gebruiken

Voorwaarde

- Machine volledig gekoppeld aan een geschikte tractor en beveiligd.
- Terminal ingeschakeld en menu "WORK" opgeroepen.
- Achtermaaier in werkpositie.
- Frontmaaier in werkpositie.

Werkwijze

- ▶ Brede zwadplaatsing alleen rechts: Hardkey  voor voorselectie 2x indrukken en met de regeleenheid de rechter zijafvoerband naar buiten zwenken of de rechter CROSS FLOW-klep openen.
- ▶ Brede zwadplaatsing alleen links: Hardkey  voor voorselectie 2x indrukken en met de regeleenheid de linker zijafvoerband naar buiten zwenken of de linker CROSS FLOW-klep openen.
- ▶ Brede zwadplaatsing over de gehele werkbreedte: Hardkey  /  eenmaal indrukken voor voorselectie en met de regeleenheid beide zijafvoerbanden naar buiten zwenken of beide CROSS FLOW-kleppen openen.
- ▶ Zwadgeleiding aan beide zijden: Hardkey  /  eenmaal indrukken voor voorselectie en met de regeleenheid beide zijafvoerbanden naar binnen zwenken of beide CROSS FLOW-kleppen sluiten.

Kopakkermanagement



Met de functie kopakkermanagement kunt u de bediening van de gieken vereenvoudigen. Met twee regeleenheden op de tractor kunt u via één regeleenheid telkens een giek heffen en laten zakken.

- extra vrije regeleenheid op de tractor
- Kopakkermanagement geconfigureerd

- ▶ Schakel het kopakkermanagement in het SET- menu door middel van de button  in.
- ▶ Bedien de gewenste giek via de respectieve regeleenheid

Bediening SELECT CONTROL

- ▷ Standaard regeleenheid voor de rechterzijde (U kunt alle andere functies nog steeds voorselecteren door op de knop te drukken.)
- ▷ Extra regeleenheid voor de linkerzijde

Via de comfortfunctie  /  kunt u ook beide gieken bedienen via de standaard regeleenheid voor heffen en zakken.

- ▶ Schakel het kopakkermanagement in het SET-menu uit.

SET-menu

Het SET-menu bevat alle instellingen die vóór gebruik moeten worden aangepast.

Hoe kom ik daar?

START-menu opgeroepen

- ▶ Softkey aanraken om het SET-menu op te roepen



1.1 Weergave van de hefhoogte

In dit menu activeert u de weergave van de hefhoogte in het WORK-menu.

Hoe kom ik daar?

START-menu opgeroepen

- ▶ Knop aanraken om het SET-menu te openen
- ▶ tab 1 aanraken

- ▶  tab aanraken

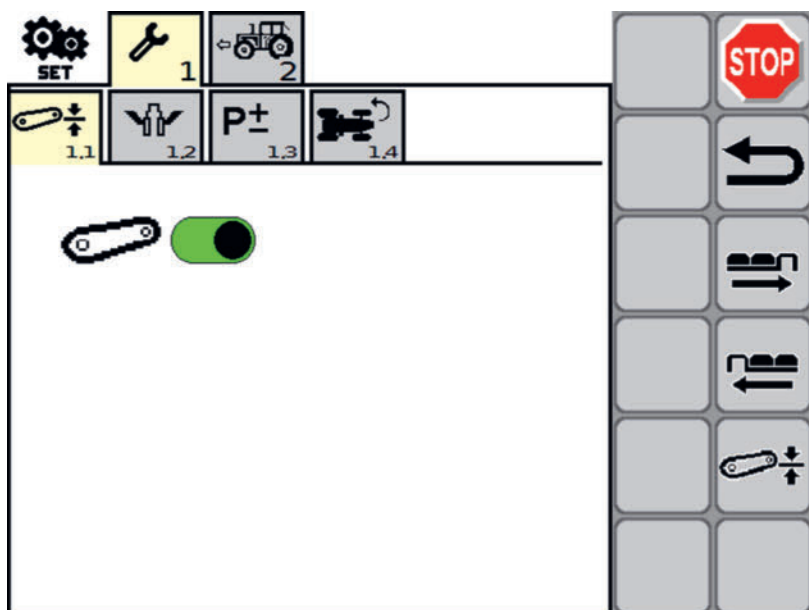

Activeren van de weergave van de hefhoogte in het WORK-menu.

Weergave

Symbol	Uitleg
	Weergave van de hefhoogte in het WORK-menu actief / inactief

Softkeys

Knop	Uitleg
	Stop Stopt alle hydraulische functies.
	Retour Eén menuniveau omhoog Knop blijven aanraken om naar het WORK-menu te gaan
	Tab-softkeys Schakel om naar de volgende / vorige tab
	Weergave van de hefhoogte kalibreren <ul style="list-style-type: none"> • De hefhoogte door middel van de regeleenheid op 800 mm instellen • Softkey vasthouden totdat er een akoestisch signaal klinkt. De hefhoogte is succesvol gekalibreerd. • De weergave van het hefbereik in het WORK-menu verandert: De rode streep is nu weer exact in het midden van het bereik.

1.2 Hefstysteem

In het menu Hefstysteem stelt u het "interval tussen het heffen van de ene maaieenheid tot de omschakeling naar de andere maaieenheid" in.

Hoe kom ik daar?

START-menu oproepen

- ▶ Knop aanraken om het SET-menu te openen
- ▶ tab 1 aanraken
- ▶  tab 1.2 aanraken

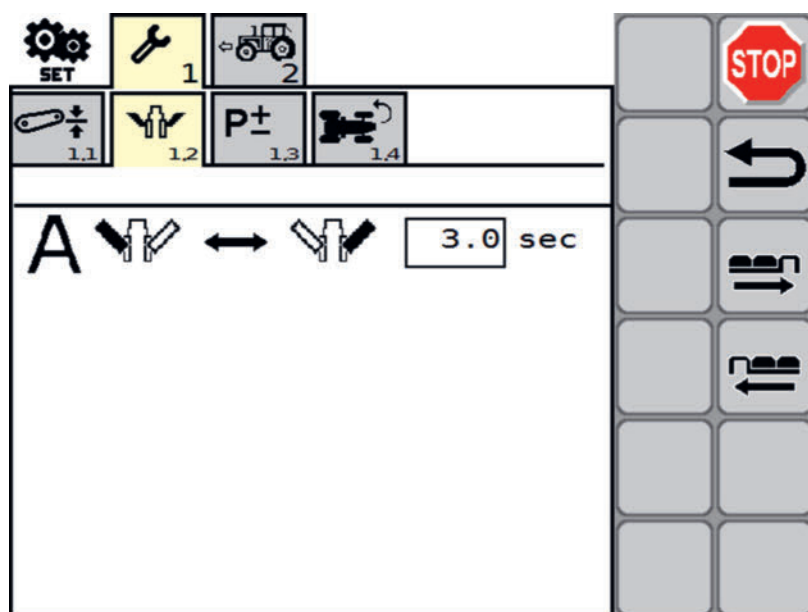



Parameters van het hefstysteem.

Weergave

Symbol	Uitleg
	Tijdsinterval tussen het heffen van de ene maaieenheid en het overschakelen naar de andere maaieenheid in de automatische modus. Interval: [0 s -10 s]

Softkeys

Softkey	Uitleg
	Stop Stopt het zaaien en alle hydraulische functies. Deactiveert ook de hydraulische voorselectie.
	Retour Eén menuniveau omhoog Softkey blijven aanraken om naar het WORK-menu te gaan

Softkey	Uitleg
	Tab-softkeys
	Naar de volgende / vorige tab wisselen

1.3 Ontlasting

In het menu Ontlasting vindt u de schuifschakelaar voor het beveiligen van de accumulatoren tijdens het instellen van de ontlastingsdruk.

Hoe kom ik daar?

START-menu opgeroepen



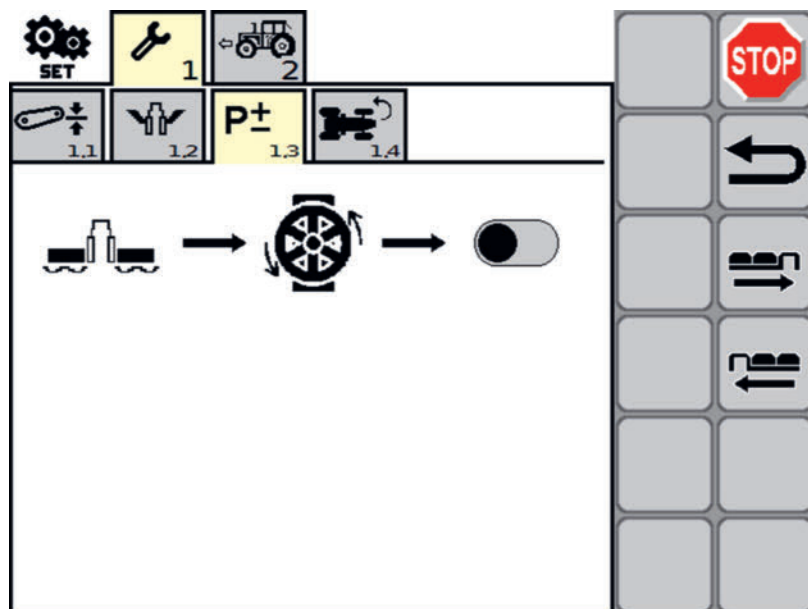

- ▶ Knop aanraken om het SET-menu te openen
- ▶ tab 1 aanraken
- ▶ tab 1.3  aanraken





Schuifschakelaar voor het omschakelen van de benodigde kleppen tijdens het instellen van de ontlastingsdruk

Bediening SELECT CONTROL

Weergave

Symbol	Uitleg
	
1. 	Giek in de zweefpositie zetten
2. 	Draaiknop voor de instelling van de hoeveelheid olie op de benodigde giek openen
3. 	Schakelaar bedienen om de beveiliging van de accumulatoren te activeren.
4.	Oliehoeveelheid instellen via regeleenheid

Softkeys

Softkey	Uitleg
	Stop Stopt het zaaien en alle hydraulische functies. Deactiveert ook de hydraulische voorselectie.
	Retour Eén menuniveau omhoog Softkey blijven aanraken om naar het WORK-menu te gaan
	Tab-softkeys Naar de volgende / vorige tab wisselen

1.4 Kopakkermanagement

In het menu "Kopakkermanagement" kunt u het kopakkermanagement starten en stoppen.

Hoe kom ik daar?

START-menu oproepen

- ▶ Knop aanraken om het SET-menu te openen
- ▶ tab 1 aanraken
- ▶  tab 1.4 aanraken

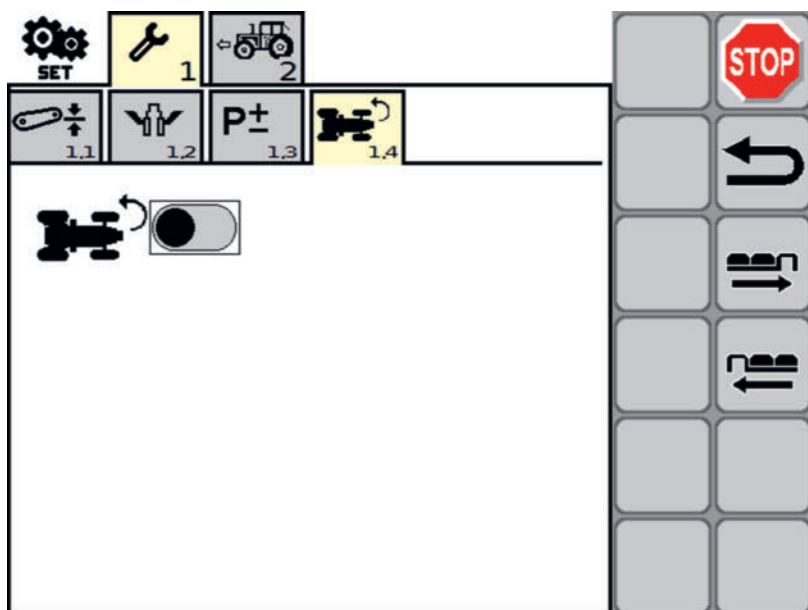

Kopakkermanagement

Weergave

Symbol	Uitleg
	Kopakkermanagement actief / inactief

Softkeys

Knop	Uitleg
	Stop Stopt alle hydraulische functies.
	Retour Eén menuniveau omhoog Knop blijven aanraken om naar het WORK-menu te gaan
	Tab-softkeys Schakel om naar de volgende / vorige tab

2 Snelheidssignalen

In dit menu stelt u het snelheidssignaal in.

Hoe kom ik daar?

START-menu opgeroepen

- ▶ Knop aanraken om het SET-menu te openen

- ▶ TAB 2 aanraken

Bediening SELECT CONTROL

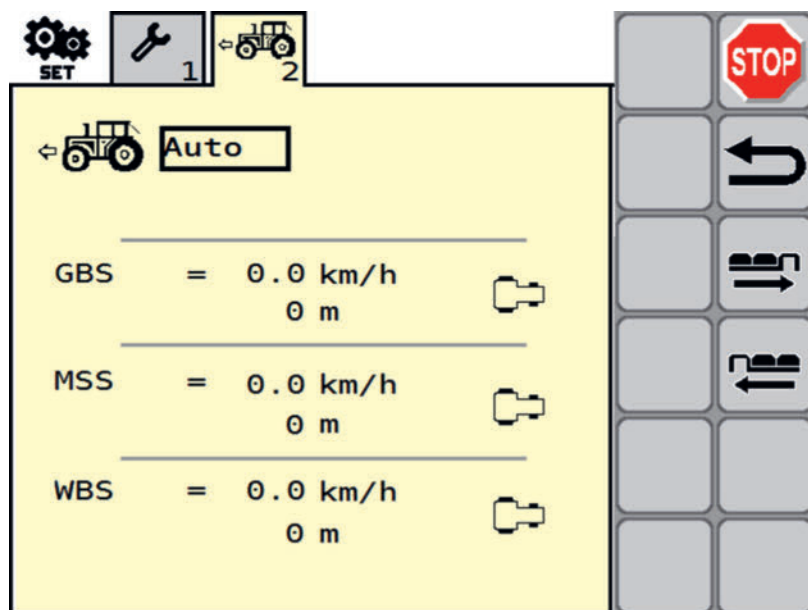



Stel in welk snelheidssignaal wordt gebruikt.

Weergave

Symbol	Uitleg
	Instellen van het snelheidssignaal
	<p>Snelheidssignaal GPS (weergave)</p> <p>Het groen gemarkeerde snelheidssignaal wordt momenteel gebruikt.</p> <p>De snelheidsweergave geeft de huidige snelheid aan.</p> <p>De meterweergave dient voor de controle van het signaal: Als de combinatie in beweging is, verandert de weergegeven waarde. Als de combinatie stilstaat, verandert de waarde niet.</p>
	<p>Snelheidssignaal MMS (weergave)</p> <p>De snelheidsweergave geeft de huidige snelheid aan.</p> <p>De meterweergave dient voor de controle van het signaal: Als de combinatie in beweging is, verandert de weergegeven waarde. Als de combinatie stilstaat, verandert de waarde niet.</p>
	<p>Snelheidssignaal WBS (weergave)</p> <p>De snelheidsweergave geeft de huidige snelheid aan.</p> <p>De meterweergave dient voor de controle van het signaal: Als de combinatie in beweging is, verandert de weergegeven waarde. Als de combinatie stilstaat, verandert de waarde niet.</p>

Softkeys

Softkey	Uitleg
	<p>Stop</p> <p>Stopt het zaaien en alle hydraulische functies. Deactiveert ook de hydraulische voorselectie.</p>
	<p>Retour</p> <p>Eén menuniveau omhoog</p> <p>Softkey blijven aanraken om naar het WORK-menu te gaan</p>
	<p>Tab-softkeys</p> <p>Naar de volgende / vorige tab wisselen</p>

SERVICE-menu

Dit menu geeft een overzicht van de smeerintervaltellers.



Hoe kom ik daar?

- ▶ In het START-scherm de softkey aanraken om het SERVICE-menu weer te geven.

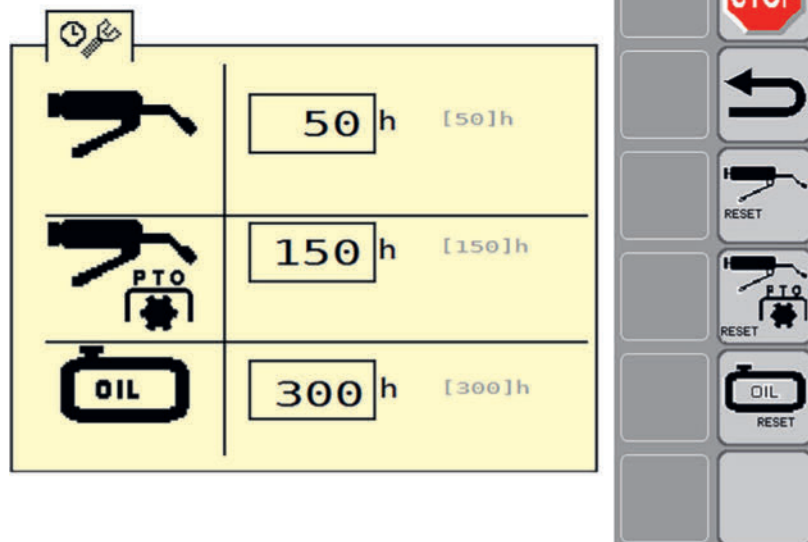

SERVICE





Icon	Interval	Reset Interval
	50 h	[50]h
	150 h	[150]h
	300 h	[300]h





Weergave

Symbol	Uitleg
	<p>Weergave van de resterende tijd tot de volgende smering met vet.</p> <p>Grijs en tussen haakjes wordt het interval weergegeven waarnaar zal worden gereset.</p>

Bediening SELECT CONTROL

Symbol	Uitleg
	Weergave van de resterende tijd tot de volgende smering van de cardanas met vet. Grijs en tussen haakjes wordt het interval weergegeven waarnaar zal worden gereset.
	Weergave van de resterende tijd tot de volgende smering met olie. Grijs en tussen haakjes wordt het interval weergegeven waarnaar zal worden gereset.

Knoppen

Knop	Uitleg
	STOP Stopt alle hydraulische functies.
	Retour Eén menuniveau omhoog
	Druk op de knop om de smeerintervalteller te resetten naar het oorspronkelijke interval (grijs). (bijv.: na een smeerproces)
	Druk op de knop om de smeerintervalteller te resetten naar het oorspronkelijke interval (grijs). (bijv.: na een smeerproces)
	Druk op de knop om de smeerintervalteller te resetten naar het oorspronkelijke interval (grijs). (bijv.: na een smeerproces)

DATA-menu

Dit menu biedt twee weergaven van het werk dat met het werktuig is verricht.

- Totaalweergave
- Jobweergave

DATA-menu - Totaalweergave

Dit menu geeft een Totaalweergave van het werk dat met het werktuig is verricht.

Hoe kom ik daar?

- ▶ In het START-scherm de softkey aanraken om het DATA-menu weer te geven.



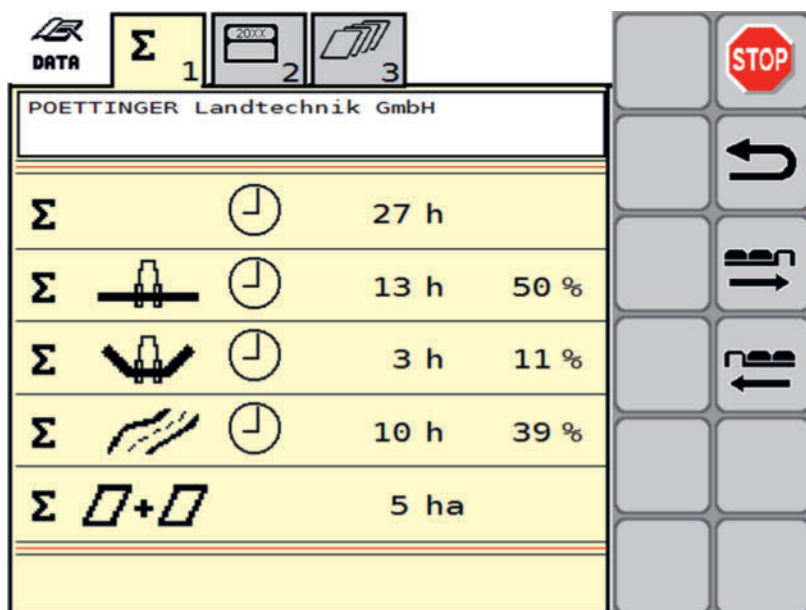

Weergave

Symbol	Beschrijving
Σ ⌚	Totale bedrijfstijd van het werktuig in h (100% van de procentuele weergave)
Σ 🚧 ⌚	Bedrijfstijd in de werkpositie in h (percentage van de totale tijd)
Σ 🏠 ⌚	Bedrijfstijd in de kopakkerpositie in h (percentage van de totale tijd)
Σ 🛞 ⌚	Bedrijfstijd in de transportpositie in h (percentage van de totale tijd)
Σ 📏+📏	Totale bewerkte oppervlakte (alle klantjobs opgeteld)

Knoppen

Knop	Beschrijving
	STOP Stopt alle hydraulische functies.
	Retour Eén menuniveau omhoog
	Klantjobknoppen Schakel over naar de betreffende klantjob (1-10)

DATA-menu - jobweergave

In dit menu kunt u de job selecteren en in 2 verschillende weergaven bekijken.

Bediening SELECT CONTROL

Hoe kom ik daar?

- ▶ In het START-scherm de softkey aanraken om het DATA-menu weer te geven.



- ▶ TAB aanraken om naar het orderoverzicht te gaan

1. Orderoverzicht

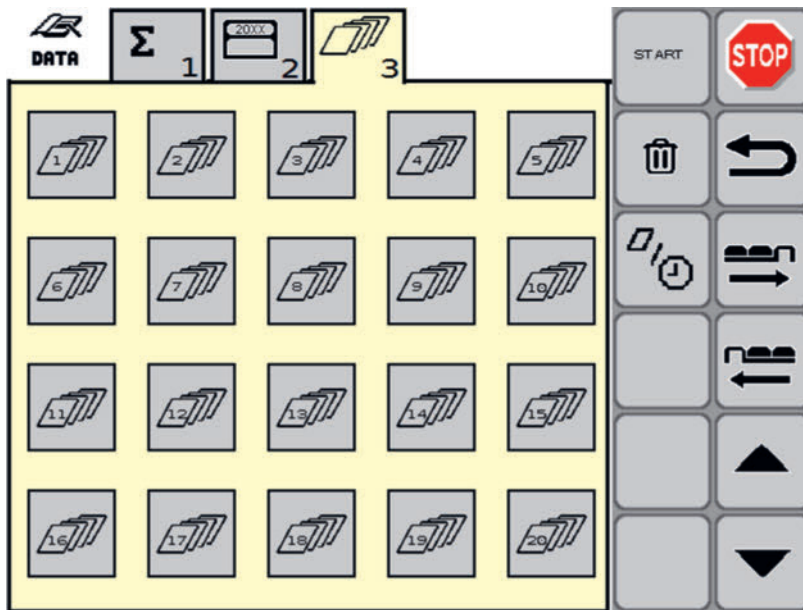

- ▶ TAB aanraken om naar de tijd- of oppervlakteweergave te gaan

2. Tijdweergave

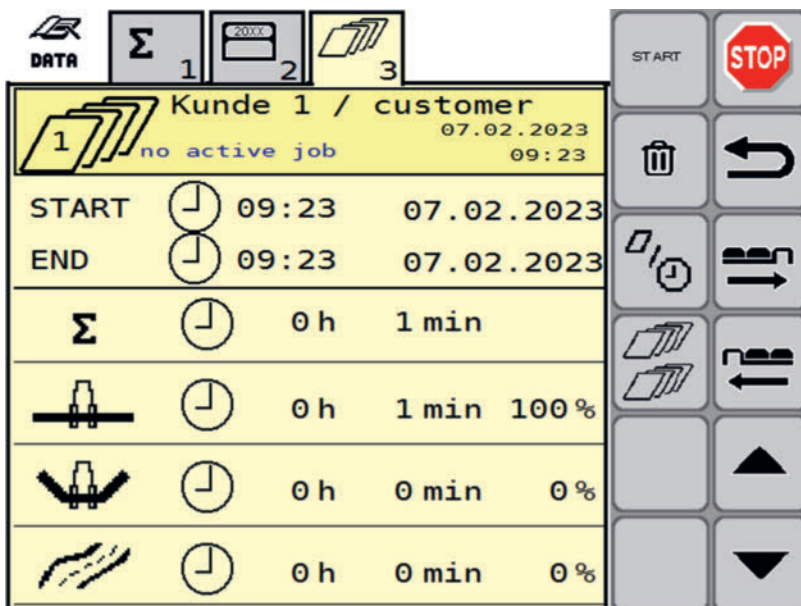



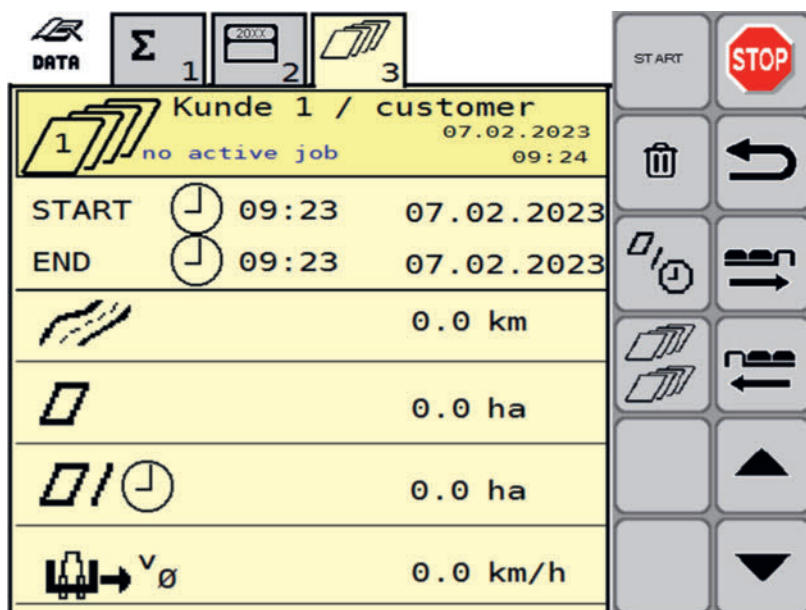

Symbol	Uitleg
START 	Tijd en datum van de start van de job
END 	Tijd en datum van het einde van de job
Σ 	Totale bedrijfstijd van het werktuig in h (100% van de procentuele weergave)
Σ  	Bedrijfstijd in de werkpositie in h (percentage van de totale tijd)
Σ  	Bedrijfstijd in de kopakkerpositie in h (percentage van de totale tijd)
Σ  	Bedrijfstijd in de transportpositie in h (percentage van de totale tijd)
Σ 	Totale bewerkte oppervlakte (alle klantjobs opgeteld)
  	Klantjobknoppen Schakel over naar de betreffende klantjob (1-20)
 	

3. Oppervlakteweergave



The screenshot shows a control panel with several sections:







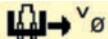

- Top Bar:** Includes a 'DATA' button, three job selection cards labeled 1, 2, and 3, and a 'STOP' button.
- Job Header:** Displays 'Kunde 1 / customer', the date '07.02.2023', and the time '09:24'. It also indicates 'no active job'.
- Job Details:** A table showing 'START' and 'END' times (both 09:23) and dates (both 07.02.2023).
- Performance Metrics:** Shows '0.0 km' (transport), '0.0 ha' (area), '0.0 ha' (area per hour), and '0.0 km/h' (speed).
- Navigation:** A vertical column of buttons on the right includes a trash icon, a refresh icon, a job selection icon, a job selection icon, an up arrow, and a down arrow.

Symbol	Uitleg
START 	Tijd en datum van de start van de job
END 	Tijd en datum van het einde van de job
 0.0 km	Kilometers die zijn afgelegd in de transportpositie.
 0.0 ha	Oppervlakte dat bewerkt is in deze job.
 0.0 ha/h	Oppervlakte per uur voor deze job

Bediening SELECT CONTROL

Symbol	Uitleg
 0.0 km/h	Gemiddelde snelheid waarmee het werktuig in de transportpositie is verplaatst.

Knoppen

Knop	Uitleg
	STOP Stopt alle hydraulische functies.
	Retour Eén menuniveau omhoog
	Tab-knoppen Schakel over naar de volgende / vorige tab
	Job starten Druk op de knop om de geselecteerde job verder te tellen vanaf de weergegeven waarden.
	Gegevens verwijderen Druk op de knop om de waarden van de geselecteerde job te resetten naar 0. Om een job met geresette waarden te starten, drukt u eerst op de [Verwijderen] knop en vervolgens op de [Start] knop.
	Scrollknoppen
	Druk op de knop om heen en weer te schakelen tussen de oppervlakte- en de tijdweergave van de job.
	Druk op de knop om naar het orderoverzicht te gaan.

TEST-menu

Dit menu geeft een overzicht van alle huidige voedings- en sensorwaarden en signaalbronnen van de rijsnelheid.

Hoe kom ik daar?

- In het START-scherm de softkey aanraken om het TEST-menu weer te geven.



- Druk op een van de tabsoftkeys om naar het bijbehorende menu te gaan.

TEST-menu 1.1 - Jobcomputer

Dit menu geeft een overzicht van de voeding van de jobcomputer.

Hoe kom ik daar?

- ▶ In het START-scherm de softkey aanraken om het TEST-menu weer te geven.
- ▶ In het TEST-menu TAB 1 aanraken om naar TEST-menu 1 - Voeding te gaan.
- ▶ In het TEST-menu Sensoren TAB 1.1 aanraken om naar TEST-menu 1.1 - Jobcomputer te gaan.

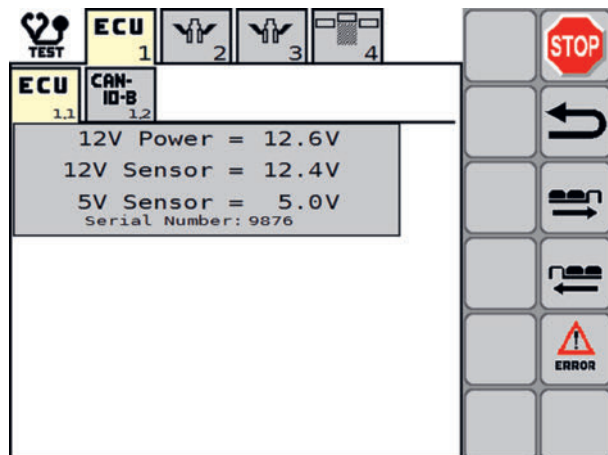

Weergave

Symbol	Uitleg
<div style="border: 1px solid black; padding: 5px;"> 12V Power = 12.0V 12V Sensor = 11.0V 5V Sensor = 5.0V </div>	Voedingsspanning van de jobcomputer <ul style="list-style-type: none"> • huidige voedingsspanning op de regeleenheid in volt • huidige 12 V voedingsspanning sensoren in volt • huidige 5 V voedingsspanning sensoren in volt

Knoppen

Knop	Uitleg
	STOP Stopt alle hydraulische functies.
	Retour Eén menuniveau omhoog
	Tab-knoppen Schakel over naar de volgende / vorige tab
	Foutenlijst Schakel over naar de foutenlijst

TEST-menu 1.2 - CAN-IO-module

Dit menu geeft een overzicht van de voeding van de CAN-IO-module. (alleen zichtbaar als de CAN-IO-module is geconfigureerd.)

Bediening SELECT CONTROL

Hoe kom ik daar?

- ▶ In het START-scherm de softkey aanraken om het TEST-menu weer te geven.
- ▶ In het TEST-menu TAB 1 aanraken om naar TEST-menu 1 - Voeding te gaan.
- ▶ In het TEST-menu Sensoren tab 1.2 aanraken om naar TEST-menu 1.2 - CAN-IO-module te gaan.

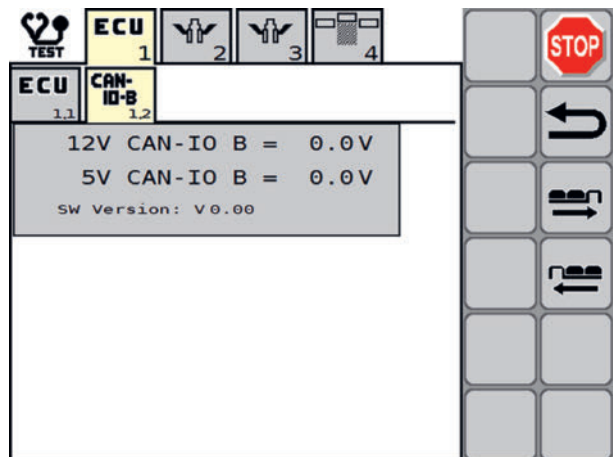

Weergave

Symbol	Uitleg
 12V CAN-IO A = 0.0V 5V CAN-IO A = 0.0V	Voedingsspanning van de CAN-IO-module <ul style="list-style-type: none">• huidige 12 V voedingsspanning sensoren op de CAN-IO-module in volt• huidige 5 V voedingsspanning sensoren geleverd door de CAN-IO-module module in volt

Knoppen

Knop	Uitleg
	STOP Stopt alle hydraulische functies.
	Retour Eén menuniveau omhoog
	Tab-knoppen Schakel over naar de volgende / vorige tab
	Foutenlijst Schakel over naar de foutenlijst

TEST-menu 2 - Sensoren

Dit menu geeft een overzicht van de sensoren.

Hoe kom ik daar?

- ▶ In het START-scherm de softkey aanraken om het Test-menu weer te geven.
- ▶ In het TEST-menu TAB 2 aanraken om naar het TEST-menu 2 - Sensoren te gaan.

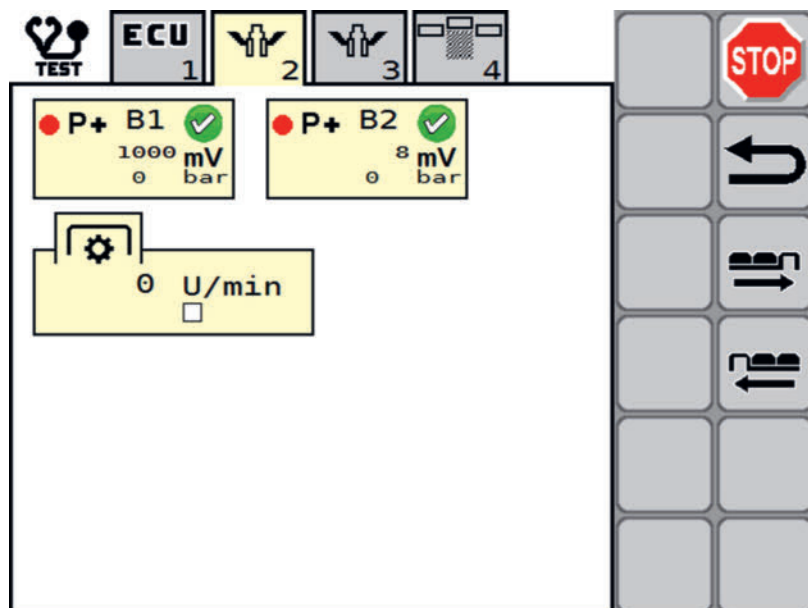



Weergave

Symbol	Uitleg
	<p>B1 druksensor</p> <ul style="list-style-type: none"> • Foutvrij / fout is aanwezig • mV: Volt waarde op analoge ingang [1000 mV-6000 mV] • bar: berekende waarde [0 bar - 250 bar]
	<p>B2 druksensor kopakkermanagement</p> <ul style="list-style-type: none"> • Foutvrij / fout is aanwezig • mV: Volt waarde op analoge ingang [1000 mV-6000 mV] • bar: berekende waarde [0 bar - 250 bar]
	<p>Weergave van het cardanastoeental met weergave of de toerentalsensor actief of inactief is.</p>

Softkeys

Softkey	Uitleg
	<p>Stop</p> <p>Stopt het zaaien en alle hydraulische functies. Deactiveert ook de hydraulische voorselectie.</p>

Bediening SELECT CONTROL

Softkey	Uitleg
	Retour Eén menuniveau omhoog Softkey blijven aanraken om naar het WORK-menu te gaan
	Tab-softkeys Naar de volgende / vorige tab wisselen

TEST-menu 3 - Hefsysteem



Dit menu geeft een overzicht van het hefsysteem.

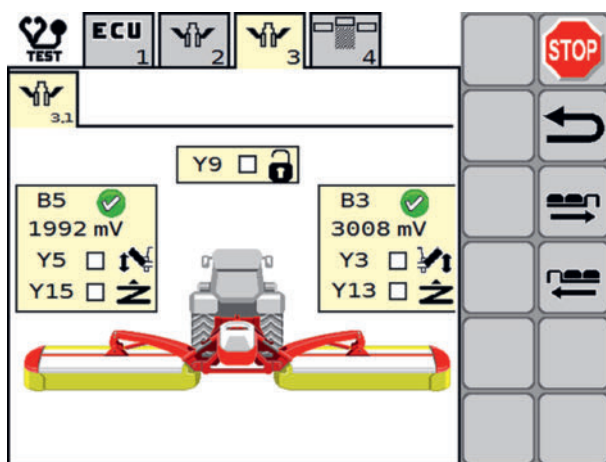

Hoe kom ik daar?

- ▶ In het START-scherm de softkey aanraken om het Test-menu weer te geven.
- ▶ In het TEST-menu TAB 3 aanraken om naar het TEST-menu 3 - Hefsysteem te gaan.



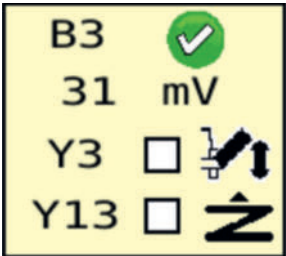

Weergave

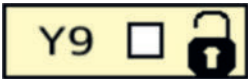
Symbol	Uitleg
	Achtermaaier links (B5) <ul style="list-style-type: none">• Hoeksensor van het hefsysteem links<ul style="list-style-type: none"> Foutvrij Fout• Huidige spanning in mV• Y5 stuurklep maaieenheid links heffen• Y15 schotelklep maaieenheid links ontlasten

Symbol	Uitleg
	<p>Achtermaaier rechts (B3)</p> <ul style="list-style-type: none"> • Hoeksensor van het hefsysteem links  Foutvrij  Fout • Huidige spanning in mV • Y3 stuurklep maaieenheid rechts heffen • Y13 schotelklep maaieenheid rechts ontlasten
	<p>Vergrendelingshaak voor schotelklep</p>

Softkeys

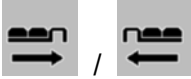
Softkey	Uitleg
	<p>Stop</p> <p>Stopt het zaaïen en alle hydraulische functies. Deactiveert ook de hydraulische voorselectie.</p>
	<p>Retour</p> <p>Eén menuniveau omhoog</p> <p>Softkey blijven aanraken om naar het WORK-menu te gaan</p>
	<p>Tab-softkeys</p> <p>Naar de volgende / vorige tab wisselen</p>

TEST-menu 4 - Zwadgeleiding / Crossflow

Dit menu geeft een overzicht van alle sensoren die van invloed zijn op de Crossflow.

Hoe kom ik daar?

- ▶ In het START-scherm de softkey aanraken om het TEST-menu weer te geven.
- ▶ In het TEST-menu tab 4 aanraken om naar het TEST-menu 4 - Crossflow te gaan.

Bediening SELECT CONTROL

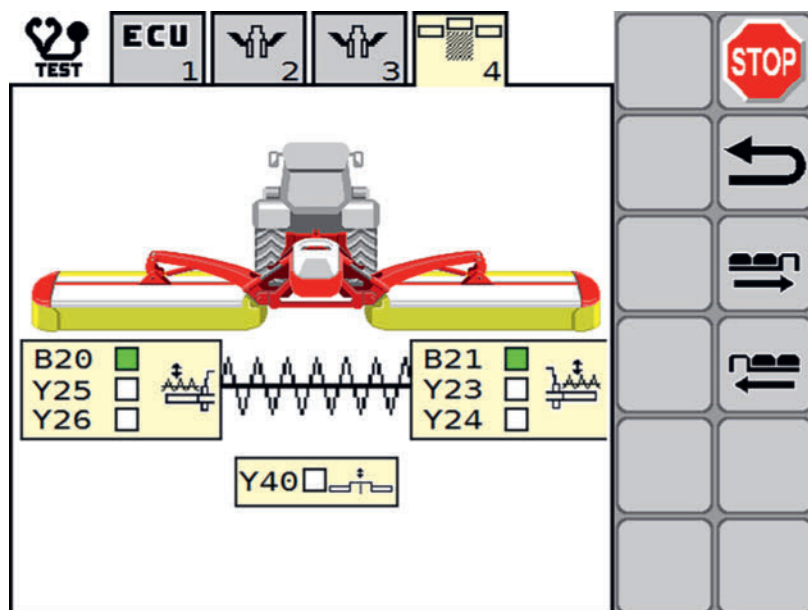

Weergave

Symbol	Uitleg
	<p>Cross Flow links</p> <ul style="list-style-type: none"> • B20 positie Cross Flow-klep bereikt (afhankelijk van de uitrusting) • Y25 schotelklep positie Cross Flow-klep (afhankelijk van de uitrusting) • Y26 schotelklep positie Cross Flow-klep (afhankelijk van de uitrusting)
	<p>Schotelklep zwadkam zweefpositie</p>
	<p>Cross Flow rechts</p> <ul style="list-style-type: none"> • B21 positie Cross Flow-klep bereikt (afhankelijk van de uitrusting) • Y23 schotelklep positie Cross Flow-klep (afhankelijk van de uitrusting) • Y24 schotelklep positie Cross Flow-klep (afhankelijk van de uitrusting)
	<p>Weergave Crossflow</p>

Knoppen

Knop	Uitleg
	<p>STOP</p> <p>Stopt alle hydraulische functies.</p>
	<p>Retour</p> <p>Eén menuniveau omhoog</p>

Knop	Uitleg
	Tab-knoppen Schakel om naar het volgende / vorige tabblad

Foutenlijst

! AANWIJZING

Bij verder gebruik van de machine na weergave van een alarmmelding bestaat een risico van materiële schade.

- ▶ De machine pas weer gebruiken nadat het probleem is verholpen.

In de foutenlijst worden alarmmeldingen weergegeven en geregistreerd.

Als er een storing optreedt, wordt op de terminal de foutenlijst weergegeven. De meest recente alarmmelding staat in de foutenlijst op de eerste regel.

Als u besluit om de storing niet onmiddellijk te verhelpen maar door te rijden met de storing, dan blijft het waarschuwingssymbool in het WORK-menu staan als herinnering aan de bestaande storing.

Aan de hand van de tekst van de alarmmelding en het nummer ervan kan worden achterhaald, in welke apparatuur een storing is opgetreden.

Hoe kom ik daar?

- ▶ In het START-scherm de softkey aanraken om het Test-menu te openen.
- ▶ In het TEST-menu tab 3 aanraken om naar TEST-menu 3 - Foutenlijst te gaan.

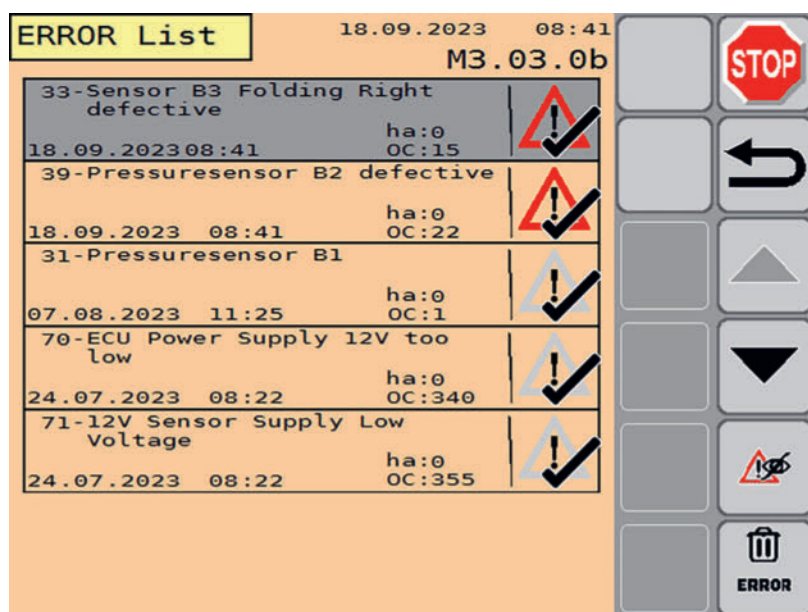

Bediening SELECT CONTROL

Weergave

Symbol	Uitleg
	Tekst van de alarmmelding hier: '77' - nummer van de alarmmelding 'Tank 2 empty' - beschrijving van de storing
	Datum en tijd waarop de foutmelding voor het laatst is voorgekomen
	Frequentie van voorkomen
	Alarmmelding actief Een nieuwe of terugkerende fout die momenteel wacht om te worden gecorrigeerd.
	Alarmmelding inactief Een opgeloste storing die momenteel niet optreedt.
	Alarmmelding gezien Het feit dat een alarmmelding is gezien, betekent dat sinds het optreden van de storing op de weergavepagina te zien was en dat de foutenlijst minstens eenmaal is gesloten.
	Alarmmelding onderdrukt Onderdrukte foutmeldingen verschijnen niet meer tot de volgende herstart van de besturing. De alarmmelding wordt niet geactiveerd wanneer de storing blijft bestaan of terugkeert.

Knoppen

Knop	Uitleg
	STOP
	Retour
	Scrollknoppen Markeert de alarmmelding erboven/eronder
	Scrollknoppen inactief Als een scrollknop grijs wordt weergegeven, is de bovenste/onderste regel van de foutenlijst bereikt.
	Alarmmelding onderdrukken Onderdrukt de alarmmelding die met de scrollknoppen is geselecteerd. De alarmmelding verschijnt tot de volgende herstart van de besturing niet meer. De alarmmelding wordt niet geactiveerd wanneer de storing blijft bestaan of terugkeert.

Knop	Uitleg
	Foutenlijst verwijderen Blijven aanraken om de foutenlijst volledig te wissen.

Alarmmeldingen

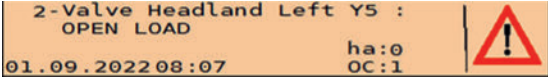
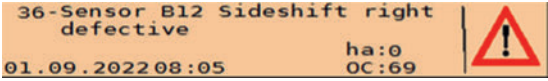
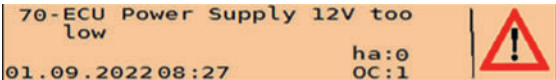
#	Oorzaak	Maatregel
<p>Beschrijving</p>  <p>1-14</p> <p>Storing of defect in het ventiel.</p>	<ul style="list-style-type: none"> Defect in het ventiel Kabelbreuk 	<ol style="list-style-type: none"> Controleer de functie van het ventiel en vervang deze zo nodig. Connectoren en kabels naar de betreffende apparatuur controleren.
 <p>31-38</p> <p>Ongeldige sensorwaarde of sensordefect</p>	<ul style="list-style-type: none"> Defect aan de sensor Sensor niet of verkeerd gekalibreerd Kabelbreuk 	<ol style="list-style-type: none"> Sensor vervangen Sensor opnieuw kalibreren Connectoren en kabels naar de betreffende apparatuur controleren.
 <p>70-79</p> <p>Spanning aan de regeleenheid is te laag.</p>	<ul style="list-style-type: none"> Zekering defect Kabelbreuk 	<ol style="list-style-type: none"> Controleer de zekeringen in de zekeringkast en vervang deze indien nodig. Connectoren en kabels naar de betreffende apparatuur controleren.
<p>80</p> <p>CAN-IO-module en MINI ISO ECU zijn niet verbonden.</p>	<ul style="list-style-type: none"> CAN-IO-module is defect Kabelbreuk 	<ol style="list-style-type: none"> Controleer de CAN-IO-module op functionaliteit en vervang deze indien nodig. Connectoren en kabels naar de betreffende apparatuur controleren.

Configuratiemenu

Dit menu geeft een overzicht van alle huidige configuratiemogelijkheden van het werktuig.

Bediening SELECT CONTROL

Hoe kom ik daar?

- ▶ In het START-scherm de softkey 10 seconden vasthouden om het configuratiemenu weer te geven.



- ▶ Druk op een van de tabknoppen om naar het bijbehorende submenu te gaan.

Configuratiemenu 1.1 - Algemeen

Dit menu geeft een overzicht van de algemene configuratieopties.

Hoe kom ik daar?

- ▶ In het START-scherm de softkey 10 seconden vasthouden om het configuratiemenu weer te geven.





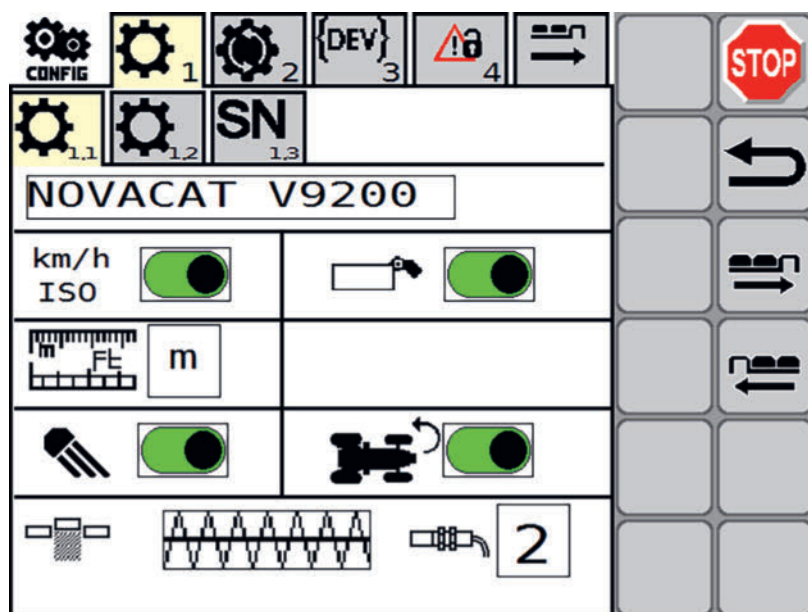













- ▶ In het configuratiemenu TAB 1 aanraken om naar Configuratiemenu 1 te gaan.
- ▶ In het configuratiemenu tab 1.1 aanraken om naar het configuratiemenu 1.1 - Algemeen te gaan.





Weergave

Symbol	Uitleg
	Type werktuig De andere ontgrendelbare opties die op dit tabblad worden weergegeven, zijn afhankelijk van het geselecteerde type werktuig.

Symbol	Uitleg
	Snelheidssignaal op de tractor aanwezig Snelheidssignaal op de tractor aanwezig ja  / nee 
	Meeteenheid metrisch of Engels
	Werklamp aan  / uit 
	Zwadgeleiding 1. Uit  2. door middel van Cross Flow 
	Aantal achterklepsensoren (1 of 2)
	Hydraulisch opklapbare zijbescherming aan  / uit 
	Kopakkerbeheer aan  / uit 

Softkeys

Softkey	Uitleg
	Stop Stopt het zaaien en alle hydraulische functies. Deactiveert ook de hydraulische voorselectie.
	Retour Eén menuniveau omhoog Softkey blijven aanraken om naar het WORK-menu te gaan
	Tab-softkeys Naar de volgende / vorige tab wisselen

Configuratiemenu 1.2 - Task Controller

Dit menu geeft een overzicht over de configuratieopties van de Task Controller.

Hoe kom ik daar?

- In het START-scherm de softkey 10 seconden vasthouden om het configuratiemenu weer te geven.



Bediening SELECT CONTROL

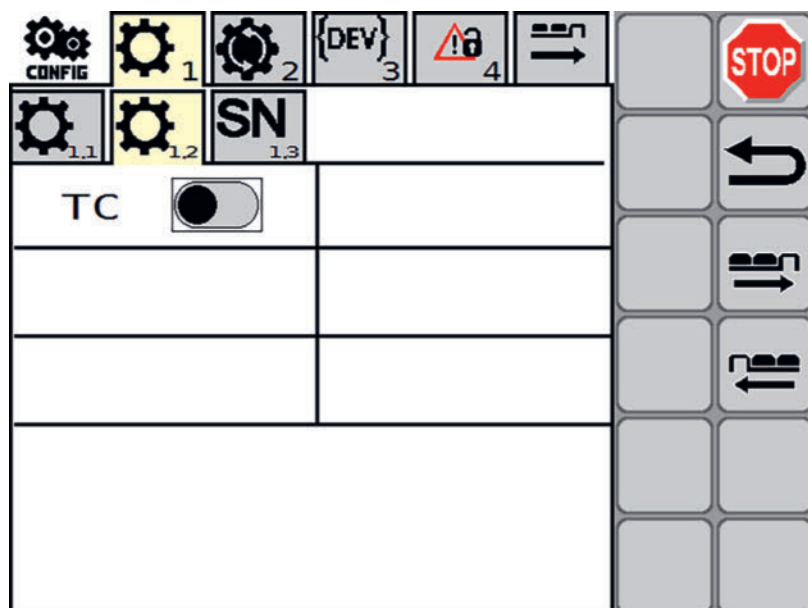

- ▶ In het configuratiemenu TAB 1 aanraken om naar Configuratiemenu 1 te gaan.
- ▶ In het configuratiemenu TAB 1.2 drukken om in het configuratiemenu te wisselen naar 1.2-Task Controller.



Weergave

Symbol	Uitleg
	Task Controller aan / uit

Softkeys

Softkey	Uitleg
	Stop Stopt het zaaïen en alle hydraulische functies. Deactiveert ook de hydraulische voorselectie.
	Retour Eén menuniveau omhoog Softkey blijven aanraken om naar het WORK-menu te gaan
	Tab-softkeys Naar de volgende / vorige tab wisselen

Configuratiemenu 1.3 - Serienummer

Dit menu is gereserveerd voor de klantenservice.

Hoe kom ik daar?

- ▶ In het START-scherm de softkey 10 seconden vasthouden om het configuratiemenu weer te geven.



- ▶ In het configuratiemenu TAB 1 aanraken om naar Configuratiemenu 1 te gaan.
- ▶ In het configuratiemenu TAB aanraken om naar Configuratiemenu 1.3 - Serienummer te gaan.

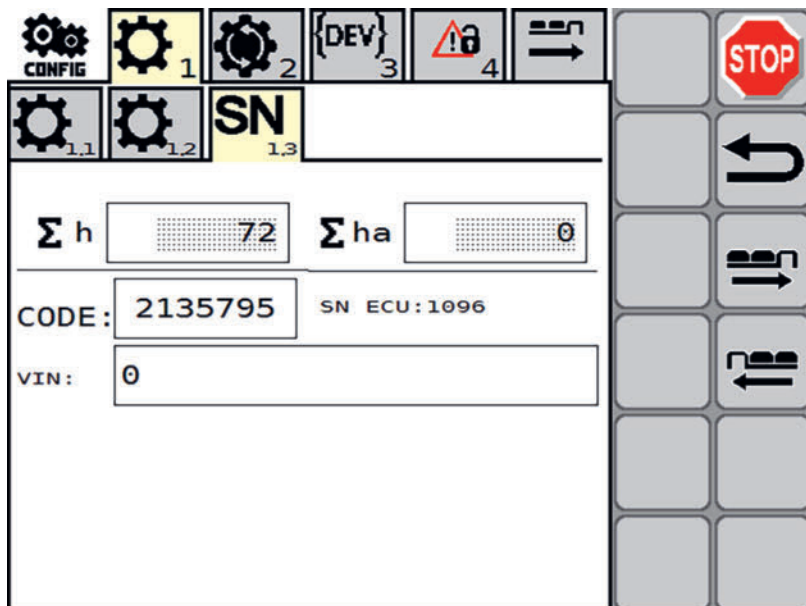

Softkeys

Softkey	Uitleg
	Stop Stopt het zaaien en alle hydraulische functies. Deactiveert ook de hydraulische voorselectie.
	Retour Eén menuniveau omhoog Softkey blijven aanraken om naar het WORK-menu te gaan
	Tab-softkeys Naar de volgende / vorige tab wisselen

Configuratiemenu 2.1 - Fabrieksinstellingen

In dit menu kunt u de fabrieksinstellingen herstellen.

Hoe kom ik daar?

- ▶ In het START-scherm de softkey 10 seconden vasthouden om het configuratiemenu weer te geven.



Bediening SELECT CONTROL

- In het configuratiemenu tab 2 aanraken om naar configuratiemenu 2 - Fabrieksinstellingen te gaan.

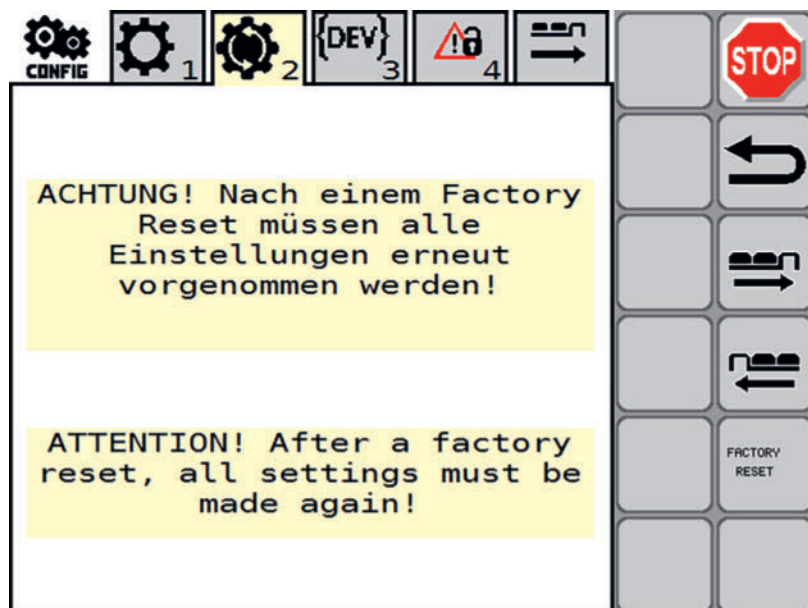

Knoppen

Knop	Uitleg
	STOP Stopt alle hydraulische functies.
	Retour Eén menuniveau omhoog
	Tab-knoppen Schakel om naar het volgende / vorige tabblad
	Factory Reset Herstel de fabrieksinstellingen. Nadat de fabrieksinstellingen zijn hersteld, moeten alle relevante instellingen die u met de hand hebt aangepast, nogmaals worden ingevoerd.

CONFIG-menu 3 - Ontwikkelaarsmodus

In dit menu kunt u de ontwikkelaarsmodus openen. Deze modus is gereserveerd voor ontwikkelaars.

Hoe kom ik daar?



- In het START-scherm de softkey 10 seconden vasthouden om het configuratiemenu weer te geven.

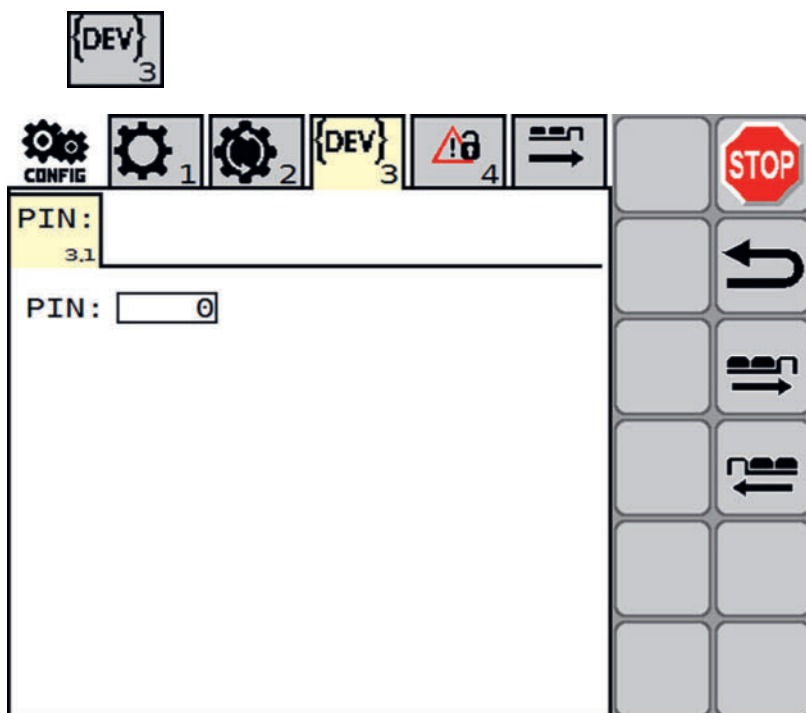

- In het CONFIG-menu TAB aanraken om naar configuratiemenu 3 - Ontwikkelaarsmodus te gaan.



Softkeys

Softkey	Uitleg
	<p>Stop</p> <p>Stopt het zaaien en alle hydraulische functies. Deactiveert ook de hydraulische voorselectie.</p>
	<p>Retour</p> <p>Eén menuniveau omhoog</p> <p>Softkey blijven aanraken om naar het WORK-menu te gaan</p>
	<p>Tab-softkeys</p> <p>Naar de volgende / vorige tab wisselen</p>

Configuratiemenu 4.1 - Noodbediening

In dit menu kunt u de noodbediening starten zonder sensorondersteuning en botsingsbewaking. Op die manier kunt u bij sensoruitval het werktuig in de transportpositie brengen en daarmee naar de volgende werkplaats rijden.

Hoe kom ik daar?

- In het START-scherm de softkey 10 seconden vasthouden om het configuratiemenu weer te geven.





- In het configuratiemenu TAB 4 aanraken om naar Configuratiemenu 4 - Noodbediening te gaan.

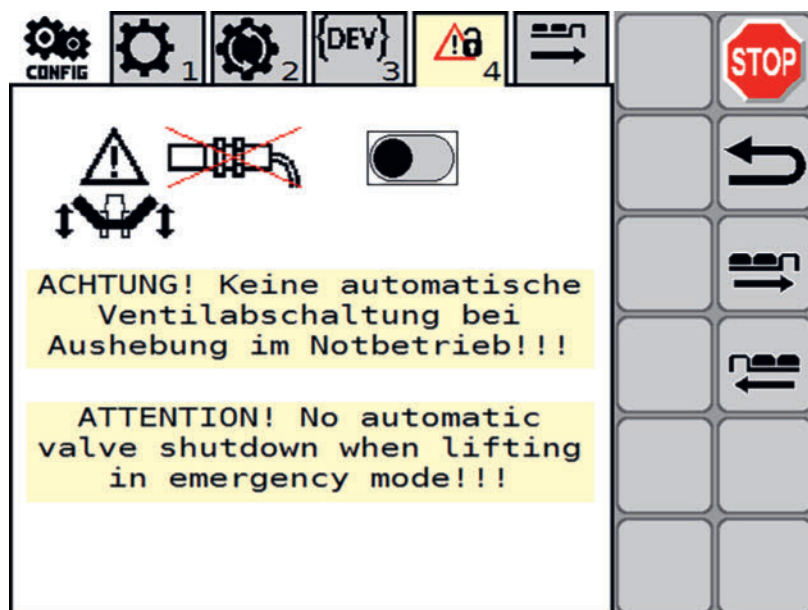

Bediening SELECT CONTROL



Weergave

Symbol	Uitleg
	Noodbediening aan  / uit 

Softkeys

Softkey	Uitleg
	Stop Stopt het zaaien en alle hydraulische functies. Deactiveert ook de hydraulische voorselectie.
	Retour Eén menuniveau omhoog Softkey blijven aanraken om naar het WORK-menu te gaan
	Tab-softkeys Naar de volgende / vorige tab wisselen

Configuratiemenu 5 - Handmatige modus

Dit menu is gereserveerd voor de klantenservice.

WAARSCHUWING

Materiële schade door botsingen wanneer de botsingscontrole is uitgeschakeld

- ▶ In de handmatige modus is de botsingscontrole uitgeschakeld. Bedenk van tevoren de weg van de onderdelen die u wilt verplaatsen en observeer de bewegingen nauwkeurig, om, indien nodig, de beweging te kunnen stoppen.

Hoe kom ik daar?

- ▶ In het START-scherm de softkey 10 seconden vasthouden om het configuratiemenu weer te geven.



- ▶ In het configuratiemenu TAB 5 aanraken om naar Configuratiemenu 5 te gaan.
- ▶ In het configuratiemenu TAB aanraken om naar het configuratiemenu 5 - Handmatige modus te gaan.

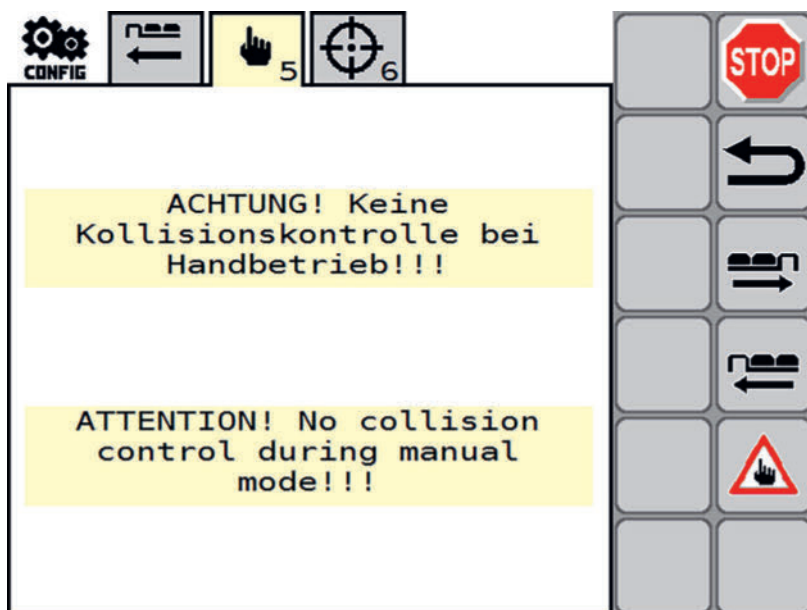

Knoppen

Knop	Uitleg
	STOP Stopt alle hydraulische functies.
	Retour Eén menuniveau omhoog
	Tab-softkeys Schakel om naar de volgende / vorige tab
	Houd de softkey vast om de tabbladen weer te geven.

Configuratiemenu 5.1 Handmatige modus - Opklapbare zijbescherming

In het menu Handmatige modus - Opklapbare zijbescherming stelt u de parameters handmatig in die van invloed zijn op de opklapbare zijbescherming.

Bediening SELECT CONTROL

Hoe kom ik daar?

- ▶ In het START-scherm de softkey 10 seconden vasthouden om het configuratiemenu weer te geven.



- ▶ In het configuratiemenu TAB 5 aanraken om naar het configuratiemenu - Handmatige modus te gaan.
- ▶ Houd de softkey vast om de tabbladen weer te geven.



- ▶ In het configuratiemenu Handmatige modus TAB 5.1 aanraken om naar Configuratiemenu 5.1 - Handmatige modus - Opklapbare zijbescherming te gaan.

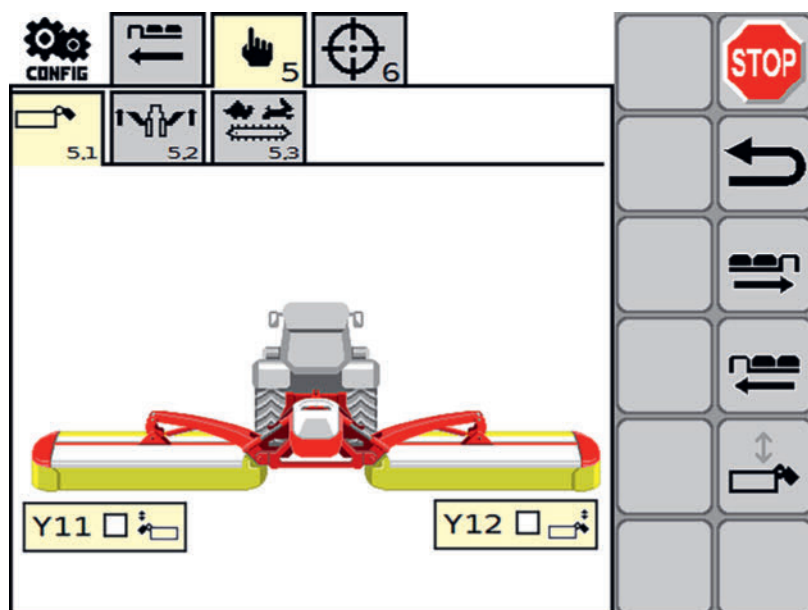

Parameters voor het heffen en zakken van de opklapbare zijbescherming.

Weergave

Symbol	Uitleg
	Schotelklep opklapbare zijbescherming: Functietest van Y11
	Schotelklep opklapbare zijbescherming: Functietest van Y12

Softkeys

Knop	Uitleg
	Stop Stopt alle hydraulische functies.
	Retour Eén menuniveau omhoog Knop blijven aanraken om naar het WORK-menu te gaan

Knop	Uitleg
	Tab-software keys Schakel om naar de volgende / vorige tab
	Zijbescherming verplaatsen Houd deze knop vast terwijl u met de regeleenheid de beweging uitvoeren

Configuratiemenu 5.2 - Handmatige modus - Maaier

In het menu Handmatige modus - Maaier stelt u de parameters handmatig in die van invloed zijn op de maaier.

Hoe kom ik daar?

- ▶ In het START-scherm de softkey aanraken om het configuratiemenu weer te geven.
- ▶ In het configuratiemenu TAB 5 aanraken om naar het configuratiemenu 5 - Handmatige modus te gaan.
- ▶ Houd de softkey vast om de tabbladen weer te geven.





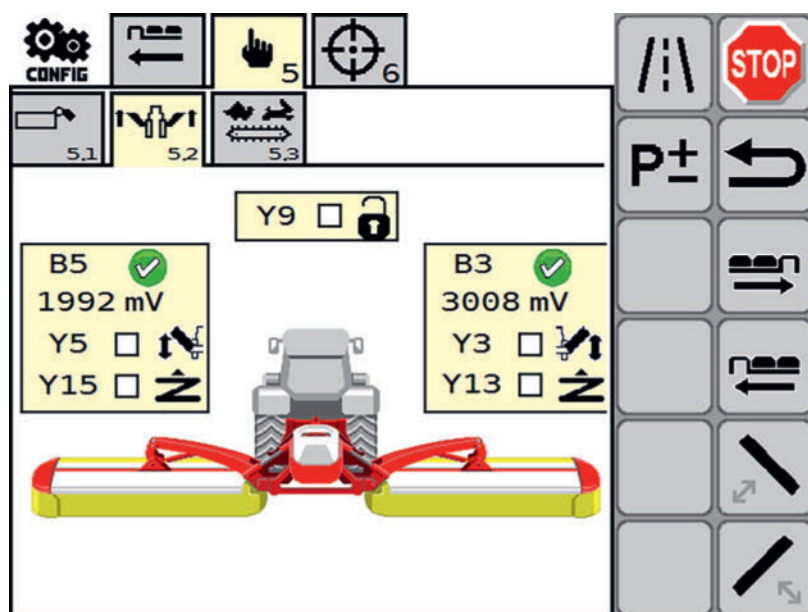

- ▶ In het configuratiemenu - Handmatige modus TAB 5.2 aanraken om naar configuratiemenu 5.2 - Handmatige modus - Maaier te gaan.

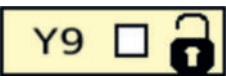

Weergave

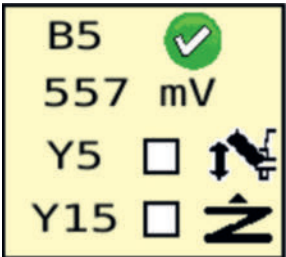
Symbol	Uitleg
	Vergrendelingshaak voor schotelklep

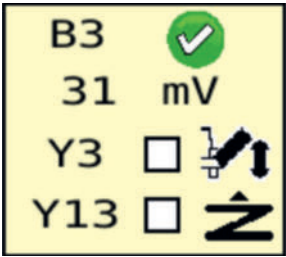
Bediening SELECT CONTROL

Symbol	Uitleg
	Achtermaaier links <ul style="list-style-type: none">B5 hoeksensor van het hefsysteem links<ul style="list-style-type: none"> Foutvrij FoutHuidige spanning in mVY5 stuurklep maaieenheid links heffenY15 schotelklep maaieenheid links zweefpositie
	Achtermaaier rechts <ul style="list-style-type: none">B3 hoeksensor van het hefsysteem links<ul style="list-style-type: none"> Foutvrij FoutHuidige spanning in mVY3 stuurklep maaieenheid rechts heffenY13 schotelklep maaieenheid rechts zweefpositie

Softkeys

Knop	Uitleg
	STOP Stopt alle hydraulische functies.
	Retour Eén menuniveau omhoog
	Tab-softkeys Schakel om naar de volgende / vorige tab
	Rechter maaieenheid verplaatsen Houd deze knop vast terwijl u met de regeleenheid de beweging uitvoeren
	Linker maaieenheid verplaatsen Houd deze knop vast terwijl u met de regeleenheid de beweging uitvoeren
	Transport

CONFIG-menu 6.1 - Kalibreren heffen / zakken

In dit menu kunt u de sensoren voor het heffen en zakken opnieuw kalibreren. Deze sensoren zijn in de fabriek gekalibreerd.

Hoe kom ik daar?

- ▶ In het START-scherm de softkey 10 seconden vasthouden om het configuratiemenu weer te geven.



- ▶ In het configuratiemenu tab 6 aanraken om naar het configuratiemenu 6 - Kalibreren te gaan.
- ▶ Druk op TAB om naar het submenu - "Kalibreren heffen / zakken" te gaan.

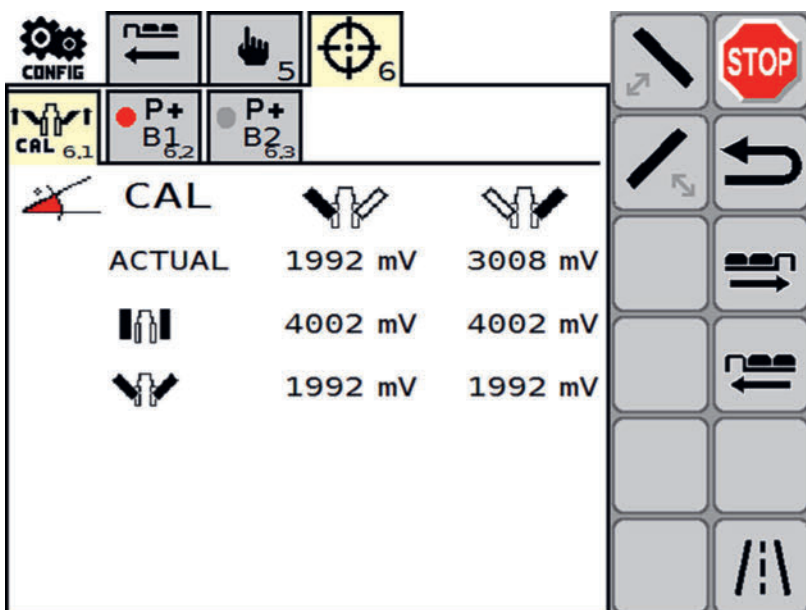

Weergave

Symbol	Uitleg	
ACTUAL	Momentele waarde op de linker sensor	Momentele waarde op de rechter sensor
	Gewenste waarde transport links (kalibreerbaar)	Gewenste waarde transport rechts (kalibreerbaar)
	Gewenste waarde kopakkerhoek. Gewenste waarde kopakker links	Gewenste waarde kopakker rechts

Knoppen

Knop	Uitleg
	STOP Stopt alle hydraulische functies.
	Retour Eén menuniveau omhoog

Bediening SELECT CONTROL

Knop	Uitleg
	Tab-softkeys Schakel om naar de volgende / vorige tab
	Houd de voorselectieknop voor de kalibratie van de positie van het transport en de kopakker tot een akoestisch signaal klinkt. Meer informatie zie onder de tabel.
 / 	Voorselectie linker maaieenheid <ul style="list-style-type: none">• Zwart - activeerbaar• Groen - actief
 / 	Voorselectie rechter maaieenheid <ul style="list-style-type: none">• Zwart - activeerbaar• Groen - actief

Kalibratie van de posities voor transport en de kopakker

- Ontlastingsdruk is correct ingesteld (zie manometer)
- Combinatie staat op vlakke ondergrond geparkeerd en beveiligd tegen weggrollen
- De maaieenheden staan op kopakkerpositie of hoger (zie weergave)
- Iedereen wegsturen uit de gevarezone!

- ▶  Softkey indrukken en ingedrukt houden tot een akoestisch signaal klinkt om het kalibratieproces te starten.

- ▶ De volgende melding verschijnt:



- ▶ Maaieenheid door middel van de regeleenheid in transportpositie brengen.

- ▶  Softkey verschijnt. Softkey indrukken en ingedrukt houden om de positie als transportpositie op te slaan.

- ▶ De volgende melding verschijnt:



- ▶ Maaieenheid door middel van de regeleenheid in kopakkerpositie brengen.

- ▶  Softkey verschijnt. Softkey indrukken en ingedrukt houden om de positie als transportpositie op te slaan.

- ▶ Als het kalibratieproces succesvol is verlopen, verschijnt de volgende melding:



- ▶ Als het kalibratieproces niet succesvol is verlopen, verschijnt de volgende melding:



Voer het kalibratieproces opnieuw uit.

Configuratiemenu 6.2 - Algemene drukinstellingen B1

In dit menu kunt u, indien nodig, de drukwaarden voor zweefstand en kopakkerpositie instellen. Deze drukken zijn vooraf ingesteld in de fabriek.

Hoe kom ik daar?

- ▶ In het START-scherf de softkey 10 seconden vasthouden om het configuratiemenu weer te geven.



- ▶ In het configuratiemenu tab 6 aanraken om naar het configuratiemenu 6 - Kalibreren te gaan.
- ▶ Druk op TAB 6.2 om naar submenu 6.2 - "Drukinstellingen B1" te gaan.



Bediening SELECT CONTROL

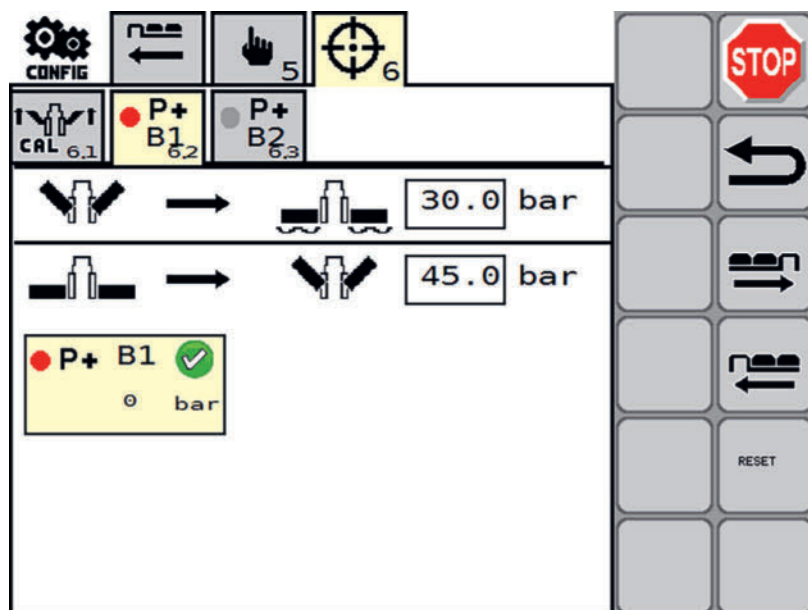



Weergave

Symbol	Uitleg
	<p>Drukdrempel voor de zweefpositie.</p> <p>Zweefpositie is bereikt, zodra de hydraulische druk onder de hier ingestelde waarde zakt. [0-250 bar]</p>
	<p>Drukdrempel voor de kopakkerpositie.</p> <p>Kopakkerpositie is bereikt, zodra de hydraulische druk tot boven de ingestelde waarde stijgt. [0-250 bar] De waarde is sterk afhankelijk van de tractor.</p>
	<p>B1 druksensor</p> <ul style="list-style-type: none"> Foutvrij / fout is aanwezig bar: berekende waarde [0-250 bar]

Knoppen

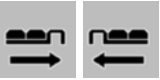
Knop	Uitleg
	<p>STOP</p> <p>Stopt alle hydraulische functies.</p>
	<p>Retour</p> <p>Eén menuniveau omhoog</p>

Knop	Uitleg
	Tab-softkeys Schakel om naar de volgende / vorige tab
	Waarden voor drukdrempels resetten naar fabrieksinstellingen Softkey vasthouden om de waarden voor drukdrempels naar de fabrieksinstelling te resetten.

Configuratiemenu 6.3 - Drukinstellingen voor kopakkermanagement B2

In dit menu kunt u, indien nodig, de drukwaarden voor het kopakkermanagement instellen. Deze drukken zijn vooraf ingesteld in de fabriek.

Hoe kom ik daar?

- ▶ In het START-scherm de softkey 10 seconden vasthouden om het configuratiemenu weer te geven.





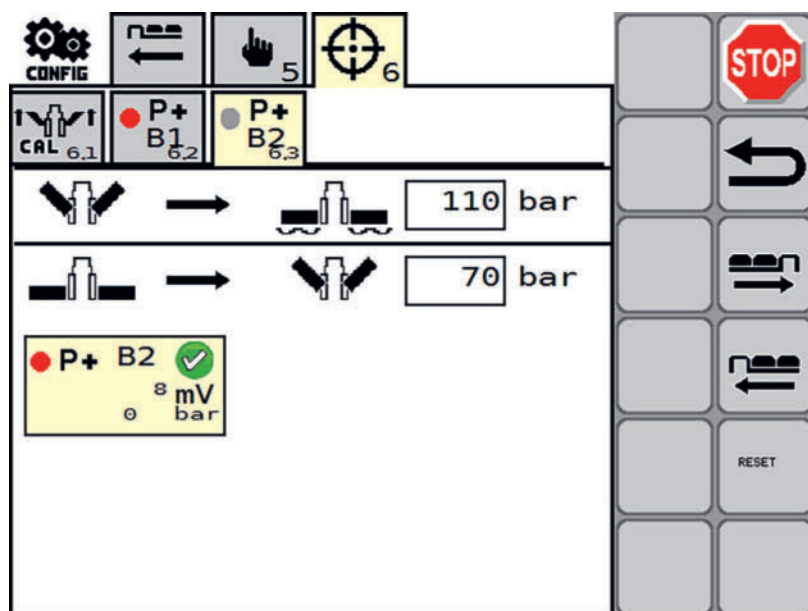
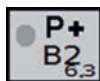

- ▶ In het configuratiemenu tab 6 aanraken om naar het configuratiemenu 6 - Kalibreren te gaan.
- ▶ Druk op TAB 6.2 om naar submenu 6.2 - "Drukinstellingen B1" te gaan.

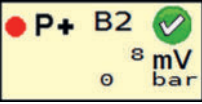

Bediening SELECT CONTROL

Weergave

Symbol	Uitleg
	<p>Drukdrempel voor de zweefpositie.</p> <p>Zweefpositie is bereikt, zodra de hydraulische druk onder de hier ingestelde waarde zakt. [0-250 bar]</p>
	<p>Drukdrempel voor de kopakkerpositie.</p> <p>Kopakkerpositie is bereikt, zodra de hydraulische druk tot boven de ingestelde waarde stijgt. [0-250 bar] De waarde is sterk afhankelijk van de tractor.</p>
	<p>B2 druksensor</p> <ul style="list-style-type: none">• Foutvrij  / fout  is aanwezig• bar: berekende waarde [0-250 bar]

Knoppen

Knop	Uitleg
	<p>STOP</p> <p>Stopt alle hydraulische functies.</p>
	<p>Retour</p> <p>Eén menuniveau omhoog</p>
	<p>Tab-software keys</p> <p>Schakel om naar de volgende / vorige tab</p>
	<p>Waarden voor druksdrempels resetten naar fabrieksinstellingen</p> <p>Softkey vasthouden om de waarden voor druksdrempels naar de fabrieksinstelling te resetten.</p>

Hulpinrichtingen

Beschermdoekdrager bediening

TIP

Bij sommige typen tractoren is het noodzakelijk dat de beschermingen omhoog worden geklapt voordat de machine in de transportpositie wordt gezwenkt, om een eventueel uitgeklapte achterraut of de spatborden niet te beschadigen.

VOORZICHTIG

Weggeslingerde onzuiverheden / machineonderdelen bij defecten

- ▶ Afschermingen nooit openen terwijl machineonderdelen draaien.
- ▶ Afschermingen nooit geopend laten wanneer machineonderdelen draaien.
- ▶ Wachten op stilstand van alle draaiende machineonderdelen voordat de machine wordt genaderd.
- ▶ Als de afscherming gebreken vertoont, moeten de defecte onderdelen onmiddellijk worden gerepareerd of vernieuwd.

VOORZICHTIG

Gevaar voor letsel door uitglijden, struikelen of vallen

- ▶ De beveiligingsinrichtingen zijn niet als klimhulpmiddelen of platforms bedoeld. Het is niet toegestaan om de beveiligingsinrichtingen te betreden.

TIP

De bediening van de beschermingen kan, afhankelijk van de machine, optioneel zuiver hydraulisch via de regeleenheid op de tractor plaatsvinden. In dit geval is geen handmatige ingreep meer nodig.

Beschermingen hydraulisch bedienen (optie)

GEVAAR

Bekneld raken, intrekken en afsnijden van delen van het lichaam!

Bij het naderen van bewegende machinedelen kunnen kleding, haar en delen van het lichaam zo worden gegrepen dat ontsnappen niet mogelijk is zonder ernstig of dodelijk letsel.

- ▶ Gevarezone van de machine niet betreden zolang zich daar machinedelen kunnen bewegen.
- ▶ Beschermingsvoorzieningen vóór de ingebruikname controleren op volledigheid en gebruiksklare toestand.
- ▶ Vóór de inbedrijfstelling en tijdens het gebruik iedereen wegsturen uit het gevarengedied rond de machine.

Kleppen / deksel / hulpinrichtingen

Werkwijze

- ▶ Afhankelijk van de versie de tractorregeleenheid en / of bedieningsterminal bedienen om de betreffende bescherming naar de gewenste positie te verplaatsen.

Frontbescherming handmatig openen / sluiten

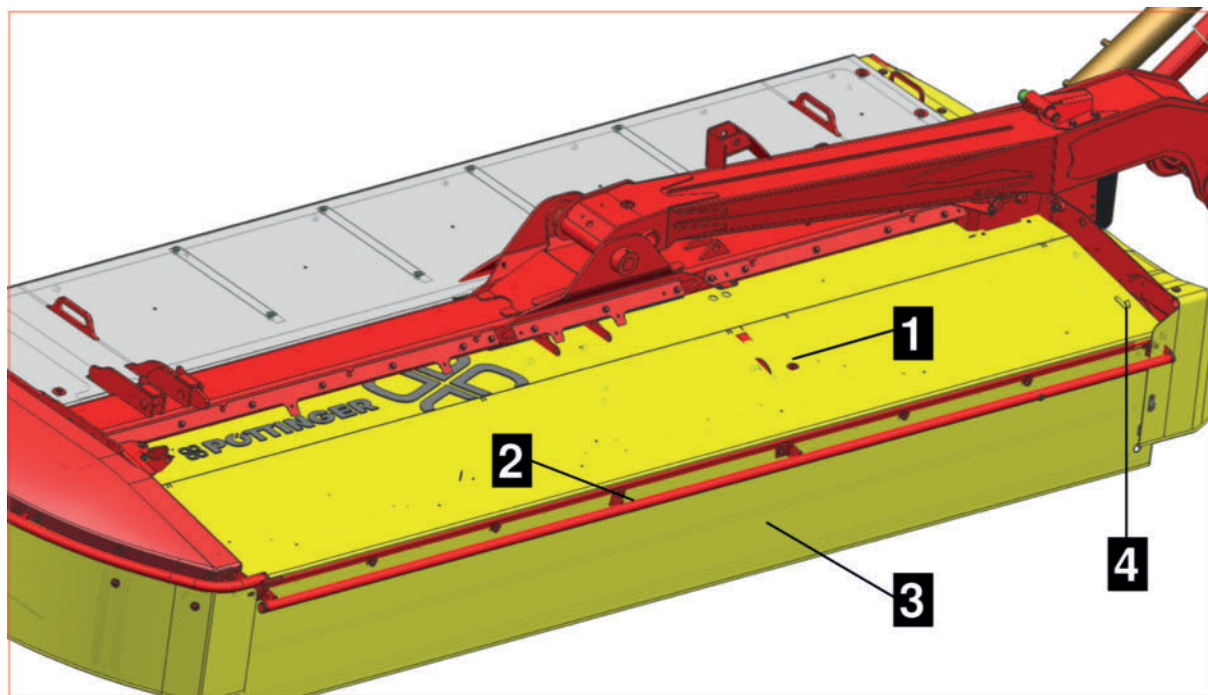

Rechter frontbescherming

1. Vergrendelingshuls
2. Greep
3. onderste deel van de frontbescherming
4. Haak

Vorbereiding

- Stabiele schroevendraaier

Voorwaarde

- Machine geparkeerd in de werkpositie en beveiligd tegen wegrollen.
- Stilstand van alle draaiende machineonderdelen.

Werkwijze

- ▶ Schroevendraaier in vergrendelingshuls (1) steken. Vergrendelingshuls naar binnen drukken om de vergrendeling te ontgrendelen.
- ▶ Frontbescherming aan de handgreep (2) vastpakken en naar achteren duwen. Het voorste deel van de frontbescherming (3) naar boven klappen om het zicht op de maaischijven mogelijk te maken. Hang het voorste deel van de frontbescherming met de ogen aan de buitenste haak (4).
- ▶ Procedure aan beide zijden van de machine uitvoeren op dezelfde manier.

- ▶ Frontbescherming neerklappen - procedure uitvoeren in omgekeerde volgorde.

Buitenste zijbescherming handmatig openen / sluiten

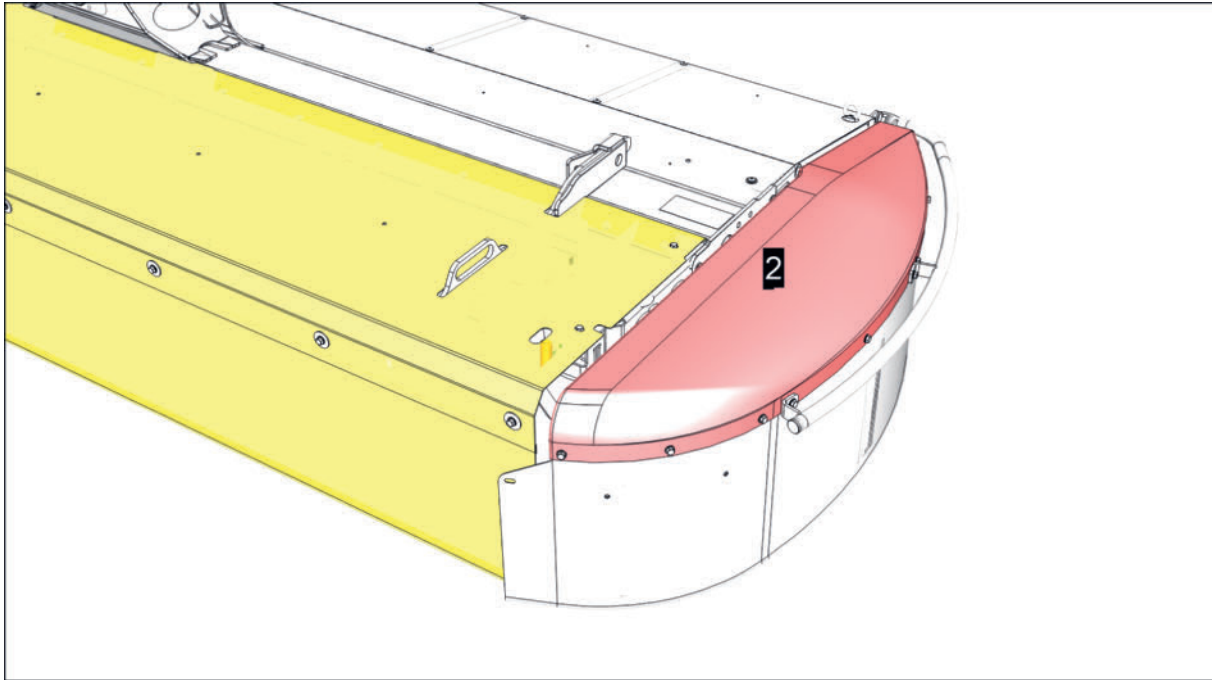

2 = Zijbescherming buiten rechts

Vorbereiding

- Dunne schroevendraaier, doorslag of iets dergelijks.

Voorwaarde

- Machine geparkeerd in de werkpositie en beveiligd tegen weggrollen.
- Stilstand van alle draaiende machineonderdelen.

Werkwijze

- ▶ Schroevendraaier in de vergrendelingshuls op de veerbelaste pen (B) steken, pen opzij trekken totdat de zijbescherming is ontgrendeld en hem in deze positie houden.

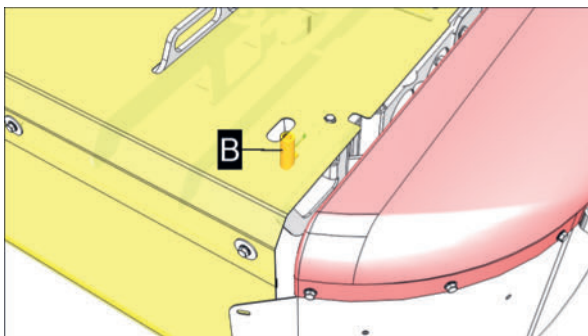

- ▶ Zijbescherming iets naar boven zwenken totdat de pen niet meer kan vergrendelen, schroevendraaier verwijderen en zijbescherming tot aan de aanslag naar achteren zwenken.
De veerbelaste vergrendelingspen vergrendelt de zijbescherming vanzelf in de geheven positie.

Kleppen / deksel / hulpinrichtingen

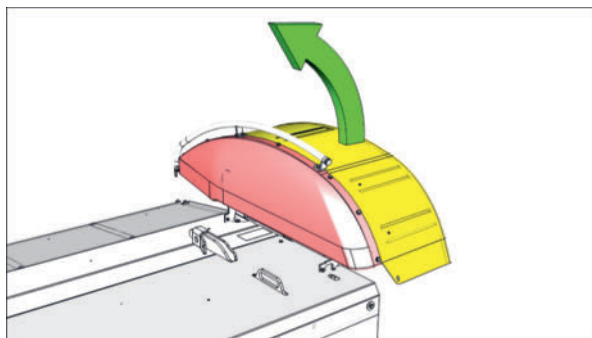

- ▶ Zorgen dat de pen correct wordt vergrendeld.
- ▶ Procedure aan beide zijden van de machine uitvoeren op dezelfde manier.
- ▶ Zijbescherming neerklappen - procedure uitvoeren in omgekeerde volgorde.

Parkeersteunen bediening

De parkeersteunen zijn een integraal onderdeel van het draagframe en dienen voor het veilig parkeren van de machine.

Er zijn 3 posities voor de parkeersteunen.

1. Parkeerpositie, als de maaier in de werkpositie staat (lage positie van de parkeersteun)
2. Parkeerpositie, als de maaier in de transportpositie staat (middelste positie van de parkeersteun)
3. Transportpositie voor veilige opslag van de parkeersteunen, tijdens het maaien en van het transport over de weg. (hoogste positie van de parkeersteun)

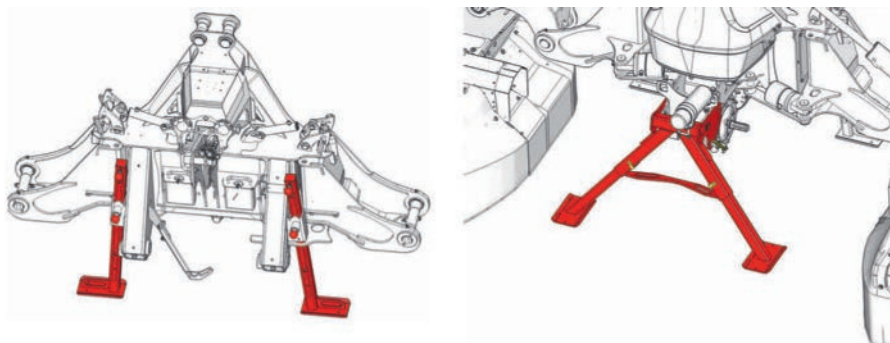

Links = aanzicht van voren - parkeersteunen in parkeerpositie voor parkeren in de transportpositie

Rechts = aanzicht van achteren - parkeersteunen in parkeerpositie voor parkeren in de transportpositie

Achterste parkeersteunen: van parkeerpositie naar transportpositie

Voorwaarde

- Machine volledig gekoppeld aan een geschikte tractor en beveiligd.
- Tractor en machine geparkeerd op een vlakke en stabiele ondergrond.
- Tractormotor uitgeschakeld, parkeerrem aangetrokken, contactsleutel verwijderd en opgeborgen.

Werkwijze

- ▶ Achterste parkeersteunen in de transportpositie brengen: De parkeersteun aan de handgreep (3) vastpakken.

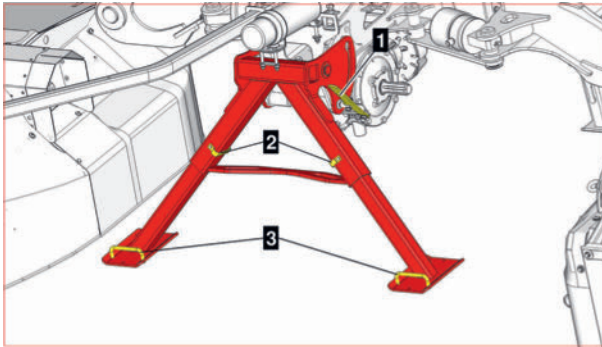

Vergrendelingshendel (1) eruit trekken en de achterste parkeersteunen zodanig naar boven zwenken dat de vergrendelingshendel (1) in doelpositie wordt vergrendeld.

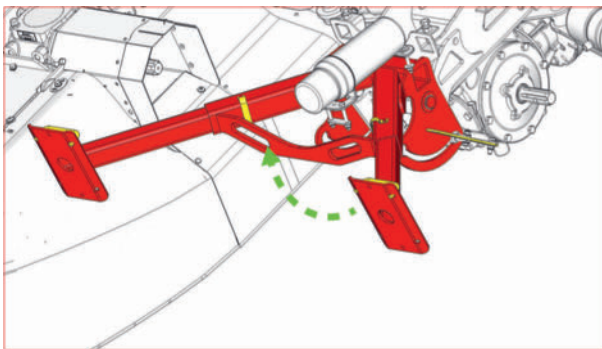

- ▶ De parkeersteunen, indien nodig, iets naar boven en beneden bewegen om de veerbelaste pen van vergrendelingshendel (V) volledig te laten vergrendelen.
Achterste parkeersteunen in de parkeerpositie brengen: Het proces dienovereenkomstig omgekeerd uitvoeren.

Achterste parkeersteunen: van transportpositie naar parkeerpositie

Er zijn 2 parkeerposities voor de voorste parkeersteun

1. Parkeerpositie 1 voor het parkeren van het werktuig in de werkpositie (volledig uitgeschoven)
2. Parkeerpositie 2 voor het parkeren van het werktuig in de transportpositie (middelste positie)

Voorwaarde

- Machine volledig gekoppeld aan een geschikte tractor en beveiligd.
- Tractor en machine geparkeerd op een vlakke en stabiele ondergrond.
- Machine in kopakkerpositie of wegtransportpositie geheven.
- Achterhef tegen onbedoeld zakken beveiligd door kriksteunen of iets dergelijks.
- Tractormotor uitgeschakeld, parkeerrem aangetrokken, contactsleutel verwijderd en opgeborgen.
- Parkeersteunen in de parkeerpositie gezwenkt.

Kleppen / deksel / hulpinrichtingen

Werkwijze

- ▶ Voet met één hand vasthouden aan handgreep 1.

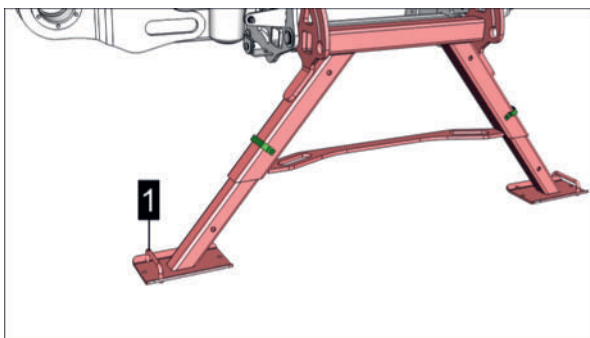

- ▶ Veerpen (2) verwijderen.

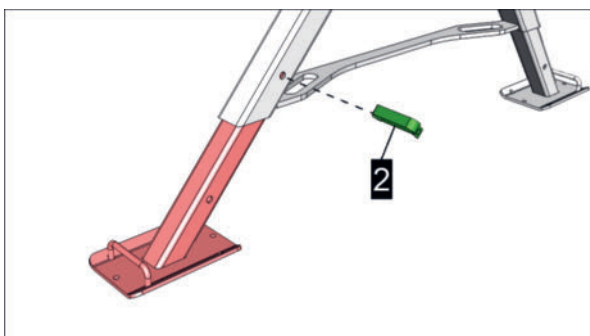

- ▶ Voet verstellen zoals vereist.

⚠ WAARSCHUWING

Beknelling en stoten tegen voeten en benen!

Als de voet te ver eruit wordt getrokken, kan hij uit de geleider vallen!

- ▶ Voet langzaam verschuiven.
- ▶ Voet niet volledig eruit trekken.

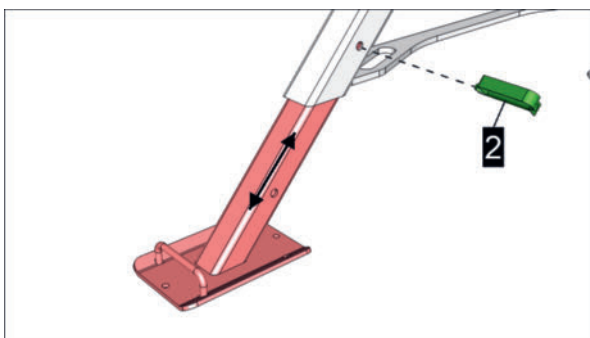

- ▶ Veerpen aanbrengen in de gewenste positie.

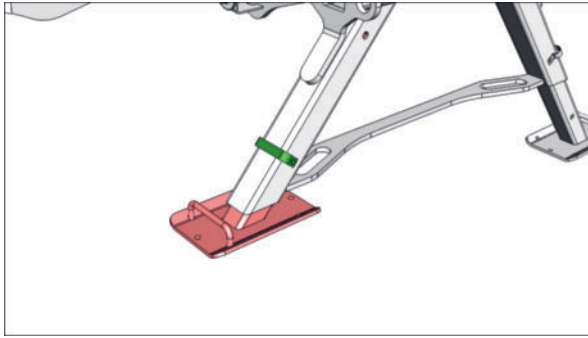

- ▶ Procedure aan beide zijden van de machine op dezelfde manier uitvoeren en zorgen dat alle steunen (ook de voorste) op de gewenste hoogte zijn ingesteld zodat de machine horizontaal kan worden geparkeerd.

Voorste parkeersteunen: Positie instellen

Er zijn 3 posities voor de voorste parkeersteun

1. Parkeerpositie, als de maaier in de werkpositie staat (lage positie)
2. Parkeerpositie, als de maaier in de transportpositie staat (middelste positie)
3. Werk- / transportpositie voor veilige opslag van de parkeersteunen, tijdens het maaien en het transport over de weg. (bovenste positie)

Voorwaarde

- Machine volledig gekoppeld aan een geschikte tractor en beveiligd.
- Tractor en machine geparkeerd op een vlakke en stabiele ondergrond.
- Tractormotor uitgeschakeld, parkeerrem aangetrokken, contactsleutel verwijderd en opgeborgen.

Werkwijze

- ▶ Voorste rechter parkeersteun in de werk- /transportpositie brengen: Parkeersteun ontgrendelen door aan de veerbelaste pen (2) te trekken en met de handgreep (1) naar boven verplaatsen.

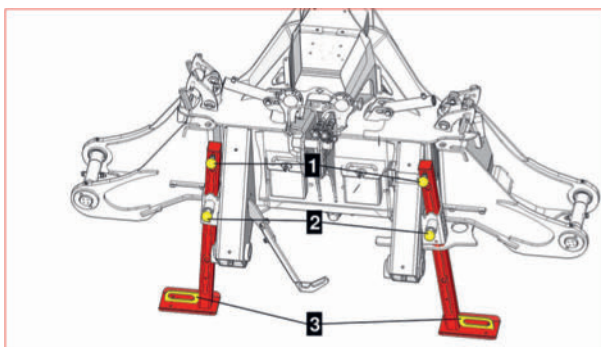

- ▶ Parkeersteun in de bovenste positie laten vergrendelen door de veerbelaste pen (2).
- ▶ Parkeersteun, indien nodig, iets naar boven en beneden bewegen om de pen (2) volledig te laten vergrendelen.
- ▶ Procedure op dezelfde manier uitvoeren bij beide voorste parkeersteunen.
- ▶ Voorste parkeersteunen in een van de parkeerposities brengen: Procedure op dezelfde manier uitvoeren en zorgen dat alle steunen (ook de achterste) op de gewenste hoogte zijn ingesteld zodat de machine horizontaal kan worden geparkeerd.

Inbedrijfstelling

- Voor inbedrijfstelling controleren of de tractor voor de werkzaamheden met de machine geschikt is. De informatie in de technische gegevens van deze gebruiksaanwijzing moet worden vergeleken met de overeenkomstige informatie in de gebruiksaanwijzing voor de tractor.
- Zorgen dat eventuele transportvergrendelingen van de machine zijn verwijderd.
- Zorgen dat in de machine (bijv. onder beschermkappen) en op de bij de machine meegeleverde reserveonderdelen, machineonderdelen of bedieningsterminals zijn verwijderd.

Aankoppeling

AANWIJZING

Botsingen met andere weggebruikers!

Bij het rijden met machines waarvan de onderdelen niet in de wegtransportpositie zijn vastgezet, kunnen botsingen ontstaan met andere weggebruikers.

- ▶ Vóór transportritten op de openbare weg, alle machineonderdelen in de wegtransportpositie brengen en vastzetten zoals voorgeschreven.
- ▶ Vóór het rijden in verkeersgebieden waar andere weggebruikers aanwezig zijn, de machine in de wegtransportpositie brengen.

GEVAAR

Intrekken en afrukken van ledematen!

- ▶ Aftakasaandrijving beveiligen tegen onbedoeld inschakelen.

WAARSCHUWING

Beknellingsgevaar van het hele lichaam!

Het verblijf in het gevarengedebied van tractor en machine is verboden, zolang de combinatie niet is beveiligd tegen weggrollen en onbedoelde inbedrijfstelling.

- 1 Omstanders wegsturen uit het gevarengedebied rondom de tractor en machine.
- 2 Zorgen dat niet-betrokken personen de gevarengedebied niet betreden.
- 3 Machine alleen op een vlakke en stevige ondergrond parkeren.
- 4 Parkeerrem aantrekken.
- 5 Tractormotor uitschakelen, contactsleutel verwijderen en opbergen.
- 6 Wielblokken bij de tractor en de machine plaatsen.

⚠ WAARSCHUWING**Gevaar voor beknelling voor het hele lichaam bij bediening van de hefinrichting!**

- ▶ Personen wegsturen uit het gevarengedebied rondom de hefinrichting.
- ▶ Bij bediening van de hefinrichting via externe toetsen niet tussen de tractor en machine komen.

Koppeling aan de tractor**⚠ VOORZICHTIG****Levensgevaar door verlies van de machine**

- ▶ Controleer na het aankoppelen van de machine bij alle aankoppelpunten of deze correct zijn verbonden.

⚠ WAARSCHUWING**Beknellingsgevaar van het hele lichaam!**

Het verblijf in het gevarengedebied van tractor en machine is verboden, zolang de combinatie niet is beveiligd tegen weggrollen en onbedoelde inbedrijfstelling.

- 1 Omstanders wegsturen uit het gevarengedebied rondom de tractor en machine.
- 2 Zorgen dat niet-betrokken personen de gevarengedebied niet betreden.
- 3 Machine alleen op een vlakke en stevige ondergrond parkeren.
- 4 Parkeerrem aantrekken.
- 5 Tractormotor uitschakelen, contactsleutel verwijderen en opbergen.
- 6 Wielblokken bij de tractor en de machine plaatsen.

⚠ WAARSCHUWING**Gevaar voor beknelling voor het hele lichaam bij bediening van de hefinrichting!**

- ▶ Personen wegsturen uit het gevarengedebied rondom de hefinrichting.
- ▶ Bij bediening van de hefinrichting via externe toetsen niet tussen de tractor en machine komen.

Voorwaarde

- Tractor en machine op een vlakke en stabiele ondergrond geparkeerd in de werkpositie of transportpositie.
- Hefarmen correct ingesteld en gemonteerd. 111
- Tractor voldoende geballast. Zie "Tractorballast" pagina 102.

Driepuntsophanging**Werkwijze**

- 1 Achterhef instellen op positieregeling.

Gebruik

- 2 Tractor tot vlak voor de machine rijden, stoppen, parkeerrem aantrekken.

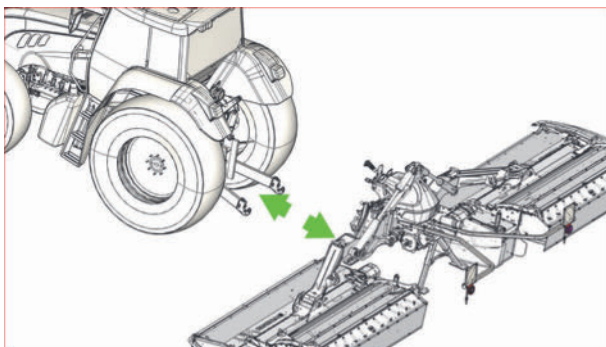

Voorbeeld machine geparkeerd in de werkpositie

- 3 Beide hefarmen parallel instellen op de vereiste instelling voor hoogte en breedte van de koppelbok en vergrendelen tegen zijwaartse beweging.
- 4 Tractor naar de machine toe rijden, de machine met de hefarmen op de koppelbok vasthaken en vanghaak vergrendelen.
 - ▷ Als tijdens het aankoppelen wordt vastgesteld dat de aankoppelpunten wegens de frontbescherming moeilijk of niet te bereiken zijn, kan de frontbescherming ook naar achteren worden geschoven. Zie "Beschermdoekdrager bediening" pagina 91.
- 5 Topstangkogel aanbrengen op de machine, als dit nog niet is gebeurd.
- 6 Topstang aanbrengen en correct vastzetten.
- 7 Topstang- en hefarmverbinding controleren.
- 8 Cardanas aanpassen aan de tractor en machine, indien nodig. Zie "In gebruik nemen van een cardanas" pagina 112.
 - ▷ De correct aangepaste cardanas aansluiten op de machine en tractor, zoals beschreven in de gebruiksaanwijzing van de cardanasfabrikant.
 - ▷ Afscherming van de cardanas controleren op volledigheid en schade, ontbrekende onderdelen moeten vóór de inbedrijfstelling worden aangebracht en beschadigde onderdelen moeten vóór de inbedrijfstelling worden vervangen.
- 9 Tractormotor / hydraulische druktoevoer uitzetten en contact uitschakelen.

! AANWIJZING

Overdruckschade bij koppelen van de hydrauliek.

Als de tractormotor / hydraulische druktoevoer niet wordt uitgeschakeld, kan schade ontstaan door overdruk in het hydraulische systeem van de machine.

- ▶ Tractormotor / hydraulische druktoevoer uitzetten en contact uitschakelen voor het aankoppelen!

- ▷ Elektrische kabels en hydraulische leidingen aansluiten op de tractor. Zie "Elektrisch systeem" pagina 22.
- 10 Als er vervolgens met de machine wordt gewerkt, maaihoogte en ontlasting instellen zoals vereist, als dit nog niet is gebeurd. Zie "Schijvenmaaier maabalkpositie" pagina 121.
 - 11 Achterhef bedienen en de machine heffen totdat de parkeersteunen onbelast zijn.
 - 12 Parkeersteunen in de transportpositie brengen. 94

Tractorterminal aansluiten

Werkwijze

- ▶ Stekker van de ISOBUS-kabel van de machine in de ISOBUS-contactdoos op de tractor steken.

SELECT CONTROL ISOBUS-terminal monteren

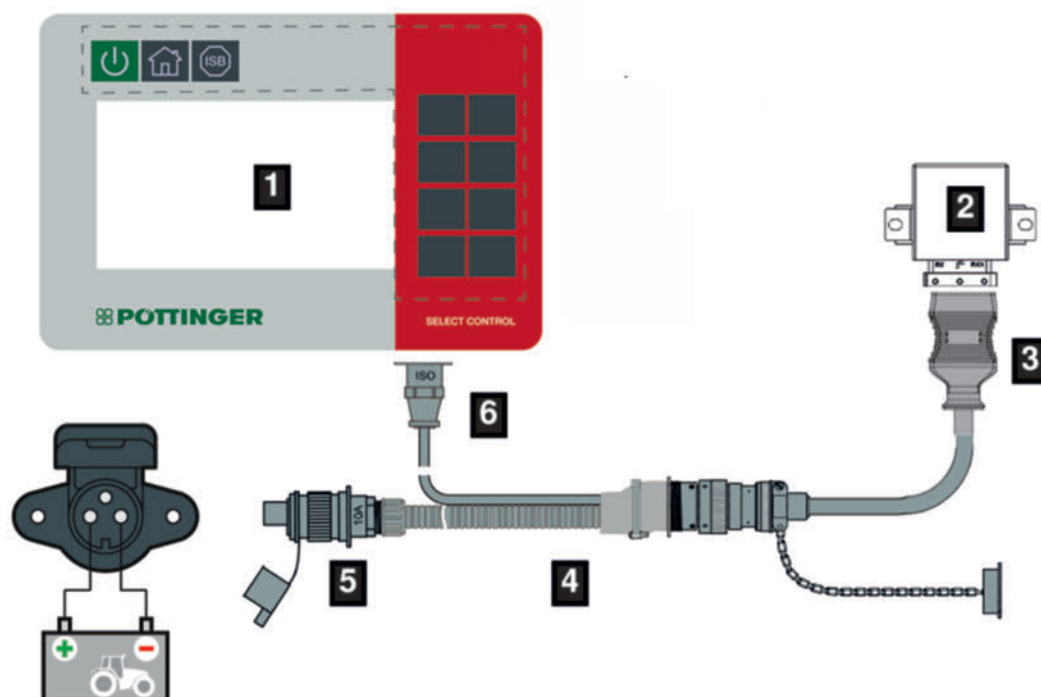

Positie	Aanduiding
1	Terminal
2	Mini ECU
3	Kabelboom van de machine
4	Y-kabel
5	Voedingskabel
6	Datakabel

Werkwijze

- ▶ Kabel in de tractorcabine leiden.
- ▶ Let op een juiste kabelgeleiding. Kabels mogen niet uitgerekt, geknikt of platgedrukt worden.
- ▶ Plaats de terminal in de cabine binnen het zicht en het handbereik van de bestuurder. Het uitzicht naar buiten en op de bedieningselementen van de tractor mag niet worden beperkt. Zie de gebruiksaanwijzing van de terminal voor montage-instructies.
- ▶ Stekker van de ISOBUS-kabel, in de contactdoos op de Y-kabel steken.

Gebruik

- ▶ Stekker voor de voeding op de Y-kabel, in de contactdoos steken.

Tractorballast

VOORZICHTIG

Gevaar voor ongevallen door ballastfouten!

Bij ballastfouten wordt de bestuurbaarheid en het remvermogen van de tractor aangetast.

- ▶ Machines die in verschillende koppelingstoestanden als solo-machine of als machinecombinatie kunnen worden gebruikt, moeten steeds in deze toestanden worden gewogen.
- ▶ Voor het wegen, de positie van de machine / machinecombinatie die het verst naar achteren / naar voren steekt tot stand brengen.
- ▶ Na succesvolle ballastplaatsing remtest uitvoeren.

Minstens 20% van het leeggewicht van de tractor moeten als voorasbelasting aanwezig zijn, om de bestuurbaarheid en het remvermogen van de tractor te waarborgen. De asbelasting, het totaalgewicht en het draagvermogen van de banden mogen hierbij niet worden overschreden.

Voor de correcte ballast van uw tractor zie ook de gebruiksaanwijzing voor de tractor.

Voor de bepaling van de benodigde ballast kunnen twee verschillende methodes worden toegepast.

Methodes voor het bepalen van de tractorballast

- *Weegmethode*
Met de weegmethode wordt het nauwkeurigste resultaat bereikt. Er wordt rekening gehouden met mogelijke afwijkingen van aangegeven gewichten.
- *Berekeningsmethode*
De berekeningsmethode levert enkel de rekenkundige resultaten, op basis van de gewichten in de technische gegevens van machine en tractor op het moment van levering. Deze cijfers kunnen afwijken van het feitelijke gewicht, wegens latere technische wijzigingen.

TIP

Indien mogelijk altijd kiezen voor de weegmethode!

De correcte ballast moet bij elke tractor- en machinewissel opnieuw worden bepaald.

In te vullen cijfertabel

	daadwerkelijke waarde	toegelaten waarde	toegelaten draagvermogen van de banden
Minimale frontballast	kg ($G_{V \min}$)	-	-
Totaalgewicht	kg (G_{wrk})	\leq kg (G_{zul})	-
Voorasbelasting	kg ($T_{V wrk}$)	kg ($T_{V tlb}$)	\leq kg

	daadwerkelijke waarde	toegelaten waarde	toegelaten draagvermogen van de banden
Achterasbelasting	kg ($T_{H\text{ wrk}}$)	\leq kg ($T_{H\text{ zul}}$)	\leq kg

Tractorballast bepalen door weegmethode

Deze (voorkeurs-)methode kan worden gebruikt voor het controleren van de rekenkundig bepaalde tractorballast. Zie "Tractorballast berekenen" pagina 106.

Werkwijze

Tractor wegen.

- ▶ Eventueel gemonteerde machines en ballastgewichten van de tractor demonteren.
- ▶ Tractor met voor- en achteras op de weegbrug rijden.

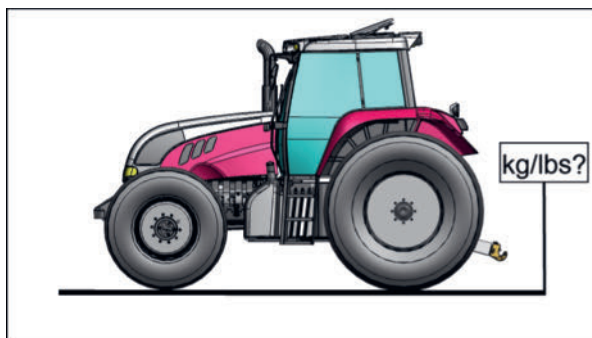

- ▶ Gewicht als tractor-leeggewicht (T_L) noteren en in de tabel invoeren.

Voorasbelasting wegen.

- ▶ Machine aan de tractor koppelen en in transportpositie brengen.
- ▶ De tractor met de vooras op de weegbrug rijden.

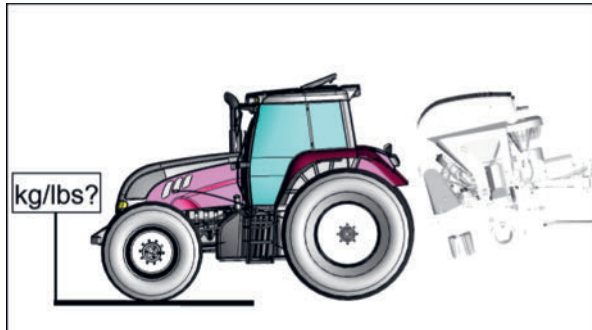

- ▶ Gewicht als daadwerkelijke vooraslas ($T_{V\text{tat}}$) noteren en in de tabel invoeren.
- ▶ Berekenen of de daadwerkelijke voorasbelasting ($T_{V\text{wrk}}$) nog minstens 20% van het leeg gewicht van de tractor T_L bedraagt. Ingeval de voorasbelasting te klein is, ballastgewichten aanbrengen tot de daadwerkelijke voorasbelasting ($T_{V\text{tat}}$) ten minste 20% van het leeg gewicht van de tractor (T_L) bedraagt.
- ▶ Controleren of de maximaal toelaatbare voorasbelasting ($T_{V\text{zul}}$), rekening houdend met het draagvermogen van de banden, niet wordt overschreden. Zie tractor-handleiding.

Totaalgewicht wegen

- ▶ Tractor met machine in transportstand en met ballastgewichten met voor- en achteras op de weegbrug rijden.

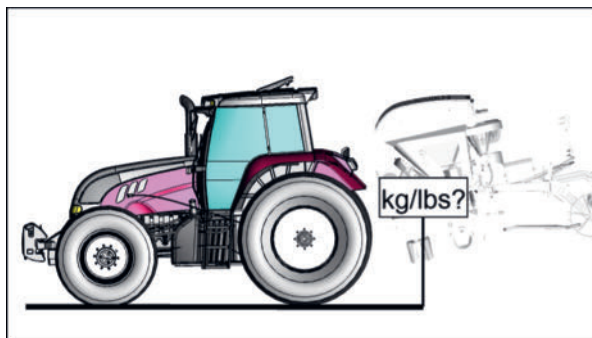

- ▶ Gewicht als totaalgewicht (G_{tat}) noteren en in de tabel invoeren.
- ▶ Controleren of de gemeten waarde het maximaal toegelaten totaalgewicht (G_{zul}) van de tractor overschrijdt. Zie tractor-handleiding.

Achterasbelasting wegen

- ▶ Tractor met machine en met ballastgewichten met achteras op de weegbrug rijden.

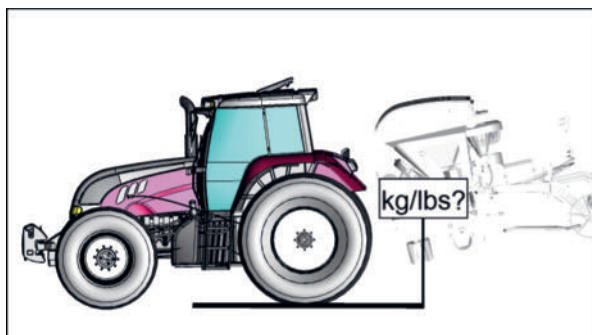

- ▶ Gewicht als daadwerkelijke achteraslas T_H in de tabel invoeren.
- ▶ Controleren of de gemeten waarde de maximaal toelaatbare achterasbelasting ($T_{V\text{ zul}}$), rekening houdend met het draagvermogen van de banden, niet overschrijdt. Zie tractor-handleiding.
- ▶ Controleren of de technische gegevens van de banden en velgen overeenstemmen met de voorschriften van de tractorfabrikant. Zie tractor-handleiding.

Tractorballast berekenen

Werkwijze

- ▶ Afstand (a) zwaartepunt voorballast (G_V) tot midden vooras:
 $a = \dots\dots\dots$ mm (zie handleiding tractor of meten)
- ▶ Asafstand (b) tractor:
 $b = \dots\dots\dots$ mm (zie handleiding tractor of meten)
- ▶ Afstand (c) midden achteras tot koppelpunt:
 $c = \dots\dots\dots$ mm (zie handleiding tractor of meten)
- ▶ Afstand (d) achterste koppelpunt tot zwaartepunt (G_H) machinecombinatie:
 $d = \dots\dots\dots$ mm (meten)
- ▶ Voorasbelasting onbelaste tractor (TV):
 $TV = \dots\dots\dots$ kg (zie handleiding tractor)
- ▶ Achterasbelasting onbelaste tractor (TH):
 $TH = \dots\dots\dots$ kg (zie handleiding tractor)
- ▶ Ledig gewicht tractor (TL):
 $TL = \dots\dots\dots$ kg (zie handleiding tractor)
- ▶ Minimale voorballast ($G_{V\ min}$) berekenen en in de tabel invoeren:
 $G_{V\ min} = (G_H * (c + d) - T_V * b + 0,2 * T_L * b) / (a + b)$
.....
- ▶ Werkelijke voorasbelasting ($T_{V\ wrk}$) berekenen en in de tabel invoeren:
 $T_{V\ wrk} = G_V * (a + b) + T_V * b - G_H * (c + d) / b$
.....
- ▶ De waarde voor de toelaatbare voorasbelasting ($T_{V\ tlb}$) volgens de tractorgebruiksaanwijzing in de tabel invoeren.
- ▶ Werkelijk totaal gewicht (G_{wrk}) berekenen en in de tabel invoeren:
 $G_{wrk} = G_V + T_L + G_H$
.....
- ▶ De waarde voor het toelaatbare totale gewicht (G_{tlb}) volgens de tractorgebruiksaanwijzing in de tabel invoeren.
- ▶ Werkelijke achterasbelasting ($T_{H\ wrk}$) berekenen en in de tabel invoeren:
 $T_{H\ wrk} = G_{wrk} - T_{V\ wrk}$
.....
- ▶ De waarde voor de toelaatbare achterasbelasting ($T_{H\ tlb}$) volgens de tractorgebruiksaanwijzing in de tabel invoeren.
- ▶ Toegelaten draagvermogen van de banden volgens de gebruiksaanwijzing van de tractor of uit de gegevens van de bandenproducent verdubbelen (twee banden per as) en in de tabel invoeren.

Tractorballast bepalen door weegmethode

Deze (voorkeurs-)methode kan worden gebruikt voor het controleren van de rekenkundig bepaalde tractorballast. Zie "Tractorballast berekenen" pagina 106.

Werkwijze

Tractor wegen.

- ▶ Eventueel gemonteerde machines en ballastgewichten van de tractor demonteren.
- ▶ Tractor met voor- en achteras op de weegbrug rijden.

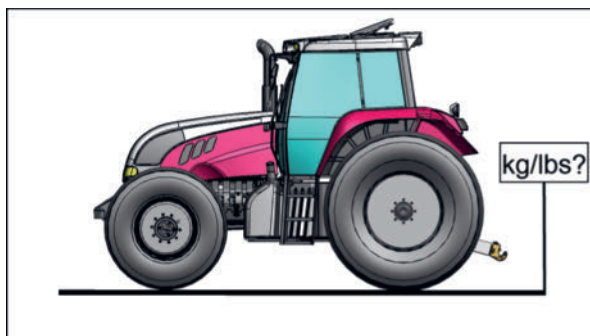

- ▶ Gewicht als tractor-leeggewicht (T_L) noteren en in de tabel invoeren.

Voorasbelasting wegen.

- ▶ Machine aan de tractor koppelen en in transportpositie brengen.
- ▶ De tractor met de vooras op de weegbrug rijden.

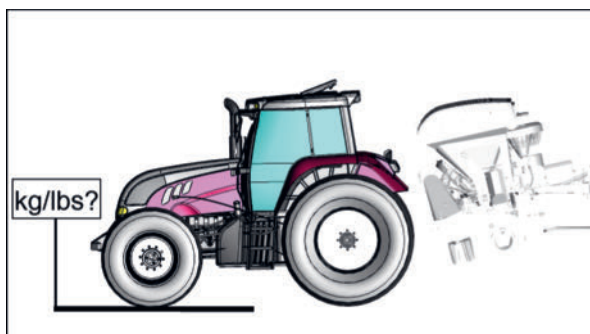

- ▶ Gewicht als daadwerkelijke vooraslas ($T_{V\text{tat}}$) noteren en in de tabel invoeren.
- ▶ Berekenen of de daadwerkelijke voorasbelasting ($T_{V\text{wrk}}$) nog minstens 20% van het leeg gewicht van de tractor T_L bedraagt. Ingeval de voorasbelasting te klein is, ballastgewichten aanbrengen tot de daadwerkelijke voorasbelasting ($T_{V\text{tat}}$) ten minste 20% van het leeg gewicht van de tractor (T_L) bedraagt.
- ▶ Controleren of de maximaal toelaatbare voorasbelasting ($T_{V\text{zul}}$), rekening houdend met het draagvermogen van de banden, niet wordt overschreden. Zie tractor-handleiding.

Totaalgewicht wegen

- ▶ Tractor met machine in transportstand en met ballastgewichten met voor- en achteras op de weegbrug rijden.

Gebruik

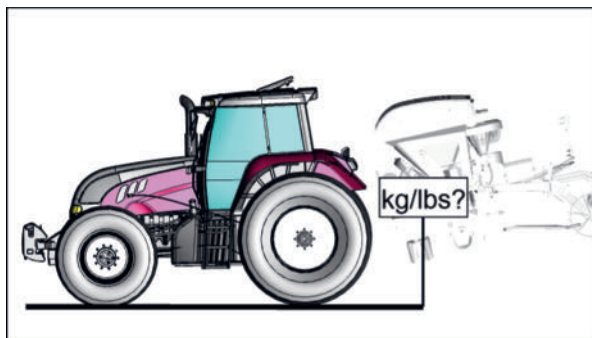

- ▶ Gewicht als totaalgewicht (G_{tat}) noteren en in de tabel invoeren.
- ▶ Controleren of de gemeten waarde het maximaal toegelaten totaalgewicht (G_{zul}) van de tractor overschrijdt. Zie tractor-handleiding.

Achterasbelasting wegen

- ▶ Tractor met machine en met ballastgewichten met achteras op de weegbrug rijden.

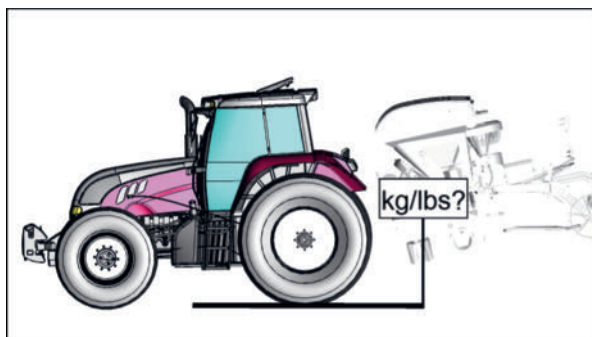

- ▶ Gewicht als daadwerkelijke achteraslast T_H in de tabel invoeren.
- ▶ Controleren of de gemeten waarde de maximaal toelaatbare achterasbelasting ($T_{V\text{zul}}$), rekening houdend met het draagvermogen van de banden, niet overschrijdt. Zie tractor-handleiding.
- ▶ Controleren of de technische gegevens van de banden en velgen overeenstemmen met de voorschriften van de tractorfabrikant. Zie tractor-handleiding.

Tractorballast berekenen

Werkwijze

- ▶ Afstand (a) zwaartepunt voorballast (G_V) tot midden vooras:
a = mm (zie handleiding tractor of meten)
- ▶ Asafstand (b) tractor:
b = mm (zie handleiding tractor of meten)
- ▶ Afstand (c) midden achteras tot koppelpunt:
c = mm (zie handleiding tractor of meten)
- ▶ Afstand (d) achterste koppelpunt tot zwaartepunt (G_H) machinecombinatie:
d = mm (meten)
- ▶ Voorasbelasting onbelaste tractor (T_V):
 $T_V = \dots\dots\dots$ kg (zie handleiding tractor)
- ▶ Achterasbelasting onbelaste tractor (T_H):
 $T_H = \dots\dots\dots$ kg (zie handleiding tractor)
- ▶ Ledig gewicht tractor (T_L):
 $T_L = \dots\dots\dots$ kg (zie handleiding tractor)
- ▶ Minimale voorballast ($G_{V\ min}$) berekenen en in de tabel invoeren:
 $G_{V\ min} = (G_H * (c + d) - T_V * b + 0,2 * T_L * b) / (a + b)$
.....
- ▶ Werkelijke voorasbelasting ($T_{V\ wrk}$) berekenen en in de tabel invoeren:
 $T_{V\ wrk} = G_V * (a + b) + T_V * b - G_H * (c + d) / b$
.....
- ▶ De waarde voor de toelaatbare voorasbelasting ($T_{V\ tlb}$) volgens de tractorgebruiksaanwijzing in de tabel invoeren.
- ▶ Werkelijk totaal gewicht (G_{wrk}) berekenen en in de tabel invoeren:
 $G_{wrk} = G_V + T_L + G_H$
.....
- ▶ De waarde voor het toelaatbare totale gewicht (G_{tlb}) volgens de tractorgebruiksaanwijzing in de tabel invoeren.
- ▶ Werkelijke achterasbelasting ($T_{H\ wrk}$) berekenen en in de tabel invoeren:
 $T_{H\ wrk} = G_{wrk} - T_{V\ wrk}$
.....
- ▶ De waarde voor de toelaatbare achterasbelasting ($T_{H\ tlb}$) volgens de tractorgebruiksaanwijzing in de tabel invoeren.
- ▶ Toegelaten draagvermogen van de banden volgens de gebruiksaanwijzing van de tractor of uit de gegevens van de bandenproducent verdubbelen (twee banden per as) en in de tabel invoeren.

Instelling / ombouw

De onderstaande instel- en ombouwwerkzaamheden uitvoeren en de machine op correcte instelling en uitrusting controleren, voordat er met het werk wordt begonnen.



TIP

Een zorgvuldige afstelling van de machine beschermt de machine / bodem en spaart brandstof!



GEVAAR

Vangen en naar binnen trekken van het hele lichaam door bewegende machineonderdelen, bij alle werkzaamheden aan de machine.

- ▶ Alle werkzaamheden alleen uitvoeren wanneer de aandrijving stilstaat.
- ▶ Voor aanvang van alle werkzaamheden de machine beveiligen tegen inschakelen.
- ▶ Tijdens het werken geen lang haar los / wijde kleding dragen.
- ▶ Er mogen zich geen personen binnen het gevarengedebied bevinden.
- ▶ Machine alleen in gebruik nemen als alle beveiligingsinrichtingen correct gemonteerd zijn, onbeschadigd zijn en zich in de beschermende positie bevinden.
- ▶ Tijdens gebruik niemand de gevarengedebied van bewegende machineonderdelen laten betreden.



WAARSCHUWING

Kneuzen, snijden, bekneeld raken en stoten van het hele lichaam!

Bij alle afstelwerkzaamheden bestaan gevaren door zware en deels onder veerdruk staande machineonderdelen met scherpe randen.

- ▶ Instelwerkzaamheden mogen alleen worden uitgevoerd door hiervoor gekwalificeerd personeel.
- ▶ Voor de werkzaamheden geschikte persoonlijke beschermingsmiddelen (zoals werkhandschoenen, veiligheidsbril enz.) dragen.
- ▶ Bedrijfsveiligheids- en ongevalpreventievoorschriften in acht nemen.
- ▶ Er mogen zich geen personen binnen het gevarengedebied bevinden.



WAARSCHUWING

Gevaar voor brandletsel!

Tijdens gebruik kunnen machineonderdelen (zoals transmissie, lagers enz.) zeer heet (>45 °C) worden en langere tijd heet blijven!

- ▶ Tijdens en onmiddellijk na gebruik de transmissie en lagers enz. niet aanraken zonder persoonlijke beschermingsmiddelen (zoals handschoenen, lange werkkleding enz.).

Hefarmen instelling

De hefarmen zijn in de fabriek ingesteld voor standaard driepuntsophanging.

AANWIJZING

Botsen van machineonderdelen met de tractor!

Als de afstand tot de tractor wordt genegeerd / ingesteld, kan schade ontstaan aan de machine en tractor zodra het klappen wordt uitgevoerd.

- ▶ Veilige afstand tussen de machine en de tractor vaststellen en, indien nodig, opnieuw afstellen.

Hefarmafstand vaststellen

De afstand tot de tractor kan bij de eerste aankoppeling van de machine aan de tractor worden vastgesteld en moet bij elke eerste aankoppeling aan een tractor worden gecontroleerd en, indien nodig, worden gecorrigeerd.

Voorwaarde

- Machine volledig gekoppeld aan een geschikte tractor.
- Cardanas niet gekoppeld.
- Tractor en machine geparkeerd in de werkpositie of wegtransportpositie.

Werkwijze

- ▶ Maaieenheden van de machine langzaam zwenken, ondertussen de afstand tot de tractor voortdurend in de gaten houden.
 - ▷ Als blijkt, dat de machine zonder gevaar voor botsing in de gewenste positie kan worden gebracht, is er geen verdere actie nodig.
 - ▷ Als wordt vastgesteld dat de machine niet zonder gevaar voor botsing in de gewenste positie kan worden gebracht, verdergaan met het volgende gedeelte.

In gebruik nemen van een cardanas

Voorwaarden

- Controle en aanpassing van de lengte van cardanassen met buisvormig schuifprofiel door een servicepartner.
- Bij gloednieuwe cardanassen alle smeernippels gesmeerd totdat er schoon vet uit de lagerpunten komt.

MILIEU

Smeermiddelen en smeermiddelmengsels opvangen en op correcte wijze afvoeren.

WAARSCHUWING

Gevaar voor letsel door beschadigde of weggeslingerde delen van de cardanas!

Als de profieloverlapping onvoldoende is bij een verkeerd afgestelde of structureel gewijzigde cardanas, of als de cardanas tijdens het buigen wordt samengedrukt, kunnen mensen worden geraakt en gewond raken door beschadigde of weggeslingerde delen van de cardanas.

- ▶ Aanpassingen aan de cardanas moeten worden uitgevoerd door een servicepartner. Gebruiksaanwijzing van de cardanasfabrikant in acht nemen.
- ▶ Cardanas vóór het eerste gebruik in alle bedrijfsomstandigheden bij de servicepartner laten controleren en aanpassen.
- ▶ Als de machine met een andere tractor wordt gebruikt, cardanas laten controleren en opnieuw laten aanpassen.
- ▶ Op een cardanas met overbelastings- of een vrijlooppkoppeling de koppeling aan de machinezijde aanbrengen.
- ▶ Geen profieladapter of profielverlengingen aanbrengen op de cardanas of de aftakas.

Uitvoeringsinstructie voor de servicepartner

Cardanaslengte in alle werkposities controleren om na te gaan of de schuifafstand en de profieloverlapping volstaan.

Schuifafstand in kortste werkpositie controleren

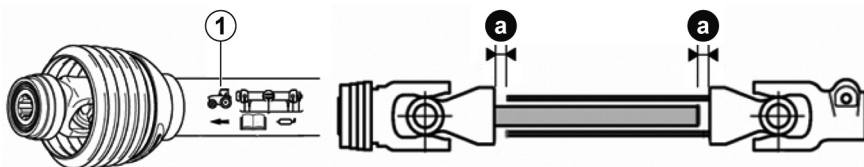

Werkwijze

- 1 De machine aan de tractor koppelen.
- 2 De cardanas volledig uit elkaar trekken.
 - ▶ De cardanas bestaat nu uit 2 helften.
- 3 De vergrendeling van de cardanashelft met het tractorsymbool op de beschermhuis (1) op de aftakas van de tractor schuiven totdat de vergrendeling vastklikt.

- 4 De vergrendeling van de andere cardanashelft op de ingaande as op de machine schuiven totdat de vergrendeling vastklikt.
- 5 De beide cardanashelften naast elkaar houden. De cardanashelften mogen elkaar niet raken. Een schuifafstand (a) van 40 mm moet beschikbaar zijn.
 - ▷ Als de cardanashelften tegen elkaar botsen en / of de schuifweg van 40 mm niet wordt aangehouden, moet de cardanas door een servicepartner worden aangepast.
- 6 De toegestane hoek van de cardanas controleren. Zie de gebruiksaanwijzing voor de cardanas.
- 7 De vrije ruimte rondom de cardanas moet voldoende zijn, anders zal deze beschadigd raken.
- 8 Beide cardanashelften loskoppelen van de tractor en de machine, op een schone ondergrond neerleggen, en bij de hand houden voor de volgende controle van de profieloverlapping in de langste werkpositie.

De profieloverlapping in de langste werkpositie controleren

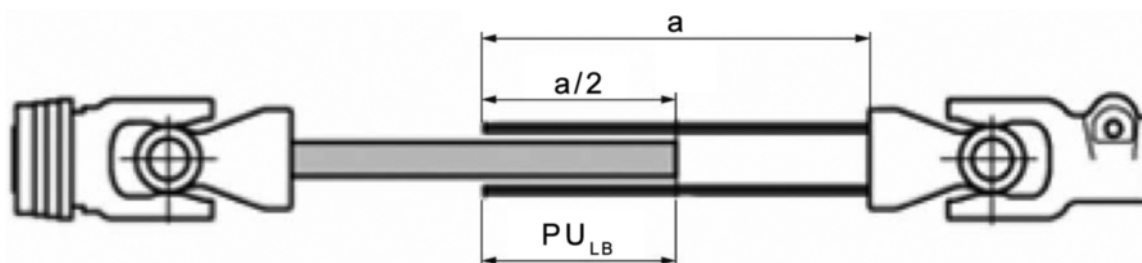

a = totale lengte van het profiel van een cardanashelft

PU_{LB} = profieloverlapping

Werkwijze

- 1 De langst mogelijke werkpositie voor de cardanas tussen tractor en machine tot stand brengen.
- 2 De vergrendeling van de cardanashelft met het tractorsymbool op de beschermbuis op de aftakas van de tractor schuiven totdat de vergrendeling vastklikt.
- 3 De vergrendeling van de andere cardanashelft op de ingaande as op de machine schuiven totdat de vergrendeling vastklikt.
- 4 De profieloverlapping controleren.
- 5 De minimale profieloverlapping (PU_{LB}) moet gelijk zijn aan de helft van de totale lengte van het profiel ($a/2$). Een maximale profieloverlapping is wenselijk.
- 6 Tijdens transport en wanneer de aandrijving is uitgeschakeld, moet de profieloverlapping (PU_{LB}) minstens 100 mm zijn.
- 7 De beschermkap aan de tractorzijde en het beschermdoeksel aan de machinezijde moeten de beschermtrechters van de cardanas minstens met 50 mm overlappen.
 - ▷ Als de profieloverlapping in een van de bovenstaande gevallen niet voldoende is, moet u bij de servicepartner nieuwe beschermbuizen of een nieuwe cardanas bestellen.

Gebruik

Cardanas inkorten

Aanpassingen aan de cardanas moeten worden uitgevoerd door een servicepartner. De gebruiksaanwijzing van de fabrikant van de cardanas moet hierbij worden opgevolgd.

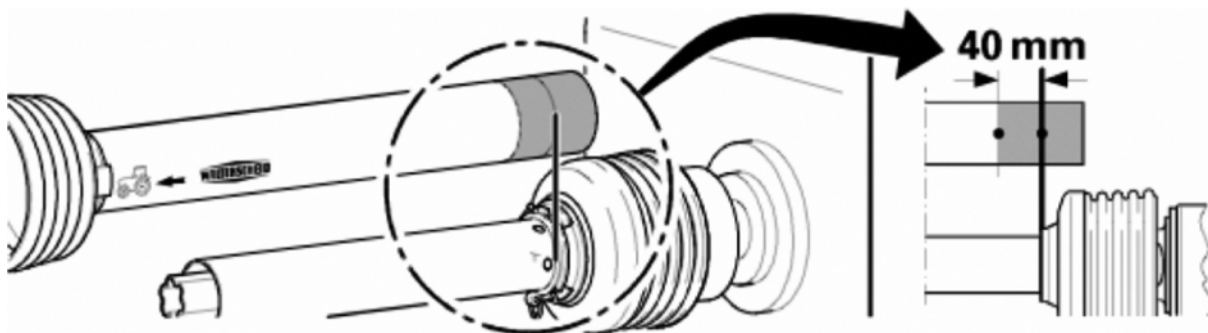

Werkwijze

- ▶ De cardanashelften naast elkaar houden en vanaf de rand van de binnenste bescherm-
buis de minimale schuifafstand van 40 mm op de buitenste bescherm-
buis markeren.
- ▶ De cardanashelften van de transmissie of aftakasstomp van de tractor verwijderen.
- ▶ De buitenste beschermbuis inkorten tot aan de markering.
- ▶ De binnenste beschermbuis inkorten tot dezelfde lengte als de buitenste bescherm-
buis.
- ▶ De buitenste en binnenste profielbuis inkorten tot dezelfde lengte als de buitenste be-
scherm-
buis.
- ▶ De snijzijden afronden en spanen voorzichtig verwijderen.
- ▶ De profielbuizen smeren met universeel lithiumvet.
- ▶ De ingekorte helften van de cardanas in elkaar steken.
- ▶ Aftakasaandrijving controleren.

Aftakasaandrijving controleren

⚠ WAARSCHUWING

Intrekken en afrukken van ledematen!

Wanneer de aftakas wordt aangedreven, kunnen ledematen, losse kleding of lang haar worden gevangen en naar binnen getrokken.

- ▶ Voor het proefdraaien alle iedereen wegsturen uit de gevarezone rond de machine.
- ▶ Proefdraaien starten vanaf de bestuurderszitplaats van de tractor.
- ▶ De aftakas van de tractor onmiddellijk uitschakelen in geval van afwijkend gedrag.

Voorwaarden

- Machine volledig gekoppeld aan een geschikte tractor en beveiligd.
- Tractor en machine in de werkpositie geparkeerd op een vlakke en stabiele ondergrond.

Werkwijze

- 1 Op het juiste toerental en de draairichting van de aftakas letten, zie sticker in de buurt van de ingaande transmissie.

- 2 Aftakastoerental langzaam tot het nominale toerental verhogen.
 - De aftakasaandrijving onmiddellijk uitschakelen bij abnormale geluiden of sterke trillingen.
- 3 In dit geval moet vóór verder gebruik van de machine de volledige aandrijflijn worden onderzocht op fouten waarna een corrigerende actie moet worden uitgevoerd.

Werkgebied overlapping

Het wijzigen van de overlapping is verboden omdat er anders in het gebied van de cardanas schade zal ontstaan.

! AANWIJZING

Gevaar voor materiële schade aan de cardanas wanneer de overlapping wordt gewijzigd

- ▶ Plan het overlappingsgebied vóór de overname van het werktuig bij de dealer. Het wijzigen van het overlappingsgebied door het opnieuw monteren van de giek is alleen mogelijk als tegelijkertijd de cardanas wordt vervangen.

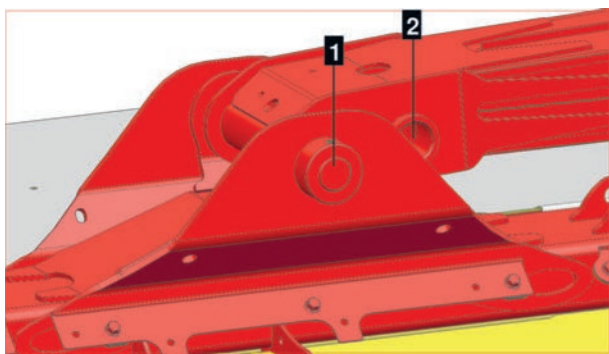

1. Brede positie van de armen
2. Smalle positie van de armen

Transportkegels demonteren / opnieuw monteren

De voormonteerde transportkegels kunnen, indien nodig, op een andere maaischijf worden gemonteerd. Als de transportkegels niet nodig zijn, kunnen ze ook worden vervangen door de meegeleverde afdekkingen.

☞ TIP

We raden het gebruik van de transportkegels aan om de transportprestaties te verbeteren, vooral bij zware en dichte gewasopstanden.

Gebruik

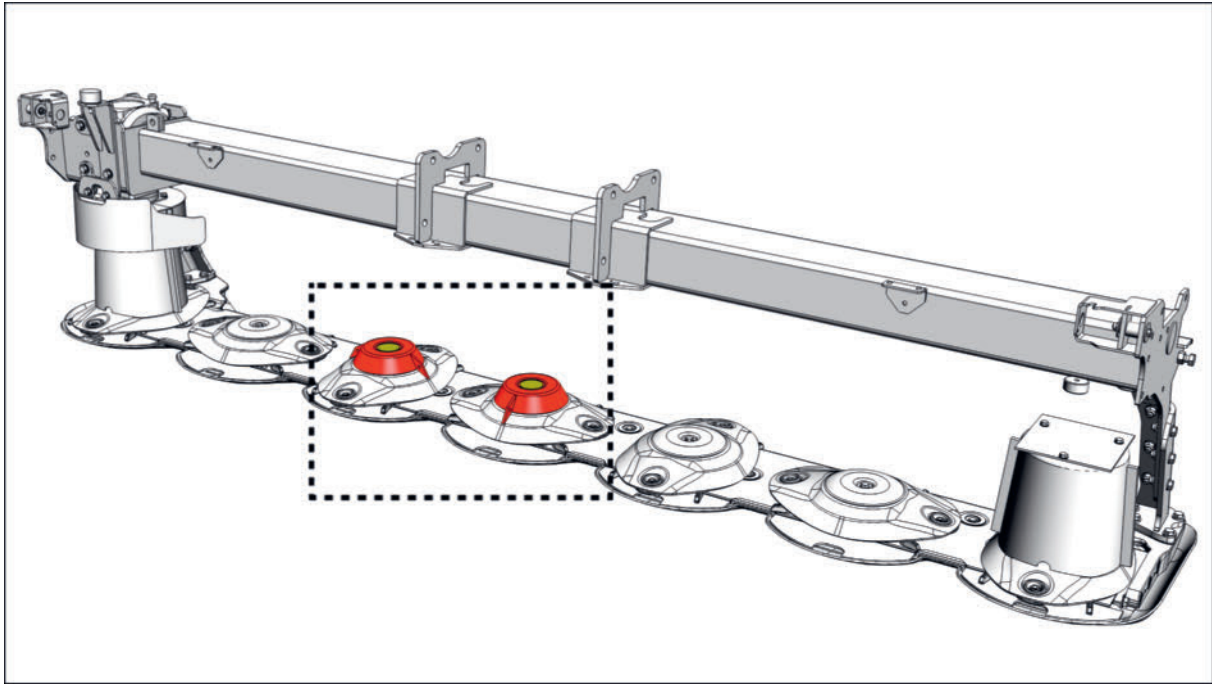

Symbolische weergave!

Aantal, uiterlijk en montagepositie van de transportkegel kunnen afwijken van de afbeelding!

Voorwaarde

- Platte schroevendraaier, 15 mm steeksleutel 1x lang en 1x kort / ratel.
- 2x meegeleverde afdekkingen en 2x meegeleverde bouten M10x30 Verbus Ripp 10.9 voor montage van de afdekkingen indien nodig.
- Machine op een vlakke, stabiele ondergrond geparkeerd in de werkpositie.
- Aftakas uitgeschakeld
- Tractormotor uitgeschakeld, parkeerrem aangetrokken, contactsleutel verwijderd en opgeborgen.

Werkwijze

- ▶ Afdekkap verwijderen van de transportkegel en opbergen.

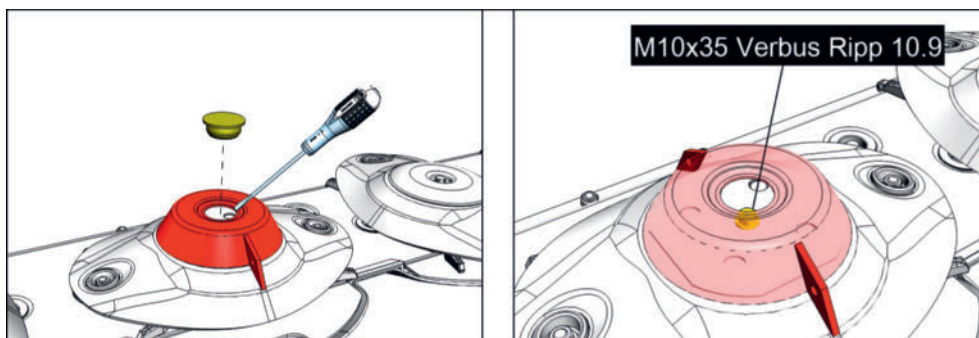

- ▶ Bout M10x35 losdraaien, transportkegel verwijderen en beide opbergen.
Met de machine meegeleverde afdekking samen met de bout M10x30 monteren en vastdraaien.

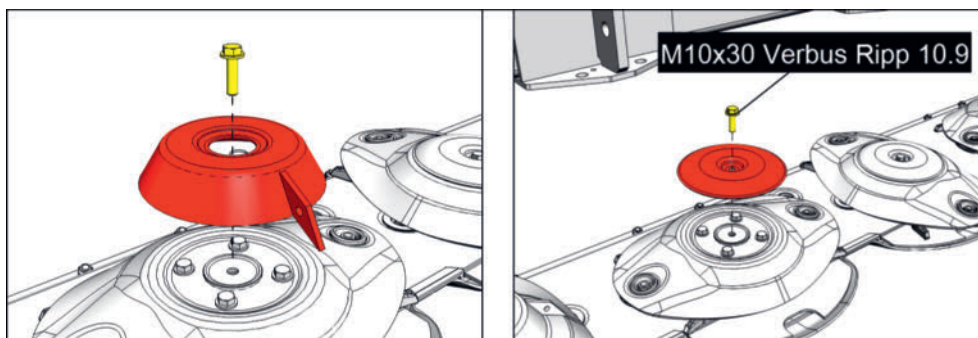

TIP

De montage van een transportkegel in plaats van een afdekking gebeurt in omgekeerde volgorde en normaal gesproken in paren.

Transportkegels kunnen slechts in één mogelijke positie correct op een maaischijf worden gemonteerd.

Achterhef hoogtepositie

De correcte instelling van de hoogtepositie is een basisvereiste voor de optimale afstelling van de maaibalkontlasting en de maaihogte.

Hoogtepositie instellen

VOORZICHTIG

Stoten en blauwe plekken over het hele lichaam door bewegende machineonderdelen!

- ▶ Vóór het uitvoeren van machinefuncties, iedereen wegsturen uit de gevarezone rond de machine.

WAARSCHUWING

Onduidelijke werkverdeling!

Als meer dan één persoon met en aan de machine werkt, kan er verwarring ontstaan over de verantwoordelijkheidsgebieden, waardoor er voor alle betrokkenen gevaren kunnen ontstaan.

- ▶ Voordat er wordt begonnen met het werk aan en met de zaaimachine, de verantwoordelijkheidsgebieden van de aanwezige helpers duidelijk vastleggen en alle geplande werkprocessen met elkaar afstemmen.
- ▶ Als nieuwe helpers tijdens het werk worden ingeschakeld of van het werk worden teruggetrokken, moeten de verantwoordelijkheidsgebieden van de aanwezige helpers opnieuw duidelijk worden gedefinieerd en moeten alle geplande werkprocessen met elkaar worden afgestemd.

⚠ WAARSCHUWING

Gevaar voor beknelling voor het hele lichaam bij bediening van de hefinrichting!

- ▶ Personen wegsturen uit het gevarengedebied rondom de hefinrichting.
- ▶ Bij bediening van de hefinrichting via externe toetsen niet tussen de tractor en machine komen.

Voorbereiding

- Meetlint of iets dergelijks.

Voorwaarde

- Machine volledig gekoppeld aan een geschikte tractor en beveiligd.
- Tractor en machine in de werkpositie geparkeerd op een vlakke en stabiele ondergrond en beveiligd tegen weggrollen.
- Aftakasaandrijving uitgeschakeld.

Werkwijze

Achterhef hoogtepositie

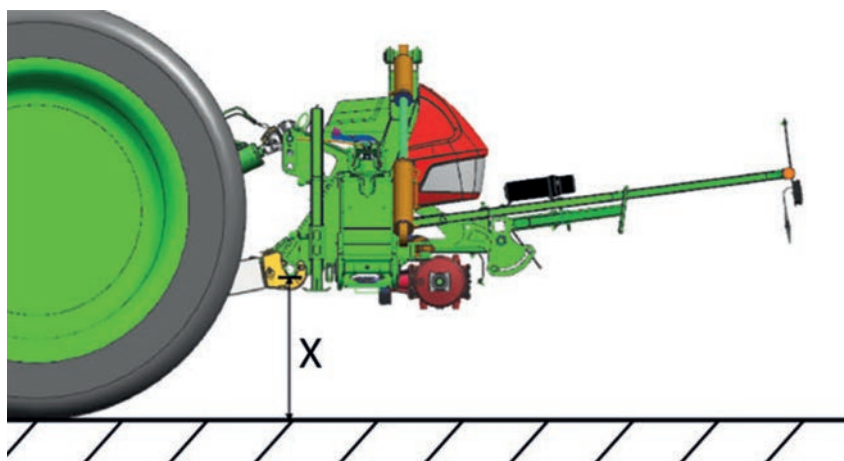

Maaibalk en topstang niet weergegeven!

X met CF: 800 mm

X met ED, RC: 750 mm

- 1 Met de achterhef de machine heffen / laten zakken totdat de hierboven getoonde afstand (afhankelijk van de uitrusting van de machine) tussen ondergrond en midden van de borgpen is bereikt.
- 2 Afstelling controleren voor elke trekstangarm.
 - ▷ Als de afstelling aan beide zijden gelijk is, is er geen verdere actie nodig.
 - ▷ Als de afstelling niet overal hetzelfde is, afstelling van de hefarmen controleren en corrigeren. Vervolgens de instelling van de hoogtepositie van de achterhef vanaf stap 1 herhalen.
- 3 Indien mogelijk op de tractor de diepteanslag van de achterhef instellen op de gekozen hoogtepositie. Hiermee kan eenvoudig de hoogtepositie van de achterhef worden hersteld als deze per ongeluk is gewijzigd.

TIP

Tijdens het gebruik is standaard geen correctie van de hoogtepositie vereist.

Hydraulische ontlasting instelling

Correcte instelling van de ontlasting maakt de activering van de botsingsbeveiliging mogelijk op het juiste moment, zorgt voor minder slijtage en maakt goed maaien mogelijk.

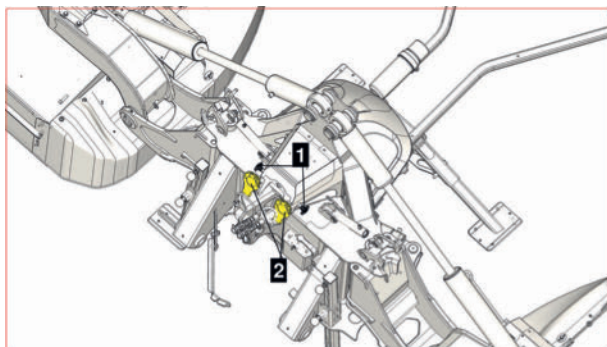

1. Draaiknop afsluitklep hydraulische ontlasting, per zijde
2. Manometer, per zijde

Ontlasting instellen

Voorwaarde

- Tractor en machine in de werkpositie geparkeerd op een vlakke en stabiele ondergrond en beveiligd tegen wegrollen.
- Hydraulische druktoevoer ingeschakeld.
- Beide maaieenheden in zweefpositie.
- Zijbescherming in werkpositie en vergrendeld.

TIP

Ontlasting bij nat weer of zwaar, vochtig maaisel dienovereenkomstig verhogen = Het gewicht waarmee de maaibalk op de grond rust, wordt verminderd.

Tegelijkertijd moet de rijsnelheid dienovereenkomstig worden verlaagd om te voorkomen dat de maaier bij hogere rijsnelheden springt (door het verminderen van de bodemaanpassing).

WAARSCHUWING

Schade aan de gezondheid door zwaar handmatig tillen!

De controle van de instelling kan, bij handmatig werken, leiden tot fysieke overbelasting.

- ▶ Niet handmatig tillen.
- ▶ Kraan, heftruck of iets dergelijks gebruiken in combinatie met een voldoende gedimensioneerde weeghaak.

TIP

De ontlastingsdruk kan voor de zijden afzonderlijk (openen van de betreffende afsluitklep) of voor beide zijden tegelijk (openen van beide afsluitkleppen) worden aangepast.

Werkwijze

- 1 Op de terminal van het werktuig beide gieken voorselecteren.
- 2 Instellen van de ontlasting activeren: Klep van de hydraulische ontlasting met draaiknop (1) links en rechts van het hydraulische blok openen.
- 3 Alleen SELECT CONTROL: In het SET-menu Ontlasting de schuifschakelaar naar rechts schuiven om de benodigde kleppen voor de ontlasting te schakelen.

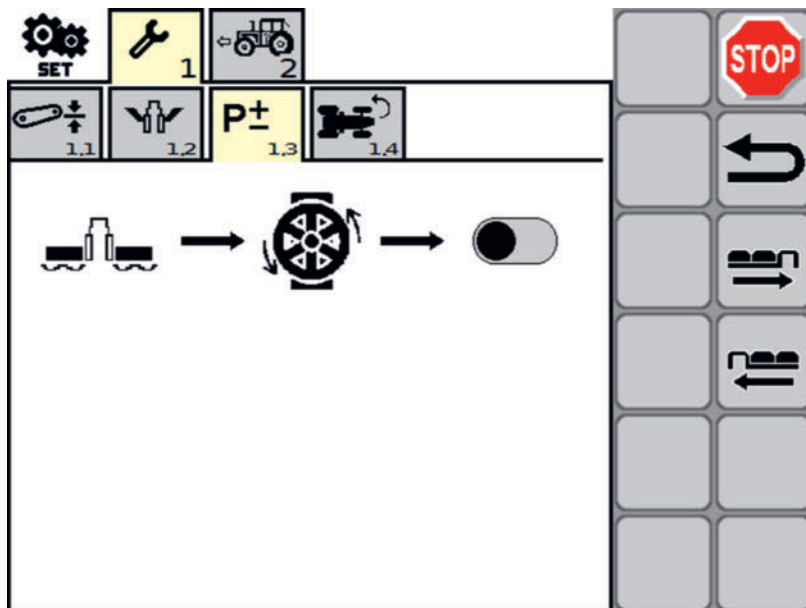

TIP

Deze kleppen worden automatisch teruggeschakeld als u het SET-menu verlaat.

- 4 Tractorregeleenheid bedienen en ontlasting zoals vereist instellen. Druk verhogen = ontlasting verhogen = de maaieenheid rust met minder gewicht op de grond.
Druk verlagen = ontlasting verlagen = de maaieenheid rust met meer gewicht op de grond.
 - ▷ Druk op de manometer (2) controleren.
 - ▷ Handmatige "meting" uitvoeren: Maaieenheid helemaal aan de buitenzijde met beide handen aan de zijbescherming optillen en de ontlasting beoordelen. Kan de maaieenheid nog net worden opgeheven, dan komt dit overeen met de fabrieksinstelling af-fabriek en daarmee een gewicht aan de buitenkant van circa 75 kg
 - ▷ Als het vastgestelde gewicht niet overeenkomt met de fabrieksinstelling of de huidige behoefte, procedure herhalen vanaf stap 3.
 - ▷ Als het vastgestelde gewicht overeenkomt met de fabrieksinstelling of de huidige behoefte, verdergaan met de volgende stap.
- 5 Klep van de hydraulische ontlasting met draaiknop (1) links en rechts van het hydraulische blok sluiten.

Ontlastingsdruk

	Ontlastingsdruk (smal)	Ontlastingsdruk (breed)
SF	80 bar	95 bar
ED	90 bar	95 bar
RC	90 bar	95 bar

Schijvenmaaier maaibalkpositie

De correcte maaibalkpositie wordt bereikt door de topstang te verstellen.

Door correcte instelling van de maaibalkpositie wordt de **"standaard maaihoogte"** ingesteld.

TIP

- De "standaardfunctie maaihoogte" is gebaseerd op de constructieve eigenschappen van de machine en kan niet worden gewijzigd zonder de slijtage op de machine te verhogen of schade te riskeren.
- Het vergroten of verkleinen van de "standaard maaihoogte" door het kantelen van de maaibalk (door verstelling van de topstang) is niet toegestaan!
- Als de "standaard maaihoogte" onvoldoende is, kan de machine met glijsloten voor extra maaihoogte (optie) worden uitgerust om de maaihoogte te vergroten.

AANWIJZING

Maximale slijtage aan de glijsloten bij verkeerde instelling van de topstang!

Als de topstang niet correct wordt ingesteld, worden de glijsloten aan één zijde sterk belast en slijten ze snel door.

- ▶ Topstang zodanig instellen dat de glijsloten over de gehele oppervlakte op de grond rusten.
- ▶ De maaihoogte niet instellen door de topstang te verstellen!

Maaibalkpositie (standaard maaihoogte) instellen

Voorwaarde

- Machine volledig gekoppeld aan een geschikte tractor en beveiligd.
- Ontlasting en hoogtepositie correct ingesteld.
- Machine in de werkpositie geparkeerd op een vlakke en stabiele ondergrond en beveiligd tegen weggrollen.
- Machine geparkeerd, contactsleutel op de tractor verwijderd en stilstand van alle roterende machineonderdelen afgewacht.

Werkwijze

- ▶ Topstang verstellen en de maaibalkpositie (en daarmee de "standaard maaihoogte") zodanig instellen dat de glijsloten aan de onderzijde van de maaibalk volledig op de grond rusten.

Gebruik

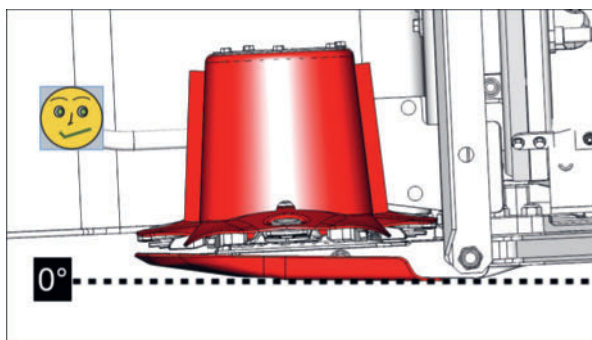

Topstang **correct** ingesteld!

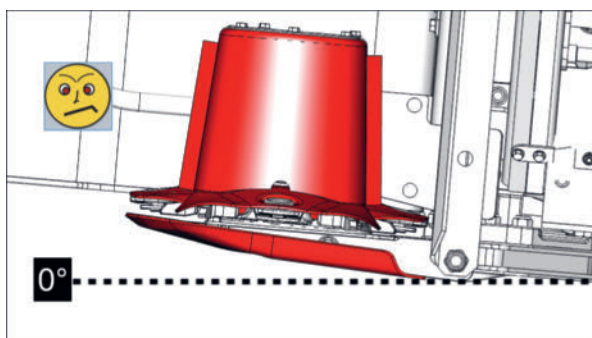

NIET ZO! Topstang verkeerd ingesteld!

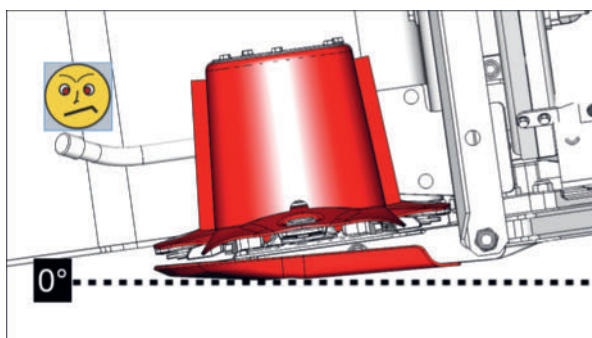

NIET ZO! Topstang verkeerd ingesteld!

- ▶ Instelling tijdens gebruik op de eerste meters van het maaierwerk controleren aan de hand van het maaibeeld.
 - ▷ Als de "standaard maaihogte" 50 mm - 60 mm bedraagt, is de topstang en daarmee de maaibalkpositie correct ingesteld.
 - ▷ Als de "standaard maaihogte" minder dan 50 mm of meer dan 60 mm is, de instelling van de maaibalkpositie dienovereenkomstig corrigeren.

TIP

Een onnauwkeurig maaibeeld kan ook worden veroorzaakt door botte messen, verkeerd ingestelde hoogtepositie, verkeerd ingestelde ontlasting, verkeerd toerental van de aftakas, verkeerde draairichting van de aftakas en verkeerd gekozen rijsnelheid!

Kneuzer (optie)

Het doel van het kneuzen is het openen van de wasachtige beschermlaag op de grashalmen. De droogtijd en de inkuilbaarheid van het maaisel worden daardoor geoptimaliseerd.

TIP

Hoe groter de hoeveelheid maaisel die tegelijkertijd door een kneuzer moet worden verwerkt, hoe groter het gevaar voor verstoppingen. 223

Rollenkneuzer instellingen

In de leveringstoestand is de rollenkneuzer vooraf ingesteld op middelhoge kneusintensiteit.

Het kneuzen vindt plaats door 2 parallel geplaatste, in elkaar grijpende en beweegbaar gemonteerde rubberen rollen. De kneusintensiteit wordt ingesteld via de veerdruk van de bovenste rol. Voor een optimale aanpassing aan de huidige omstandigheden kunnen de volgende instellingen worden gemaakt.

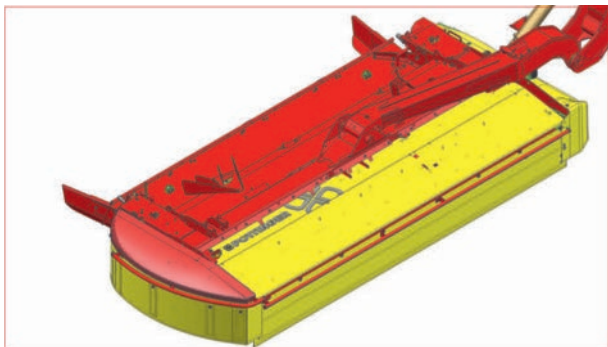

Rechter standaard rollenkneuzer

WAARSCHUWING**Gevaar voor letsel bij werkzaamheden aan de machine!**

- ▶ Persoonlijke beschermingsmiddelen, zoals veiligheidsbril, handschoenen enz. gebruiken.
- ▶ Machine parkeren op een vlakke, stevige ondergrond en beveiligen tegen weggrollen.
- ▶ Tractormotor afzetten, parkeerrem aantrekken, contactsleutel verwijderen en opbergen.
- ▶ Werkgebied zodanig beveiligen dat dit gebied niet door derden / onbevoegden kan worden betreden.
- ▶ Alle werkzaamheden alleen uitvoeren wanneer de aandrijving stilstaat.
- ▶ Afsluitkraan op alle hydraulische leidingen sluiten voordat in de gevarezone of aan hydraulisch gestuurde machineonderdelen wordt gewerkt.
- ▶ Alle elektrische stekerverbindingen tussen tractor en machine loskoppelen voordat aan elektrisch aangedreven machineonderdelen wordt gewerkt.
- ▶ Geschikte steunelementen tegen onbedoeld zakken / zwenken van hydraulisch gestuurde machineonderdelen gebruiken.
- ▶ Nadat de werkzaamheden zijn beëindigd, losgedraaide schroefverbindingen controleren op stevig vastzitten en afschermingen / beschermende inrichtingen controleren op correcte werking.

Rolafstand instellen (basisinstelling)

De afstand of spleet tussen de rollen is in de fabriek ingesteld. Controleer vóór elke inbedrijfstelling of de afstand links en rechts gelijk is.

TIP

Door componenttoleranties kan ondanks de basisinstelling een ongelijke rolspleet ontstaan. Spleet aan beide zijden controleren en, indien nodig, aan één zijde opnieuw afstellen.

Werkwijze

- ▶ Spleetmaat tussen de rollen links en rechts controleren. Als de beide gemeten waarden niet hetzelfde zijn, ga dan verder met instellen.
- ▶ Kneusintensiteit met de handslinger verminderen (zie “Kneusintensiteit instellen”).
- ▶ Spleetmaat met de stelschroeven (1, 2) instellen op een waarde van 2 - 4 mm tussen de rolflenzen.

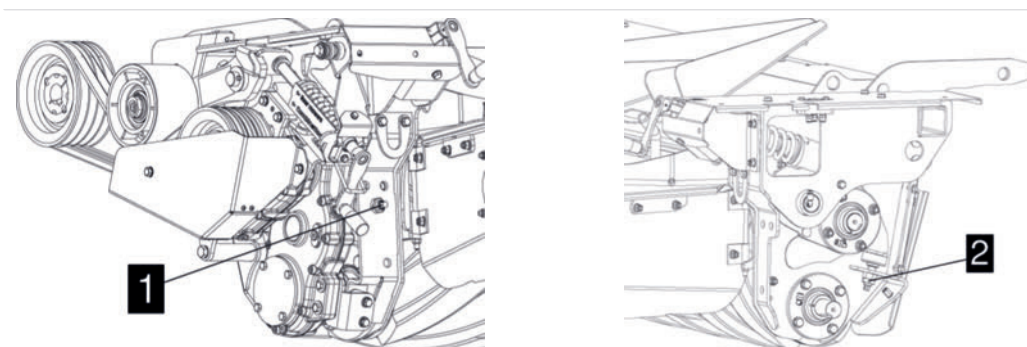

TIP

Demonteer de afdekking om vrij zicht te krijgen op de stelschroeven (2).

- ▶ Kneusintensiteit met de handslinger weer instellen op de werkwaarde. (zie “Kneusintensiteit instellen”)
- ▶ Spleetmaat tussen de rollen links en rechts controleren. Bij ongelijkheid begint u van voren af aan met de procedure.

Kneusintensiteit instellen

TIP

De meest geschikte instelling moet tijdens het gebruik worden bepaald.

Werkwijze

- ▶ De bovenste rol is beweeglijk en wordt links en rechts met een veer voorgespannen. De kneusintensiteit wordt aan beide zijden met een handslinger (1) ingesteld.

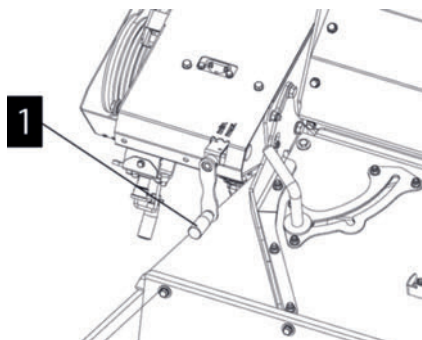

- Procedure aan beide zijden van de machine uitvoeren op dezelfde manier.

Zwadbreedte instellen

Het gemaaide en bewerkte gewas wordt met de zwadplaten op de ingestelde breedte neergelegd.

TIP

De meest geschikte instelling moet tijdens het gebruik worden bepaald.

Werkwijze

- Draai de stelschroef (1) los en verstel deze om de zwadbreedte in te stellen.

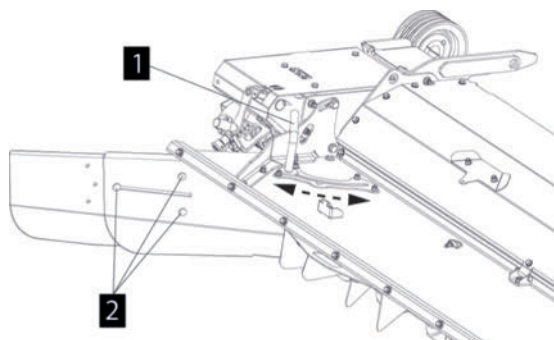

Stelschroeven vastdraaien en vastzitten controleren.

TIP

Bij het maaien met de Collector moeten telkens de binnenste zwadplaten worden gedemonteerd en in parkeerpositie op de kneuzerkap worden geplaatst! Anders kunnen er verstoppingen ontstaan bij inwendig neerleggen.

- Procedure aan beide zijden van de machine uitvoeren op dezelfde manier.
- Draai de stelschroef (2) los en verstel deze om de lengte van de zwadplaten in het sleufgat in te stellen.
Stelschroeven vastdraaien en vastzitten controleren.
- Procedure aan beide zijden van de machine uitvoeren op dezelfde manier.

Breedtespreiding verbeteren

Om de verdeling van het maaisel op de gehele legbreedte te verbeteren, kunt u in de eerste stap onder de afdekkap op drie posities geleideplaten monteren en in de tweede stap de hoek van de afdekkap aanpassen aan de hoeveelheid voer.

► Geleideplaten monteren

- ▷ Geleideplaten op de verbindingsstukken (L) steken

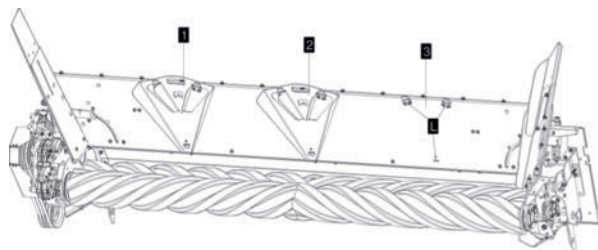

Gebruik

- ▷ Geleideplaten die u niet nodig hebt, bergt u op in de parkeerpositie (2, 3) boven op de afdekkap.

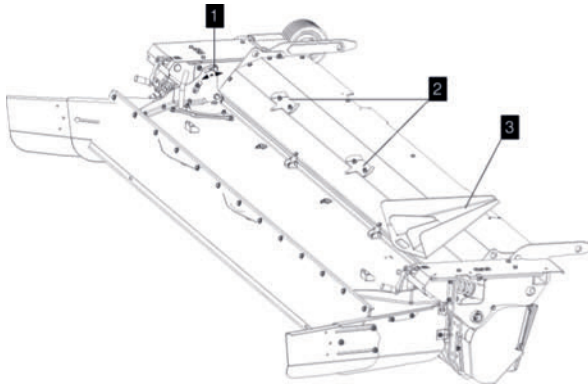

► Hoek van de afdekkap instellen

Stel de hoek van de afdekkap afhankelijk van de hoeveelheid voer in om de breedtespreiding te optimaliseren.

- Weinig voer - vlakke afdekkap
- Veel voer - steile afdekkap
- ▷ Vergrendelingsbout losdraaien (1)

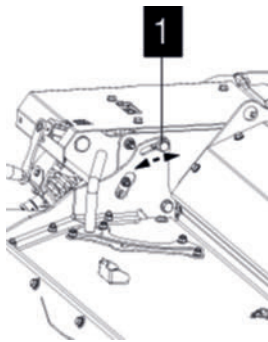

- ▷ Gewenste hoek van de afdekkap instellen.
- ▷ Vergrendelingsbout (1) vastdraaien.
- ▷ Procedure aan beide zijden van de machine uitvoeren op dezelfde manier.
- ▷ Indien nodig, dezelfde procedure uitvoeren bij de tweede rollenkneuzer.

Tandenkneuzer instellingen

⚠ WAARSCHUWING**Gevaar voor letsel bij werkzaamheden aan de machine!**

- ▶ Persoonlijke beschermingsmiddelen, zoals veiligheidsbril, handschoenen enz. gebruiken.
- ▶ Machine parkeren op een vlakke, stevige ondergrond en beveiligen tegen weggrollen.
- ▶ Tractormotor afzetten, parkeerrem aantrekken, contactsleutel verwijderen en opbergen.
- ▶ Werkgebied zodanig beveiligen dat dit gebied niet door derden / onbevoegden kan worden betreden.
- ▶ Alle werkzaamheden alleen uitvoeren wanneer de aandrijving stilstaat.
- ▶ Afsluitkraan op alle hydraulische leidingen sluiten voordat in de gevarezone of aan hydraulisch gestuurde machineonderdelen wordt gewerkt.
- ▶ Alle elektrische stekerverbindingen tussen tractor en machine loskoppelen voordat aan elektrisch aangedreven machineonderdelen wordt gewerkt.
- ▶ Geschikte steunelementen tegen onbedoeld zakken / zwenken van hydraulisch gestuurde machineonderdelen gebruiken.
- ▶ Nadat de werkzaamheden zijn beëindigd, losgedraaide schroefverbindingen controleren op stevig vastzitten en afschermingen / beschermende inrichtingen controleren op correcte werking.

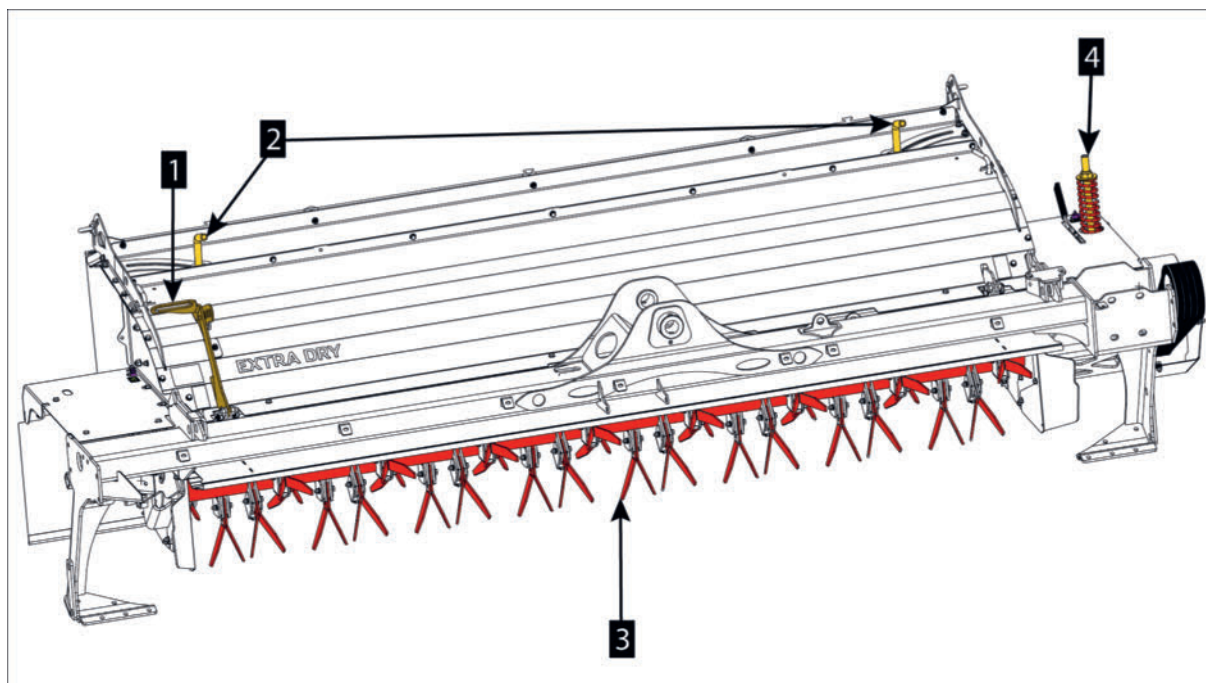
Kneusintensiteit instellen

Voorbeeld rechter tandenkneuzer

1. 4-traps instelhendel voor de kneusintensiteit.
2. Instelhendel voor de zwadplaten (zwadbreedte).
3. Kneuzertanden

Gebruik

4. Aandrijving riemspanner

! AANWIJZING

Maximalisatie van de slijtage door aanhoudende overbelasting!

Door een permanent te nauwe instelling van de zwad- en geleideplaten kan voortdurende overbelasting ontstaan en daardoor snel schade aan de aandrijving.

- ▶ Instelling controleren en, indien nodig, zwad- en geleideplaten breder instellen.

Werkwijze

- ▶ Kneusintensiteit met de instelhendel (1) van de tandenkneuzer instellen op de gewenste intensiteit.

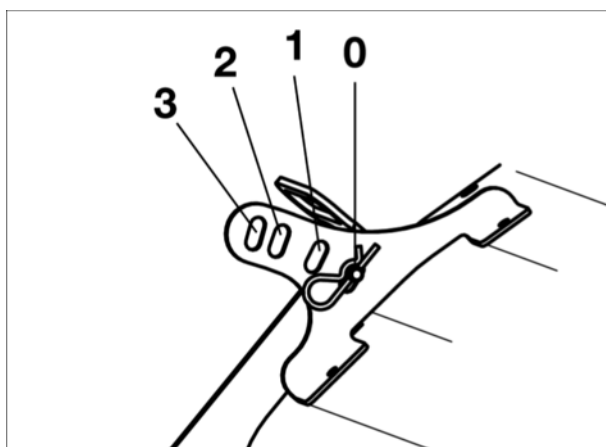

Kneusintensiteitsniveaus

0 ... Licht tot niet kneuzen.

3 ... Maximaal kneuzen.

TIP

De meest geschikte instelling moet tijdens gebruik worden bepaald en hangt ook af van de hoeveelheid geproduceerd maaisel, de rijsselheid en het tractorvermogen.

Uitwerphoek instellen

Voor de gewenste uitwerpbreedte van het maaisel kan de hoek van de keerplaat worden ingesteld.

TIP

De meest geschikte instelling moet tijdens het gebruik worden bepaald.

Werkwijze

- ▶ Ringmoer (1) aan beide zijden losdraaien, keerplaat verstellen in helling en ringmoeren weer vastdraaien.

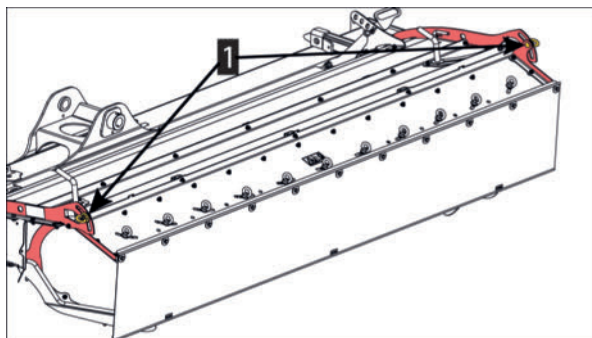

- ▶ Procedure aan beide zijden van de machine uitvoeren op dezelfde manier.

Zwadbreedte instellen



TIP

De meest geschikte instelling moet tijdens het gebruik worden bepaald.

Werkwijze

- ▶ Knevelmoer (2) losdraaien en de zwadplaten onder de bescherming verstellen zoals vereist.

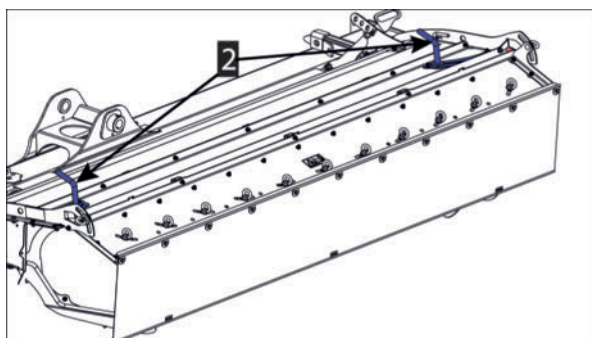

2 = Knevelmoer



TIP

Bij het maaien met de collector moeten de binnenste zwadplaten worden gedemon-
teerd en in de parkeerpositie worden aangebracht! Anders kunnen er verstoppingen
ontstaan bij inwendig neerleggen.

- ▶ Knevelmoer vervolgens weer vastdraaien.
- ▶ Procedure aan beide zijden van de machine uitvoeren op dezelfde manier.

Breedwerpinrichting instellen (standaard kneuzer zonder collector)

Afzonderlijk verstelbare geleideplaten (3) op de keerplaat ondersteunen de gewenste zwad-
vorm.



TIP

De meest geschikte instelling moet tijdens het gebruik worden bepaald.

Werkwijze

- ▶ Brede zwadplaatsing instellen: Zwadplaten (2) helemaal uitzwenken.

Gebruik

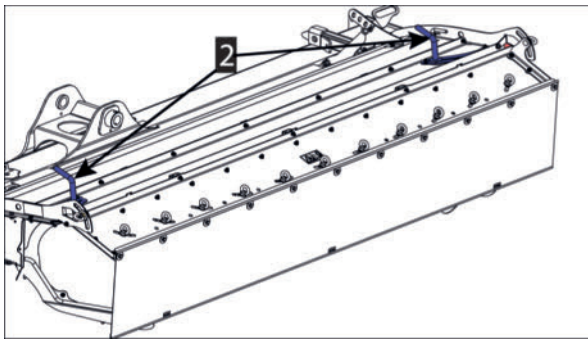

2 = Knevelmoer

- Positie van de geleideplaten met de ringmoeren (3) instellen.

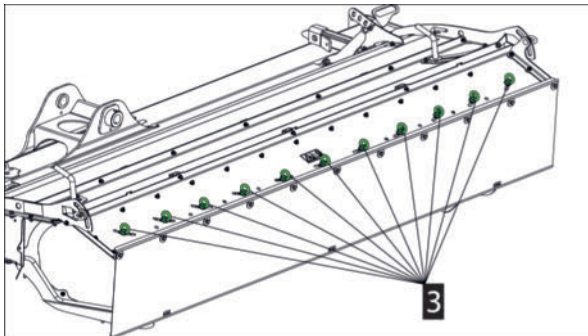

- Geleideplaten (4) verstellen zoals afgebeeld.

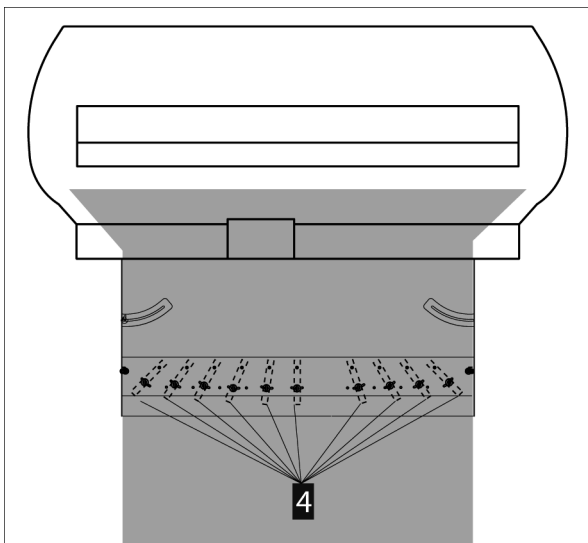

- Procedure aan beide zijden van de machine uitvoeren op dezelfde manier.
- Zwadplaatsing instellen: Zwadplaten (2) afhankelijk van de gewenste zwadbreedte naar binnen zwenken.

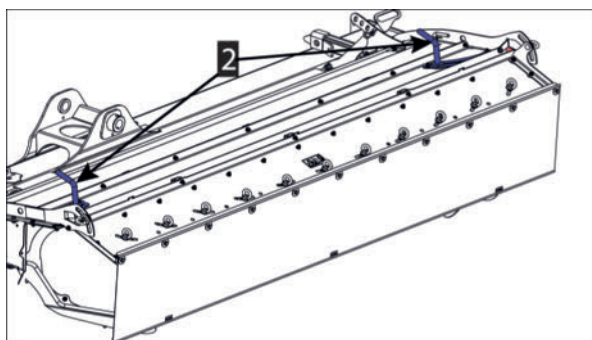

2 = Knevelmoer

- Geleideplaten (4) verstellen zoals afgebeeld.

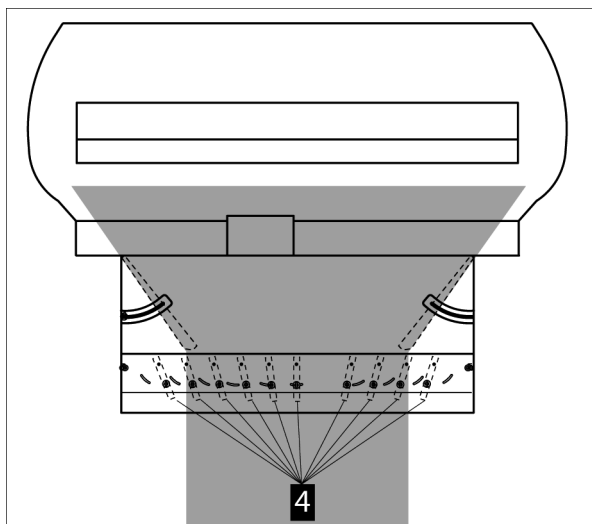

- Procedure aan beide zijden van de machine uitvoeren op dezelfde manier.

Wijziging van kneuzer naar zwadvormer

De maaieenheid is geschikt voor de optionele koppelen van kneuzers of zwadvormers. Indien nodig, kan de in de fabriek gemonteerde kneuzer worden gedemonteerd en worden vervangen door een andere kneuzer, of door een zwadvormer.

TIP

Als u tussen de kneuzer en zwadvormer wilt omschakelen, moet u ook de hefcilinder vervangen om de werking van de botsingsbeveiliging en ontlasting te garanderen.

TIP

Het gebruik van de zwadvormer (optie) is alleen mogelijk zonder kneuzer (optie) en alleen samen met de achterste bescherming (optie).

Gebruik

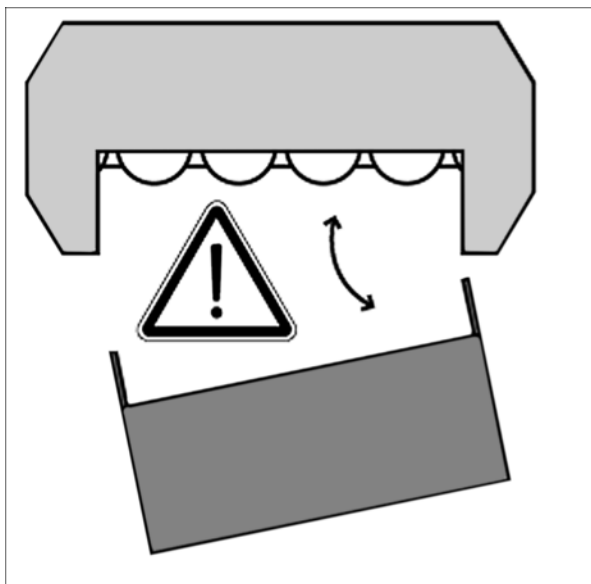

Kneuzer demonteren

WAARSCHUWING

Gevaar voor letsel bij werkzaamheden aan de machine!

- ▶ Persoonlijke beschermingsmiddelen, zoals veiligheidsbril, handschoenen enz. gebruiken.
- ▶ Machine parkeren op een vlakke, stevige ondergrond en beveiligen tegen weggrollen.
- ▶ Tractormotor afzetten, parkeerrem aantrekken, contactsleutel verwijderen en opbergen.
- ▶ Werkgebied zodanig beveiligen dat dit gebied niet door derden / onbevoegden kan worden betreden.
- ▶ Alle werkzaamheden alleen uitvoeren wanneer de aandrijving stilstaat.
- ▶ Afsluitkraan op alle hydraulische leidingen sluiten voordat in de gevarenzone of aan hydraulisch gestuurde machineonderdelen wordt gewerkt.
- ▶ Alle elektrische stekerverbindingen tussen tractor en machine loskoppelen voordat aan elektrisch aangedreven machineonderdelen wordt gewerkt.
- ▶ Geschikte steunelementen tegen onbedoeld zakken / zwenken van hydraulisch gestuurde machineonderdelen gebruiken.
- ▶ Nadat de werkzaamheden zijn beëindigd, losgedraaide schroefverbindingen controleren op stevig vastzitten en afschermingen / beschermende inrichtingen controleren op correcte werking.

Voorwaarde

- Tractor en machine in de werkpositie geparkeerd op een vlakke en stabiele ondergrond en beveiligd tegen weggrollen.
- Tijdens de montagewerkzaamheden tractormotor uitgeschakeld, parkeerrem aangetrokken, contactsleutel verwijderd en opgeborgen.
- Hydraulische ontlasting drukloos.

Vorbereiding

- Kneuzeronderstel binnen handbereik houden.

Werkwijze

- 1 Druk van de hydraulische ontlasting verlagen tot nul, als dit nog niet is gebeurd.

TIP

De montagevolgorde wordt hieronder weergegeven aan de hand van het voorbeeld van de rechter kneuzer.

Procedures aan beide zijden van de machine uitvoeren op dezelfde manier.

- 2 Bescherming openen.
- 3 Met de messleutel (1) de riemspanning opheffen en de riemen (2) verwijderen van de kneuzer-riemschijf.

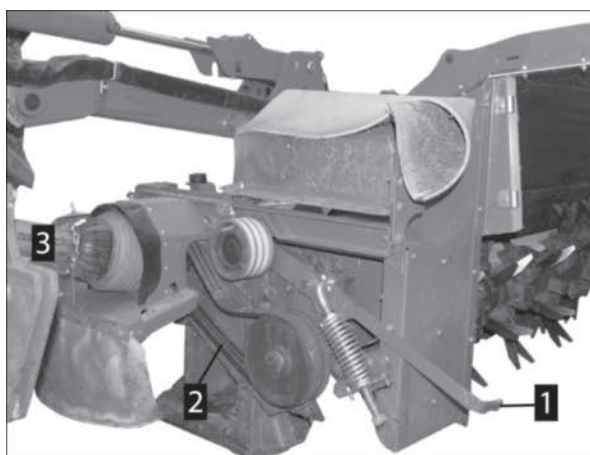

- ▷ Als er een zwadvormer wordt gekoppeld, cardanas (3) afkoppelen en riem volledig verwijderen.

- 4 Messleutel (1) vervolgens verwijderen.
- 5 Kneuzerbevestiging (4) losmaken.



Met de kneuzerbevestiging (4) wordt ook de riemloop tussen maaieenheid en kneuzer ingesteld.

- 6 Chassis (5) aan beide zijden in de houder tot aan de aanslag invoeren.

Gebruik



- 7 Bevestigingsbout verwijderen en opbergen voor verder gebruik bij de achterste bescherming of als de kneuzer vervolgens weer moet worden gemonteerd.

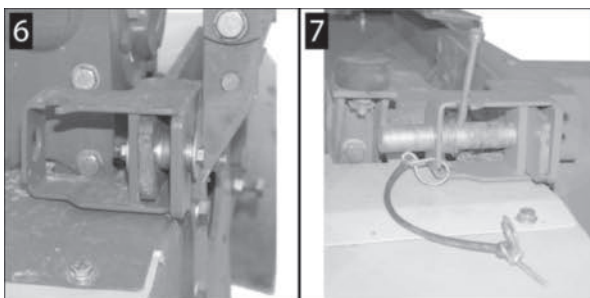

De kneuzers zijn elk met 2 bevestigingsbouten aan de maaieenheid bevestigd.

6 = Bevestigingsbout standaardversie met bout en huls

7 = Bevestigingsbout optionele uitrusting met snelsluiting en veerondersteuning

- 8 Kneuzer naar achteren eruit trekken, parkeren op een vlakke en stabiele ondergrond en met wielblokken beveiligen tegen wegrollen.

TIP

Het chassis is niet geschikt om de kneuzer op onverharde ondergronden te manoeuvreren!

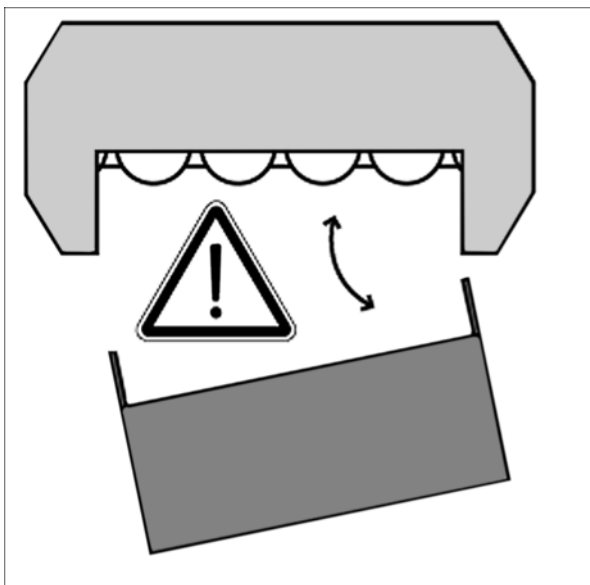

⚠ GEVAAR**Met hoge snelheid wegvliegende verontreinigingen / machinedelen!**

Als de kneuzer gedemonteerd is, zijn de maaimessen vrij toegankelijk zolang de achterste bescherming niet is gemonteerd.

- ▶ Voor maaien zonder kneuzer moeten op de maaibalk beschermingselementen worden gemonteerd die speciaal voor deze bedrijfsmodus zijn bedoeld. Bij een fabrieksnieuwe machine met kneuzer worden deze beschermingselementen niet meegeleverd. De onderdelen moeten daarom apart worden besteld (zie reserveonderdelenlijst, module "BESCHERMING ACHTER")!

Achterste bescherming monteren**🔧 TIP**

Als er zwadvormers worden gemonteerd, moet de maaibalkversteving vóór montage van de zwadvormer worden gedemonteerd.

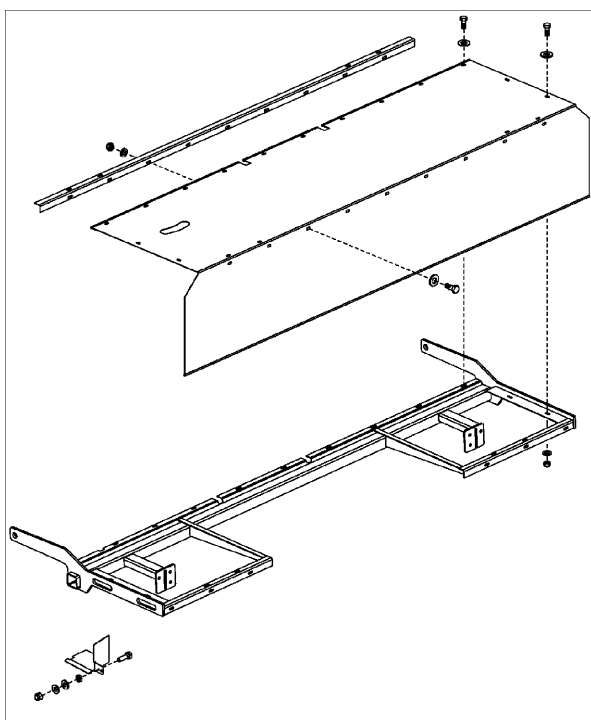
**⚠ VOORZICHTIG****Met hoge snelheid wegvliegende verontreinigingen / machinedelen!**

- ▶ Afschermingen nooit openen of geopend laten terwijl machinedelen draaien.
- ▶ Wachten op stilstand van alle draaiende machinedelen voordat de machine wordt genaderd.

Voorwaarde

- Tandenkneuzer of rollenkneuzer volledig gedemonteerd.

Gebruik

Vorbereiding

- Bevestigingsbout van de kneuzer voor verder gebruik bij de achterste bescherming.

Werkwijze

- ▶ Bescherming in de geleiders van de kneuzer schuiven en de bevestigingsbouten zoals op de kneuzer verwijderd op de bescherming / maaieenheid aanbrengen en borgen.
- ▶ Procedure aan beide zijden van de machine uitvoeren op dezelfde manier.

Hydraulische cilinder vervangen



TIP

Als u tussen de kneuzer en zwadvormer wilt omschakelen, moet u ook de hefcilinder vervangen om de werking van de botsingsbeveiliging en ontlasting te garanderen.

Voorwaarde

- Tractor en machine geparkeerd op een vlakke en stabiele ondergrond en beveiligd tegen weggrollen.

Hydraulische cilinder verwijderen

- ▶ Giek in de werkpositie brengen, via de regeleenheid
- ▶ Regeleenheid instellen op zweefpositie
- ▶ Afhankelijk van de terminalbesturing, de voorselectie van de transportpositie activeren.
- ▶ Hydrauliek drukloos maken. (Draaiknoppen op de hydrauliekknop)

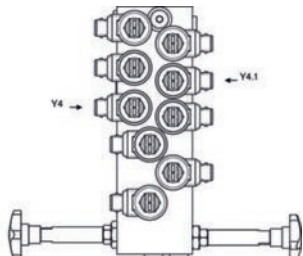

Hydraulisch blok met transportkleppen (Y4, Y4.1) en de afsluitkleppen met draaiknop voor de hydrauliek

- ▶ Transportkleppen (Y4, Y4.1) op het hydraulische blok erin draaien.
- ▶ Tractor parkeren
- ▶ Hydraulische tractor-aansluitslangen loskoppelen van de tractor.
- ▶ Hydraulische slangen (3, 4) loskoppelen van de cilinder, markeren en beschermen tegen vuil.



TIP

Let bij het eraf trekken van de enkelwerkende hydraulische slang (3) op de ontlastingscilinder op de aanwezige smoorklep. De beide slangen (4) op de hefcilinder bevatten geen smoorklep.

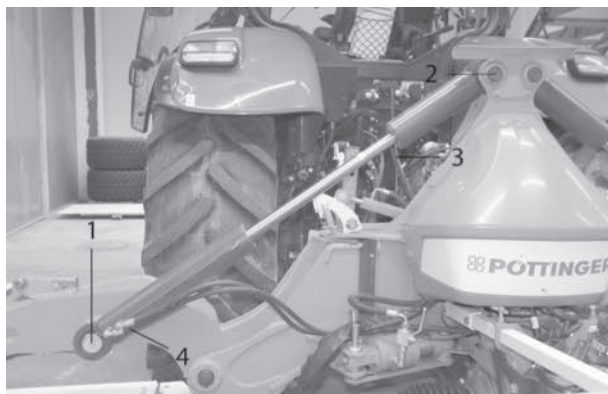

1. onderste pen met ingelijmde bout
2. bovenste pen met borgring
3. enkelwerkende hydraulische slang met smoorklep
4. dubbelwerkende hydraulische slangen met smoorklep

- ▶ Onderste bevestiging (1) van de cilinder verwijderen: Ingelijmde bout losdraaien en sluitring (5) verwijderen.

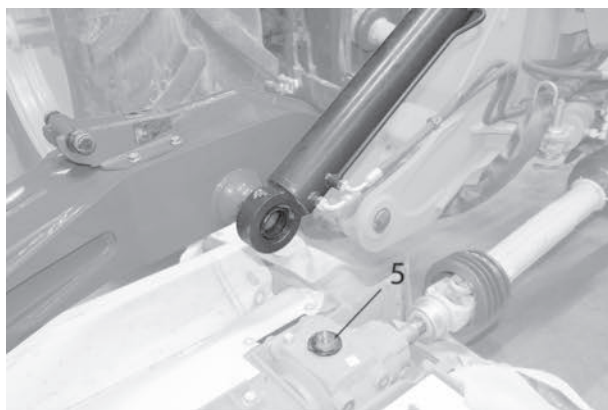

Onderste pen: Bout en sluitring verwijderd.

- ▶ Cilinder van de onderste pen trekken.
- ▶ Bovenste bevestiging van de cilinder losmaken: Borgring (6) en sluitring (7) verwijderen van de pen



Bovenste pen met borgring

- ▶ Pen demonteren

⚠ WAARSCHUWING

Gevaar voor letsel door vallende hydraulische cilinder

- ▶ Let er bij het eruit tikken van de pen op dat de cilinder niet op de grond valt. Beveilig de cilinder op zijn plaats door hem te ondersteunen of door een tweede persoon te laten helpen.

- ▶ Nieuwe cilinder inbouwen (stappen uitvoeren in omgekeerde volgorde.)

🔧 TIP

De bout (5) op de onderste pen van de hydraulische cilinder moet erin worden gelijmd.

- ▶ Ontlastingsdruk van de maaieenheden opnieuw instellen.
- ▶ Veiligstellen dat de afstand tot de verlichting tijdens het klappen nog voldoende is, anders is een aanpassing van de verlichtingsdrager aan de nieuwe beschikbare ruimte noodzakelijk.

🔧 TIP

Alleen nodig als de machine af fabriek zonder kneuzer is geleverd.

Wijziging van zwadvormer naar kneuzer

Voorwaarde

- Machine volledig gekoppeld aan een geschikte tractor en correct geborgd.
- Tractor en machine in de werkpositie geparkeerd op een vlakke en stabiele ondergrond en beveiligd tegen weggrollen.
- Kneuzer / zwadvormer gedemonteerd.

Werkwijze

- 1 De kneuzer / zwadvormer en de maaieenheid grondig reinigen, vooral de verbindingpunten.
- 2 Kneuzer of zwadvormer in de houder van de maaieenheid schuiven.
- 3 Bevestigingsbout sluiten.

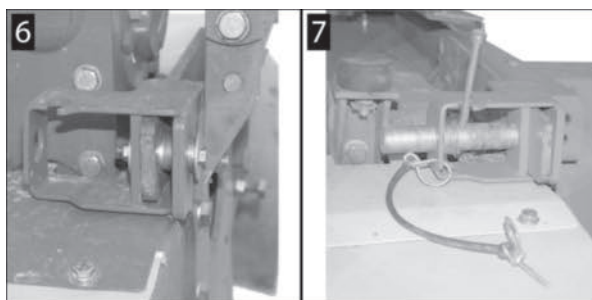

De kneuzers zijn elk met 2 bevestigingsbouten aan de maaieenheid bevestigd.

6 = Bevestigingsbout standaardversie met bout en huls

7 = Bevestigingsbout optionele uitrusting met snelsluiting en veerondersteuning

- 4 Chassis verwijderen.

- ▷ Indien nodig de gieken iets heffen en het chassis ontlasten om het te kunnen verwijderen.
 - ▷ Vervolgens de gieken weer in de werkpositie plaatsen.
- 5 Kneuzerbevestiging instellen en borgen. Met de kneuzerbevestiging (4) wordt ook de optimale afstelling tussen maaieenheid en kneuzer gerealiseerd. De riemschijven aan de binnenzijde van de kneuzer moeten op één lijn worden ingesteld ten opzichte van de riemschijven van de maaieenheid. Zie "Kneuzeraandrijving spanrolloop controleren / corrigeren" pagina 186.

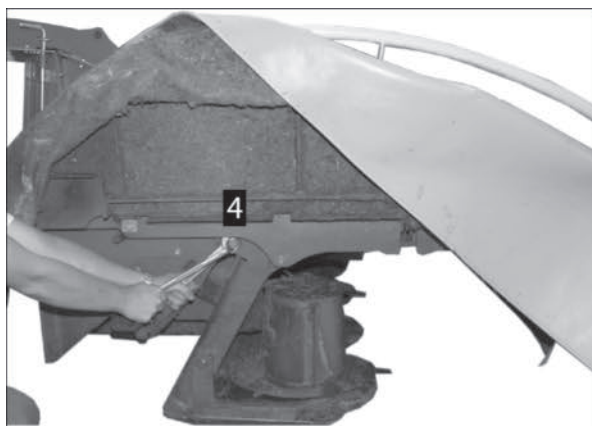

- 6 Riemen monteren, spannen en beschermkap aanbrengen
- 7 Messleutel (1) bedienen en de riemspanner naar de parkeerpositie zwenken. Alle riemen (2) op de riemschijven plaatsen.

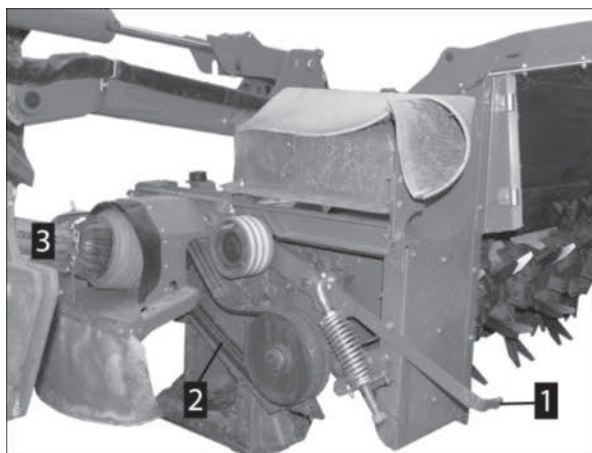

- 8 Messleutel (1) bedienen en de riemspanner naar de werkpositie zwenken.
- ▷ Ervoor zorgen dat de riemen (2) correct in beide riemschijven lopen.
- 9 Bij rollenkneuzer de aansluiting van de smerleiding in de maaieenheid schuiven.
- ▷ Smerleiding van de rollenkneuzer aansluiten.

TIP

De smerleiding is alleen aangesloten bij rollenkneuzers!

Gebruik

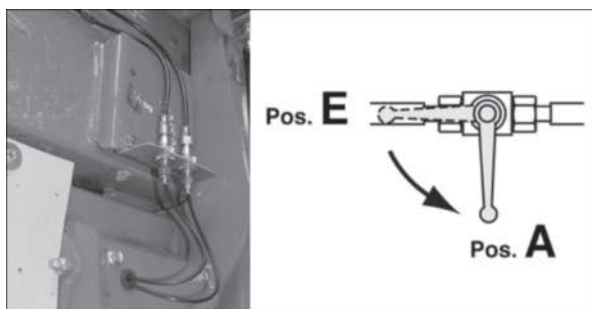

- ▷ Afsluitkraan van de centrale smering op de koppelbok openen (pos. E).
- 10 Ontlastingsdruk van de maaieenheden opnieuw instellen.
 - 11 Zorgen dat de afstand tot de verlichting tijdens het klappen nog voldoende is, anders is een aanpassing van de verlichtingsdrager aan de nieuwe beschikbare ruimte noodzakelijk.

TIP

Alleen nodig als de machine af fabriek is geleverd zonder kneuzer.

Cross Flow (optie)

TIP

Om de aandrijflijn van de machine te ontlasten, kan bij lang voer en verhoogd krachtverbruik de schraaplat (B) worden gedemonteerd.

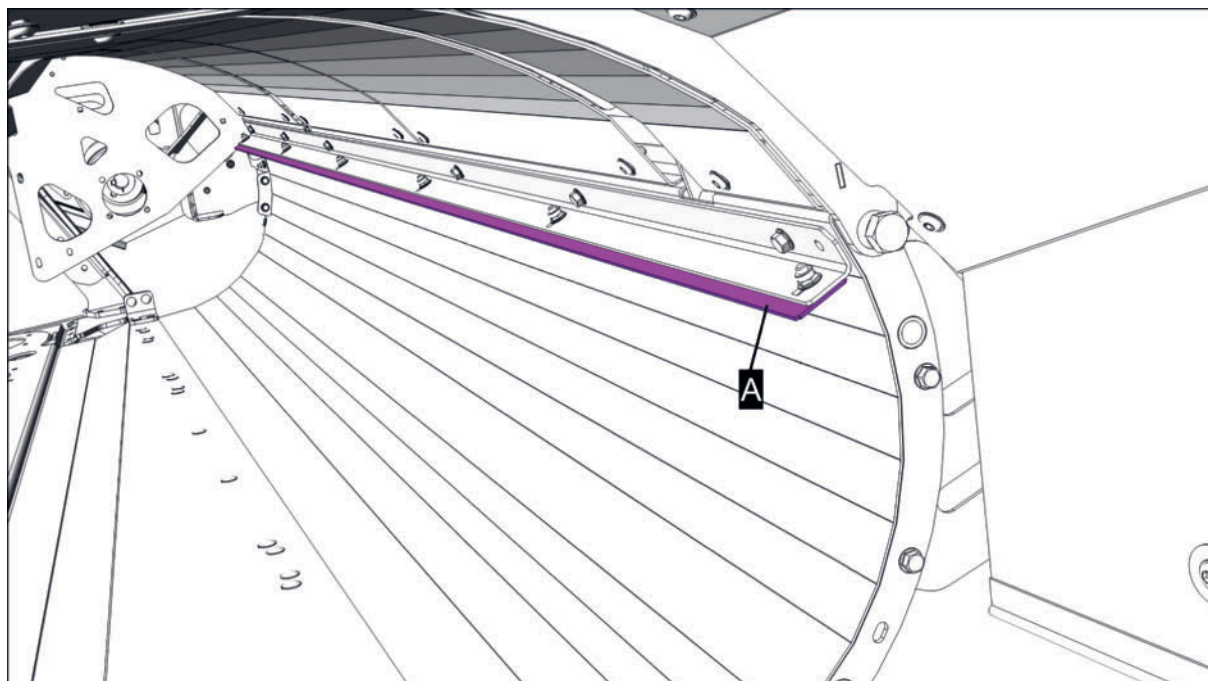

Transportvizel niet weergegeven!

A = schraaplat

⚠ WAARSCHUWING**Gevaar voor letsel bij werkzaamheden aan de machine!**

- ▶ Persoonlijke beschermingsmiddelen, zoals veiligheidsbril, handschoenen enz. gebruiken.
- ▶ Machine parkeren op een vlakke, stevige ondergrond en beveiligen tegen weggrollen.
- ▶ Tractormotor afzetten, parkeerrem aantrekken, contactsleutel verwijderen en opbergen.
- ▶ Werkgebied zodanig beveiligen dat dit gebied niet door derden / onbevoegden kan worden betreden.
- ▶ Alle werkzaamheden alleen uitvoeren wanneer de aandrijving stilstaat.
- ▶ Afsluitkraan op alle hydraulische leidingen sluiten voordat in de gevarezone of aan hydraulisch gestuurde machineonderdelen wordt gewerkt.
- ▶ Alle elektrische stekerverbindingen tussen tractor en machine loskoppelen voordat aan elektrisch aangedreven machineonderdelen wordt gewerkt.
- ▶ Geschikte steunelementen tegen onbedoeld zakken / zwenken van hydraulisch gestuurde machineonderdelen gebruiken.
- ▶ Nadat de werkzaamheden zijn beëindigd, losgedraaide schroefverbindingen controleren op stevig vastzitten en afschermingen / beschermende inrichtingen controleren op correcte werking.

Schraaplatten instellen**Vorbereiding**

- Ringsleutel / Steeksleutel maat 8 mm, 13 mm, 19 mm
- Ratel / steeksleutel maat 8 mm en 13 mm
- Voelmaat of iets dergelijks

Voorwaarde

- Tractor en machine op een vlakke en stevige ondergrond geplaatst en beveiligd tegen weggrollen.
- Machine in kopakkerpositie
- Achterklep geopend.
- Hydrauliek beveiligen tegen zakken door steunen of iets dergelijks eronder te plaatsen.
- Tractormotor uitgeschakeld, parkeerrem aangetrokken, contactsleutel verwijderd en opgeborgen.

🔧 TIP

De schraaplatten mogen slechts een minimale spleet (maximaal 1mm) tot de transportvijzel hebben!

Werkwijze

- 1 Bevestigingsschroeven (1-6) in de sleufgaten aan de binnenzijde van de afdekking zodanig losdraaien dat de schraaplat nog net kan worden verplaatst.

Gebruik

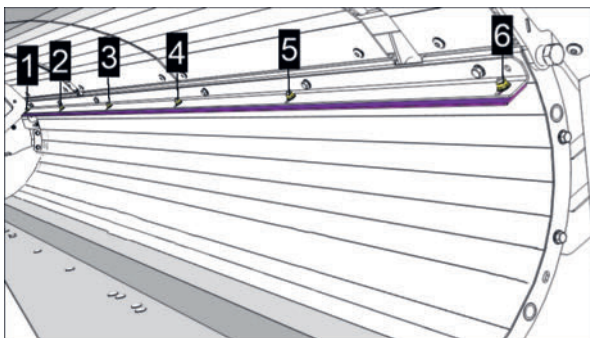

- 2 Achterklep sluiten en vergrendelen zoals voorgeschreven.
- 3 Contramoer (1) aan de draaduiteinden (1) losmaken en de draaduiteinden zodanig verstellen dat een maximale afstand van 1 mm tussen transportvijzel en schraaplat ontstaat.

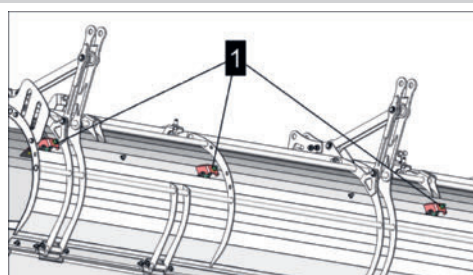
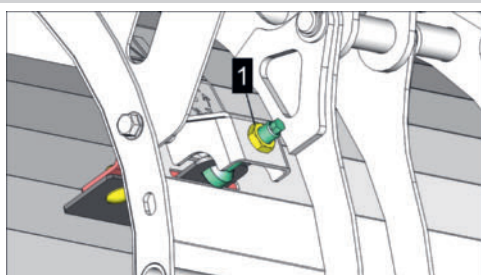

- 4 Contramoeren aan de draaduiteinden (1) vastdraaien zonder de draaduiteinden verder te verdraaien.
- 5 Transportvijzel handmatig verder draaien om vast te stellen of de vijzel tegen de schraaper schuurt.
- 6 Als de transportvijzel tegen de schraaper schuurt, de instelling herhalen vanaf punt 3.
 - ▷ Als de transportvijzel niet schuurt, verdergaan met het volgende punt.
- 7 Achterklep openen
- 8 Bevestigingsschroeven (1-6) vastdraaien in de sleufgaten aan de binnenzijde van de afdekking.

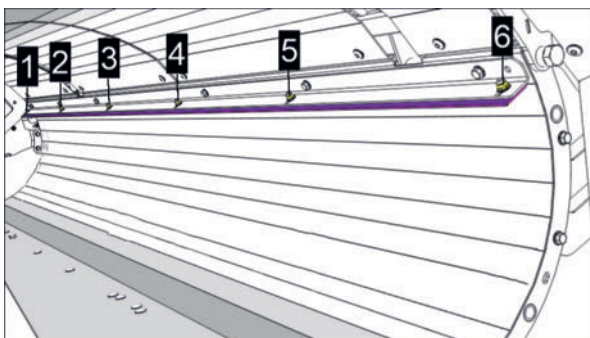

- 9 Achterklep sluiten
- 10 Transportvijzel handmatig verder draaien om vast te stellen of de vijzel tegen de schraaper schuurt.
 - ▷ Als de transportvijzel tegen de schraaper schuurt, dan de procedure herhalen vanaf punt 3

- ▷ Als de transportvijzel niet tegen de schrapper schuurt, verdergaan met het volgende punt.
- 11 Afstand van de schrapers tot de transportvijzel controleren.
- ▷ Bedraagt de afstand meer dan 1 mm tot aan de transportvijzel, dan procedure herhalen vanaf punt 3.
 - ▷ Bedraagt de afstand maximaal 1 mm tot aan de transportvijzel, dan is de afstand correct ingesteld en is er geen verdere actie noodzakelijk.

Zwadvormer (optie)

Met de zwadschijven wordt bij het maaien een smalle zwad gevormd. Hierdoor wordt het rijden over het gemaaide gewas met brede tractorbanden vermeden.



TIP

De meest geschikte instelling moet tijdens het gebruik worden bepaald.

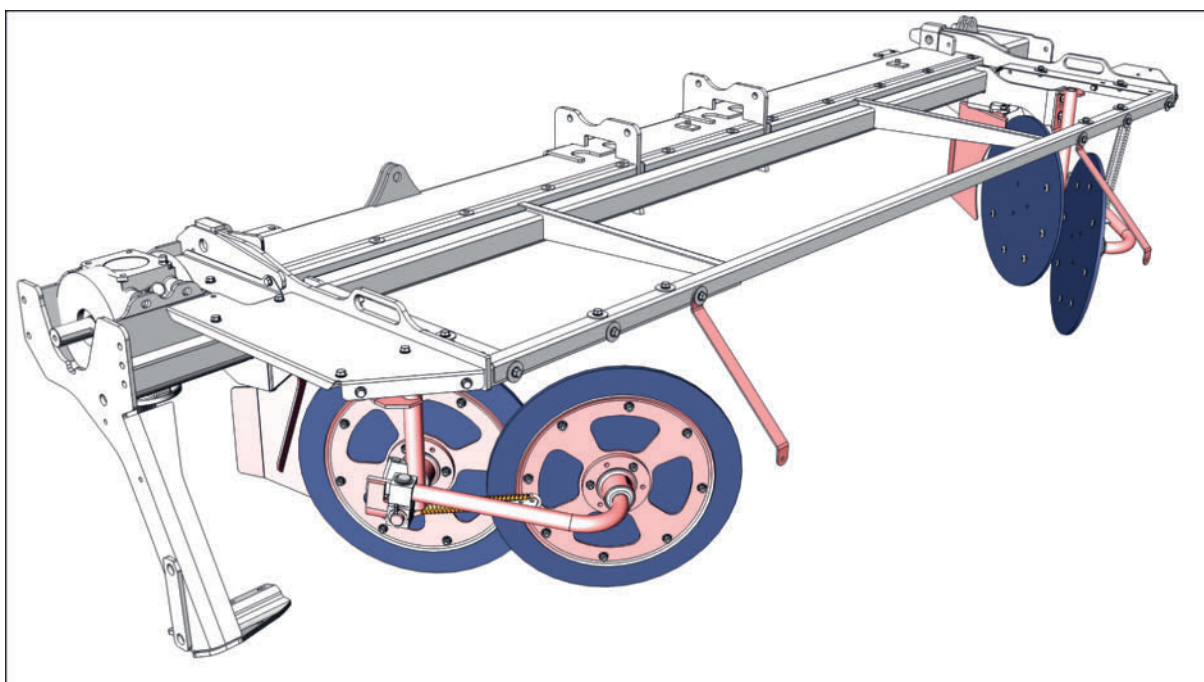

Beschermdoek niet weergegeven!

Zwadvormer met extra zwadschijven (optie)

Werkdiepte instellen

Voorwaarde

- Machine volledig gekoppeld aan een geschikte tractor en goed geborgd.
- Tractor en machine in werkpositie geparkeerd op een vlakke en stabiele ondergrond en beveiligd tegen weggrollen.
- Maaihoogte correct ingesteld.

Gebruik

Werkwijze

- ▶ Werkdiepte met de bouten (1) in het sleufgat zodanig instellen dat de zwadschijven maximaal 10 mm onder de onderrand van de maaibalk lopen.

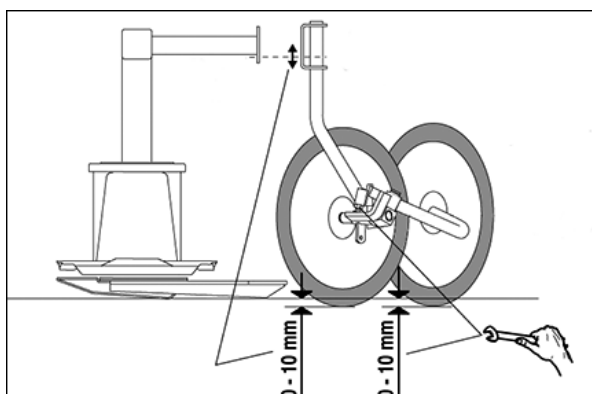
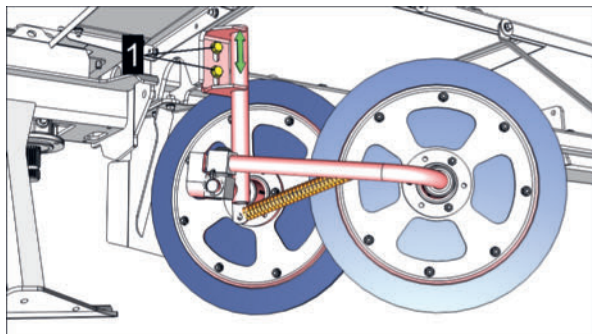

- ▶ Afstand van de geleideplaat met de bouten (2) in het sleufgat zodanig instellen dat de voorste zwadschijf 15-20 mm van de geleideplaat is verwijderd.

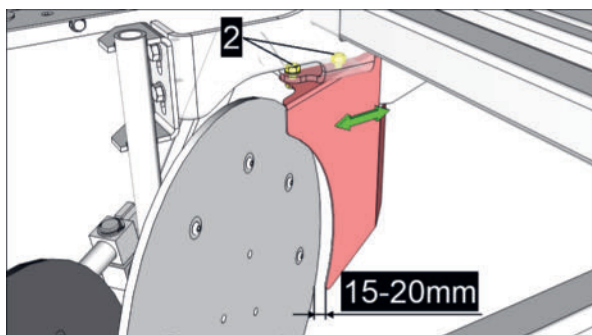

- ▶ Procedure aan beide zijden van de machine uitvoeren op dezelfde manier.

Extra zwadschijven veerdruk instellen

De optimale instelling moet tijdens het gebruik worden bepaald.

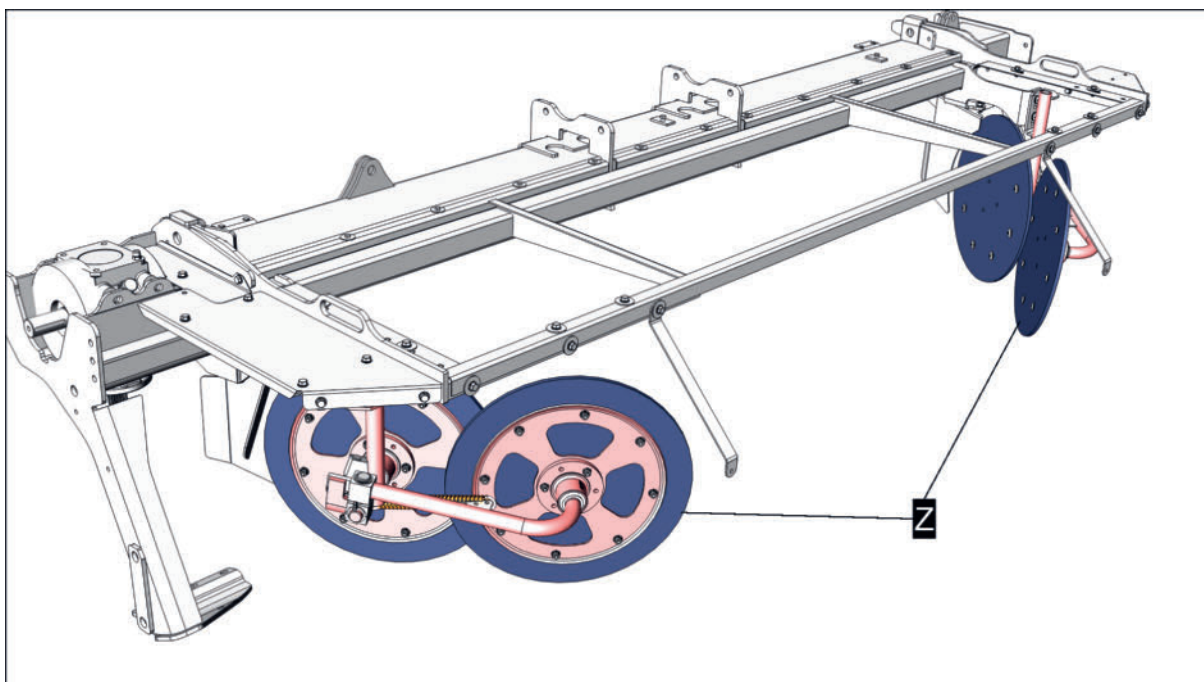

Z = extra zwadschijven

Voorwaarde

- Machine volledig gekoppeld aan een geschikte tractor en goed geborgd.
- Tractor en machine in werkpositie geparkeerd op een vlakke en stabiele ondergrond en beveiligd tegen weggrollen.

Werkwijze

- ▶ Drukveer (3) bij hoge en aflichten gewasopstanden vasthaken in gat (c) (maximale tegendruk van de veer)

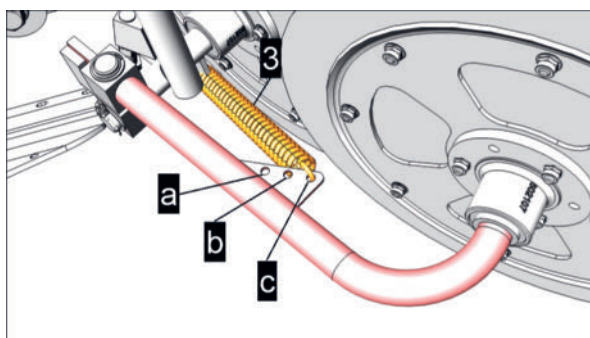

- ▶ Voor de standaardinstelling drukveer (3) vasthaken in gat (b).
- ▶ Drukveer (3) bij korte en in het algemeen geringe gewasopstanden vasthaken in gat (a) (geringe tegendruk van de veer).
- ▶ Procedure aan beide zijden van de machine uitvoeren op dezelfde manier.

Zwadmam (optie)

De zwadmam voorkomt dat het zwad over het midden van de machine wordt gegooid en zorgt zo voor een correcte plaatsing.

Gebruik

Hij wordt automatisch samen met de zwadgeleiding naar buiten en binnen gezwenkt zodra deze zich geheel in de kopakkerpositie bevinden.

Tandhoogte instellen

Werkwijze

- ▶ Met behulp van het gatenpatroon wordt de tandhoogte van de zwadkam zodanig ingesteld dat de tanden het zwad dat van de frontmaaier niet overhoophalen.

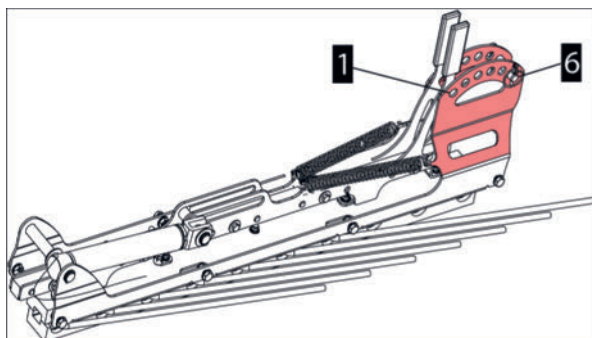

1 = Hoogste positie

6 = Laagste positie

- ▶ Pen in de gewenste opening steken en borgen met haarspeldveer.

Gebruik

WAARSCHUWING

Gevaar voor letsel!

- ▶ Machine voor gebruik correct en volledig aan de tractor koppelen.
- ▶ Controleer de machine voor gebruik op geschiktheid voor gebruik in het verkeer en veilige werking. Neem de machine alleen in gebruik als alle veiligheidsvoorzieningen correct zijn aangebracht en werken.
- ▶ Schakel de machine alleen in de werkpositie in.
- ▶ Overschrijd het voorgeschreven aftakstoerental niet. Een transfer naast de transmissie geeft informatie over het correcte aftakstoerental voor uw maaier.
- ▶ Vóór het rijden met de machine ervoor zorgen dat zich niemand in de gevarezone voor en achter de machine bevindt. Indien nodig, door een tweede persoon die zich buiten de gevarezone bevindt, laten gidsen.
- ▶ Er mogen zich geen personen binnen het gevaregebied bevinden.
- ▶ Het rijgedrag wordt door ballastgewichten en door de grootte van aangekoppelde/aangebouwde machines aanzienlijk beïnvloed. Vooral bij het rijden in bergachtig terrein en bij dwars rijden op hellingen moeten snelle of plotselinge bochten wegens kantelgevaar worden vermeden.
- ▶ Voordat de tractor wordt verlaten de handrem aantrekken, de motor afzetten en de contactsleutel opbergen. Eventueel wielblokken gebruiken.

⚠ WAARSCHUWING**Schade aan de gezondheid door lawaai!**

- ▶ Bij een geluidsniveau vanaf 80 dB(A) wordt dringend gehoorbescherming aanbevolen.
- ▶ Bij geluidsniveaus vanaf 85 dB(A) is het gebruik van gehoorbescherming verplicht.
- ▶ Om het geluidsniveau verder te verlagen, kunt u de tractorcabine sluiten.

⚠ WAARSCHUWING**Weggeslingerd materiaal (bijv. stenen, klompen aarde...) kan personen raken en verwonden!**

- ▶ Bijzondere voorzichtigheid is geboden op steenachtige velden en in de buurt van straten en wegen.
 - ▶ Beschermingsafdekkingen in transportpositie brengen.
 - ▶ Wanneer de motor loopt, afstand houden!
- Tijdens het werk mogen er zich geen personen in het gevarengedebied bevinden. Iedereen wegsturen uit het gevarengedebied.
- Tijdens het werk mogen zich geen personen bij het werktuig bevinden.
- ▶ Aftakas uitschakelen en wachten op stilstand van de aandrijving voordat u de machine heft.

! AANWIJZING**Schade bij het rijden over obstakels!**

- ▶ Vooruitziend rijden.
- ▶ Bekende obstakels indien mogelijk verwijderen voor het begin van het werk.

✿ MILIEU

Vermijd onnodig keren! Vóór begin van het werk bedenken hoe het perceel het beste kan worden bewerkt.

Draaimanoeuvres op hellingen

GEVAAR

Kantelen van machine en tractor!

Door het gewicht en zwaartepunt van de machine worden de rijeigenschappen van de tractor sterk beïnvloed. Dit kan leiden tot kantelen van de combinatie, vooral op hellingen.

- ▶ Het klappen niet in een zijwaartse hellende positie uitvoeren maar de machine eerst in de lengterichting naar de helling draaien.
- ▶ Als het klappen in een zijwaartse hellende positie **bij het neerklappen** niet kan worden vermeden, altijd eerst de bergopwaartse last neerklappen/zwenken, als dit mogelijk is met de machine.
- ▶ Als het klappen in een zijwaartse hellende positie **bij het neerklappen** niet kan worden vermeden, altijd eerst de bergafwaartse last neerklappen/zwenken, als dit mogelijk is met de machine.
- ▶ Bochten op hellingen in alle transport- of werkposities met sterk verlaagde snelheid nemen.
- ▶ Op de helling achteruitrijden, in plaats van riskante draaimanoeuvres in een hellende positie.

Achteruitrijden

AANWIJZING

Schade aan koppeldriehoek en maaieenheid!

Als in de werkpositie achteruit wordt gereden, is de botsingsbeveiliging niet effectief!

- ▶ Bij het achteruitrijden bij normaal gebruik de machine altijd naar de kopakkerpositie heffen!

In de werkpositie brengen

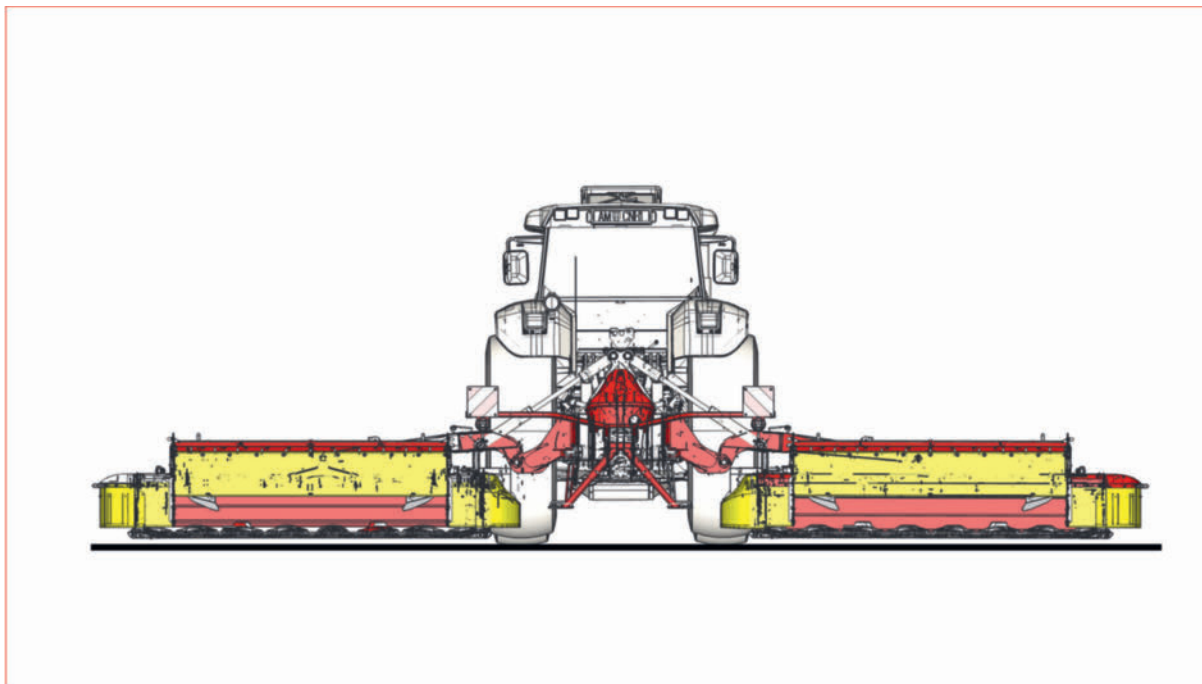

Werkpositie

⚠ VOORZICHTIG

Kantelen van machine en tractor!

Door het gewicht en zwaartepunt van de machine worden de rijeigenschappen van de tractor sterk beïnvloed. Dit kan leiden tot kantelen van de combinatie, vooral op hellingen.

- ▶ Het klappen niet in een zijwaartse hellende positie uitvoeren maar de machine eerst in de lengterichting naar de helling draaien.
- ▶ Als het klappen in een zijwaartse hellende positie **bij het neerklappen** niet kan worden vermeden, altijd eerst de bergopwaartse last neerklappen/zwenken, als dit mogelijk is met de machine.
- ▶ Als het klappen in een zijwaartse hellende positie **bij het neerklappen** niet kan worden vermeden, altijd eerst de bergafwaartse last neerklappen/zwenken, als dit mogelijk is met de machine.
- ▶ Bochten op hellingen in alle transport- of werkposities met sterk verlaagde snelheid nemen.
- ▶ Op de helling achteruitrijden, in plaats van riskante draaimanoeuvres in een hellende positie.

⚠ VOORZICHTIG

Stoten en blauwe plekken over het hele lichaam door bewegende machineonderdelen!

- ▶ Vóór het uitvoeren van machinefuncties, iedereen wegsturen uit de gevarezone rond de machine.

Gebruik

Voorwaarde

- Machine volledig aangebouwd aan een geschikte tractor.
- Aandrijving van de tractoraftakas uitgeschakeld.
- Rem van de tractoraftakas uitgeschakeld.
- Tractor en machine op een vlakke en stabiele ondergrond geparkeerd en beveiligd tegen weggrollen.
- Informatie over "Draaimanoeuvres op hellingen" gelezen en begrepen. Zie "Draaimanoeuvres op hellingen" pagina 148.

Werkwijze

- 1 Afhankelijk van de uitvoering van de bediening het zwenken naar de werkpositie voorbereiden.
- 2 Afhankelijk van de uitvoering van de bediening de regeleenheid op de tractor bedienen en de maaibalk instellen op zakken.
- 3 Maaibalk langzaam tot op de grond laten zakken.
 - ▷ Tractorregeleenheid instellen op zweefpositie.
- 4 Als vervolgens met maaien moet worden begonnen, alle handmatig en hydraulisch bediende beschermingen in de werkpositie brengen en vergrendelen, als dit nog niet is gebeurd.



TIP

Afhankelijk van de uitrusting gebeurt het laten zakken van de hydraulisch bediende beschermingen automatisch, bij het laten zakken van de maaieenheden naar de kopakkerpositie!

Maaien

Voorwaarde

- Tractor voldoende geballast. Zie "Tractorballast" pagina 102.
- Machine volledig aan een geschikte tractor gekoppeld. Zie "Koppeling aan de tractor" pagina 99.
- Hoogtepositie van de hef correct ingesteld. Zie "Achterhef hoogtepositie" pagina 117.
- Topstang zo ingesteld dat de maaibalk over de gehele oppervlakte op de glijsloten rust. Zie "Schijvenmaaier maaibalkpositie" pagina 121.
- Messen, mesbevestiging en maaischijven gecontroleerd op schade.
- Beschermingen in werkpositie. Zie "Beschermdoekdrager bediening" pagina 91.

Werkwijze

- ▶ Machine op de plaats van gebruik in de werkpositie brengen. Zie "In de werkpositie brengen" pagina 149.
- ▶ Optionele uitrusting afhankelijk van de werkvereisten in positie brengen.
- ▶ Aftakas buiten het te maaien gewas langzaam inkoppelen en snel maar gelijkmatig versnellen tot het maximale toerental.

- ▶ Tractor versnellen en de rijsnelheid aanpassen aan het te maaien gewas en de terreinomstandigheden.

Keren op het veld

Werkwijze

- ▶ Rijsnelheid verlagen en de machine aan het einde van het maaigebied naar de kopakkerpositie heffen.

TIP

Het toerental van de aftakas hoeft hierbij niet te worden verlaagd.

- ▷ Indien nodig, het afzonderlijk hefsysteem gebruiken om verhogingen of vernauwingen te maaien.
- ▶ Met lage snelheid keren en in de richting van het ongemaaide gebied sturen.
- ▶ Kort voor het ongemaaide gebied de machine naar de werkpositie laten zakken, hierbij indien mogelijk de reeds gemaaide gebieden (zwad) geen tweede keer maaien.
- ▶ Tractor versnellen en rijsnelheid aanpassen overeenkomstig het te maaien gewas en de terreinomstandigheden.

Botsingsbeveiliging activering / reset

In principe moet het te bewerken gebied vrij zijn van obstakels. Bij het maaien rond bomen, hekken, grensstenen en dergelijke kunnen ondanks voorzichtig en langzaam rijden botsingen met obstakels ontstaan. Om schade door botsingen te voorkomen, is op de machine een botsingsbeveiliging gemonteerd.

AANWIJZING

Schade door botsingen!

De botsingsbeveiliging kan schade door botsingen bij hoge rijsnelheid niet voorkomen!

- ▶ Als het niet zeker is dat het te bewerken gebied vrij is van obstakels, dienovereenkomstig langzaam en oplettend rijden.
- ▶ Bekende obstakels verwijderen voor het begin van het werk.

AANWIJZING

Schade aan koppeldriehoek en maaieenheid!

Als in de werkpositie achteruit wordt gereden, is de botsingsbeveiliging niet effectief!

- ▶ Bij het achteruitrijden bij normaal gebruik de machine altijd naar de kopakkerpositie heffen!

Activering tijdens het maaien

TIP

De botsingsbeveiliging wordt alleen geactiveerd als de maaibalk tijdens de botsing in de maairichting wordt bewogen!

Gebruik

Werkwijze

- 1 De machine wordt op een perceel gebruikt om te maaien.
- 2 De maai balk wordt tijdens het maaien geremd door een onverwacht obstakel.
 - ▷ De botsingsbeveiliging wordt geactiveerd en de betreffende maai balk zwenkt ca. 12 ° naar achteren.
 - ▷ Tractor onmiddellijk stilzetten en aftakasaandrijving uitschakelen.
Zorgen dat de aftakasrem niet is ingeschakeld.

Resetten / schadebeoordeling

Werkwijze

- 1 Machine naar de kopakkerpositie heffen en het obstakel ontwijken.
- 2 Beoordelen van mogelijke schade:
 - ▷ Tractor en machine in werkpositie parkeren op een vlakke en stabiele ondergrond en beveiligen tegen weggrollen.
 - ▷ Als alternatief kan de machine in kopakkerpositie worden geparkeerd indien de machine door middel van steunpoten tegen onbedoeld zakken is beveiligd.
 - ▷ Tractormotor uitschakelen, parkeerrem aantrekken, contactsleutel verwijderen en opbergen.
 - ▷ Machine zorgvuldig controleren op schade, vooral aan maaischijven, messen en meshouder, cardanassen en aan dragende delen zoals frame, koppelbok en maai-balk.
- 3 Alle beschadigde onderdelen vervangen / in een gespecialiseerde werkplaats laten vervangen, voordat er verder met de machine wordt gewerkt.

In de transportpositie brengen



Symbolische weergave maaieenheden in de transportpositie

⚠ VOORZICHTIG**Kantelen van machine en tractor!**

Door het gewicht en zwaartepunt van de machine worden de rijeigenschappen van de tractor sterk beïnvloed. Dit kan leiden tot kantelen van de combinatie, vooral op hellingen.

- ▶ Het klappen niet in een zijwaartse hellende positie uitvoeren maar de machine eerst in de lengterichting naar de helling draaien.
- ▶ Als het klappen in een zijwaartse hellende positie **bij het neerklappen** niet kan worden vermeden, altijd eerst de bergopwaartse last neerklappen/zwenken, als dit mogelijk is met de machine.
- ▶ Als het klappen in een zijwaartse hellende positie **bij het neerklappen** niet kan worden vermeden, altijd eerst de bergafwaartse last neerklappen/zwenken, als dit mogelijk is met de machine.
- ▶ Bochten op hellingen in alle transport- of werkposities met sterk verlaagde snelheid nemen.
- ▶ Op de helling achteruitrijden, in plaats van riskante draaimanoeuvres in een hellende positie.

⚠ VOORZICHTIG**Stoten en blauwe plekken over het hele lichaam door bewegende machineonderdelen!**

- ▶ Vóór het uitvoeren van machinefuncties, iedereen wegsturen uit de gevarezone rond de machine.

⚠ VOORZICHTIG**Gevaar voor letsel door weggeslingerde objecten**

De cardanas kan breken als de maaieenheden boven de kopakkerpositie worden opgetild terwijl de aandrijving draait.

- ▶ Schakel de aandrijving uit en begin pas met het optillen naar de transportpositie na stilstand van de maaischijven.

Voorwaarde

- Machine volledig aangebouwd aan een geschikte tractor.
- Aandrijving van de tractoraftakas uitgeschakeld.
- Aftakasrem op de tractor uitgeschakeld.
- Tractor en machine in de werkpositie geparkeerd op een vlakke en stabiele ondergrond en beveiligd tegen wegrollen.
- Parkeersteunen in de transportpositie en vergrendeld.
- Informatie over "draaimanoeuvres op hellingen" gelezen en begrepen. Zie "Draaimanoeuvres op hellingen" pagina 148.

Werkwijze

- 1 Beschermingen, indien nodig, in de transportpositie brengen Zie "Beschermdoekdrager bediening" pagina 91.

AANWIJZING

Schade aan beschermkappen en tractoronderdelen!

Bij het veranderen van de machinepositie kunnen bij sommige typen tractoren botsingen ontstaan met de beschermbeugels van de machine.

- ▶ Veranderen van de machinepositie langzaam en oplettend uitvoeren.
- ▶ Machine tijdens het bewegen voortdurend in het oog houden.
- ▶ Achterruit sluiten vóór het klappen.

- 2 Afhankelijk van de besturing de functie voorselecteren / selecteren op de bedieningsterminal.
 - ▷ Afhankelijk van de besturing de regeleenheid op de tractor bedienen en de maai-balk instellen op heffen.
 - ▷ Maaibalk langzaam naar de transportpositie heffen.
 - ▷ Zorgen dat de transportvergrendeling de armen heeft vergrendeld tegen onbedoeld zakken.
- 3 Dubbelwerkende regeleenheid op de tractor instellen op zweefpositie.

Loskoppelen

GEVAAR

Gevaar voor kantelen door verkeerde bediening van steuninrichtingen!

Als steuninrichtingen zoals steunpoten / parkeersteunen niet worden gebruikt of niet worden geborgd, kan de machine kantelen.

- ▶ Machine alleen op een vlakke en stevige ondergrond parkeren.
- ▶ Steunpoten of parkeersteunen gebruiken bij het parkeren van de machine.
- ▶ Steunpoten of parkeersteunen borgen zoals voorgeschreven.

GEVAAR

Intrekken en afrukken van ledematen!

- ▶ Aftakasaandrijving beveiligen tegen onbedoeld inschakelen.

WAARSCHUWING

Gevaar voor beknelling voor het hele lichaam bij bediening van de hefinrichting!

- ▶ Personen wegsturen uit het gevarengedebied rondom de hefinrichting.
- ▶ Bij bediening van de hefinrichting via externe toetsen niet tussen de tractor en machine komen.

WAARSCHUWING

Beknellingsgevaar van het hele lichaam!

Het verblijf in het gevarengedebied van tractor en machine is verboden, zolang de combinatie niet is beveiligd tegen weggrollen en onbedoelde inbedrijfstelling.

- 1 Omstanders wegsturen uit het gevarengedebied rondom de tractor en machine.
- 2 Zorgen dat niet-betrokken personen de gevarengedebiedzone niet betreden.
- 3 Machine alleen op een vlakke en stevige ondergrond parkeren.
- 4 Parkeerrem aantrekken.
- 5 Tractormotor uitschakelen, contactsleutel verwijderen en opbergen.
- 6 Wielblokken bij de tractor en de machine plaatsen.

WAARSCHUWING

Vallen door uitglijden / struikelen!

Het betreden van de geparkeerde machine kan tot ernstig letsel leiden.

- ▶ De geparkeerde machine niet betreden.
- ▶ Door passende maatregelen voorkomen dat kinderen de machine betreden.

Cardanas afkoppelen

Voorwaarde

- Tractormotor uitgeschakeld, parkeerrem aangetrokken, contactsleutel verwijderd en opgeborgen.
- Machine geparkeerd op een vlakke en stabiele ondergrond en beveiligd tegen weggrollen.

Werkwijze

- ▶ Cardanashouder in parkeerpositie brengen.
- ▶ Afhankelijk van de cardanasuitvoering klemschroef aan de tractorzijde verwijderen of de veerbelaste koppelinrichting aan de tractorzijde losmaken en de cardanas van de aftakas trekken.
- ▶ Cardanas met het voorste derde deel in de cardanashouder plaatsen. Let erop dat de beschermkap niet door het wegleggen wordt beschadigd.
- ▶ Zorgen dat de cardanas beschermd tegen weersinvloeden wordt opgeslagen!

Machine loskoppelen van de tractor

VOORZICHTIG

Stoten en blauwe plekken over het hele lichaam door bewegende machineonderdelen!

- ▶ Vóór het uitvoeren van machinefuncties, iedereen wegsturen uit de gevarezone rond de machine.

WAARSCHUWING

Gevaar voor beknelling voor het hele lichaam bij bediening van de hefinrichting!

- ▶ Personen wegsturen uit het gevaregebied rondom de hefinrichting.
- ▶ Bij bediening van de hefinrichting via externe toetsen niet tussen de tractor en machine komen.

Voorwaarde

- Tractor en machine op een vlakke en stabiele ondergrond geparkeerd in de wegtransportpositie en beveiligd tegen weggrollen.
- Cardanas losgekoppeld van de tractor. Zie "Cardanas afkoppelen" pagina 156.

Parkeren in de werk- of transportpositie en afkoppelen

Werkwijze

- ▶ Breng via de regeleenheid de gewenste positie voor het parkeren tot stand.
Bij parkeren in de transportpositie ook de beschermingen in de transportpositie zwenken, voordat de machine moet worden geparkeerd. Zie "Beschermdoekdrager bediening" pagina 91.

- ▶ Parkeersteunen in de parkeerpositie brengen die overeenkomt met de stand van het werktuig. Zie "Parkeersteunen bediening" pagina 94.

Zorgen dat de parkeersteunen voor en achter op dezelfde hoogte zijn ingesteld en, indien nodig, instelling corrigeren.

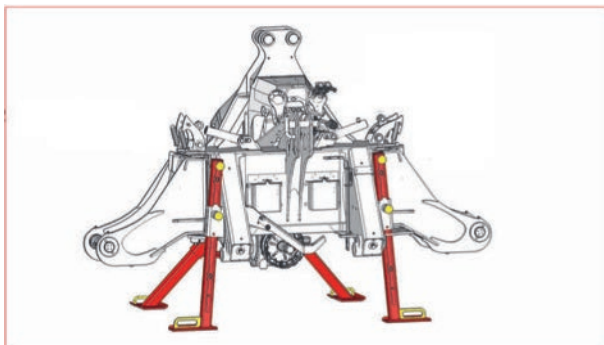

Maaieenheden niet weergegeven

- ▶ Achterhef bedienen en de machine laten zakken totdat de parkeersteunen op de grond rusten en de hefarmen ontlast zijn.
- ▶ Topstang bedienen totdat deze ontlast is en de machine volledig op de parkeersteunen rust.
- ▶ Hefarmen ontgrendelen aan de hefarmkogels en hefarmen laten zakken.
- ▶ Topstang verwijderen.
 - ▷ Indien nodig, topstangkogel verwijderen.
- ▶ Om de druk in de hydraulische leidingen te verlagen, de regeleenheid in de zweefpositie zetten.

TIP

Als de regeleenheid geen zweefpositie heeft, de bedieningshendel (ST) dan meerdere keren heen en weer bewegen terwijl de motor is uitgeschakeld.

- ▶ Alle hydraulische slangen en kabels loskoppelen van de tractor en indien nodig van de frontmaaier, stofkappen aanbrengen en opgerold op de koppeldriehoek neerleggen.
 - ▷ Zorgen dat er geen verbinding meer is met de machine en langzaam wegrijden met de tractor terwijl u het koppelpunt in de gaten houdt.

SELECT CONTROL-terminal monteren

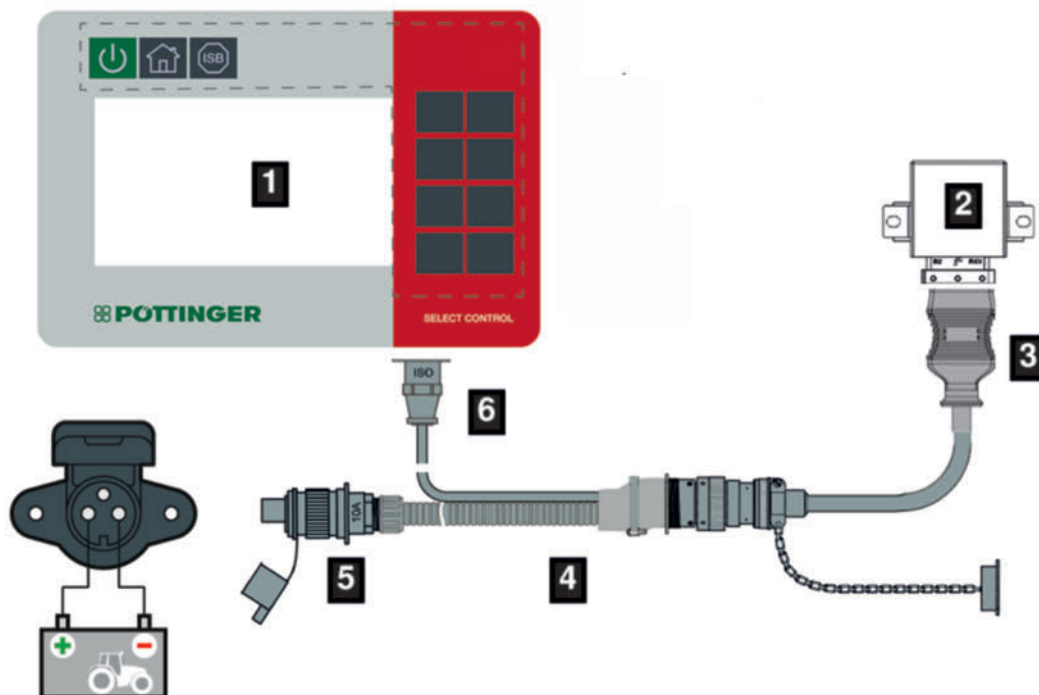

Positie	Aanduiding
1	Terminal
2	Mini ECU
3	Kabelboom van de machine
4	Y-kabel
5	Voedingskabel
6	Datakabel

Werkwijze

- 1 Stekker van de kabel uit de contactdoos op de tractor trekken
- 2 Afdekkappen aanbrengen.
- 3 Trek de stekker van de voedingskabel uit het stopcontact.
- 4 Terminal verwijderen.
- 5 Kabel verwijderen uit de cabine en opbergen.

Tractorterminal ontkoppelen

Werkwijze

- ▶ Stekker van de ISOBUS-kabel uit de contactdoos op de tractor trekken.
- ▶ Afdekkappen aanbrengen.

Buitenbedrijfstelling van de machine aan het einde van het seizoen

AANWIJZING

Schade door ongunstige opslagomstandigheden!

- ▶ Machine gereinigd, beschermd tegen weersinvloeden, droog en niet in de buurt van kunstmest of stallen parkeren.
- ▶ Blanke machinedelen zoals zuigerstangen van hydraulische cilinders en dergelijke voorzien van roestbescherming.
- ▶ Cardanassen van de machine afkoppelen, in de lengte volledig inschuiven, beschermd tegen weersinvloeden, droog en liggend opslaan.

WAARSCHUWING

Vallen door uitglijden / struikelen!

Het betreden van de geparkeerde machine kan tot ernstig letsel leiden.

- ▶ De geparkeerde machine niet betreden.
- ▶ Door passende maatregelen voorkomen dat kinderen de machine betreden.

GEVAAR

Grijpen, intrekken en afrukken van ledematen, evenals kneuzingen en overrijden van het hele lichaam!

Tijdens het werk moet de gevarenzone tussen de tractor en de machine worden betreden.

- ▶ Voor aanvang van de werkzaamheden aftakas uitschakelen, tractormotor uitschakelen, parkeerrem aantrekken, contactsleutel verwijderen en opbergen.
- ▶ Stilstand van alle machineonderdelen afwachten voordat de gevarenzone tussen tractor en machine wordt betreden.
- ▶ Bij onderhoudswerkzaamheden onder de machine kriksteunen gebruiken!

WAARSCHUWING

Roterende delen achter beschermkappen!

Roterende delen achter beschermkappen kunnen ongemerkt langere tijd blijven draaien!

- ▶ Stilstand van alle roterende delen afwachten.
- ▶ Zorgen dat de machine niet onbedoeld en niet door derden in beweging kan worden gebracht.
- ▶ Zorgen dat de tractor niet onbedoeld en niet door derden in beweging kan worden gebracht.

WAARSCHUWING

Het niet dragen van de persoonlijke beschermingsmiddelen!

- ▶ Persoonlijke beschermingsmiddelen (werkkleding, werkschoenen, handschoenen, veiligheidsbril) gebruiken tijdens het omgaan met de machine.

Klaar voor gebruiken houden

Regelmatige verzorging en onderhoud is een basisvoorwaarde voor de goede en veilige werking van de machine.

⚠ WAARSCHUWING**Gevaar voor letsel bij werkzaamheden aan de machine!**

- ▶ Persoonlijke beschermingsmiddelen, zoals veiligheidsbril, handschoenen enz. gebruiken.
- ▶ Machine parkeren op een vlakke, stevige ondergrond en beveiligen tegen weggrollen.
- ▶ Tractormotor afzetten, parkeerrem aantrekken, contactsleutel verwijderen en opbergen.
- ▶ Werkgebied zodanig beveiligen dat dit gebied niet door derden / onbevoegden kan worden betreden.
- ▶ Alle werkzaamheden alleen uitvoeren wanneer de aandrijving stilstaat.
- ▶ Afsluitkraan op alle hydraulische leidingen sluiten voordat in de gevarezone of aan hydraulisch gestuurde machineonderdelen wordt gewerkt.
- ▶ Alle elektrische stekkerverbindingen tussen tractor en machine loskoppelen voordat aan elektrisch aangedreven machineonderdelen wordt gewerkt.
- ▶ Geschikte steunelementen tegen onbedoeld zakken / zwenken van hydraulisch gestuurde machineonderdelen gebruiken.
- ▶ Nadat de werkzaamheden zijn beëindigd, losgedraaide schroefverbindingen controleren op stevig vastzitten en afschermingen / beschermende inrichtingen controleren op correcte werking.

Algemene aanwijzingen

Na de eerste bedrijfsuren alle schroeven aantrekken!

Reserveonderdelen

Originale PÖTTINGER onderdelen en accessoires zijn speciaal voor de betreffende machines ontworpen.

Wij vestigen uw aandacht op het feit dat onderdelen en accessoires die niet door PÖTTINGER geleverd zijn, niet voor gebruik op PÖTTINGER machines zijn vrijgegeven.

De inbouw en het gebruik van dergelijke producten kan de gespecificeerde eigenschappen van uw machine beïnvloeden. De fabrikant kan niet aansprakelijk worden gesteld voor schade ontstaan door het gebruik van niet-originele onderdelen en accessoires.

Eigenmachtige wijzigingen aan de machine, evenals het gebruik van componenten en aanbouwdelen die niet af fabriek tot de machine behoren, sluiten de aansprakelijkheid van de fabrikant uit.

Besturingsterminals

Besturingsterminals vóór de winter demonteren en tegen vorst beschermd, droog en tegen direct zonlicht beschermd opslaan. Accugevoede terminals vóór de winterstalling volledig opladen en accu-toestand regelmatig controleren om te voorkomen dat de accu defect raakt door volledige ontlading.

Onderhoud

Cardanassen

Voor het onderhoud van cardanassen gelden in principe de instructies in deze gebruiksaanwijzing.

Als in deze gebruiksaanwijzing geen speciale instructies worden gegeven, gelden de instructies in de meegeleverde gebruiksaanwijzing voor de betreffende cardanasfabrikant.

Reparatiewerk

Vóór alle laswerkzaamheden aan de tractor, als de machine is aangekoppeld, moeten de connectoren worden losgekoppeld van de jobcomputer van de machine. Vóór laswerkzaamheden aan de machine zelf moeten de connectoren van de jobcomputer ook worden losgekoppeld.

Procedures voor het opladen van accu's en voor starthulp

Wanneer de tractoraccu met een acculader wordt opgeladen terwijl de machine is aangekoppeld, moeten van tevoren alle elektrische connectoren naar de machine worden losgekoppeld.

Wanneer de tractoraccu met een starthulp moet worden gestart terwijl de machine is aangekoppeld, moeten van tevoren alle elektrische connectoren naar de machine worden losgekoppeld.

Cardanas

TIP

De smeervintervallen van de cardanas moeten in stoffige omstandigheden en bij bedrijfsgebonden grote hoeken worden aangepast of worden gehalveerd.

TIP

Voor volledige instructies voor reiniging en onderhoud voor de betreffende cardanas, moet men de meegeleverde handleiding van de fabrikant van de cardanas in acht nemen.

Gebruik in de winter

Als de cardanas in de winter wordt gebruikt, moeten de beschermbuizen met universeel vet bedrijfsstofindex (IV) conform de bedrijfsstofspecificatie worden ingevet, om het vastvriezen van de beschermbuizen te voorkomen. Zie pagina 220.

Werkwijze

- ▶ Cardanas zonder geïntegreerde beschermbuissmering uit elkaar trekken tot de maximale mogelijke lengte en de binnenste beschermbuis dun invetten met universeel vet.
 - ▷ Cardanas weer in elkaar schuiven.
- ▶ Cardanas met geïntegreerde beschermbuissmering op de smeerpunten smeren volgens de gebruiksaanwijzing van de cardanasfabrikant.

Cardanas reinigen en smeren

Werkwijze

- ▶ Bij een geheel nieuwe cardanas en bij langere stilstand voor de eerste ingebruikname reinigen en met universeel vet bedrijfsstofindex (IV) smeren, totdat er vet uit de lagerpunten treedt. Zie "Specificatie bedrijfsstof" pagina 220.

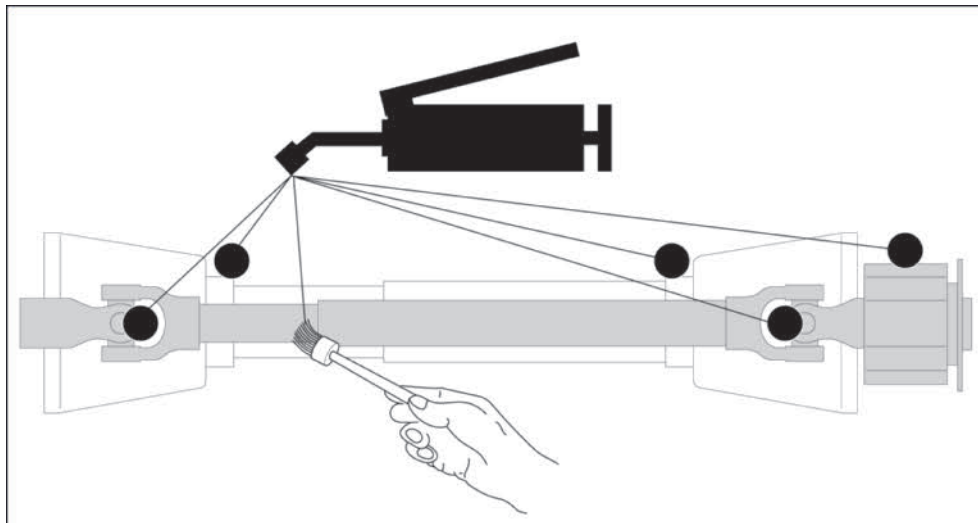

Symbolische weergave van de mogelijke smeerpunten

- ▷ Vrijkomend smeermiddel afvoeren op de juiste manier.
- ▶ Cardanas vervolgens regelmatig smeren, altijd volgens voorschrift van de fabrikant / volgens het smeerschema.

Toestandgebaseerd onderhoud

De hieronder beschreven activiteiten worden uitgevoerd na de controle en beoordeling van de toestand van bepaalde machinegebieden / machinedelen.

Omkeerbare maaimessen vervangen / opnieuw monteren

Als één zijde van de omkeerbare messen versleten is, kunnen de messen 180 ° worden gedraaid en opnieuw worden gemonteerd.

Als beide zijden van de omkeerbare messen versleten zijn of als het mes beschadigd is, moeten de messen worden vervangen.

Messen altijd *in paren* vervangen door nieuwe messen om onbalans te voorkomen.

⚠ VOORZICHTIG

Snijletsel door mesbladen!

- ▶ Messen nooit aanpakken bij de snijvlakken!
- ▶ Bij alle werkzaamheden met en aan de messen snijvaste handschoenen gebruiken.

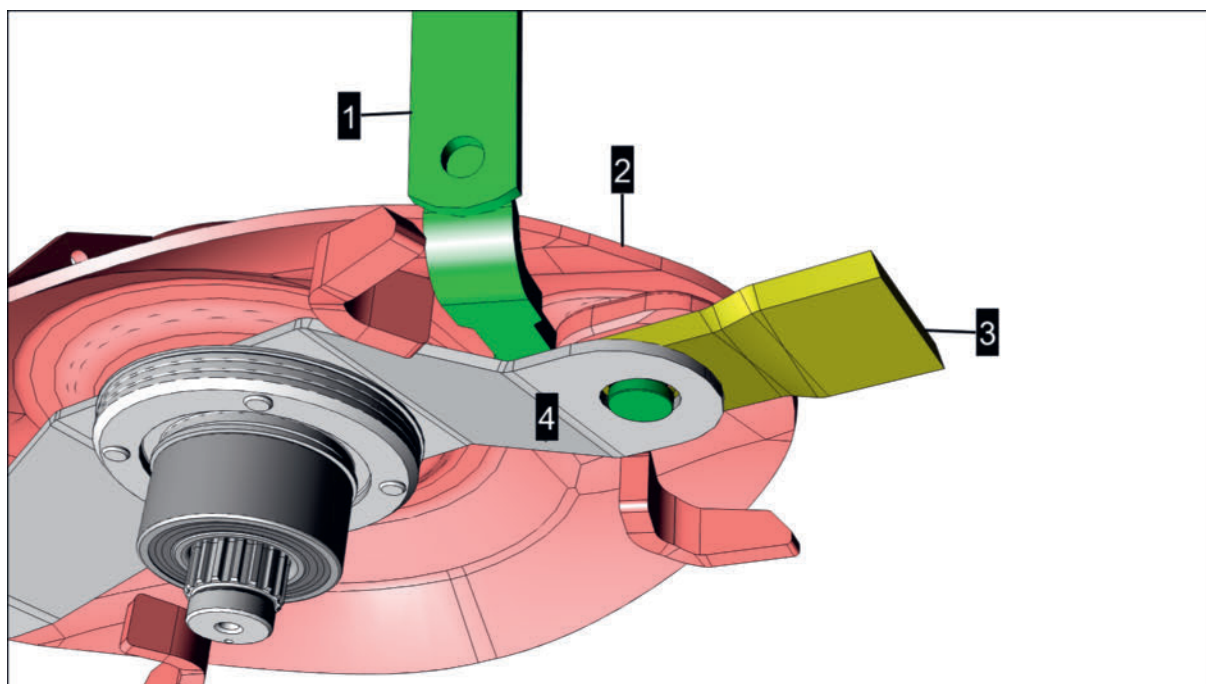

- 1 = Messleutel
- 2 = Maaischijf
- 3 = Maimes
- 4 = Meshouder

Vorbereiding

- Messleutel uit de gereedschapskist / uit de houder nemen.
- Indien nodig, nieuwe maaimessen met de overeenkomstige draairichtingsmarkering.

Voorwaarde

- Tractor en machine geparkeerd op een vlakke en stabiele ondergrond.
- Tractormotor uitgeschakeld, contactsleutel verwijderd en opgeborgen en parkeerrem aangetrokken.
- Frontbescherming opgeklapt.
- Zijbescherming opgeklapt.

Maaimes demonteren

Werkwijze

- ▶ Messleutel (1) aan de gewenste zijde van het mes tussen maaischijf en meshouder plaatsen, zoals afgebeeld.

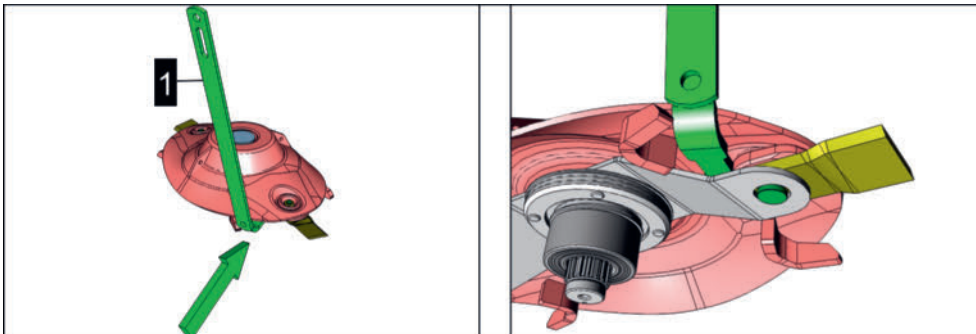

- ▶ Messleutel naar beneden duwen en vasthouden. Hierdoor wordt de meshouder ook naar beneden geduwd en het mes vrijgegeven.
 - ▷ Mes vervolgens losmaken met draaiende bewegingen en verwijderen.

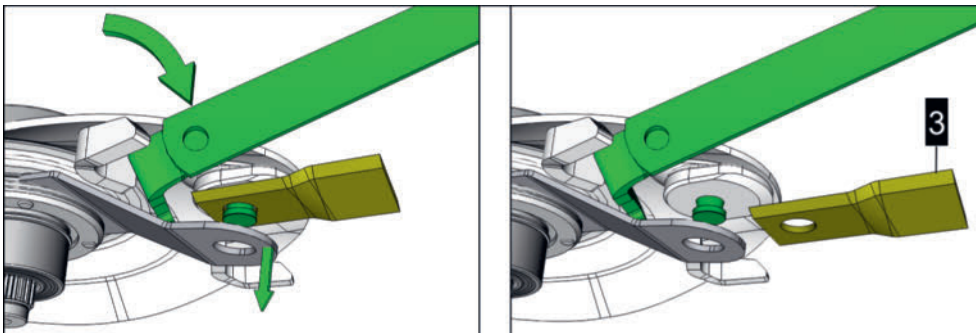

- ▶ Messleutel vervolgens weer naar de uitgangspositie terugzwenken.
- ▶ Contactvlakken van het mes en contactvlakken op de meshouder en maaischijf reinigen, hiervoor, indien nodig, de messleutel bedienen.
- ▶ Procedure, indien nodig, bij alle messen uitvoeren op dezelfde manier.

⚠ VOORZICHTIG

Brek van het maimes en weggeslingerde delen van het maimes!

- ▶ Beschadigde maimesen niet repareren maar vervangen door nieuwe onderdelen.
- ▶ Omkeren van de maimesen altijd tegelijk uitvoeren bij alle messen.
- ▶ Versleten maimesen nooit opnieuw slijpen, maar altijd de maaischijven/maaitrommels volledig vervangen door nieuwe onderdelen om onbalans te voorkomen.
- ▶ Draairichtingsmarkeringen bij het monteren van nieuwe maimesen beslist in acht nemen.

Maimes monteren

Voorwaarde

- Contactvlakken van het mes en contactvlakken op de meshouder en maaischijf gereinigd.
- Bij nieuwe maimesen corrosiewerende verf verwijderd van de contactpunten rond het gat.

Werkwijze

- ▶ Messleutel (1) aan de gewenste zijde tussen maaischijf en meshouder plaatsen, zoals afgebeeld.

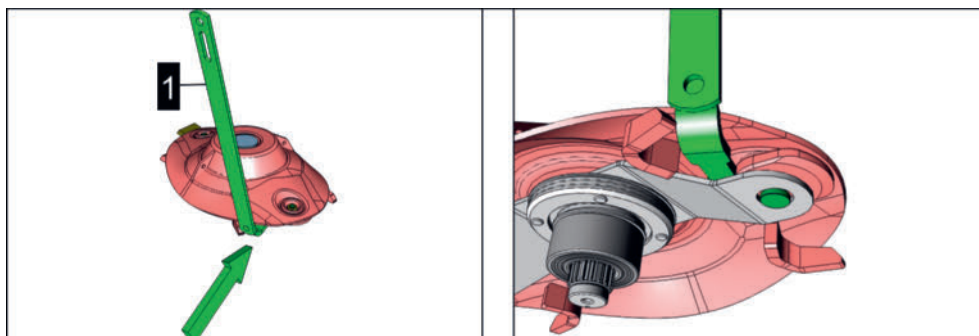

- ▶ Messleutel omlaag duwen. Hierdoor wordt de meshouder ook naar beneden gedruwd en de mesbout vrijgegeven.
- ▶ Maimes met de juiste draairichting voor de betreffende maaischijf (zie ingeslagen pijl op het mes) op de mesbout plaatsen.

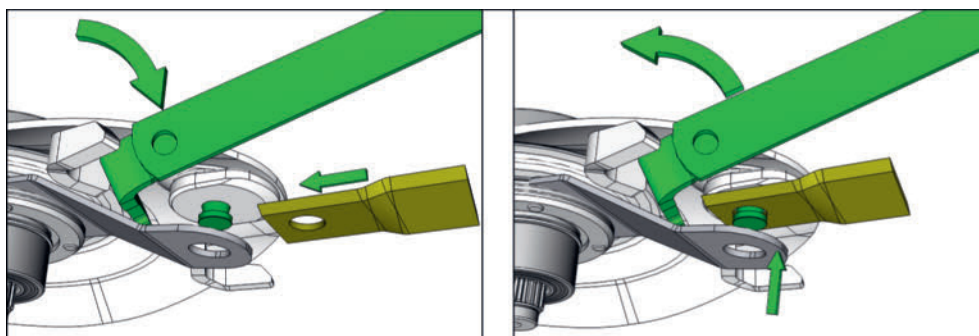

- ▶ Messleutel weer terugzwenken naar de uitgangspositie. De meshouder wordt tegen het contactvlak van het mes gedrukt en houdt het mes daardoor in zijn positie.

- ▶ Veiligstellen dat het mes op de mesbout kan bewegen en dat het mes op de maaischijf en de meshouder op de mes over de gehele oppervlakte contact maken.

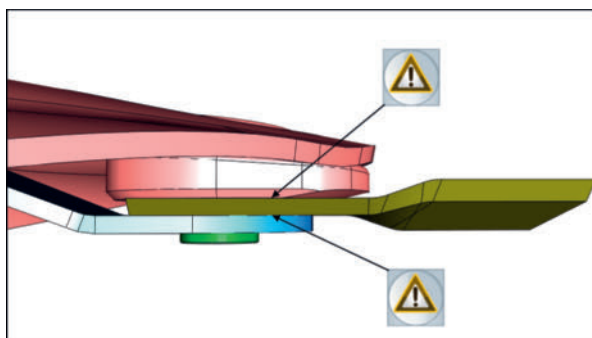

- ▶ Messleutel verwijderen en opbergen.
- ▶ Procedure bij alle maaimessen uitvoeren op dezelfde manier.

Rollenkneuzer riemen vervangen

Als de aandrijfriemen schade of slijtage vertonen, moeten ze worden vervangen.



TIP

Voorzichtig: Altijd de complete riemenset vervangen!

Voorwaarde

- Tractor en machine geparkeerd op een vlakke en stabiele ondergrond en beveiligd tegen wegrollen.
- Aftakas uitgeschakeld
- Tractormotor uitgeschakeld, parkeerrem aangetrokken, contactsleutel verwijderd en opgeborgen.

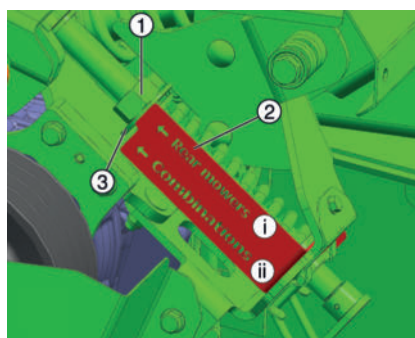

1 = Stelmoer

2 = Console

3 = Sluistring

Werkwijze

- 1 Afdekking verwijderen
 - ▶ Zijbescherming verwijderen: 2x bout (14) losdraaien

Toestandgebaseerd onderhoud

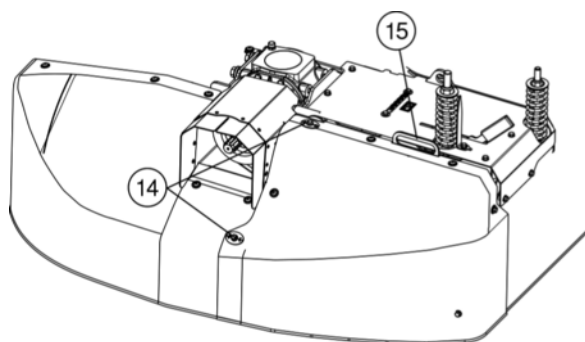

- ▷ Zijbescherming met de handgreep (15) naar boven toe wegtrekken
- ▷ Binnenafdekking verwijderen: 2x bout (16) losdraaien

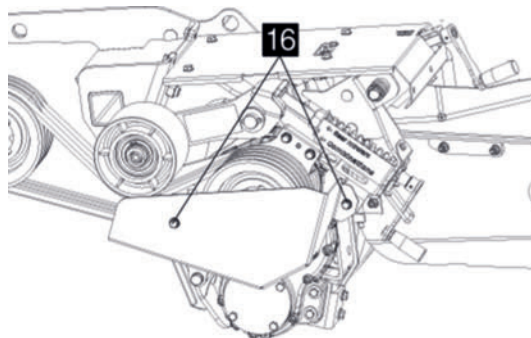

2 Slingervergrendeling (4) openen

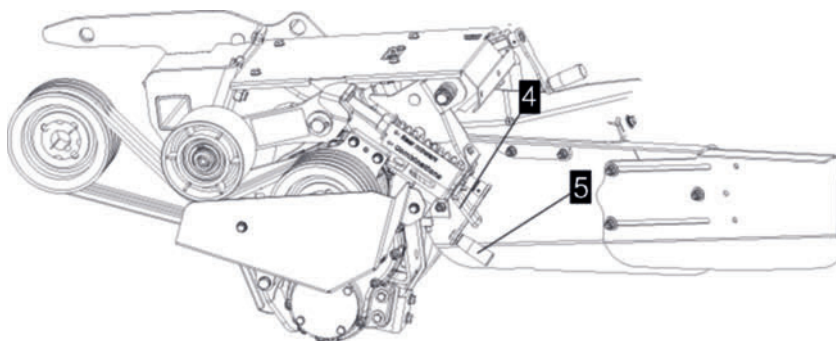

- 3 Riem ontspannen door middel van slinger (5)
- 4 Riem vervangen

TIP

Het opnieuw inbouwen gebeurt in de logisch omgekeerde volgorde van het verwijderen.

5 Spanrolloop controleren

Controleer de loop van de spanrol na elke ombouw in de aandrijving
De spanrol moet in één lijn lopen met de aandrijfriem, zie afbeelding

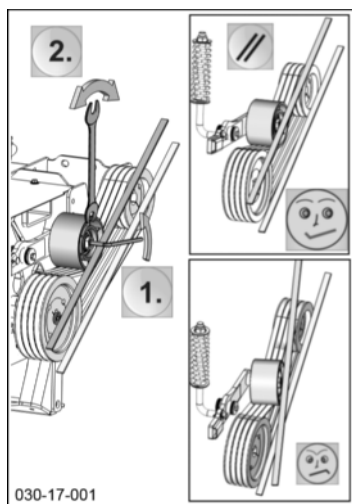

Tandkneuzeraandrijving V-riemen vervangen

Als de aandrijfriemen schade of slijtage vertonen, moeten ze worden vervangen.



TIP

Altijd alle V-riemen tegelijk vervangen!

Vorbereiding

- Steek- of ringsleutel (instelling riemspanning)
- Nieuwe set V-riemen (zie reserveonderdelenlijst)

Voorwaarde

- Tractor en machine geparkeerd op een vlakke en stabiele ondergrond en beveiligd tegen weggrollen.
- Machine geparkeerd in de werkpositie
- Aftakas uitgeschakeld
- Tractormotor uitgeschakeld, parkeerrem aangetrokken, contactsleutel verwijderd en opgeborgen.

Werkwijze

- 1 Inwendige zijbeschermer verwijderen: 2x bout (S) losdraaien.

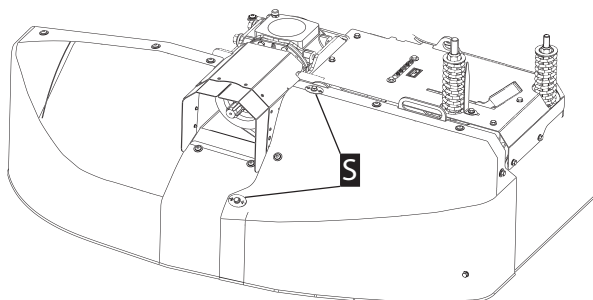

- 2 Zijbeschermer met handgreep (G) naar boven wegtrekken.

Toestandgebaseerd onderhoud

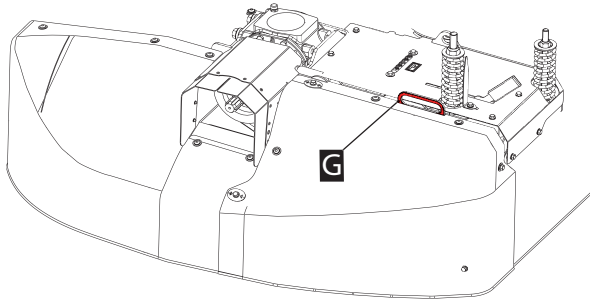

- 3 Binnenafdekking verwijderen: 3x bout (S) verwijderen.

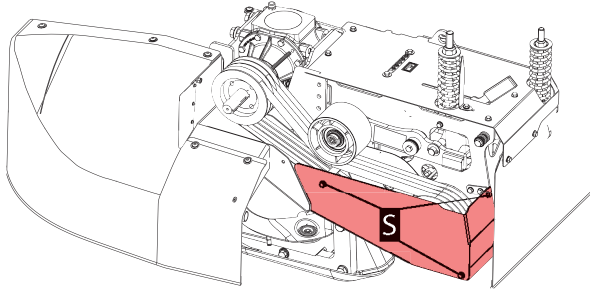

- 4 Hefboom (H) naar voren duwen om de vergrendeling te activeren.

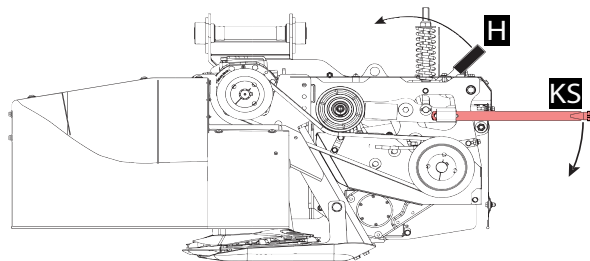

- 5 Messleutel (KS) met de handgreepzijde in de geleider steken en vervolgens naar beneden duwen totdat de hefboom wordt vergrendeld.
- 6 Alle V-riemen vervangen door nieuwe V-riemen.
- 7 Messleutel (KS) langzaam naar boven zwenken zodat de spanrol tegen de V-riemen wordt gedrukt.
- ▷ Erop letten dat de riemen op de rollen niet overspringen.
- 8 Spanrolloop controleren.
- 9 Riemsparing instellen op de fabrieksinstelling: Punt wijzer (Z) = parallel met de onder-rand van de sluitring onder stelmoer (M).

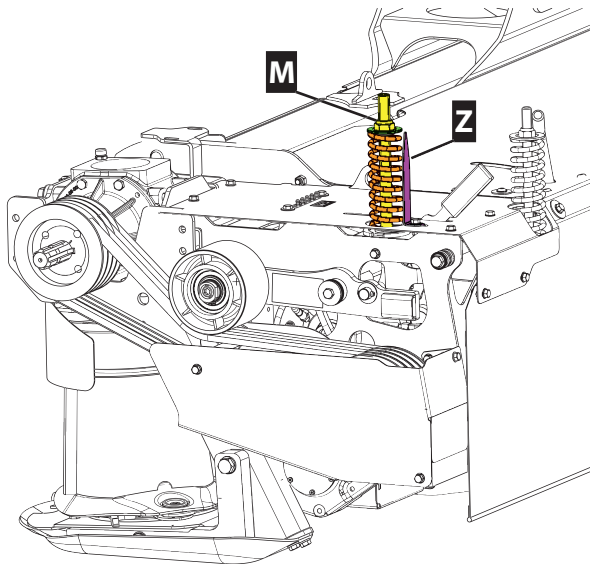

10 Machine weer in elkaar zetten in omgekeerde volgorde.

Tandenkneuzer tanden en tandbevestiging montagewerkzaamheden

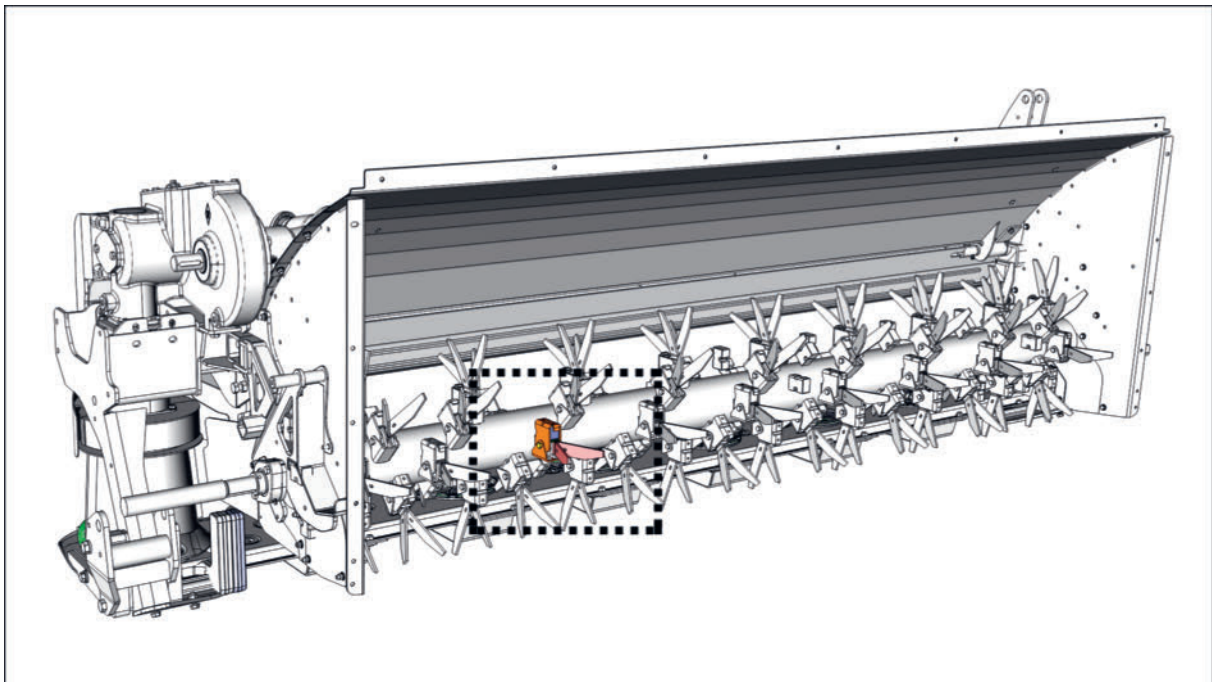

! AANWIJZING

Lager- en tandwielkastschade door onbalans!

- ▶ Als beschadigde tanden tijdelijk worden verwijderd zonder vervanging, moet hetzelfde aantal tanden ook worden verwijderd aan de 180 ° tegenoverliggende rotorzijde.
- ▶ Als versleten tanden worden vervangen door nieuwe onderdelen, moet hetzelfde aantal tanden ook worden vervangen aan de 180 ° tegenoverliggende rotorzijde.
- ▶ Als versleten tandbevestigingen worden vervangen door nieuwe onderdelen, moet hetzelfde aantal tandbevestigingen ook worden vervangen aan de 180 ° tegenoverliggende rotorzijde.

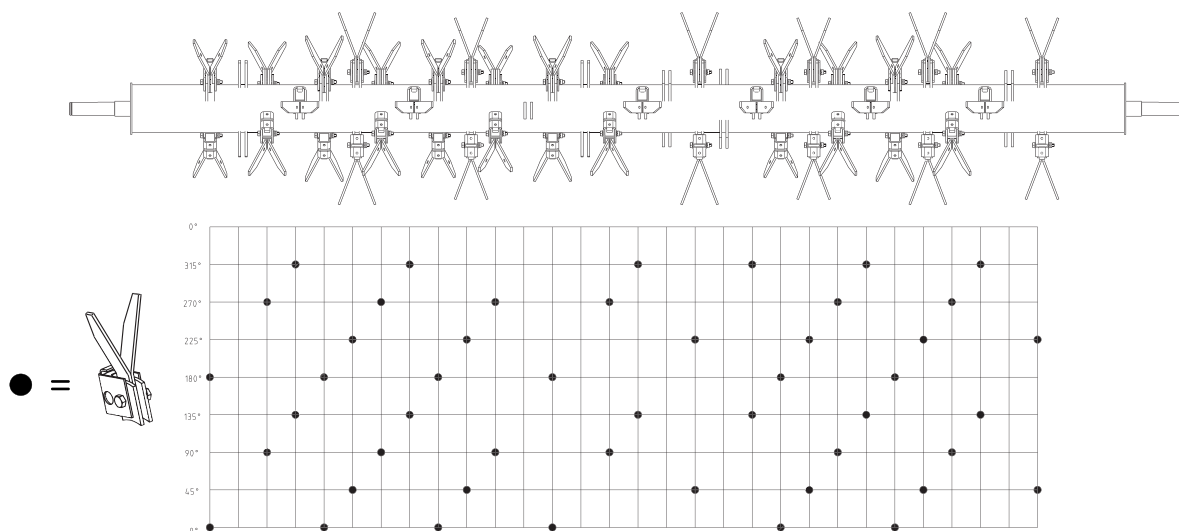

Symbolische weergave van mogelijke tandemontageposities op de rotor

Vorbereiding

- Montagedoorn (speciaal gereedschap SK09977-0379)
- Montagehulp (speciaal gereedschap SK08936-0379)
- Tand en tandhouders naar behoefte (zie reserveonderdelenlijst)

Voorwaarde

- Tractor en machine geparkeerd op een vlakke en stabiele ondergrond en beveiligd tegen weggrollen.
- Aftakas uitgeschakeld
- Tractormotor uitgeschakeld, parkeerrem aangetrokken, contactsleutel verwijderd en opgeborgen.

Tanden en tandbevestiging demonteren

Werkwijze

- ▶ Bout (1) en afdekking (2) verwijderen.

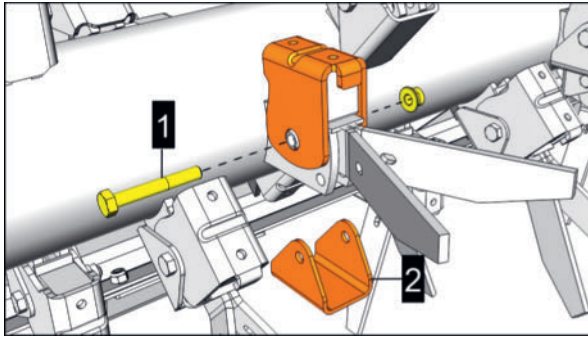

- ▶ Montagehulp plaatsen en de druk van de inwendige rubberen buffer opvangen met behulp van de montagehulp.

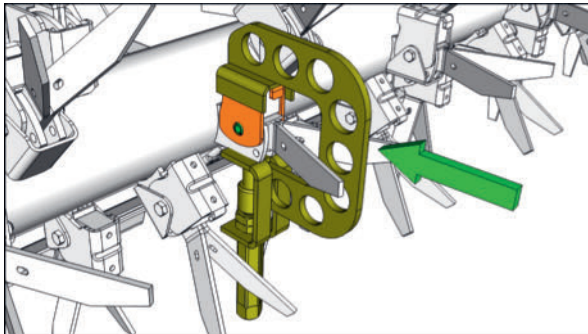

Montagehulp SK08936-0379

- ▶ Paspas eruit tikken met een doorslag, indien nodig spandruk van de montagehulp aanpassen.

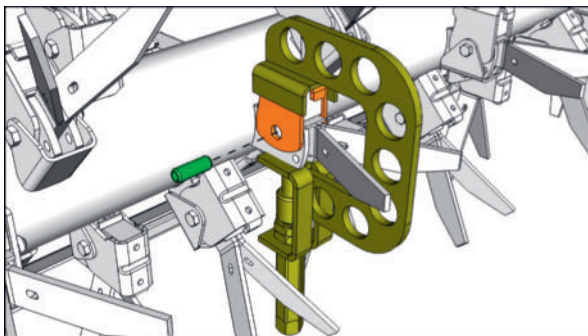

- ▶ Montagehulp verwijderen.

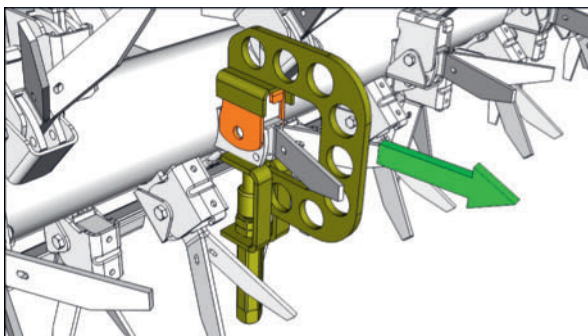

- ▶ Onderdelen verwijderen.

Toestandgebaseerd onderhoud

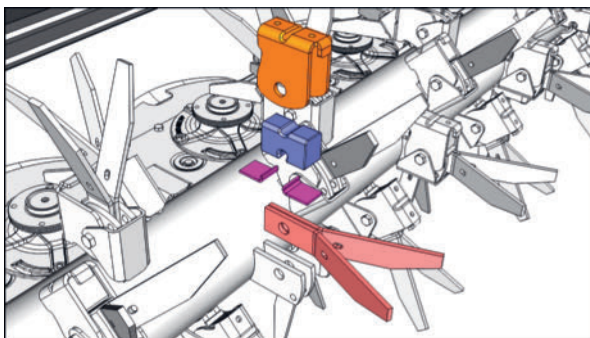

- ▶ Beschadigde onderdelen indien nodig vervangen door nieuwe onderdelen.
- ▶ Procedure bij alle kneuzertanden indien nodig uitvoeren op dezelfde manier.

Tanden en tandbevestiging monteren

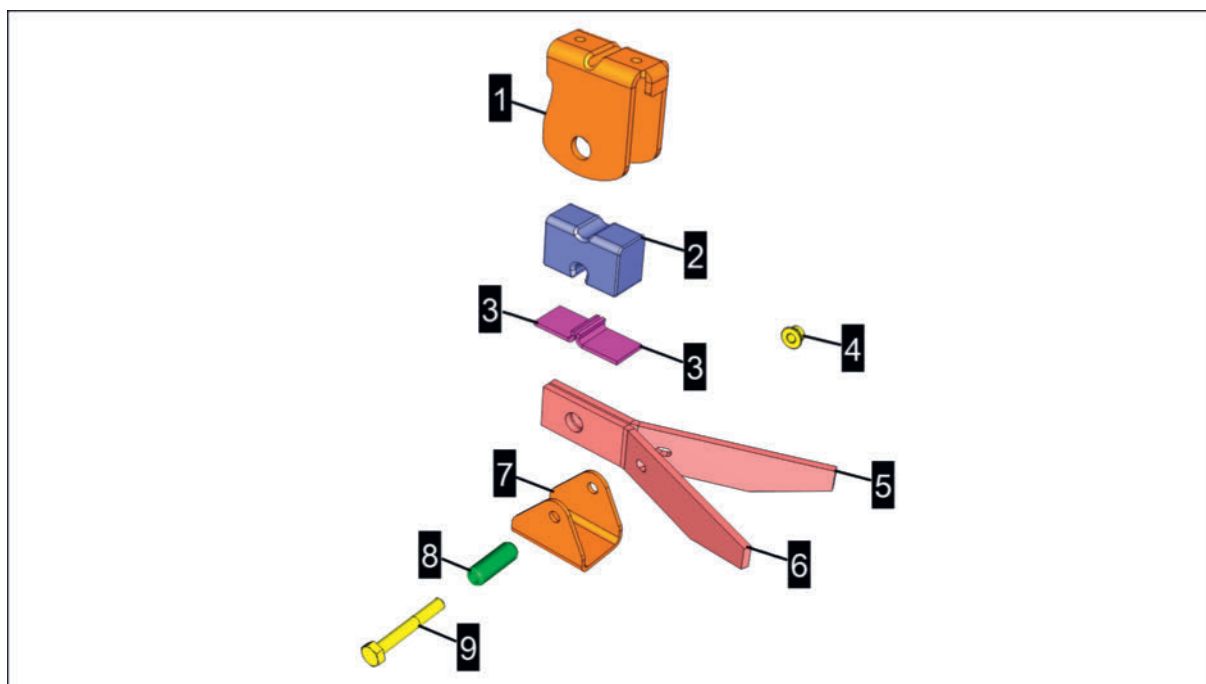

- 1 = Beugel
- 2 = Rubberen buffer
- 3 = Geleideplaat
- 4 = Moer M8 DIN6927
- 5 = Tand links
- 6 = Tand rechts
- 7 = Afdekking
- 8 = Paspn 13x36 mm
- 9 = Bout M8x55 DIN931

Werkwijze

- ▶ Onderdelen in elkaar zetten, hierbij de installatiepositie van beugel (1), rubberen buffer (2) en tanden (5-6) zoals afgebeeld goed in acht nemen!

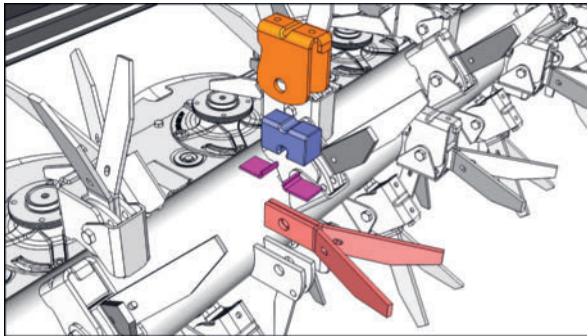
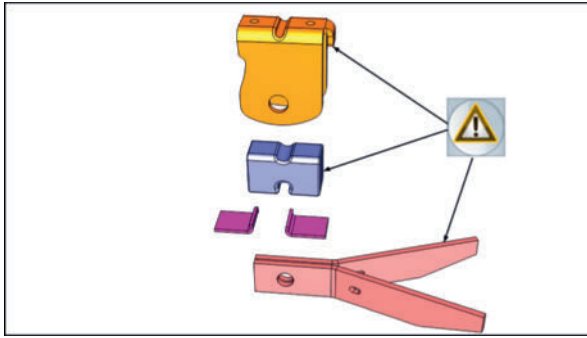

- ▶ Montagehulp aanbrengen en gaten voor paspen (+montagedoorn) laten samenvallen.

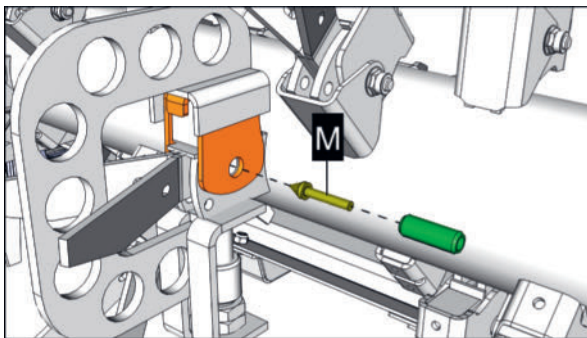

M = montagedoorn

- ▶ Montagedoorn zoals afgebeeld in de paspen schuiven en de paspen samen met de montagedoorn geleidelijk aan in het gat tikken. Erop letten dat het gat van de tanden is uitgelijnd en de sleuf in de paspen in de richting van de tandpunt wijst.

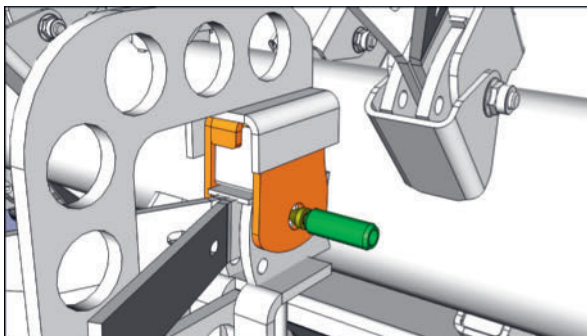

Toestandgebaseerd onderhoud

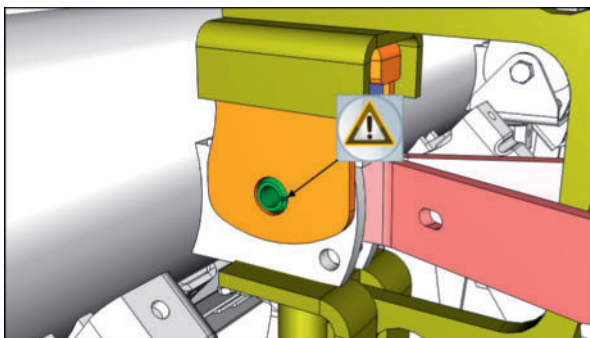

Paspen montagepositie

- ▶ Paspen tot aan de aanslag erin tikken en montagedoorn verwijderen.

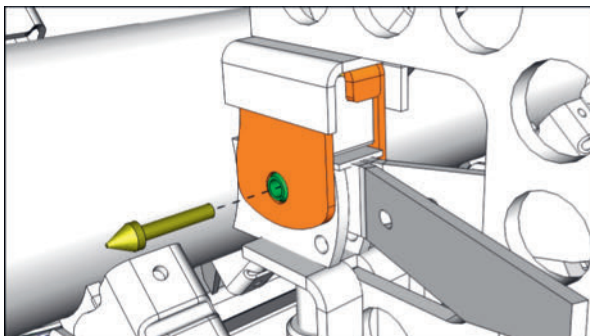

- ▶ Montagehulp verwijderen.

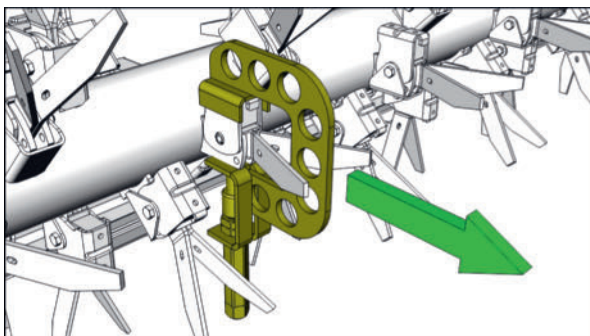

- ▶ Afdekking (2) en bout (1) M8x55 aanbrengen en vastdraaien.

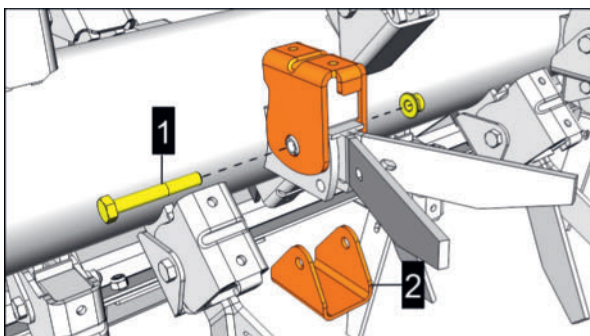

- ▶ Procedure bij alle kneuzertanden indien nodig uitvoeren op dezelfde manier.

Tandenkneuzer montageposities rotortanden



Overzicht van de afzonderlijke montageposities van de rotortanden.

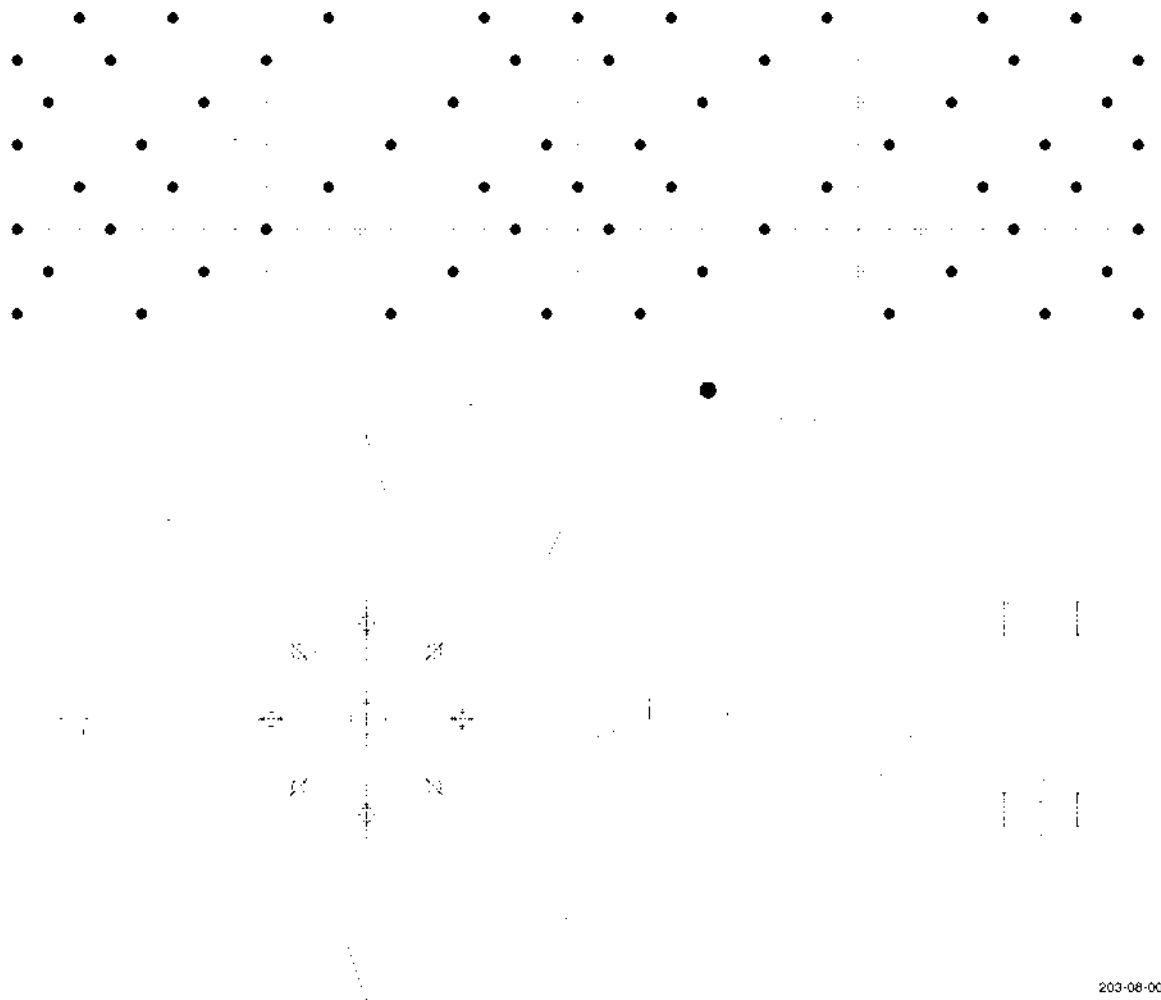

- = montagepositie met tanden
- = montagepositie zonder tanden

Periodiek onderhoud

De hieronder beschreven activiteiten worden op een bepaald tijdstip of met bepaalde tussenpozen uitgevoerd.

Voor elk seizoen

Nokkenschakelkoppeling van de cardanas controleren

Eenmaal per jaar moet de nokkenschakelkoppeling van de cardanas worden gecontroleerd (afgeperst). De controle is vooral belangrijk als deze in normaal bedrijf nooit reageert.

AANWIJZING

Overbelasting in de aandrijflijn!

Als de nokkenschakelkoppeling tijdens bedrijf nooit wordt geactiveerd, kan het ontkopplingskoppel vanzelf aanzienlijk toenemen of kan de nokkenschakelkoppeling vastlopen.

- ▶ Cardanas eenmaal per jaar bij een service-vakhandel laten afklemmen!

Een tolerantie van +/- 10% vanaf het activeringsmoment is toegestaan.

Wordt de grenswaarde over- of onderschreden, moet de cardanas worden vervangen.

TIP

Voor volledige instructies voor reiniging en onderhoud voor de betreffende cardanas, moet men de meegeleverde handleiding van de fabrikant van de cardanas in acht nemen.

Dagelijks onderhoud

Het dagelijks onderhoud moet aan het begin van elke werkdag worden uitgevoerd, voordat de machine wordt gebruikt.

Hydraulische installatie controleren

WAARSCHUWING

Infecties door ontsnappende hydraulische olie!

Onder hoge druk ontsnappende hydraulische olie kan de huid binnendringen, in lichaamsopeningen binnendringen en ernstige infecties veroorzaken!

- ▶ Voordat er onderhoudswerkzaamheden worden verricht, het hydraulische systeem drukloos maken.
- ▶ Bij alle werkzaamheden aan het hydraulische systeem persoonlijke beschermingsmiddelen zoals veiligheidsbril en handschoenen dragen.
- ▶ Voor iedere ingebruikname moet de hydrauliek worden gecontroleerd op slijtage en beschadigingen.
- ▶ Zoek alleen met passende hulpmiddelen (bv. speciale spray voor vaststellen van lekkages) naar lekkageplaatsen. De vastgestelde gebreken moeten direct worden hersteld in een gespecialiseerde werkplaats door deskundig personeel.
- ▶ Lekkages niet met de hand of andere lichaamsdelen afdichten.
- ▶ In geval van letsel in samenhang met hydraulische olie onmiddellijk een arts raadplegen.

Controle op schade en lekken

AANWIJZING

Breuk van oude hydraulische slangen

- ▶ Hydraulische slangen die ouder zijn dan 6 jaar moeten worden vervangen. Alleen vervangslangen met dezelfde specificatie gebruiken. Zie reserveonderdelenlijst.

Voorwaarde

- Machine geparkeerd op een vlakke en stabiele ondergrond en beveiligd tegen weggrollen.
- Tractormotor uitgeschakeld, contactsleutel verwijderd en opgeborgen.

Werkwijze

- ▶ Hydraulisch systeem (bijv. hydraulische slangen, drukaccumulator...) controleren op beschadigingen en lekkages en indien nodig onderdelen vervangen (zie de reserveonderdelenlijst).

TIP

Mogelijk schadebeeld aan hydraulische slangen

- Knikken
- Bellenvorming
- Poreus of scheuren in slangoppervlak
- Barsten en openliggend weefsel aan de ommanteling

Periodiek onderhoud

- ▷ In geval van lekkages bij de schroefverbinding de betreffende schroefverbinding, indien mogelijk, opnieuw aandraaien. Als de lekkage hiermee niet kan worden verholpen, moet het betreffende hydraulische onderdeel onmiddellijk worden vervangen.
- ▷ Vóór alle onderhouds- en reparatiewerkzaamheden aan de hydrauliek moet het hydraulische systeem drukloos worden gemaakt.
Hiervoor de regeleenheid van de tractor met uitgeschakelde hydraulische druktoevoer enkele keren tussen heffen en zakken heen en weer bewegen.

Verlichting en lampen controleren / vervangen

VOORZICHTIG

Gevaar voor ongevallen door slecht zichtbare verlichtingsapparatuur.

- ▶ Vervuilde verlichtingsapparatuur reinigen voordat met de machine op de openbare weg wordt gereden.
- ▶ Beschadigde en slecht functionerende verlichtingsapparatuur vervangen voordat met de machine op de openbare weg wordt gereden.

TIP

Defecte lampen of lichtbronnen vóór het rijden op de openbare weg vervangen (dit geldt niet voor werklampen).

TIP

Onderhoud van ledverlichting

Lichtbronnen kunnen bij ledverlichting niet worden vervangen!

Ledlampen in geval van een defect vervangen.

Achterlicht lamp vervangen



Werkwijze

- ▶ Kabelklem van de aansluitkabel openen en de kabel eruit trekken.
- ▶ Bevestigingsbouten aan de achterzijde van de lamp losmaken en de defecte lamp verwijderen.
- ▶ Nieuwe lamp in omgekeerde volgorde monteren.
- ▶ Functietest uitvoeren.

- ▶ Defecte lamp op correcte wijze afvoeren.

Achterlicht / remlicht vervangen (verlichting VS)

LED lampen met ingebouwde lamp.



Werkwijze

- ▶ Bajonetstekker aan de achterzijde van de lamp openen en stekker verwijderen.
- ▶ Bevestigingsbouten aan de achterzijde van de lamp losmaken en de defecte lamp verwijderen.
- ▶ Nieuwe lamp in omgekeerde volgorde monteren.
- ▶ Functietest uitvoeren.
- ▶ Defecte lamp op correcte wijze afvoeren.

Knipperlicht vervangen (verlichting VS)

LED lampen met ingebouwde lamp.



Werkwijze

- ▶ Bajonetstekker aan de achterzijde van de lamp openen en stekker verwijderen.
- ▶ Bevestigingsbouten aan de achterzijde van de lamp losmaken en de defecte lamp verwijderen.
- ▶ Nieuwe lamp in omgekeerde volgorde monteren.
- ▶ Functietest uitvoeren.
- ▶ Defecte lamp op correcte wijze afvoeren.

Waarschuwingsborden, waarschuwingsdriehoeken, waarschuwingsfolies controleren / vervangen

TIP

Waarschuwingsborden, waarschuwingsdriehoeken, waarschuwingsfolies bestaan uit een drager (verschillende materialen) en een daarop aangebrachte laag lichtreflecterend materiaal.

De uitvoering en de montageposities kunnen afhankelijk van de machine en het land van bestemming verschillend zijn.

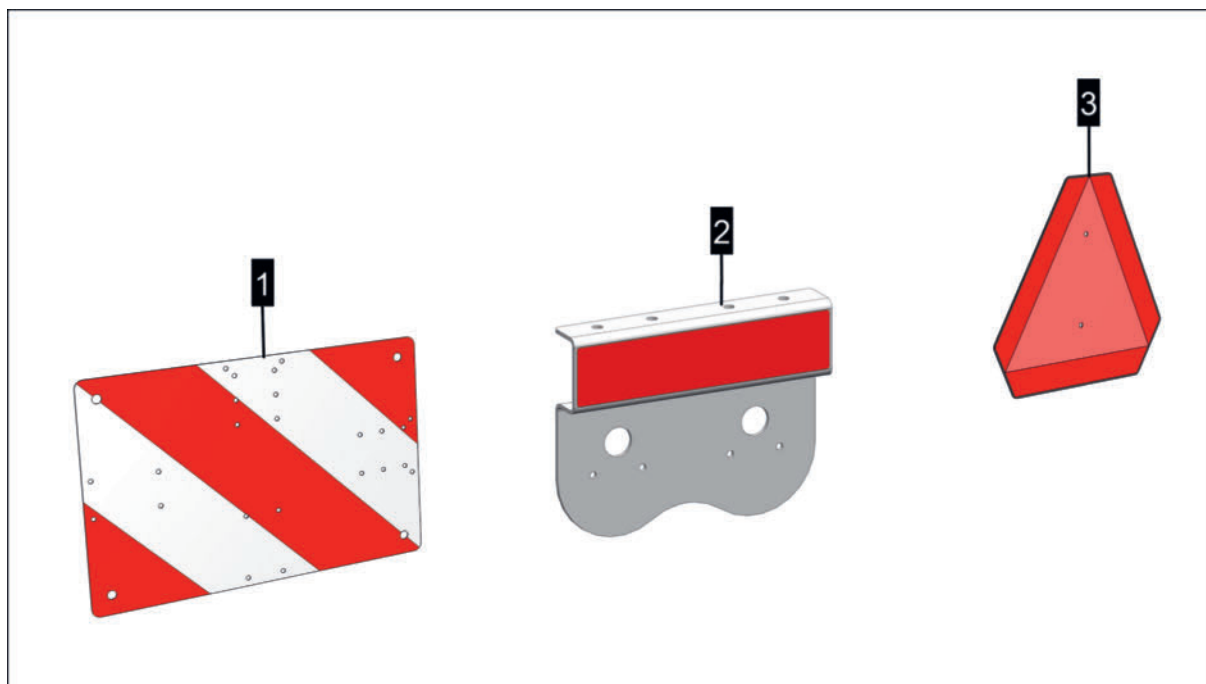

Symbolische weergave

1 = Waarschuwingsborden

2 = Waarschuwingsfolies (rood en geel)

3 = Waarschuwingsdriehoek (SMVI-embleem)

VOORZICHTIG

Gevaar voor ongevallen door slecht zichtbare waarschuwingsinrichtingen.

- ▶ Vervuilde waarschuwingsborden, waarschuwingsdriehoeken, waarschuwingsfolies reinigen voordat met de machine op de openbare weg wordt gereden.
- ▶ Beschadigde waarschuwingsborden, waarschuwingsdriehoeken, waarschuwingsfolies vervangen voordat met de machine op de openbare weg wordt gereden.

Werkwijze

- ▶ Waarschuwingsborden, waarschuwingsdriehoeken, waarschuwingsfolies controleren op vervuiling.
 - ▷ Eventueel vuil volledig verwijderen met een zuur- en alcoholvrije reiniger, een zachte doek of spons en, indien mogelijk, met wat warm water.

- ▶ Waarschuwingsborden, waarschuwingsdriehoeken, waarschuwingsfolies controleren op schade.
 - ▷ Door weersinvloeden of door mechanische invloeden beschadigde waarschuwingsborden, waarschuwingsdriehoeken, waarschuwingsfolies onmiddellijk vervangen (zie reserveonderdelenlijst).

TIP

Bij het vervangen van waarschuwingsborden de richting van de balken in acht nemen!

Eén keer na 1 uur

Taperlock klembussen plaatsing controleren

Taperlock klembussen worden als bevestigingselementen gebruikt bij riemaandrijvingen van kneuzers (ED, RCB, RC), zwadgeleidingen en maibalken.

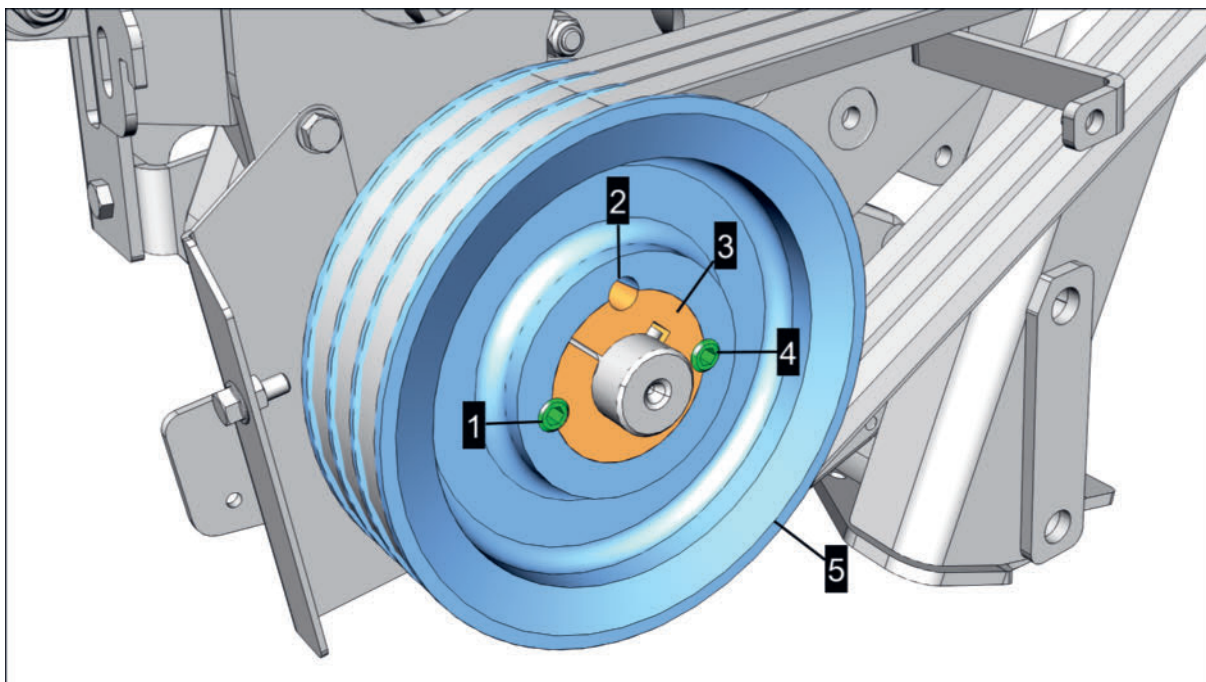

Symboolafbeelding kneuzeraandrijving

1 = Tapbout (vergrendeling)

2 = Afdrukpat (aantal afhankelijk van de uitvoering)

3 = Taperlock klembus (nummer van de bus in de voorkant ingelaserd)

4 = Tapbout (vergrendeling)

5 = Riemschijf

Vorbereiding

- Momentsleutel

Periodiek onderhoud

Voorwaarde

- Tractor en machine in de werkpositie geparkeerd op een vlakke en stabiele ondergrond.
- Aftakas van de tractor uitgeschakeld
- Tractormotor uitgeschakeld, contactsleutel verwijderd en opgeborgen en parkeerrem ingeschakeld.
- Cardanassen indien nodig losgekoppeld.
- Afdekking verwijderd van de aandrijving die moet worden gecontroleerd.

Werkwijze

- ▶ Ingelaserd busnummer aflezen op alle gemonteerde Taperlock klembussen en noteren.
- ▶ Draadeinden (1) en (4) met momentsleutel aandraaien volgens onderstaande tabel, in overeenstemming met het ingelaserde busnummer.
- ▶ Controleren of het afdruggat (2) met vet is gevuld (aantal afhankelijk van de uitvoering).
 - ▷ Als dit niet het geval is, dan het gat tot aan de rand vullen met universeel vet.

TIP

De vetvulling voorkomt het binnendringen van vreemde voorwerpen die problemen kunnen veroorzaken tijdens de montagewerkzaamheden.

Bus nr.:	Sleutelmaat (mm)	Aantal bouten	Schroefdraadmaat (inch)	Aandraaimoment (Nm)
1008	3	2	1/4	5,6
1108	3	2	1/4	5,6
1210	5	2	3/8	20
1215	5	2	3/8	20
1610	5	2	3/8	20
1615	5	2	3/8	20
2012	6	2	7/16	30
2017	6	2	7/16	30
2517	6	2	1/2	50
2525	6	2	1/2	50
3020	8	2	5/8	90
3030	8	2	5/8	90
3525	10	3	1/2	90
3535	10	3	1/2	90

Mesbouten aandraaien

TIP

Maaischijven met erop geplaatste transporttrommel of met erop geplaatste transportkegel worden hierna ook alleen maaischijven genoemd!

⚠ VOORZICHTIG

Snijletsel door mesbladen!

- ▶ Messen nooit aanpakken bij de snijvlakken!
- ▶ Bij alle werkzaamheden met en aan de messen snijvaste handschoenen gebruiken.

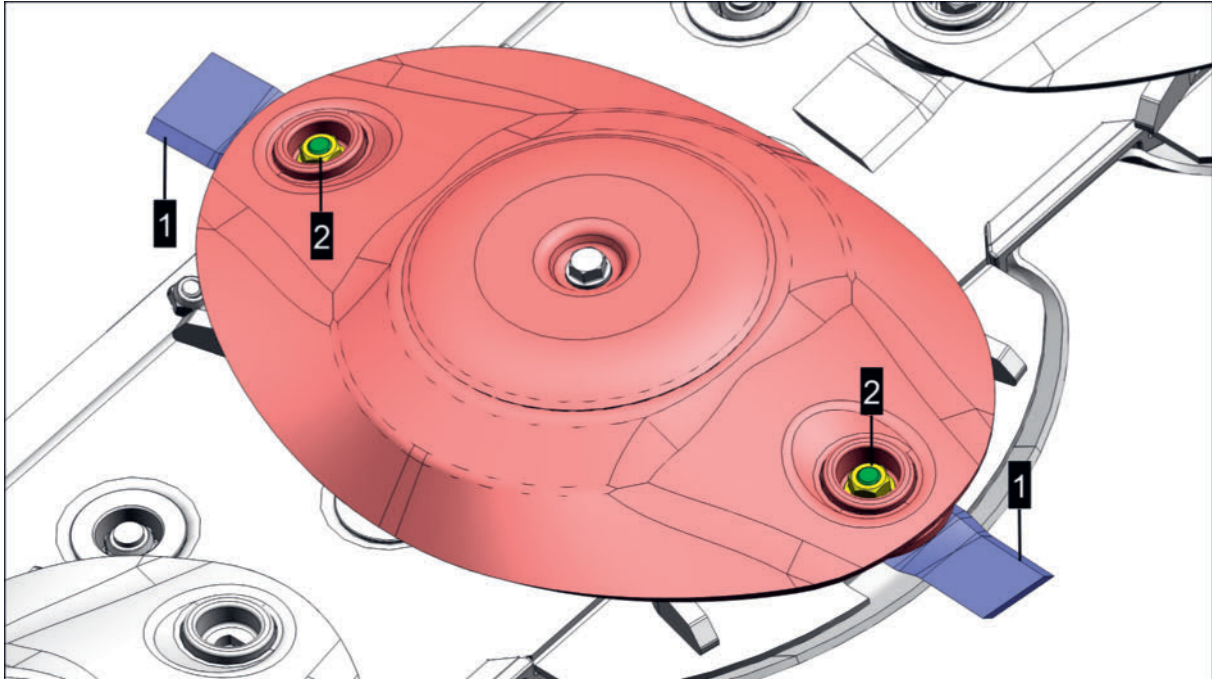

Afbeelding maaischijf zonder transporttrommel en transportkegel

1 = Maimes

2 = Mesbout

Vorbereiding

- 17 mm Dopsleutel
- Momentsleutel instelbaar op minstens 120 Nm aandraaimoment
- Snijbestendige handschoenen gebruiken

Voorwaarde

- Machine in de werkpositie geparkeerd op een vlakke en stabiele ondergrond.
- Tractormotor uitgeschakeld, contactsleutel verwijderd en opgeborgen en parkeerrem aangetrokken.
- Frontbescherming opgeklapt (indien mogelijk).
- Zijbescherming opgeklapt (indien mogelijk).

Werkwijze

- ▶ Helemaal aan de buitenkant (links of rechts) van de maibalk beginnen en beide mesbouts op de buitenste maaischijf aandraaien met 120 Nm, pas daarna naar de volgende aangrenzende maaischijf gaan.

Periodiek onderhoud

- ▶ Procedure herhalen tot alle mesbouten op alle maaischijven van de gehele maaier gecontroleerd zijn.

Eén keer na 8 uur

Kneuzeraandrijving spanrolloop controleren / corrigeren

Loop van de spanrol controleren na het eerste gebruik en na elke wijziging aan de aandrijving (bijv. bij het vervangen van de V-riem, vervangen van de kneuzer).

! AANWIJZING

Schade door schuin lopende spanrol!

- ▶ De spanrol moet altijd absoluut parallel aan de riemschijven lopen.

Vorbereiding

- Gereedschap
- Controleliniaal

Voorwaarde

- Tractor en machine geparkeerd op een vlakke en stabiele ondergrond en beveiligd tegen weggrollen.
- Machine geparkeerd in de werkpositie
- Aftakas uitgeschakeld
- Tractormotor uitgeschakeld, parkeerrem aangetrokken, contactsleutel verwijderd en opgeborgen.

Werkwijze

- 1 Inwendige zijbescherming verwijderen: 2x bout (S) losdraaien.

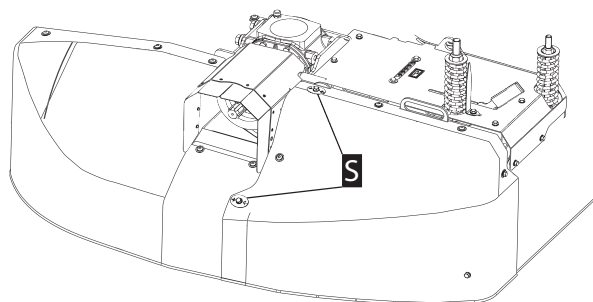

- 2 Zijbescherming met handgreep (G) naar boven wegtrekken.

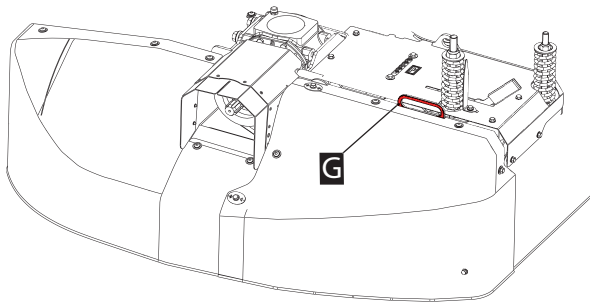

- 3 Binnenafdekking verwijderen: 3x bout (S) verwijderen

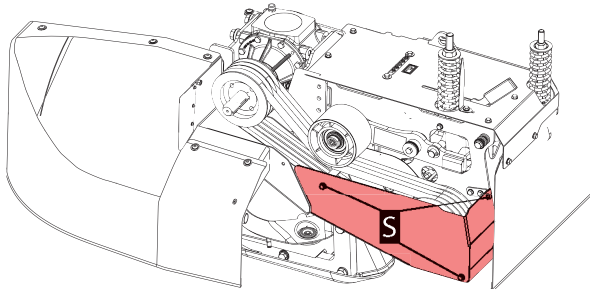

- 4 Spanrolloop controleren door het plaatsen van de controleliniaal.

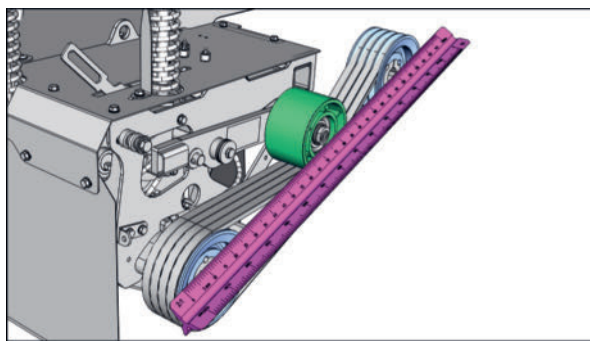

- ▷ Als de spanrol exact parallel loopt, verdergaan met stap 8.
- ▷ Als de spanrol niet exact parallel loopt, verdergaan met de volgende stap.

- 5 Excentriek losdraaien met inbussleutel en excentrische huls met steeksleutel verstellen zoals weergegeven in de afbeelding.

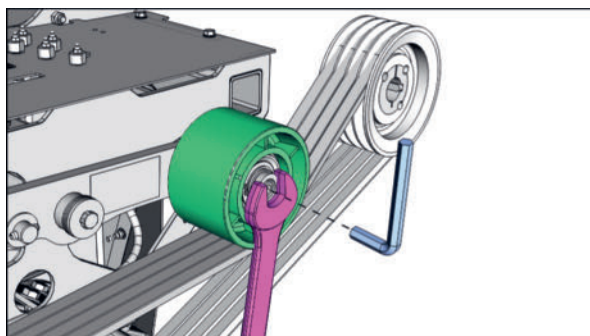

- 6 Inbusschroef vastdraaien zonder de excentrische huls te verdraaien.

- 7 Controleliniaal nogmaals plaatsen en paralleliteit controleren.

- ▷ Als de spanrol exact parallel loopt, verdergaan met stap 8.
- ▷ Als de spanrol niet exact parallel loopt, procedure herhalen vanaf stap 4.

- 8 Montage in omgekeerde volgorde uitvoeren!

Periodiek onderhoud

9 Procedures aan beide zijden van de machine uitvoeren op dezelfde manier.

Elke 50 uur

Primaire kneuzeraandrijving reiniging

Vorbereiding

- Indien nodig, stofzuiger
- Persluchtpistool
- Persoonlijke beschermingsmiddelen zoals stofmasker en veiligheidsbril.

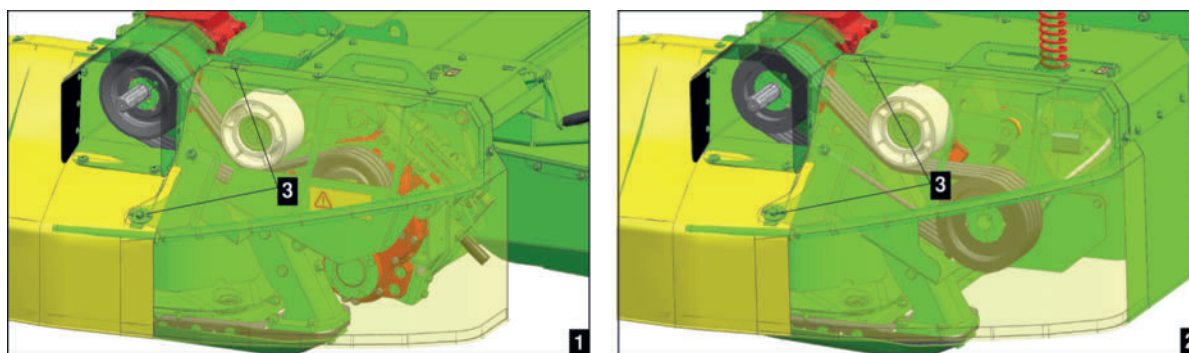

1 = Primaire aandrijving tandenkneuzer

2 = Primaire aandrijving rollenkneuzer

3 = Posities van de bevestigingsbouten voor de afdekking

Voorwaarde

- Tractor en machine in parkeerpositie op een vlakke en stabiele ondergrond geparkeerd en beveiligd tegen weggrollen.
- Aftakas uitgeschakeld
- Tractormotor uitgeschakeld, parkeerrem aangetrokken, contactsleutel verwijderd en opgeborgen.

Werkwijze

- ▶ Inwendige zijbescherming verwijderen: 2x bout (S) losdraaien.

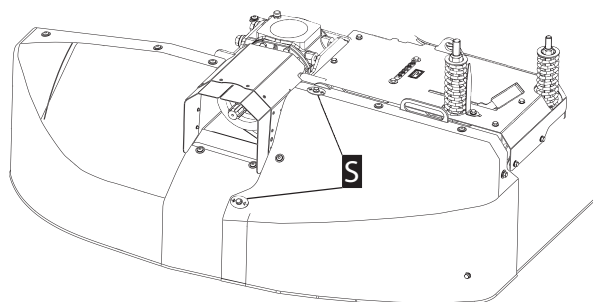

- ▶ Zijbescherming met handgreep (G) naar boven wegtrekken.

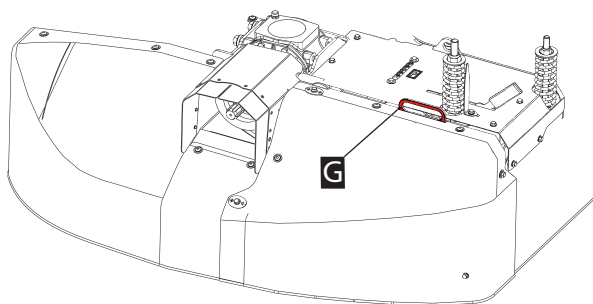

- ▶ Behuizing grondig uitblazen met perslucht / uitzuigen.
- ▶ Afdekkingen na afloop weer aanbrengen en bouten (S) vastdraaien.

Rollenkneuzer walslager smeren

! AANWIJZING

Lagerschade door het binnendringen van vuil via de smeernippels!

- ▶ Smeernippel reinigen voor het smeerproces.
- ▶ Vetspuitmond reinigen voor het smeerproces.
- ▶ Verontreinigd vet niet gebruiken maar afvoeren op de juiste manier.

Voorwaarde

- Tractor en machine in de werkpositie geparkeerd op een vlakke en stabiele ondergrond.
- Aftakas van de tractor uitgeschakeld
- Tractormotor uitgeschakeld, contactsleutel verwijderd en opgeborgen en parkeerrem aangetrokken.

Werkwijze

- ▶ Alle bestaande smeerpunten aan de aandrijfzijde smeren.

Smeernippel (S)

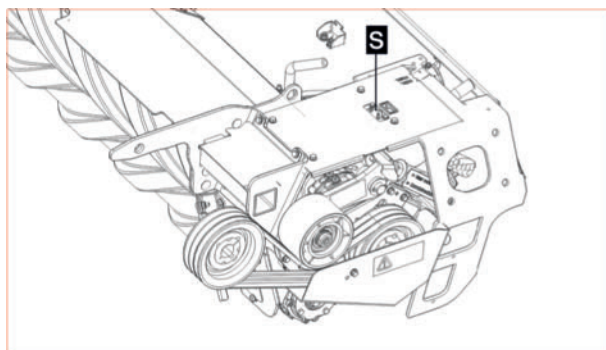

- ▶ Alle bestaande smeerpunten aan de zijde tegenover de aandrijving smeren.

Periodiek onderhoud

Smeernippel (S)

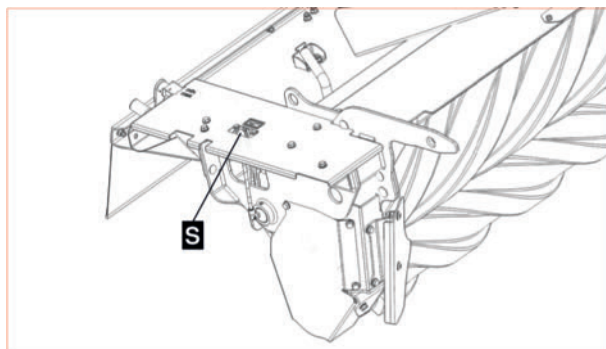

Slijtagecontrole maimeshouder

Om de maimeshouder volledig te controleren, moeten de maimesen en mesbouten worden verwijderd.

TIP

Als de machine vaak wordt gebruikt op zeer steenachtig terrein of onder over het algemeen zware gebruiksomstandigheden, moet het interval voor het controleren van de slijtage te verkorten.

VOORZICHTIG

Breuk van de maimeshouder of de mesbout en weggeslingerde machinedelen!

- ▶ Versleten mesbouten niet blijven gebruiken maar vervangen door nieuwe onderdelen.
- ▶ Versleten maimeshouders niet blijven gebruiken maar vervangen door nieuwe onderdelen.
- ▶ Losgeraakte mesbouten niet blijven gebruiken maar vervangen door nieuwe onderdelen.

Vorbereiding

- Schuifmaat
- 17 mm steeksleutel
- Mesbouten en moeren naar behoefte (zie reserveonderdelenlijst).

Voorwaarde

- Machine op een vlakke, stevige bodem geplaatst in arbeidspositie.
- Tractormotor uitgeschakeld, contactsleutel verwijderd en opgeborgen en parkeerrem ingeschakeld.
- Maimes verwijderd.
- Frontbescherming naar boven geklapt (indien mogelijk).
- Zijbescherming naar boven geklapt (indien mogelijk).

Mesbout demonteren

TIP

Als wordt vastgesteld dat de mesbout duidelijk al is losgekomen, dan de mesbout niet meer controleren maar vervangen door een nieuwe mesbout samen met een nieuwe moer.

- ▶ Moer tegen de klok in losschroeven.
- ▶ Mesbout naar beneden door het gat van de meshouder verwijderen.

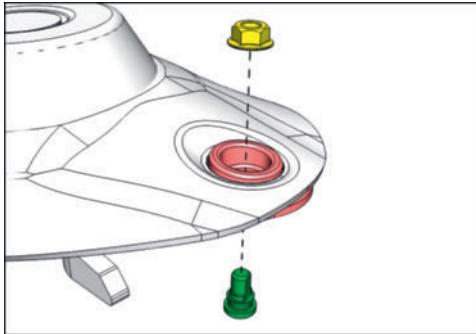

Mesbout controleren / monteren

TIP

Als voor de demontage wordt vastgesteld dat de mesbout duidelijk al is losgekomen, dan de mesbout niet meer controleren maar vervangen door een nieuwe mesbout samen met een nieuwe moer.

- ▶ Diameter nameten op het breedste punt van de kegel op de mesbout.
De minimumdiameter mag niet kleiner zijn dan 15 mm.

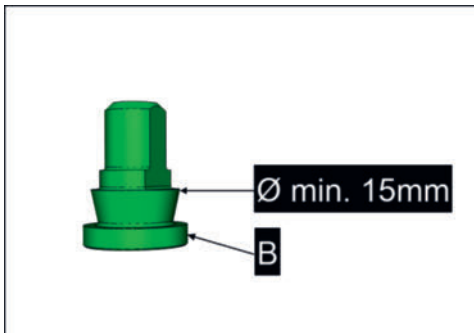

B = mesboutkop

- ▷ Als de minimumdiameter bijna is bereikt of zelfs is onderschreden, moet de mesbout onmiddellijk worden vervangen door een nieuwe bout.
 - ▷ Als de minimumdiameter niet bijna is bereikt, kan de bout verder worden gebruikt, tenzij de mesboutkop tekenen van slijtage vertoont.
- ▶ Mesboutkop (B) controleren.
 - ▷ Als de mesboutkop tekenen van slijtage vertoont, moet de mesbout beslist worden vervangen.
 - ▷ Als de mesboutkop geen tekenen van slijtage vertoont, kan de mesbout verder worden gebruikt, tenzij bij het begin van de controle overmatige slijtage aan de boutkegel is vastgesteld.

Periodiek onderhoud

- ▶ Het gebied rond de mesbout en het gat vrijmaken van verontreinigingen.
- ▶ Mesbout zoals deze is verwijderd terugplaatsen en vastdraaien met 120 Nm.
- ▶ Vervolgens kan indien nodig het maimes opnieuw worden gemonteerd (draairichting in acht nemen).

Maimeshouder controleren

- ▶ De maimeshouder mag in het gebied van het gat lichte tekenen van slijtage vertonen, maar deze mogen niet de afmetingen van de markering in de onderstaande afbeelding aannemen.

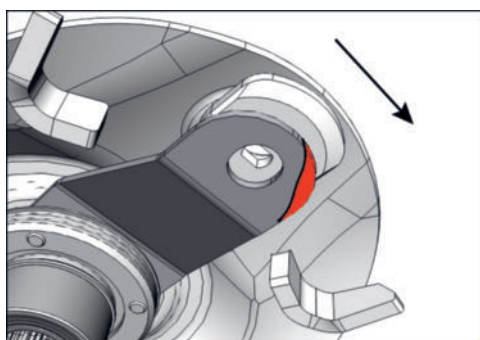

De rode markering laat onaanvaardbare tekenen van slijtage zien op een van de maimeshouders.

Pijl = draairichting tijdens bedrijf.

- ▶ Als er tekenen van slijtage worden vastgesteld in de mate die in de afbeelding is aangegeven, mag de machine niet verder worden gebruikt. Maimeshouder onmiddellijk bij een servicedealer door een nieuwe houder laten vervangen.
 - ▷ Maimeshouder voor elke maaischijf paarsgewijs vervangen, om onbalans te voorkomen.
- ▶ Controle bij alle maimeshouders uitvoeren op dezelfde manier.

Tandenkeuzer smeren

Voorbereiding

- Lithiumvet bedrijfsstofcode (IV) volgens bedrijfsstofsificatie / smeerschema
- Vetspuit
- Poetspapier of iets dergelijks

Voorwaarde

- Tractor en machine in de werkpositie geparkeerd op een vlakke en stabiele ondergrond en beveiligd tegen weggrollen.
- Machine geparkeerd in de werkpositie
- Aftakas uitgeschakeld
- Tractormotor uitgeschakeld, parkeerrem aangetrokken, contactsleutel verwijderd en opgeborgen.

! AANWIJZING

Lagerschade door het binnendringen van vuil via de smeernippels!

- ▶ Smeernippel reinigen voor het smeerproces.
- ▶ Vetspuitmond reinigen voor het smeerproces.
- ▶ Verontreinigd vet niet gebruiken maar afvoeren op de juiste manier.

Werkwijze

- ▶ Smeernippel (1, 2) vrijmaken van onzuiverheden.

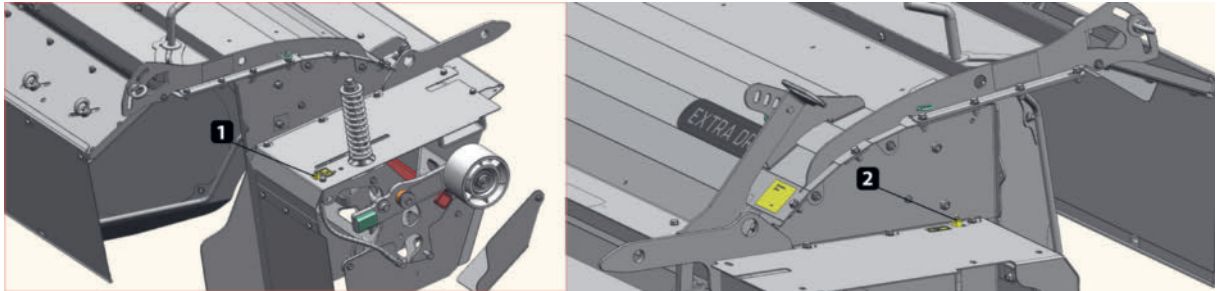

- ▶ Smeerpunten smeren met lithiumvet.
- ▶ Vrijgekomen vet verwijderen.
- ▶ Poetspapier en smeermiddelresten afvoeren op de juiste manier.

Rollenkneuzer smeren

Uitrusting

- Lithiumvet bedrijfsstofcode (IV) volgens bedrijfsstofsificatie / smeerschema
- Vetspuit
- Poetspapier of iets dergelijks

Voorwaarde

- Tractor en machine geparkeerd op een vlakke en stabiele ondergrond en beveiligd tegen wegrollen.
- Machine geparkeerd in de werkpositie
- Aftakas uitgeschakeld
- Tractormotor uitgeschakeld, parkeerrem aangetrokken, contactsleutel verwijderd en opgeborgen.

! AANWIJZING

Lagerschade door het binnendringen van vuil via de smeernippels!

- ▶ Smeernippel reinigen voor het smeerproces.
- ▶ Vetspuitmond reinigen voor het smeerproces.
- ▶ Verontreinigd vet niet gebruiken maar afvoeren op de juiste manier.

Periodiek onderhoud

Werkwijze

- ▶ Smeernippel (19) vrijmaken van onzuiverheden.

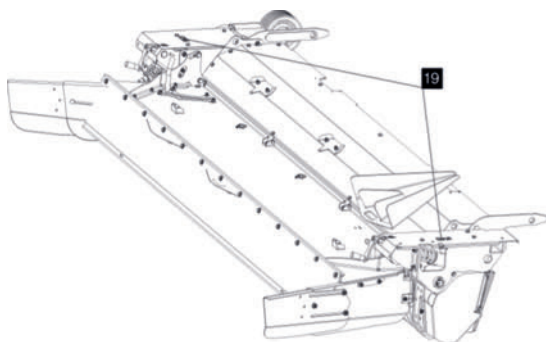

- ▶ Smeerpunten (19) smeren met lithiumvet.
- ▶ Vrijgekomen vet verwijderen.
- ▶ Poetspapier en smeermiddelresten afvoeren op de juiste manier.

Na de eerste 50 bedrijfsuren, vervolgens elke 100 bedrijfsuren

Rollenkneuzer V-riemspanning controleren / corrigeren

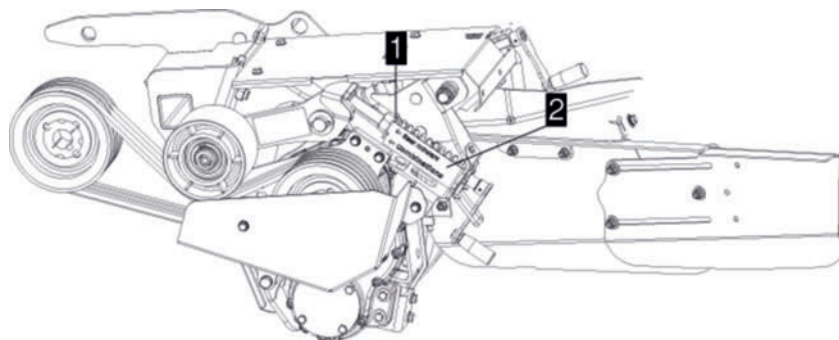

1. Voorspanveer

2. Console

Riemaafdekking transparant weergegeven

Voorwaarde

- Tractor en machine geparkeerd op een vlakke en stabiele ondergrond en beveiligd tegen weggrollen.
- Aftakas uitgeschakeld
- Tractormotor uitgeschakeld, parkeerrem aangetrokken, contactsleutel verwijderd en opgeborgen.
- Afdekking verwijderd

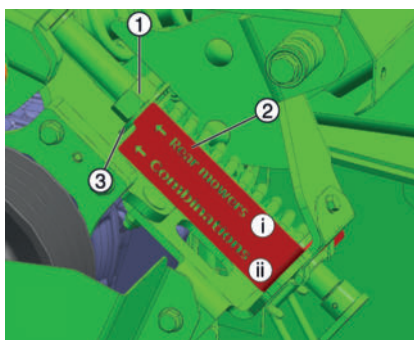

- 1 = Stelmoer
- 2 = Console
- 3 = Sluistring

Werkwijze

- 1 Controleren of de rand van de console (2) gelijk ligt met de sluitring (3).

TIP

De console heeft 2 verschillende lengtes. Controleer dus de correcte rand van de console.

i...Achtermaaier

ii...maaicombinaties

- ▷ Als de console (2) gelijk ligt met de sluitring (3), is geen verdere actie vereist.
- ▷ Als de console (2) niet gelijk ligt met de sluitring (3), dan met stap 2 verdergaan.

- 2 Instelling corrigeren door aan de slinger (4) te draaien.

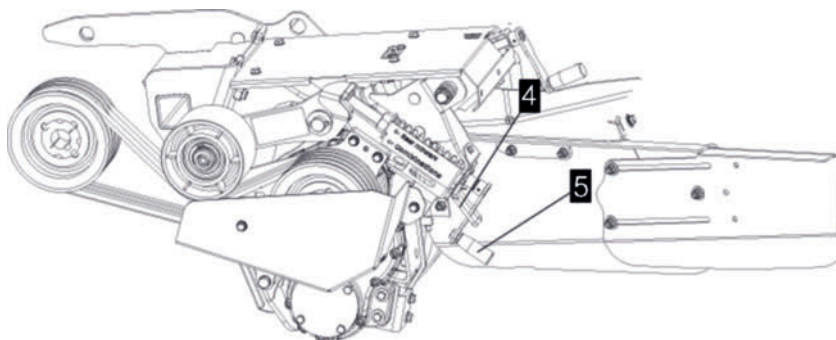

- ▷ Slingervergrendeling (4) openen om de slinger (5) te ontgrendelen.
- ▷ Door middel van slinger (5) de instelling zodanig wijzigen dat console (2) en sluitring (3) gelijk liggen.
- ▷ Slingervergrendeling (4) sluiten om de slinger (5) in de gewenste positie te vergrendelen.

- 3 Procedures aan beide zijden van de machine uitvoeren op dezelfde manier.

Elke 100 uur

Maaibalk aandrijfcardanassen smeren

Vorbereiding

- Smeervet bedrijfsstofcode (IV) volgens bedrijfsstofsificatie, hoeveelheid naar behoefte

Voorwaarde

- Machine op een vlakke en stabiele ondergrond geparkeerd in de smalle werkpositie.
- Hoogte van de hefarmen van de tractor op ongeveer 750 mm ingesteld.

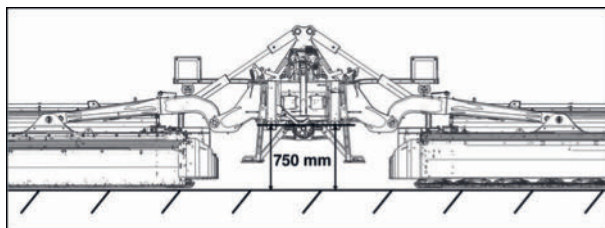

- Tractormotor uitgeschakeld, contactsleutel verwijderd en opgeborgen en parkeerrem aangetrokken.

Werkwijze

- ▶ Beschermende glijlagers (buiten op de beschermende trechters) smeren.
Hoeveelheid vet: 3 pompjes

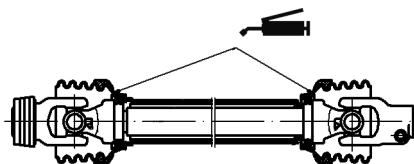

- ▶ Smeernippel profielbuis en de bijbehorende binnenste beschermende glijlagers smeren (180 ° tegenover elkaar) vethoeveelheid: Smeernippel profielbuis incl. binnenste beschermende glijlager: 5 pompjes

TIP

De smeernippels zijn 180 ° tegen over elkaar gemonteerd.

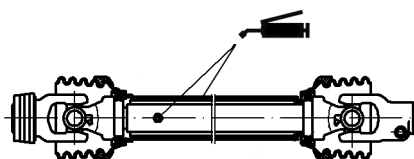

- ▶ Procedures aan beide zijden van de machine uitvoeren op dezelfde manier.

Rollenkneuzer reiniging

Voorwaarde

- Tractor en machine geparkeerd op een vlakke en stabiele ondergrond en beveiligd tegen weggrollen.
- Aftakas uitgeschakeld
- Tractormotor uitgeschakeld, parkeerrem aangetrokken, contactsleutel verwijderd en opgeborgen.

Werkwijze

- ▶ De afdekkingen van de onderhoudsopeningen (4, 5, 6) aan beide zijden van de rollenkneuzer openen en verwijderen.

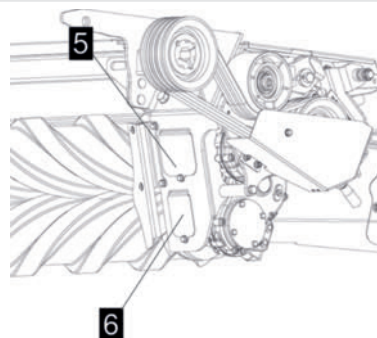
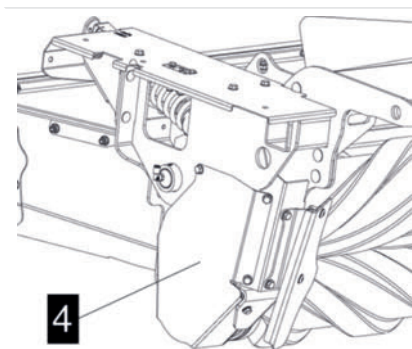

- ▶ Opgehoopt vuil verwijderen
- ▶ Rubberen rollen reinigen
- ▶ De afdekkingen van de onderhoudsopeningen (4, 5, 6) aan beide zijden van de rollenkneuzer aanbrengen en vastzetten met de bouten.

Rollenkneuzer V-riemspanning controleren / corrigeren

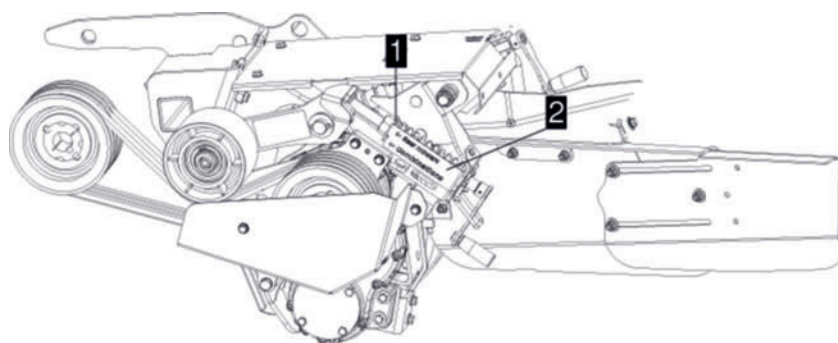

1. Voorspanveer
2. Console

Riemafdekking transparant weergegeven

Voorwaarde

- Tractor en machine geparkeerd op een vlakke en stabiele ondergrond en beveiligd tegen weggrollen.

Periodiek onderhoud

- Aftakas uitgeschakeld
- Tractormotor uitgeschakeld, parkeerrem aangetrokken, contactsleutel verwijderd en opgeborgen.
- Afdekking verwijderd

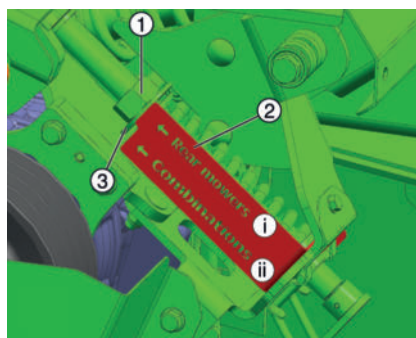

- 1 = Stelmoer
- 2 = Console
- 3 = Sluitring

Werkwijze

- 1 Controleren of de rand van de console (2) gelijk ligt met de sluitring (3).

TIP

De console heeft 2 verschillende lengtes. Controleer dus de correcte rand van de console.

i...Achtermaaier

ii...maaicombinaties

- ▷ Als de console (2) gelijk ligt met de sluitring (3), is geen verdere actie vereist.
 - ▷ Als de console (2) niet gelijk ligt met de sluitring (3), dan met stap 2 verdergaan.
- 2 Instelling corrigeren door aan de slinger (4) te draaien.

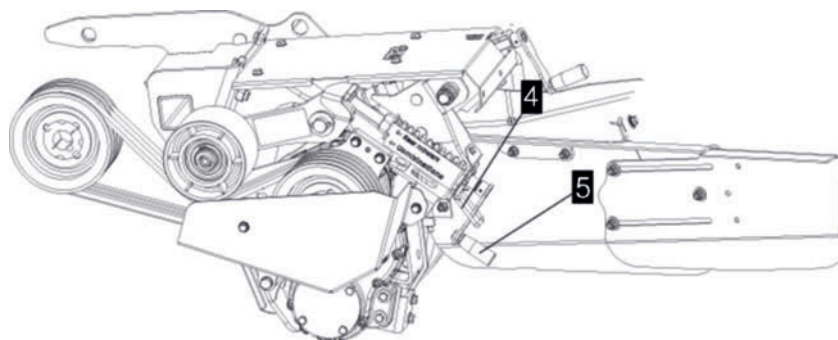

- ▷ Slingervergrendeling (4) openen om de slinger (5) te ontgrendelen.
 - ▷ Door middel van slinger (5) de instelling zodanig wijzigen dat console (2) en sluitring (3) gelijk liggen.
 - ▷ Slingervergrendeling (4) sluiten om de slinger (5) in de gewenste positie te vergrendelen.
- 3 Procedures aan beide zijden van de machine uitvoeren op dezelfde manier.

Rollenkneuzer riemen vervangen

Als de aandrijfriemen schade of slijtage vertonen, moeten ze worden vervangen.



TIP

Voorzichtig: Altijd de complete riemenset vervangen!

Voorwaarde

- Tractor en machine geparkeerd op een vlakke en stabiele ondergrond en beveiligd tegen weggrollen.
- Aftakas uitgeschakeld
- Tractormotor uitgeschakeld, parkeerrem aangetrokken, contactsleutel verwijderd en opgeborgen.

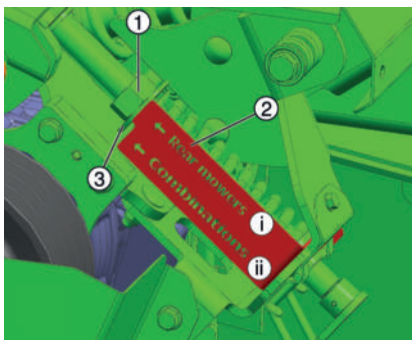

1 = Stelmoer

2 = Console

3 = Sluistring

Werkwijze

1 Afdekking verwijderen

- ▷ Zijbescherming verwijderen: 2x bout (14) losdraaien

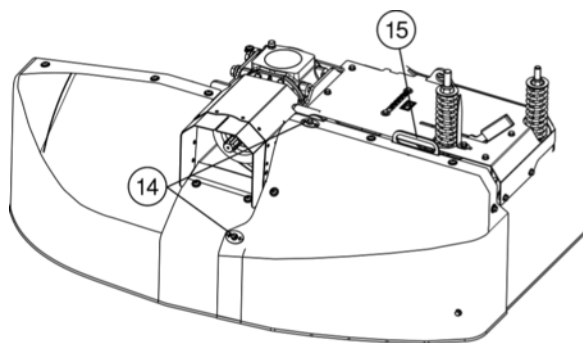

- ▷ Zijbescherming met de handgreep (15) naar boven toe wegtrekken
- ▷ Binnenafdekking verwijderen: 2x bout (16) losdraaien

Periodiek onderhoud

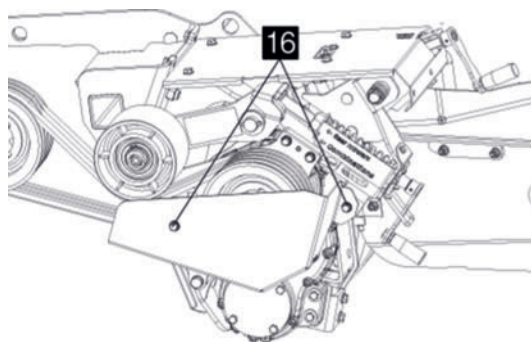

- 2 Slingervergrendeling (4) openen

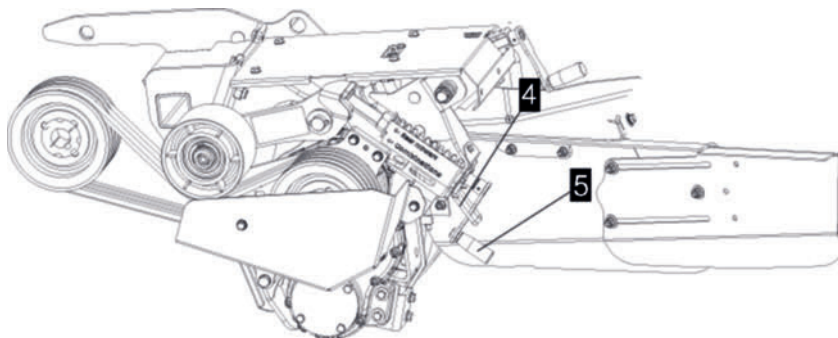

- 3 Riem ontspannen door middel van slinger (5)
- 4 Riem vervangen

TIP

Het opnieuw inbouwen gebeurt in de logisch omgekeerde volgorde van het verwijderen.

- 5 Spanrolloop controleren

Controleer de loop van de spanrol na elke ombouw in de aandrijving
De spanrol moet in één lijn lopen met de aandrijfriem, zie afbeelding

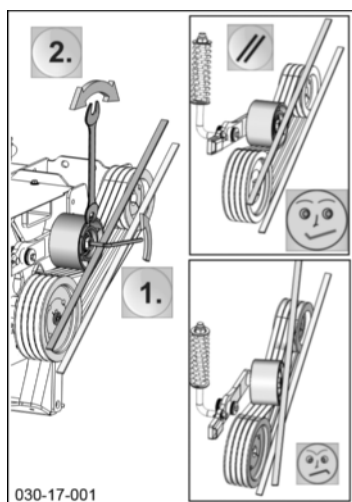

Eerste keer na 100 uur, vervolgens jaarlijks

Elke 150 uur

Maaibalk aandrijfcardanassen smeren

Vorbereiding

- Smeervet bedrijfsstofcode (IV) volgens bedrijfsstofsificatie, hoeveelheid naar behoefte

Voorwaarde

- Machine op een vlakke en stabiele ondergrond geparkeerd in de smalle werkpositie.
- Hoogte van de hefarmen van de tractor op ongeveer 750 mm ingesteld.

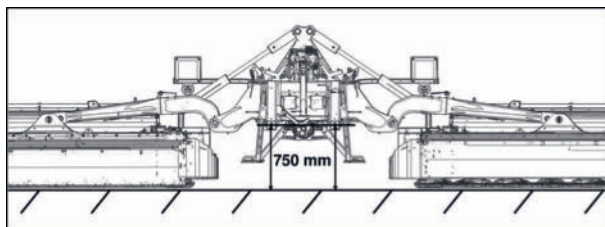

- Tractormotor uitgeschakeld, contactsleutel verwijderd en opgeborgen en parkeerrem aangetrokken.

Werkwijze

- ▶ Kruiskoppelingen in de bodem van de bus smeren totdat het vet bij de afdichtingen naar buiten komt.

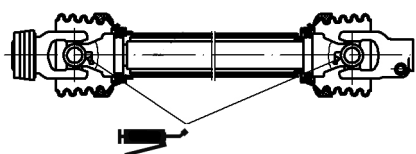

- ▶ Procedures aan beide zijden van de machine uitvoeren op dezelfde manier.

Elke 300 uur

Kneuzer transmissieolie verversen

De transmissie bevindt zich aan de binnenzijde van de kneuzer.

Periodiek onderhoud

TIP

Om het smeermiddel zo volledig mogelijk te kunnen verversen, moet het smeermiddel op ongeveer de bedrijfstemperatuur worden gebracht.

Wij raden aan om de verversing uit te voeren op warme dagen bij $>15\text{ }^{\circ}\text{C}$.

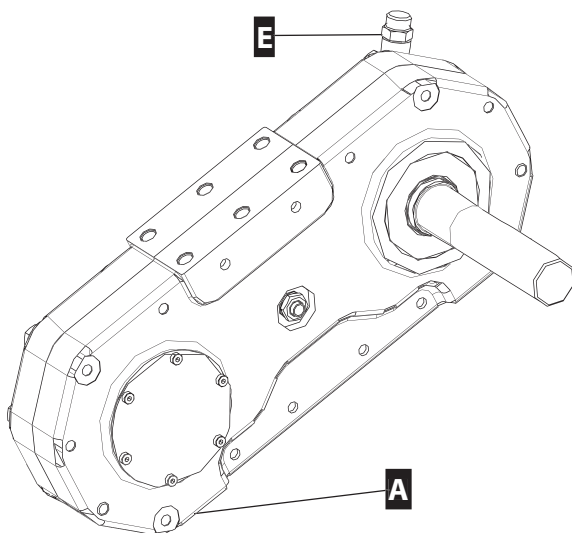

A = aftapplug voor afgewerkte olie

E = olievulplug

WAARSCHUWING

Brandwonden door hete oppervlakken en bedrijfsstoffen!

- ▶ Beschermende handschoenen en een veiligheidsbril gebruiken.
- ▶ Behuizing en smeermiddelen, indien mogelijk, laten afkoelen.

Vorbereiding

- 0,7 liter transmissieolie (volledig synthetische transmissieolie, SAE 75W – 90 volgens API-GL 5)
- Opvangbak voor afgewerkte olie met minimaal 1,5 liter inhoud.
- Poetspapier of iets dergelijks

Voorwaarde

- Tractor en machine geparkeerd op een vlakke en stabiele ondergrond en beveiligd tegen weggrollen.
- Machine geparkeerd in de werkpositie
- Aftakas uitgeschakeld
- Tractormotor uitgeschakeld, parkeerrem aangetrokken, contactsleutel verwijderd en opgeborgen.

Werkwijze

- ▶ Gebied rond de aftapplug vrijmaken van resten smeermiddel.

- ▶ Gebied rond de vulplug vrijmaken van verontreinigingen.
- ▶ Aftapplug verwijderen en smeermiddel volledig weg laten lopen.
- ▶ Aftapplug weer aanbrengen en vastdraaien.
- ▶ Vulplug verwijderen.
- ▶ Vers smeermiddel bijvullen.
- ▶ Vulplug reinigen, weer aanbrengen met nieuwe afdichting en vastdraaien.
- ▶ Gebied rond de vulplug vrijmaken van verontreinigingen.
- ▶ Met smeermiddel verontreinigd poetspapier en andere resten smeermiddel afvoeren op de juiste manier.

Transmissieolie van de rollenkeuzer verversen

De transmissies bevinden zich aan de binnenzijde van de kneuzers.

TIP

Om het smeermiddel zo volledig mogelijk te kunnen verversen, moet het smeermiddel op ongeveer de bedrijfstemperatuur worden gebracht.

Wij raden aan om de verversing uit te voeren op warme dagen bij >15 °C.

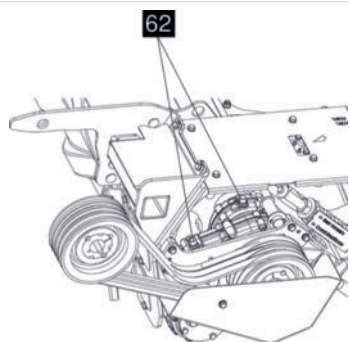

62...Vulpluggen

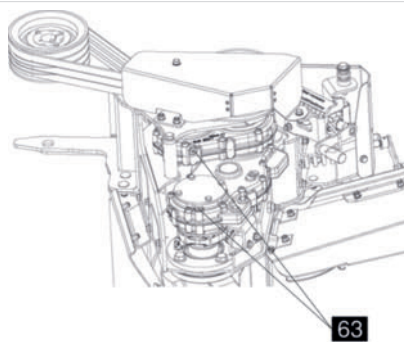

63...Aftappluggen

WAARSCHUWING

Brandwonden door hete oppervlakken en bedrijfsstoffen!

- ▶ Beschermende handschoenen en een veiligheidsbril gebruiken.
- ▶ Behuizing en smeermiddelen, indien mogelijk, laten afkoelen.

Uitrusting

- 0,66 l volledig synthetische transmissieolie, SAE 75W – 90 volgens API-GL 5 waarvan: 0,4 l voor de grote transmissie en 0,26 l voor de kleine transmissie
- Opvangbak voor afgewerkte olie met minimaal 1,5 liter inhoud.
- Poetspapier of iets dergelijks

Periodiek onderhoud

Voorwaarde

- Tractor en machine geparkeerd op een vlakke en stabiele ondergrond en beveiligd tegen weggrollen.
- Machine geparkeerd in de werkpositie
- Aftakas uitgeschakeld
- Tractormotor uitgeschakeld, parkeerrem aangetrokken, contactsleutel verwijderd en opgeborgen.

Werkwijze

- ▶ Gebied rond de aftapplug vrijmaken van resten smeermiddel.
- ▶ Gebied rond de vulplug vrijmaken van verontreinigingen.
- ▶ Aftapplug verwijderen en smeermiddel volledig weg laten lopen.
- ▶ Aftapplug weer aanbrengen en vastdraaien.
- ▶ Vulplug verwijderen.
- ▶ Vers smeermiddel bijvullen.
- ▶ Vulplug reinigen, weer aanbrengen met nieuwe afdichting en vastdraaien.
- ▶ Gebied rond de vulplug vrijmaken van verontreinigingen.
- ▶ Met smeermiddel verontreinigd poetspapier en andere resten smeermiddel afvoeren op de juiste manier.

Ingaande transmissie maaibalk olie verversen



1 = Ingaande transmissie maaibalk

Vorbereiding

- Gereedschap
- 1,2 liter synthetische transmissieolie 75W-90 GL5
- Opvangbak voor afgewerkte olie met minstens 2 liter inhoud
- Poetspapier of iets dergelijks

Voorwaarde

- Machine correct en volledig aangebouwd aan een geschikte tractor.

- Transmissieolie ongeveer op bedrijfstemperatuur
- Aftakas van de tractor uitgeschakeld
- Tractor en machine in de werkpositie geparkeerd op een vlakke en stabiele ondergrond.
- Tractormotor uitgeschakeld, contactsleutel verwijderd en opgeborgen en parkeerrem ingeschakeld.

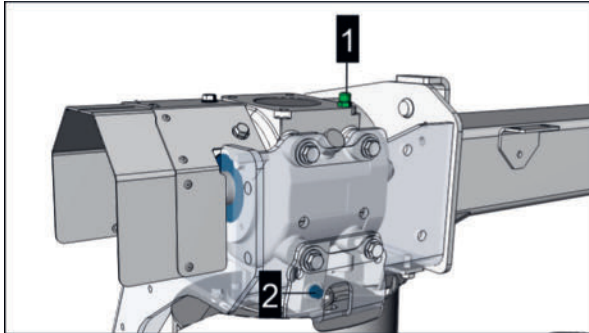

1 = Oliepeilcontroleplug met peilstok

2 = Olieaftapplug

Werkwijze

- 1 Geleideplaat demonteren om bij de aftapplug tot komen.

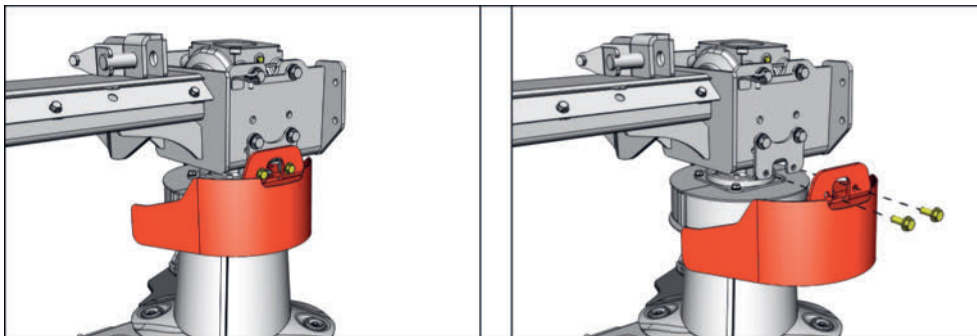

Symbolische weergave

- 2 Gebieden rond de vulpeilcontroleplug vrijmaken van verontreinigingen.
- 3 Gebied rond de aftapplug vrijmaken van verontreinigingen.
- 4 Vulpeilcontroleplug losdraaien maar nog niet verwijderen.
- 5 Opvangbak eronder plaatsen
- 6 Aftapplug verwijderen en smeermiddel volledig weg laten lopen.
- 7 Gereinigde aftapplug weer aanbrengen en vastdraaien.
- 8 Gebied rond de aftapplug vrijmaken van resten smeermiddel.
- 9 Vulpeilcontroleplug verwijderen en geleidelijk aan tot aan de bovenste markering op de peilstok vullen met nieuw smeermiddel.

TIP

De oliepeilcontroleplug moet voor het meten van het vulniveau volledig erin worden geschroefd.

- 10 Vulniveau tijdens het vullen enkele keren controleren.

! AANWIJZING

Overschrijden van het maximale vulniveau!

- ▶ Transmissie maximaal vullen tot aan de bovenste markering op de peilstok.

- 11 Vulpeilcontroleplug reinigen, erin schroeven met nieuwe afdichting en vastdraaien.
- 12 Gebied rond de vulpeilcontroleplug vrijmaken van resten smeermiddel.
- 13 Geleideplaat weer aanbrengen en bouten vastdraaien.

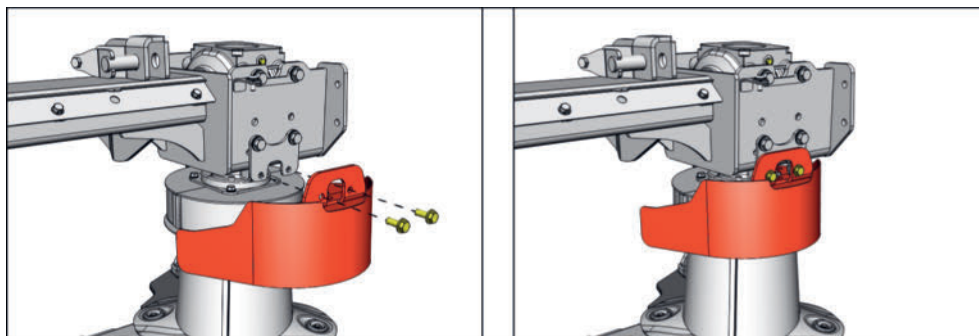

Symbolische weergave

- 14 Met smeermiddel verontreinigd poetspapier en andere resten smeermiddel afvoeren op de juiste manier.

Maaibalk olieerversing

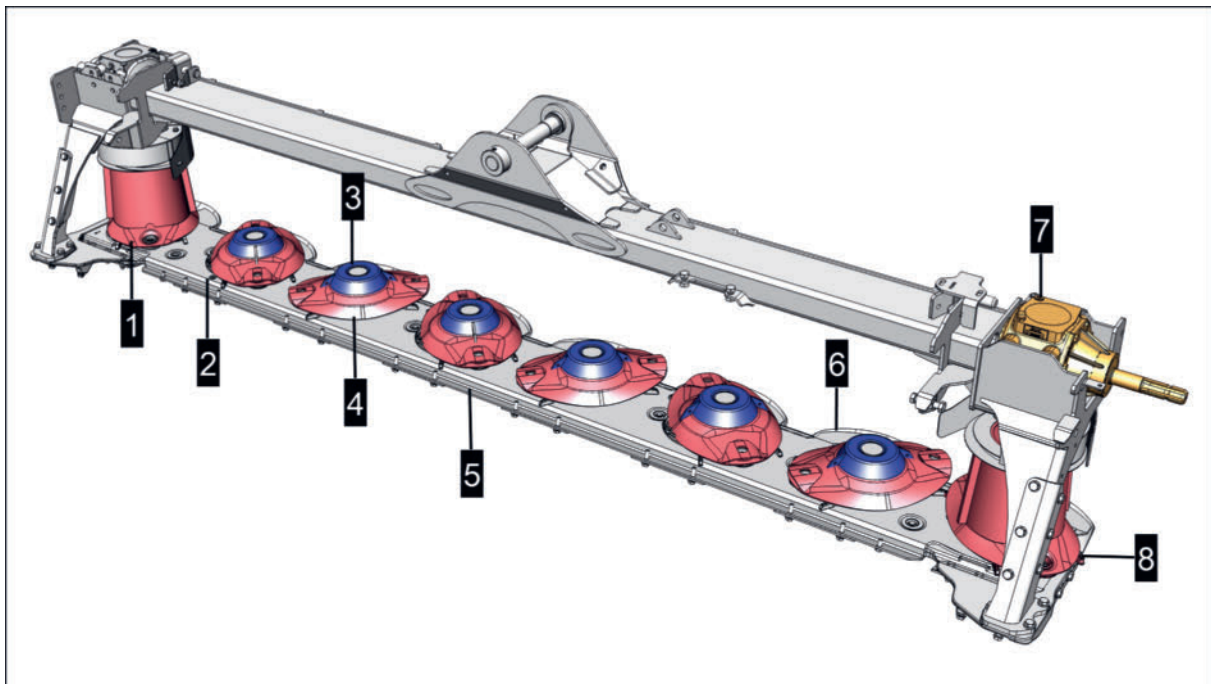

- 1 = Transporttrommel
- 2 = Olieulplug / oliepeilcontroleplug
- 3 = Transportkegel
- 4 = Maaischijf
- 5 = Maaibalk
- 6 = Glijslot
- 7 = Ingaande transmissie maaibalk
- 8 = Olieaftapplug

Vorbereiding

- Gereedschap
- Poetspapier of iets dergelijks
- Olieopvangbak met voldoende inhoud
- Nieuwe transmissieolie bedrijfsstofcode (III) volgens bedrijfsstoffenlijst / smeerschema

TIP

Om het smeermiddel zo volledig mogelijk te kunnen verversen, moet het smeermiddel op ongeveer de bedrijfstemperatuur worden gebracht.

Wij raden aan om de verversing uit te voeren op warme dagen bij >15 °C.

Olie verversen

Voorwaarde

- Olie heeft bedrijfstemperatuur bereikt

Periodiek onderhoud

- Machine en tractor geparkeerd op een vlakke en stabiele ondergrond en beveiligd tegen weggrollen.
- Machine geparkeerd in de werkpositie

Werkwijze

- ▶ Machine heffen met de achterhef totdat de maaibalk aan de buitenzijde niet langer de grond raakt en de olieopvangbak eronder kan worden geplaatst.
- ▶ Tractormotor uitschakelen en machine beveiligen tegen onbedoeld zakken door te ondersteunen ter plaatse van de achterhef.
- ▶ Gebied rond de aftapplug vrijmaken van verontreinigingen.
- ▶ Aftapplug verwijderen en smeermiddel volledig weg laten lopen.
- ▶ Wachten tot er geen smeermiddel meer uit de opening van de aftapplug druppelt.
- ▶ Aftapplug weer aanbrengen en vastdraaien.
- ▶ Gebied rond de aftapplug vrijmaken van resten smeermiddel.
- ▶ Procedures aan beide zijden van de machine uitvoeren op dezelfde manier.
- ▶ Met smeermiddel vervuild poetspapier op correcte wijze afvoeren.
- ▶ Smeermiddel afvoeren op de juiste manier.
- ▶ Vullen met nieuwe transmissieolie zoals beschreven in hoofdstuk 'Maaibalk oliepeil controleren / bijvullen'.

Maaier ingaande transmissie olie verversen



TIP

Om het smeermiddel zo volledig mogelijk te kunnen verversen, moet het smeermiddel op ongeveer de bedrijfstemperatuur worden gebracht.

Wij raden aan om de verversing uit te voeren op warme dagen bij >15 °C.

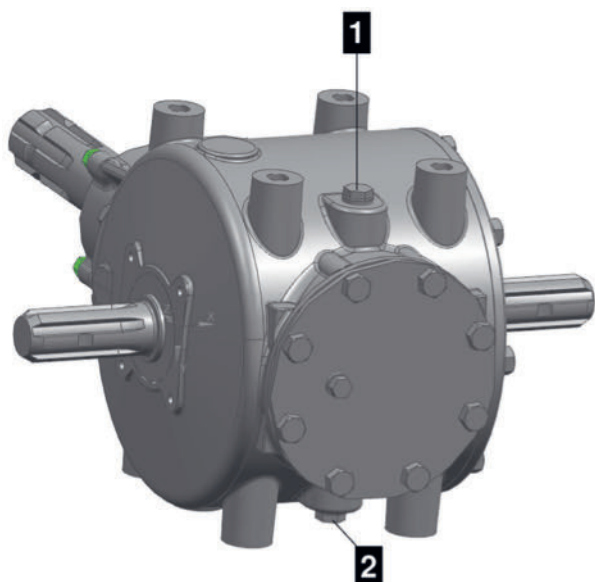

1 = Olievulplug

2 = Olieaftapplug

Voorbereiding

- 2,2 liter transmissieolie 75W-90 GL5
- Afgewerkte olie opvangbak inhoud minstens 3,7 liter
- Poetspapier of iets dergelijks

Voorwaarde

- Tractor en machine geparkeerd op een vlakke en stabiele ondergrond en beveiligd tegen weggrollen.
- Machine geparkeerd in de werkpositie
- Transmissieolie ongeveer op bedrijfstemperatuur.
- Aftakas uitgeschakeld
- Tractormotor uitgeschakeld, parkeerrem aangetrokken, contactsleutel verwijderd en opgeborgen.

Werkwijze

- ▶ Gebied rond de olievulplug vrijmaken van onzuiverheden.
- ▶ Gebied rond de olieaftapplug vrijmaken van onzuiverheden.
- ▶ Olievulplug losdraaien maar nog niet verwijderen.
- ▶ Opvangbak voor afgewerkte olie eronder plaatsen.
- ▶ Olieaftapplug verwijderen en afgewerkte olie volledig aftappen.
- ▶ Olieaftapplug weer aanbrengen en vastdraaien.
- ▶ Olievulplug verwijderen en vullen met verse transmissieolie.
- ▶ Olievulpluggen weer aanbrengen en vastdraaien.
- ▶ Afgewerkte olie en vervuild poetspapier op correcte wijze afvoeren.

1x per jaar

Maaibalk oliepeil controleren / bijvullen

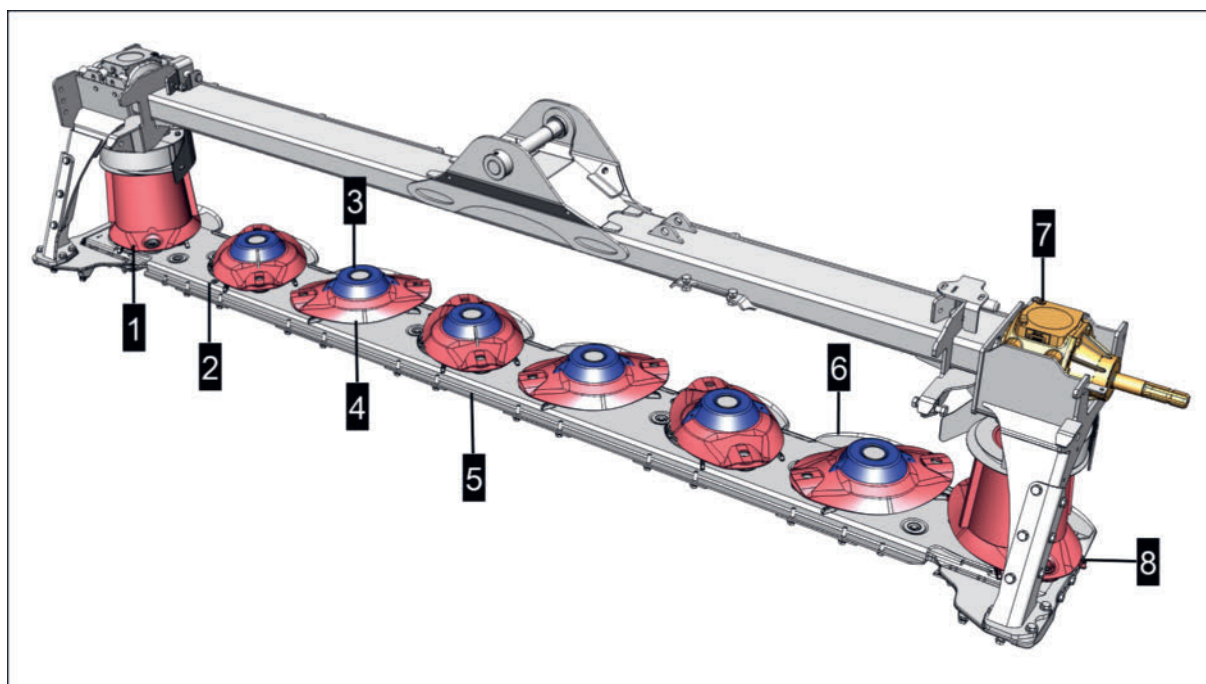

- 1 = Transporttrommel
- 2 = Olievulplug / oliepeilcontroleplug
- 3 = Transportkegel
- 4 = Maaischijf
- 5 = Maaibalk
- 6 = Glijstof
- 7 = Ingaande transmissie
- 8 = Olieaftapplug

Vorbereiding

- Gereedschap
- Poetspapier of iets dergelijks
- Nieuwe transmissieolie bedrijfsvloeistofcode (III) volgens bedrijfsvloeistofspecificatie / smeerschema

Voorwaarde

- Machine correct en volledig aangebouwd aan een geschikte tractor.
- Tractor en machine in de transportpositie geparkeerd op een vlakke en stabiele ondergrond.
- Tractormotor uitgeschakeld, contactsleutel verwijderd en opgeborgen en parkeerrem ingeschakeld.

- Machine beveiligd tegen onbedoeld naar beneden komen doordat er houten blokken onder zijn geplaatst.
- Transmissieolie ongeveer op bedrijfstemperatuur

⚠ VOORZICHTIG

Wegschuiven en naar beneden vallen van de machine!

- ▶ Machine zo heffen of opkrikken dat deze niet kan verschuiven / naar beneden vallen.

Werkwijze

- ▶ Maaibalk zoals afgebeeld op blokken plaatsen aan de lange zijde die tegenover de olieaftapplug ligt.

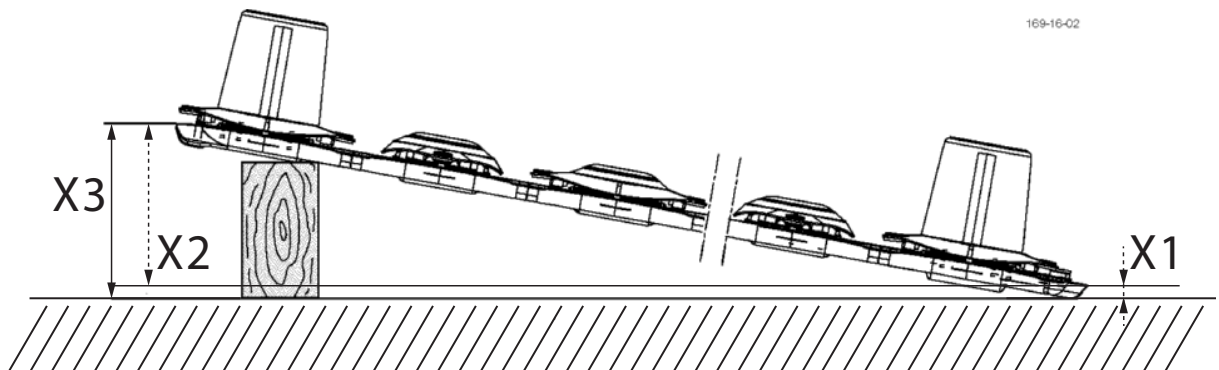

$$X3 = X2 + X1$$

X1 = afstand van de bodem tot de bovenzijde van de kuip rechts

X2 = 300 mm = afstand van de bovenzijde van de kuip links tot de bovenkant van de kuip rechts

- ▷ De zijde van de maaibalk waar de olieulplug zich bevindt op de grond laten rusten.
- ▶ De maaibalk aan de andere zijde (X3) heffen en ondersteunen met een geschikt hulpmiddel.
- ▶ Bij het op blokken plaatsen erop letten dat de maaibalk aan de brede zijde niet gekanteld is maar absoluut horizontaal is uitgelijnd. Anders wordt het oliepeil niet goed weergegeven bij de olieulplug.

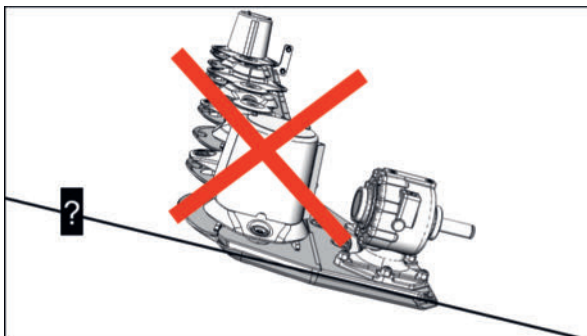

Symbolische weergave

Horizontaal niet correct uitgelijnd!

Periodiek onderhoud

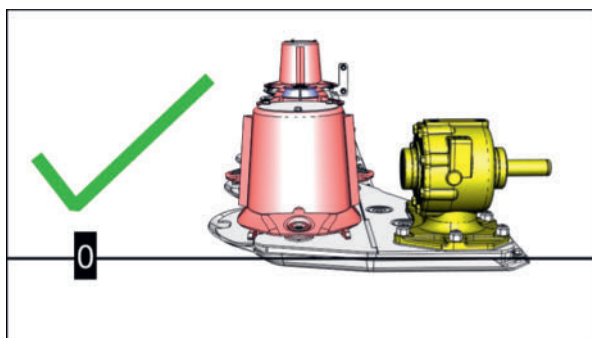

Symbolische weergave

Horizontaal correct uitgelijnd!

- ▶ Gebied rond de vulplug vrijmaken van verontreinigingen.
- ▶ Maaibalk ongeveer 15 minuten in deze positie laten staan zodat de transmissieolie zich kan verzamelen in het onderste gedeelte van de maaibalk.
- ▶ Vulplug verwijderen en vulniveau vaststellen.
 - ▷ Als het vulniveau onder de schroefdraadrand ligt, smeermiddel bijvullen tot aan de onderrand van de schroefdraad.

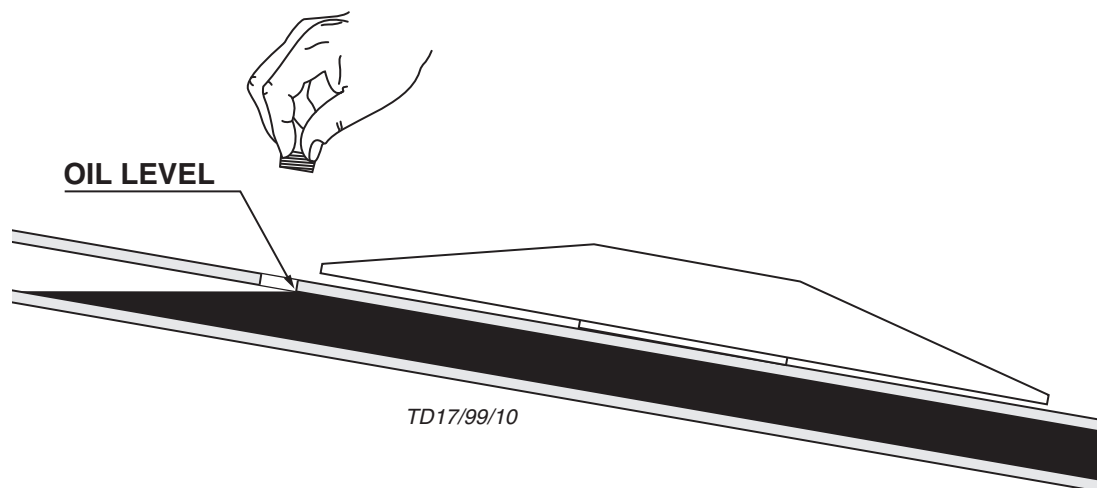

- ▷ Als het vulniveau al gelijk is met de onderrand van de schroefdraad, verdergaan met de volgende stap.
- ▶ Vulplug reinigen, weer aanbrengen met nieuwe afdichting en vastdraaien.
- ▶ Gebied rond de vulplug vrijmaken van verontreinigingen.
- ▶ Met smeermiddel vervuild poetspapier op correcte wijze afvoeren.

Maaier ingaande transmissie oliepeil controleren / corrigeren

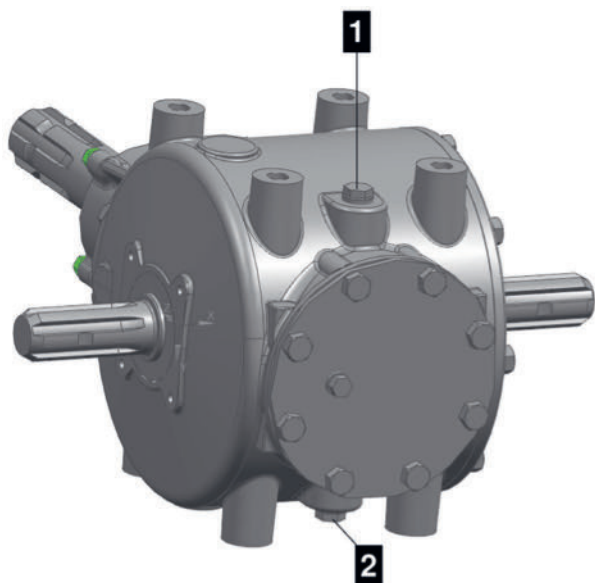

1 = Olievulplug

2 = Olieaftapplug

Vorbereiding

- Transmissieolie 75W-90 GL5
- Poetspapier of iets dergelijks

Voorwaarde

- Tractor en machine geparkeerd op een vlakke en stabiele ondergrond en beveiligd tegen weggrollen.
- Machine geparkeerd in de werkpositie
- Aftakas uitgeschakeld
- Tractormotor uitgeschakeld, parkeerrem aangetrokken, contactsleutel verwijderd en opgeborgen.

Werkwijze

- ▶ Gebied rond de olievulplug vrijmaken van onzuiverheden.
- ▶ Olievulplug verwijderen.
- ▶ Oliepeil controleren met behulp van oliepeilstok.
 - ▷ Als het oliepeil binnen het tolerantiebereik ligt, is het oliepeil voldoende en is geen verdere actie vereist.
 - ▷ Als het oliepeil buiten het tolerantiebereik ligt, verse transmissieolie bijvullen.
- ▶ Oliepeil controleren met behulp van oliepeilstok. Indien nodig, oliepeil corrigeren.
- ▶ Olievulplug weer aanbrengen en vastdraaien.

Ingaande transmissie maaibalk oliepeil controleren / bijvullen



1 = Ingaande transmissie maaibalk

Vorbereiding

- Gereedschap
- Transmissieolie volgens bedrijfsstofspecificatie / smeerschema
- Opvangbak voor afgewerkte olie met minstens 2 liter inhoud
- Poetspapier of iets dergelijks

Voorwaarde

- Machine correct en volledig gekoppeld aan een geschikte tractor.
- Transmissieolie ongeveer op bedrijfstemperatuur
- Aftakas van de tractor uitgeschakeld
- Tractor en machine in de werkpositie geparkeerd op een vlakke en stabiele ondergrond.
- Tractormotor uitgeschakeld, contactsleutel verwijderd en opgeborgen en parkeerrem aangetrokken.

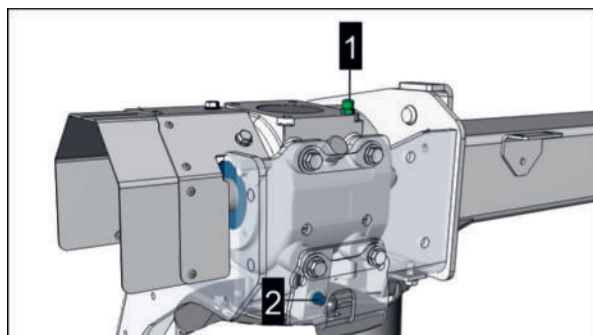

1 = Oliepeilcontroleplug met peilstok

2 = Olieaftapplug

Werkwijze

- 1 Gebieden rond de vulpeilcontroleplug vrijmaken van verontreinigingen.
- 2 Vulpeilcontroleplug verwijderen en geleidelijk aan tot aan de bovenste markering op de peilstok vullen met nieuw smeermiddel.

TIP

De oliepeilcontroleplug moet voor het meten van het vulniveau volledig erin worden geschroefd.

- 3 Vulniveau tijdens het vullen enkele keren controleren.

AANWIJZING**Overschrijden van het maximale vulniveau!**

- ▶ Transmissie maximaal vullen tot aan de bovenste markering op de peilstok.

- 4 Vulpeilcontroleplug reinigen, erin schroeven met nieuwe afdichting en vastdraaien.
- 5 Gebied rond de vulpeilcontroleplug vrijmaken van resten smeermiddel.
- 6 Met smeermiddel verontreinigd poetspapier en andere resten smeermiddel afvoeren op de juiste manier.

Na elk seizoen (winterstalling)

Bij machines die zonder geschikte roestbescherming worden geparkeerd, kan bij de herinbedrijfstelling aan het begin van het seizoen schade aan de machine ontstaan. Daarom moet de machine beschermd tegen stofafzettingen (met name door kunstmest en zaadbehandelingsmiddel), niet in de buurt van stallen en beschermd tegen weersinvloeden worden geparkeerd.

AANWIJZING**Roestschade aan blanke machinedelen zonder roestbescherming!**

Als blanke machinedelen niet worden geconserveerd, kunnen zij door roest worden aangetaast wanneer de machine na langere stilstand (bijv. na de winterstalling) weer in bedrijf wordt genomen.

- ▶ Blanke zuigerstangen van hydraulische cilinders vóór de winterstalling van de machine reinigen en conserveren met universeel vet.
- ▶ Asstompen op transmissies en profielen van cardanassen vóór de winterstalling van de machine reinigen en conserveren met universeel vet.
- ▶ Alle smeerpunten volgens de onderhoudsinstructies smeren vóór de winterstalling.

Machine reinigen / conserveren

Voorwaarde

- Machine geparkeerd op een vlakke en stabiele ondergrond en beveiligd tegen weggrollen.
- Tractormotor uitgeschakeld, contactsleutel verwijderd en opgeborgen.

Vorbereiding

- Hogedrukreiniger

Periodiek onderhoud

- Conserveringsolie

Werkwijze

- 1 Met hogedrukreiniger grondig reinigen.

VOORZICHTIG

Oogletsel door het gebruik van hogedrukreinigers!

- ▶ Bij reinigingswerkzaamheden met hogedrukreinigers of perslucht, veiligheidsbril dragen.

AANWIJZING

Machineonderdelen kunnen beschadigd raken door hogedrukreinigers.

- ▶ Watertemperatuur maximaal 80 °C
- ▶ Geen rondstraal-sproeiers, vuilfrezen of powerspuiters gebruiken.
- ▶ Minimale afstand van ca. 30 cm tussen hogedrukspuit en oppervlak aanhouden.
- ▶ Tijdens de reinigingsprocedure waterstraal altijd in beweging houden.
- ▶ Waterstraal niet rechtstreeks op elektrische of hydraulische componenten, lagers, aanzuigopeningen, cardanassen, stickers en banden richten.

- 2 Machine goed laten drogen na vochtig reinigen.
- 3 Repareer eventueel aanwezige lakschade.
- 4 Blanke machinedelen met conserveringsolie insmeren/inspuiten.
- 5 Waarschuwingsafbeelding controleren op volledigheid en eventueel vervangen.

Om de 4 jaar

Hydraulische drukaccumulator controleren / bijvullen

TIP

Het stikstofdrukverlies van hydraulische drukreservoirs bedraagt na 4 jaar ca. 8-12 %.

GEVAAR

Gevaar voor ernstig letsel!

Als hydraulische drukaccumulatoren zijn gevuld met andere gassen dan stikstof, kan het hydraulische drukreservoir exploderen.

- ▶ Hydraulische drukaccumulatoren mogen alleen met stikstof worden gevuld.
- ▶ De hydraulische drukaccumulator moet tijdens het vullen aan de vloeistofzijde drukloos zijn.

⚠ GEVAAR

Gevaar voor ernstig letsel!

Als de gasaccumulator beschadigd is, kan de hydraulische drukaccumulator exploderen.

- ▶ Aan hydraulische drukreservoirs mag niet worden gelast of gesoldeerd, en ook mechanische bewerkingen zijn niet toegestaan.

Voorwaarde

- Machine geparkeerd op een vlakke en stabiele ondergrond en beveiligd tegen weggrollen.
- Tractormotor uitgeschakeld, contactsleutel verwijderd en opgeborgen.
- Hydrauliek drukloos
- Werkzaamheden worden uitgevoerd door een servicedealer.

Vorbereiding

- Hogedruk stikstofvulstelsiem

Werkwijze

- ▶ Ten minste eens in de 4 jaar bij een gespecialiseerde werkplaats laten controleren en, indien nodig, laten corrigeren.

De benodigde vuldruk is af te lezen op een sticker op de drukaccumulator of is te vinden in het betreffende hydraulische schema.

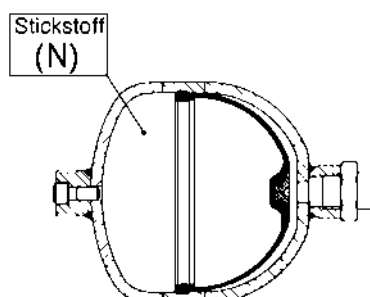

N = Stikstof

Om de 6 jaar

Hydraulische slangen vervangen

WAARSCHUWING

Hydraulische olie die onder hoge druk ontsnapt, kan de huid binnendringen en ernstige infecties veroorzaken.

- ▶ Vóór het aansluiten of loskoppelen van de hydraulische slangen het hydraulisch systeem drukloos maken.
- ▶ Voordat de hydraulische slangen worden losgemaakt, of voor onderhouds- en reparatiewerkzaamheden moet het hydraulische systeem drukloos worden gemaakt.
- ▶ Bij verwondingen dient direct een arts te worden geraadpleegd.

Hydraulische slangen die ouder zijn dan 6 jaar moeten worden vervangen. Alleen reserve-slangen met dezelfde specificatie gebruiken, en bevestigingspunten en bevestigingsmethode van de 'oude' slangen overnemen of overbrengen op de nieuwe slangen. Zie ook reserveonderdelenlijst.

Smeerschema's

Smeerschema - uitleg van de symbolen

Symbool	Uitleg
	Vet
	Olie
	Aantal en positie van de smeernippels
Romeinse cijfers tussen ronde haakjes, bijvoorbeeld (III), (IV), enz.	Bedrijfsstofcode, zie hoofdstuk "Specificatie bedrijfsstoffen"; vulhoeveelheden zie hoofdstuk "Smeermiddelen en vulhoeveelheden"
	Gebruiksaanwijzing van de fabrikant in acht nemen
X ^h	Elke "X" bedrijfsuren smeren
_____	ononderbroken verbindinglijnen - standaard onderdeel
- - - -	onderbroken verbindinglijnen - optioneel onderdeel

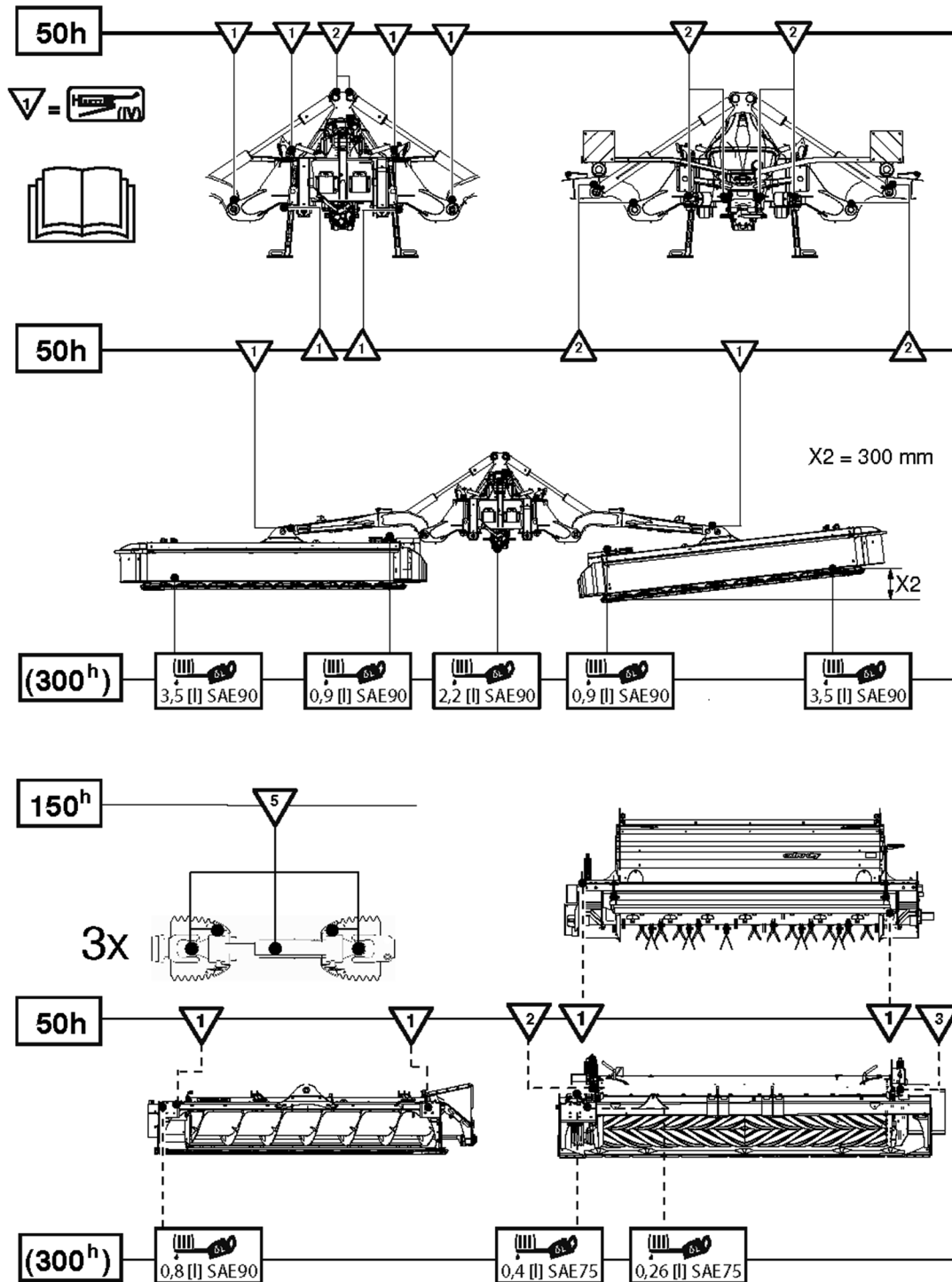

Specificatie bedrijfsstof



Door PÖTTINGER Landtechnik G.m.b.H. voorgeschreven minimumkwaliteitsnormen voor bedrijfsstoffen die op PÖTTINGER machines wordt gebruikt.

! AANWIJZING

Gevaar voor materiële schade!

- ▶ Als bedrijfsstoffen worden gebruikt met lagere kwaliteitsnormen dan voorgeschreven, kan dit leiden tot schade aan de machine.

Bedrijfsstofcode Volgens smeerschema	Omschrijving	Specificatie
I	Hydraulische olie	HLP 46 DIN 51524 deel 2
II	Motorolie	SAE 30 conform API CD/SF
III	Transmissieolie	SAE 90 of SAE 85W - 140 conform API-GL 4 of API-GL 5
IV	Lithiumvet	DIN 51 502, KP 2K
V	Vloeibare transmissieolie	DIN 51 502:GOH
VI	Complex vet	DIN 51 502:KP 1R
VII	Transmissieolie	SAE 90 of SAE 85W - 140 conform API-GL 5
VIII	Transmissieolie	SAE 75W - 90 volgens API-GL 5
IX	Transmissieolie	SAE 80W - 90 volgens API-GL 5
X	Bio-smeerolie	SAE 15W-40
XI	Vloeibare transmissieolie	DIN 51 825:KP2k-20

Smeermiddelen en vulhoeveelheden

Waar	Bedrijfsstofcode	Omschrijving	Specificatie	Hoeveelheid
Smeerplaatsen (ook met smeernippels)	(IV)	Universeel lithiumvet	NLGI 12	Naar behoefte
Centraal smeersysteem (optie) maaier	(IV)	Universeel lithiumvet	NLGI 12	Naar behoefte
Rollenkneuzer kettingaandrijving centrale smering	-	Hydraulische olie	HEES 46 of HLP 46	Indien nodig
Ingaande transmissie (middentransmissie) 3-delig	-	Transmissieolie	75W-90 GL5	totaal 2,2 liter

Waar	Bedrijfs- stofcode	Omschrijving	Specificatie	Hoeveelheid
Maaibalk	(III)	Transmissieolie	SAE 90 of SAE 85W – 140 volgens API-GL 5	Per maaibalk 3,5 liter totaal 7 liter
Kneuzertransmissie	-	Volledig synthetische transmissieolie voor smering bij hoge temperaturen	ISO-VG-klasse 220	0,7 liter
Hoektransmissie Crossflow	(III)	Transmissieolie	SAE 90 of SAE 85W - 140 conform API-GL 4 of API-GL 5	0,8 Liter
Hoektransmissie maaibalk	(VIII)-	Transmissieolie	75W-90 GL5	1,2 liter
Gasaccumulator	-	Stikstof	-	Indien nodig

Cardanas-nokkenschakelkoppeling functie

De ratelkoppeling is een overbelastingskoppeling die het koppel bij een overbelasting volledig scheidt. Er is dus geen koppeloverdracht op het moment van overbelasting. Voorwaarde voor de beoogde werking is dat de cardanas wordt aangedreven met de overbelastingskoppeling in de voorgeschreven draairichting en in de voorgeschreven inbouwpositie.

De ontkoppelde koppeling wordt automatisch weer ingeschakeld bij ongeveer 200 U/min wanneer het toerental van de aftakas daalt, zonder dat de cardanas volledig tot stilstand komt.



TIP

Veelvuldig gebruik van de nokkenschakelkoppeling verkort de levensduur door sterkere slijtage.

Over het algemeen de nokkenschakelkoppeling niet langer dan 10 seconden laten door-draaien.

Wat te doen als ...

Deze sectie bevat een beschrijving van mogelijke storingen en aanbevelingen om deze te corrigeren. Als de machine niet kan worden hersteld met de aanbevolen maatregelen, moet u contact opnemen met uw dealer.



WAARSCHUWING

Gevaar voor letsel bij werkzaamheden aan de machine!

- ▶ Persoonlijke beschermingsmiddelen, zoals veiligheidsbril, handschoenen enz. gebruiken.
- ▶ Machine parkeren op een vlakke, stevige ondergrond en beveiligen tegen weggrollen.
- ▶ Tractormotor afzetten, parkeerrem aantrekken, contactsleutel verwijderen en opbergen.
- ▶ Werkgebied zodanig beveiligen dat dit gebied niet door derden / onbevoegden kan worden betreden.
- ▶ Alle werkzaamheden alleen uitvoeren wanneer de aandrijving stilstaat.
- ▶ Afsluitkraan op alle hydraulische leidingen sluiten voordat in de gevarenzone of aan hydraulisch gestuurde machineonderdelen wordt gewerkt.
- ▶ Alle elektrische stekerverbindingen tussen tractor en machine loskoppelen voordat aan elektrisch aangedreven machineonderdelen wordt gewerkt.
- ▶ Geschikte steunelementen tegen onbedoeld zakken / zwenken van hydraulisch gestuurde machineonderdelen gebruiken.
- ▶ Nadat de werkzaamheden zijn beëindigd, losgedraaide schroefverbindingen controleren op stevig vastzitten en afschermingen / beschermende inrichtingen controleren op correcte werking.

verlichting

Verlichting compleet zonder functie

Oorzaken en oplossing

- ▶ Zekering defect.
 - ▷ Door zekering zelfde specificatie vervangen.
- ▶ Er is een contactfout van de kabel.
 - ▷ De verlichting uit- en weer inschakelen.
 - ▷ Alle kabelstekkers controleren op correcte aansluiting.
 - ▷ Kabel defect Laten vervangen of repareren door service-werkplaats.

Verlichting deels zonder functie

- ▶ Verlichting defect.
 - ▷ Door verlichting zelfde specificatie vervangen.
 - ▷ Bij LED-verlichting kunnen lampen misschien niet vervangen worden (bijv. contourverlichting). In dit geval verlichting laten vervangen door de dealer
- ▶ Er is een contactfout van de kabel.
 - ▷ De verlichting uit- en weer inschakelen.
 - ▷ Alle kabelstekkers controleren op correcte aansluiting.
 - ▷ Kabel defect Laten vervangen of repareren door service-werkplaats.
- ▶ Zekering defect.
 - ▷ Door zekering zelfde specificatie vervangen.
- ▶ Relais defect. Laten vervangen door service-werkplaats.

Verstopingen van de kneuzer

Door verschillende weers- en veldcondities kunnen volledig verschillende wrijvings- en adhesiecoëfficiënten ontstaan voor het te maaien gewas. Daardoor kunnen er verstoppingen optreden in situaties die normaal gesproken niet problematisch zijn.

TIP

Onaangepaste rijsnelheid verhoogt de kans op verstopping en vermindert tegelijkertijd de kneus kwaliteit.

⚠ WAARSCHUWING

Gevaar voor letsel bij werkzaamheden aan de machine!

- ▶ Persoonlijke beschermingsmiddelen, zoals veiligheidsbril, handschoenen enz. gebruiken.
- ▶ Machine parkeren op een vlakke, stevige ondergrond en beveiligen tegen weggrollen.
- ▶ Tractormotor afzetten, parkeerrem aantrekken, contactsleutel verwijderen en opbergen.
- ▶ Werkgebied zodanig beveiligen dat dit gebied niet door derden / onbevoegden kan worden betreden.
- ▶ Alle werkzaamheden alleen uitvoeren wanneer de aandrijving stilstaat.
- ▶ Afsluitkraan op alle hydraulische leidingen sluiten voordat in de gevarezone of aan hydraulisch gestuurde machineonderdelen wordt gewerkt.
- ▶ Alle elektrische stekerverbindingen tussen tractor en machine loskoppelen voordat aan elektrisch aangedreven machineonderdelen wordt gewerkt.
- ▶ Geschikte steunelementen tegen onbedoeld zakken / zwenken van hydraulisch gestuurde machineonderdelen gebruiken.
- ▶ Nadat de werkzaamheden zijn beëindigd, losgedraaide schroefverbindingen controleren op stevig vastzitten en afschermingen / beschermende inrichtingen controleren op correcte werking.

🌿 TIP

Als de verstopping moeilijk te verwijderen is, kan het nuttig zijn om het gewas handmatig te verkleinen.

Verstoppingen verwijderen van de tandenkneuzer

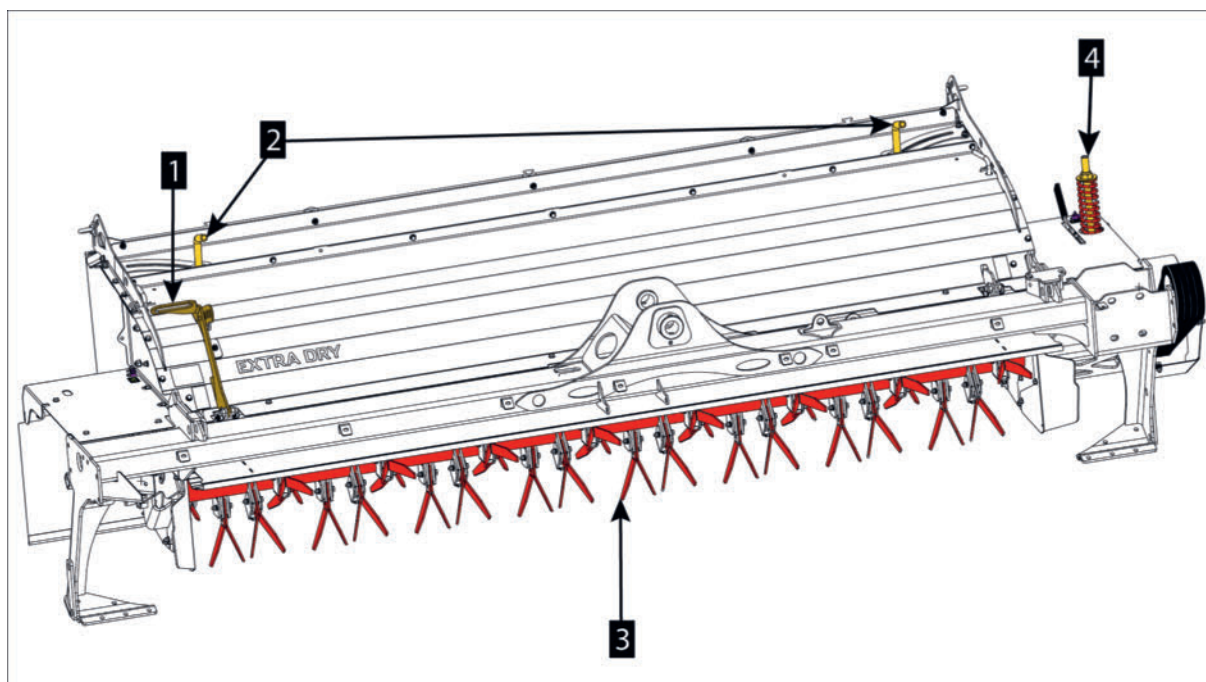

Voorbeeld rechter tandenkneuzer

1. 4-traps instelhendel voor de kneusintensiteit.

2. Instelhendel voor de zwadplaten (zwadbreedte).
3. Kneuzertanden
4. Aandrijving riemspanner

Voorwaarde

- Tractor en machine op een vlakke en stevige ondergrond geplaatst en beveiligd tegen weggrollen.

Werkwijze

- ▶ Om het verwijderen van de verstopping te vereenvoudigen, de kneusintensiteit die is ingesteld op de instelhendel (1) van de tandenkneuzer onthouden en de instelhendel op niveau '0' zetten.

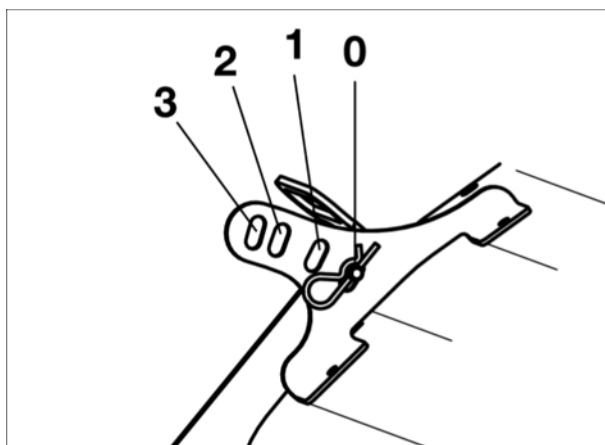

- ▶ Gewas zoals vereist verkleinen en verwijderen zonder de kneuzertanden te beschadigen.
- ▶ Kneusintensiteit met de instelhendel (1) van de tandenkneuzer weer instellen op de vorige waarde.

Verstopping verwijderen van de rollenkneuzer

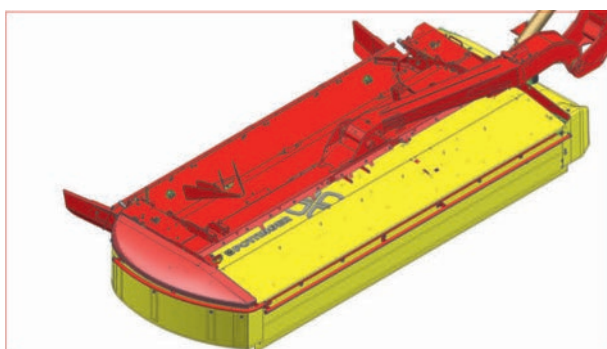

Rechter standaard rollenkneuzer

Werkwijze

- ▶ Om het verwijderen van de verstopping te vergemakkelijken, de kneusintensiteit van de kneuzer verlagen, door de slinger (1) te draaien!

TIP

Onthoud het aantal uitgevoerde omwentelingen om na de verwijdering van de verstopping de oorspronkelijke waarde te kunnen herstellen.

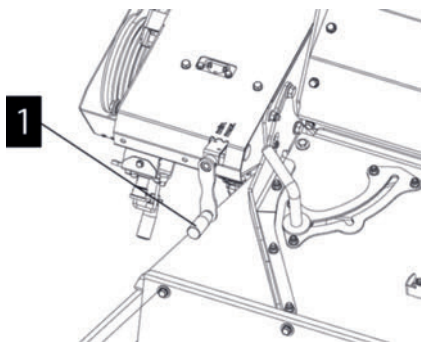

- ▶ Gewas zoals vereist verkleinen en verwijderen zonder de rollen te beschadigen.
- ▶ De kneusintensiteit weer instellen op de oorspronkelijke waarde.

Select Control noodbediening

Indien in het elektrische systeem een storing optreedt, kan de hydraulische functie met een noodbediening worden uitgevoerd.

GEVAAR

Levensgevaar door het betreden van gevaarlijke zones!

- ▶ Bij alle hef- en daalprocessen of in- en uitschakelprocedures op de gevarenafstanden letten.

Het hydraulische blok bevindt zich onder de voorste beschermkap.

Uitvoeren van de gewenste hydraulische functie

- - De knop van de toegewezen klep erin draaien
- - Regelklep op de tractor bedienen (de hydraulische functie wordt uitgevoerd)
- Vervolgens de knop van de toegewezen klep weer eruit draaien

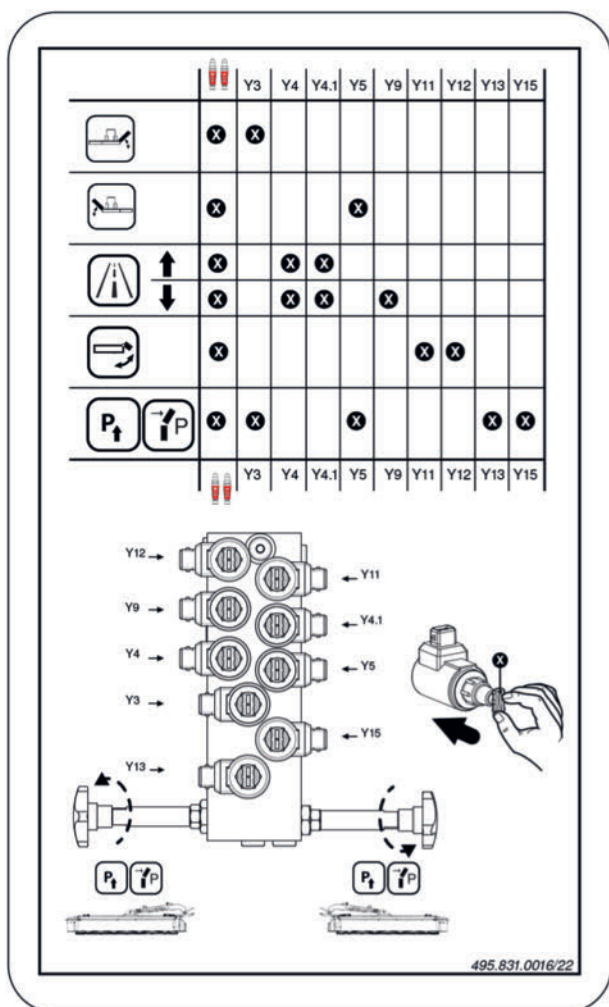

Legenda

Klep	Functie
Y3	Schotelklep - maaieenheid rechts
Y4	Schotelklep - transportpositie
Y4.1	Schotelklep - transportpositie
Y5	Schotelklep - maaieenheid links
Y9	Schotelklep - vergrendeling
Y11	Schotelklep - zijbescherming
Y12	Schotelklep - zijbescherming
Y13	Schotelklep - hydraulische ontlasting rechts
Y15	Schotelklep - hydraulische ontlasting links

Trillingen tijdens het maaien met tandenkneuzer

Als tanden op de tandenkneuzer verloren raken, raakt de kneuzerrotor uit balans en zijn er merkbare en soms hoorbare trillingen tijdens het gebruik.

! AANWIJZING

Onbalansschade aan lagers en geleiders!

- ▶ Onbalans onmiddellijk verhelpen na het optreden.

Onbalans op de tandenkneuzer verhelpen

Voorwaarde

- Tractor en machine in werkpositie geparkeerd op een vlakke en stabiele ondergrond en beveiligd tegen weggrollen.
- Tijdens het werken: tractormotor uitgeschakeld, parkeerrem aangetrokken, contactsleutel verwijderd en opgeborgen.

Werkwijze

- ▶ Tand rotor handmatig draaien en visuele controle van de tanden uitvoeren.
 - ▷ Verloren of beschadigde tanden / tandbevestigingen onmiddellijk vervangen.
- ▶ Montagewerkzaamheden uitvoeren volgens onderhoudsinstructies. Zie "Tandenkneuzer tanden en tandbevestiging montagewerkzaamheden" pagina 171.

Elektrische installatie

Kabelboom

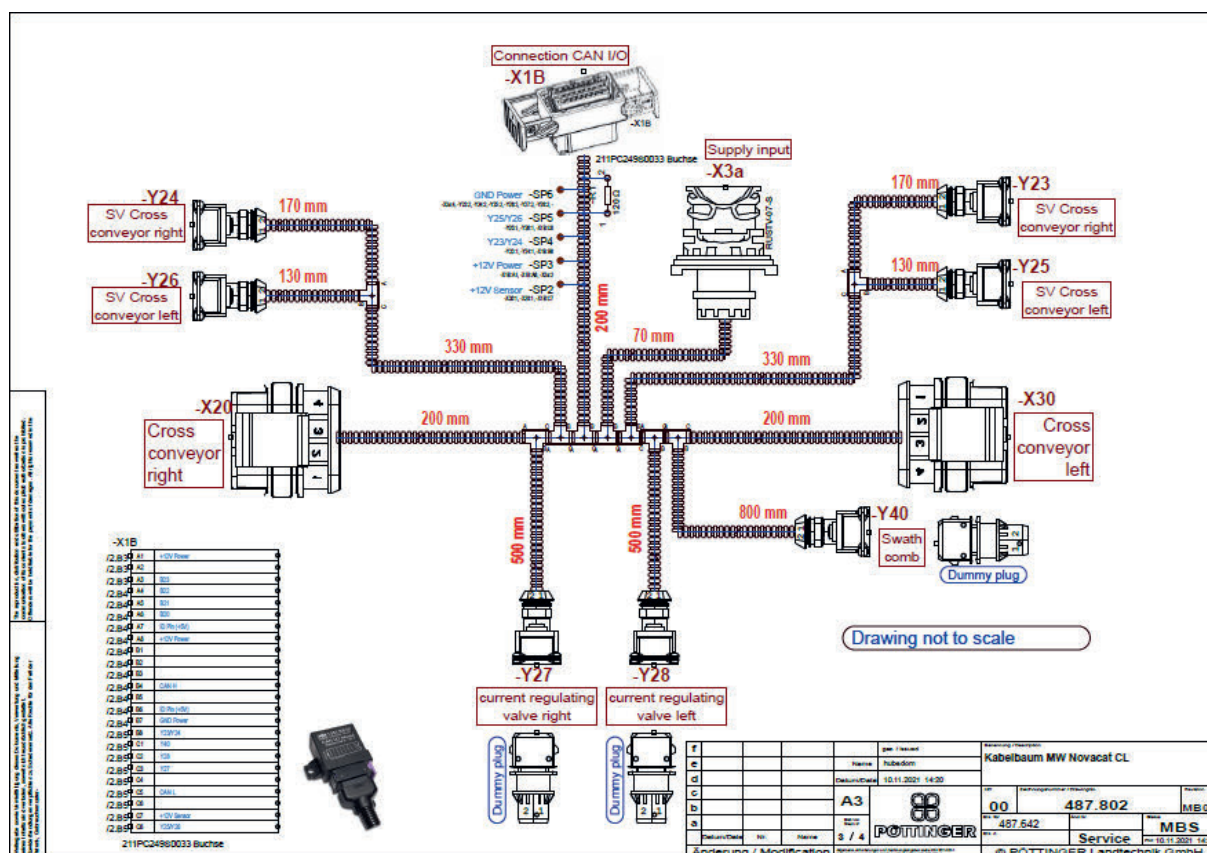

Legenda

Ventiel	Functie
X1B	Verbinding CAN I/O
X3B	Ingang toevoer
Y23	SV Cross Flow rechts
Y25	SV Cross Flow links
X30	Cross Flow links
Y40	Zwadkam
Y28	Stroomregelklep links
Y27	Stroomregelklep rechts
X20	Crossflow rechts
Y26	SV Cross Flow links
Y24	SV Cross Flow rechts

Schema's

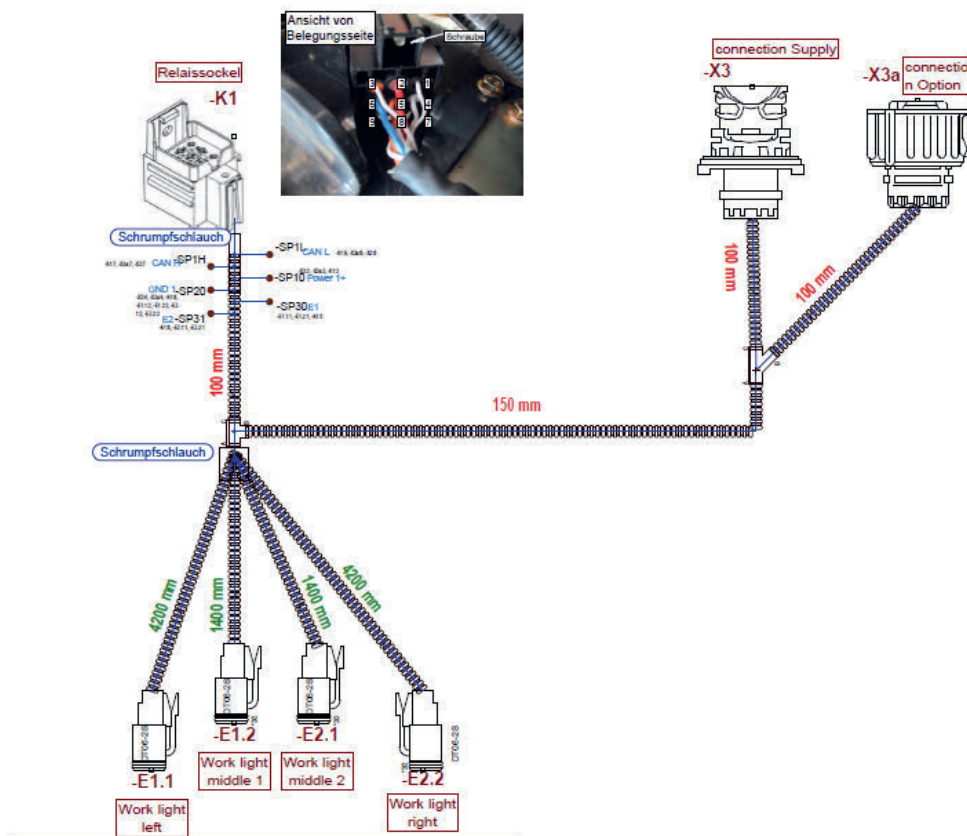

Legenda

Ventiel	Funcctie
X3	Drukschakelaar Auto
X3a	Hefhoek rechts
E2.2	Hefhoek links
E2.1	PTO toerental ingang
E1.2	Zijhoek rechts
E1.1	Zijhoek links
K1	Optie elektrische smeerpomp

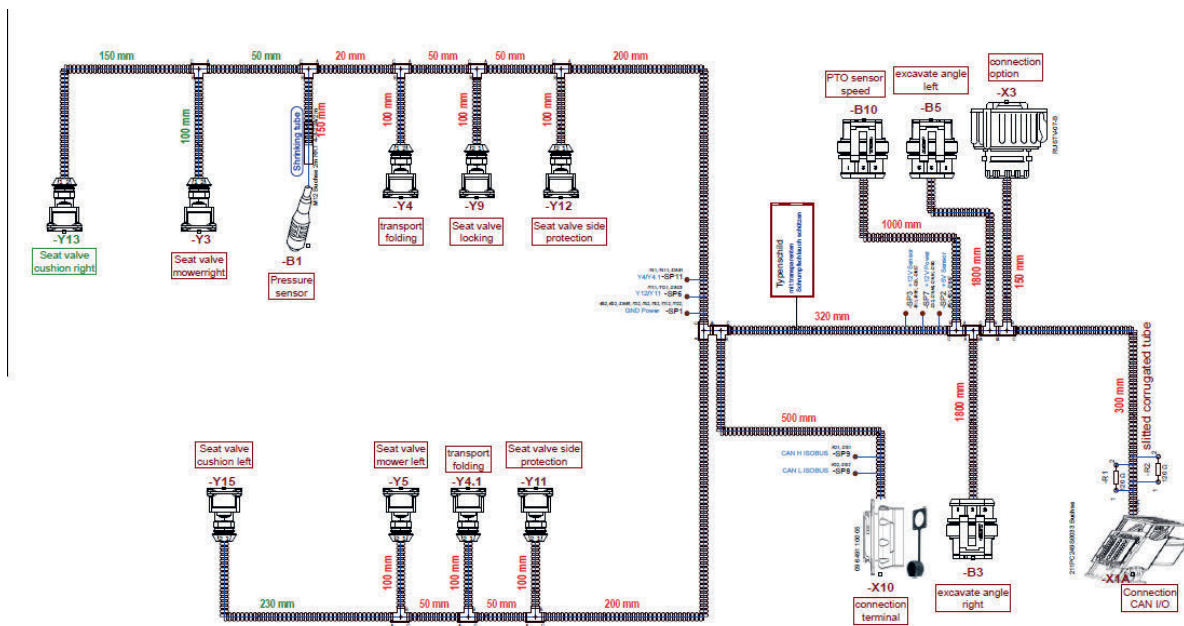

Legenda

Ventiel	Functie
Y13	Schotelklep demping
Y3	Schotelklep maaier rechts
B1	Druksensor
Y4	Transportpositie
Y9	Schotelklep vergrendeling
Y12	Schotelklep zijbescherming
B10	Sensor cardanastoorental
B5	Hefhoek links
X3	Verbindingsopties
X1 A	Verbinding CAN I / O
B3	Hefhoek rechts
X10	Verbinding terminal
Y11	Schotelklep zijbescherming
Y4.1	Transportpositie
Y5	Schotelklep maaier links
Y15	Schotelklep demping links

Schema's

3879_kabelboom MW NC V8400-9200 basic_MB03

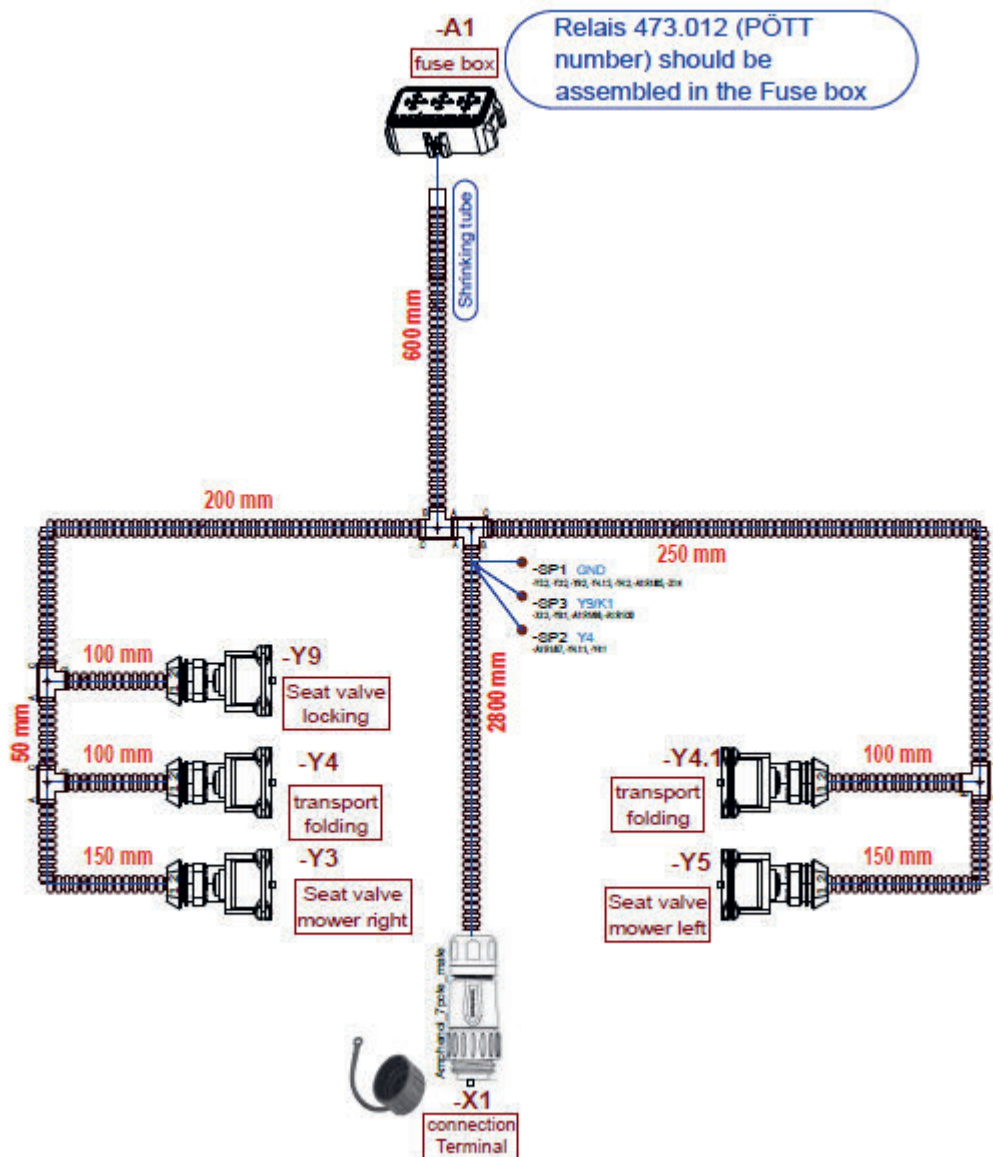

Legenda

Ventiel	Functie
A1	Zekeringenkast
Y4.1	Transportpositie
Y5	Schotelklep maaier links
X1	Verbinding terminal
Y3	Schotelklep maaier rechts
Y4	Transportpositie
Y9	Schotelklep vergrendeling

PÖTTINGER Servicepartner

Ons fijnmazige, wereldwijde net van service-vakhandelaren staat volledig tot uw beschikking. Doordat er altijd een PÖTTINGER-dealer in de buurt is, bent u verzekerd van een snelle levering van vervangende onderdelen. Bovendien wordt uw machine afgeleverd en ingesteld door vakkundige medewerkers.

Onze service:

- Regelmatige bijscholing zorgt voor vakkundig personeel
- 24 uur per dag "ORIGINAL INSIDE" onderdelen online bestellen.
- Langdurige beschikbaarheid van vervangende onderdelen
- en nog veel meer ...

Informeer bij uw service-vakhandelaar of ga naar www.poettinger.at.

