

Mode d'emploi original



Combinaison de fauche NOVACAT V 10000

3880

N° de châssis : +..00001

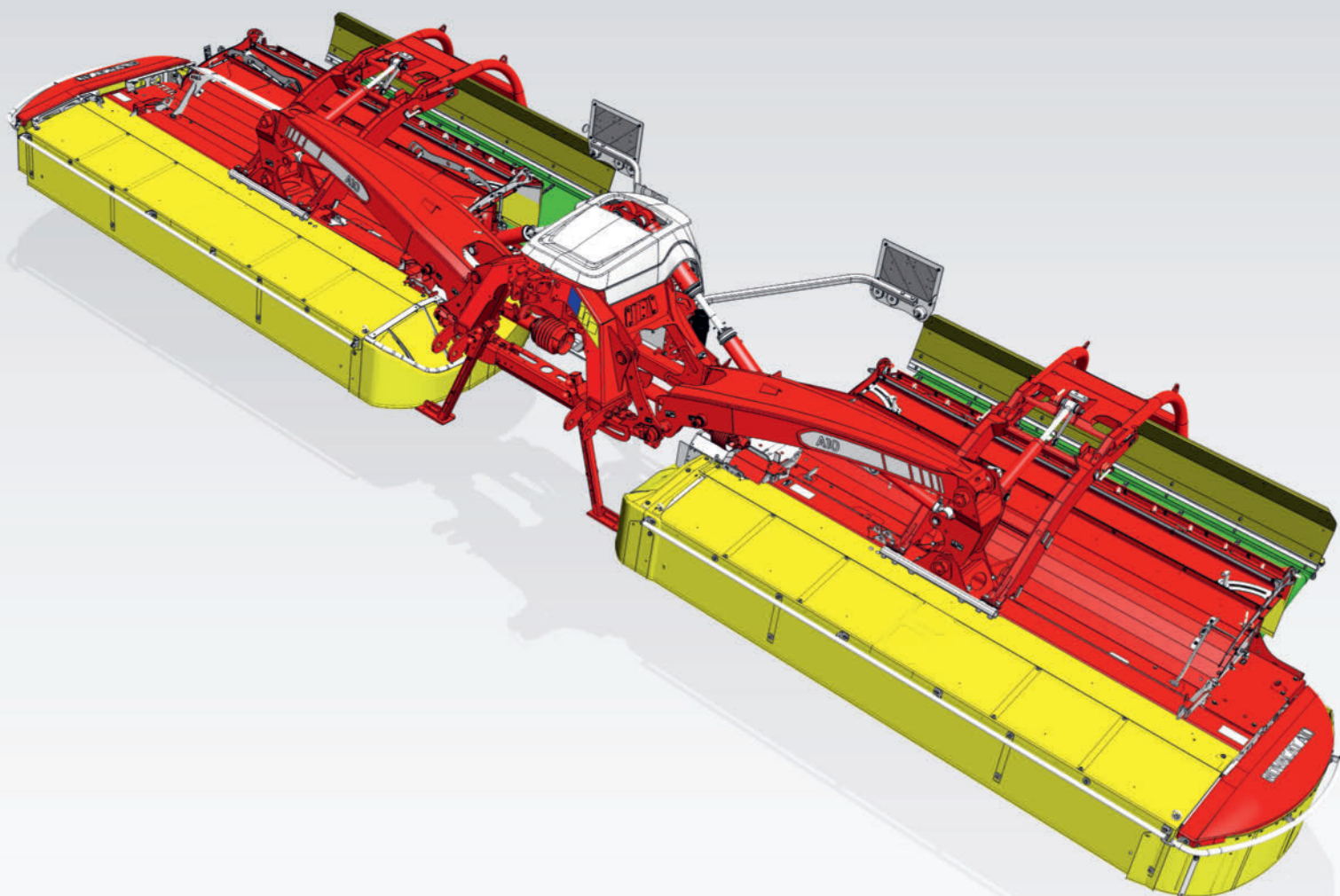

Modification technique

Nous travaillons constamment au développement de nos produits. Des différences entre cette notice et la machine peuvent exister. De ce fait, les indications, illustrations et descriptions ne sauront faire l'objet de réclamations. Veuillez demander à votre revendeur spécialisé les informations définitives relatives aux caractéristiques de votre machine.

Informations légales

Nous vous prions de noter que seul le mode d'emploi en allemand est le mode d'emploi original au sens du règlement européen sur les machines. Les instructions d'utilisation disponibles dans d'autres langues que l'allemand sont des traductions des instructions allemandes originales.

Nous comptons sur votre compréhension concernant des modifications qui pourraient survenir à tout moment au niveau du contenu de la livraison, tant en termes de la forme, que de l'équipement et de la technique.

La réimpression, la traduction et la reproduction même partielle sous toute forme que ce soit, nécessitent l'obtention de l'autorisation écrite de PÖTTINGER Landtechnik GmbH.

conformément à la loi relative au droit d'auteur, PÖTTINGER Landtechnik GmbH se réserve expressément tous les droits.

© PÖTTINGER Landtechnik GmbH



MyPÖTTINGER – tout simplement À chaque instant. Partout.

- Scanner le code QR de la plaque signalétique avec un smartphone / une tablette ou www.mypoettinger.com sur Internet.
- Les listes de pièces de rechange sont disponibles exclusivement via MyPÖTTINGER.
- Les informations individuelles, telles que les manuels d'utilisation et les informations sur l'entretien de vos machines, sont disponibles à tout moment sur MyPÖTTINGER dans "Mes machines" après enregistrement.

Cher client,

La qualité est une valeur qui rapporte. C'est pourquoi, nous appliquons pour nos produits un standard de qualité élevé, réactualisé en permanence par notre management qualité et par notre direction. Car la sécurité, le fonctionnement irréprochable, la plus haute qualité et la fiabilité absolue de nos machines lors de leur utilisation sont nos compétences principales que nous défendons.

Le présent manuel d'utilisation vous permet de vous familiariser avec la machine et fournit des informations concernant la manipulation, l'entretien et la maintenance en toute sécurité. Prenez le temps de lire ce manuel.

La notice d'utilisation fait partie intégrante de la machine. Vous devez la conserver pendant toute la durée de vie de l'appareil et la garder accessible à tout moment par le personnel. Respecter les réglementations en vigueur dans votre pays concernant la prévention des accidents, le code de la route et la protection de l'environnement.

Toutes les personnes qui sont chargées d'utiliser, d'entretenir ou de transporter l'appareil, doivent avoir lu la notice d'utilisation, en particulier les indications de sécurité et les avoir comprises, avant le début des travaux. Le non-respect des informations de cette notice d'utilisation entraîne l'annulation de la garantie.

Si vous avez des questions concernant le contenu de ce mode d'emploi ou si vous avez d'autres questions concernant cette machine, veuillez contacter votre concessionnaire PÖTTINGER.

Un entretien consciencieux et régulier assure le bon fonctionnement, la fiabilité et la sécurité sur route de la machine.

Utilisez exclusivement les pièces de rechange et les accessoires d'origine certifiée par PÖTTINGER Maschinenfabrik GmbH. Seuls les accessoires et pièces d'origine, testés et certifiés par Pöttinger sont appropriés aux conditions d'utilisation de nos machines. En cas d'utilisation de pièces ou d'accessoires non certifiés, la garantie du constructeur ne peut être appliquée. Même après la période de garantie, nous vous conseillons de continuer à utiliser les pièces d'origine afin de garantir l'efficacité et la sécurité de la machine.

La réglementation oblige le fabricant et le revendeur à transmettre la notice d'utilisation lors de la vente de machines et à former le client à utiliser la machine conformément aux dispositions d'utilisation, de sécurité et de maintenance. Confirmer par la déclaration de mise en route que la machine et le mode d'emploi ont été remis en bonne et due forme. La déclaration de transfert (mise en route) est remplie électroniquement par le concessionnaire.

Conformément à la réglementation, l'utilisateur indépendant ou un agriculteur sont considérés comme des entrepreneurs. Les dommages matériels subvenant lors de l'utilisation de la machine sont, aux termes de la loi sur la responsabilité du constructeur, exclus de cette responsabilité. Un dommage matériel, aux termes de la réglementation, est un dommage qui est causé par une machine, et non sur la machine.

La notice d'utilisation fait partie intégrante de la machine. Elle doit également être transmise au nouveau propriétaire lors de la revente. L'initier et l'informer des directives énoncées dans la notice.

L'équipe Pöttinger vous souhaitent une bonne utilisation.

Convention de présentation

Cette section contient des explications permettant de mieux comprendre les illustrations, les consignes de sécurité et les avertissements ainsi que les descriptions textuelles utilisés dans ce manuel d'utilisation.

Consignes de sécurité / Avertissements

Les consignes de sécurité à caractère général figurent toujours au début d'une section. Ils avertissent des dangers qui peuvent survenir pendant le fonctionnement de la machine ou lors de la préparation des travaux sur la machine. Les avertissements préviennent des dangers qui peuvent survenir directement lors d'une opération ou d'une étape de travail sur la machine. Les avertissements sont mentionnés dans le texte d'instruction avec les opérations/étapes correspondantes.

Les consignes de sécurité et les avertissements sont présentés comme suit :

DANGER

Caractérise un risque élevé immédiat qui, s'il n'est pas respecté , peut entraîner des blessures graves voir mortelles(perte de membres ou lésions à long terme).

- ▶ Respecter impérativement les consignes indiquées dans cette section!

AVERTISSEMENT

Caractérise un risque potentiel moyen qui, s'il n'est pas respecté peut entraîner des blessures corporelles importantes voire extrêmement graves.

- ▶ Respecter impérativement les consignes indiquées dans cette section!

ATTENTION

Caractérise un risque potentiel faible qui, s'il n'est pas respecté , peut entraîner des blessures corporelles.

- ▶ Respecter impérativement les consignes indiquées dans cette section!

AVIS

Caractérise un risque potentiel qui, s'il n'est pas respecté peut entraîner des dommages matériels.

- ▶ Respecter impérativement les consignes indiquées dans cette section!

RENSEIGNEMENT

Les sections de texte ainsi marquées contiennent des recommandations et des conseils sur l'utilisation de la machine.

ENVIRONNEMENT

Les instructions d'un encadré comme celui-ci contiennent des indications concernant la protection de l'environnement.

Indications directionnelles

Les indications de direction (telles que gauche, droite, avant, arrière) sont données sur la base de la "direction de travail" normale de la machine.

Les indications d'orientation relatives à une illustration d'un détail de la machine se rapportent à cette illustration elle-même et ne s'entendent que dans certains cas comme relatives au sens de la marche. La signification de l'indication d'orientation (si nécessaire), est clairement visible dans le texte d'accompagnement lui-même.

Désignations

Dans ce manuel d'utilisation, le présent équipement interchangeable pour véhicules agricoles (au sens du règlement européen sur les machines) est désigné par **Machine**.

Les véhicules destinés à la propulsion de la présente machine sont appelés **tracteurs**.

Les équipements désignés par **options** ne sont proposés que sur certaines versions de machines ou dans certains pays.

On entend par **équipement de protection individuelle** les lunettes de protection, les gants de travail, les chaussures de sécurité, les vêtements de travail longs et ajustés, les filets à cheveux pour les cheveux longs, les protections auditives et les équipements appropriés pour se protéger contre les poussières de traitement des semences (tels que masques anti-poussière, etc.). Le choix complet de l'équipement de protection individuelle approprié à l'application reste de la responsabilité de l'utilisateur de la machine.

Références croisées

Les renvois à un autre endroit de la notice d'utilisation ou à un autre document figurent dans le texte, avec l'indication du chapitre et du sous-chapitre ou de la section. Les noms de sous-chapitres ou de sections sont entre guillemets. Exemple : Vérifier le serrage de toutes les vis de la machine. Voir "Couples de serrage" à la page xxx). On trouvera également le sous-chapitre ou la section dans le document via une entrée dans la table des matières.

Étapes à suivre

Une flèche  ou une numérotation continue indique les étapes de l'action que l'on doit effectuer.

Une flèche noire en retrait  ou une numérotation continue en retrait indique les résultats intermédiaires ou les étapes intermédiaires que l'on doit effectuer.

Illustrations

Les illustrations peuvent différer en détail de votre machine et doivent être considérées comme des schémas de principe/des symboles.

Utilisation des couleurs

Les illustrations sont présentées exclusivement en niveaux de gris ou en noir et blanc dans le document imprimé fourni par PÖTTINGER Landtechnik GmbH.

Les illustrations des documents distribuables par voie électronique (PDF) sont également affichées en couleur et peuvent être imprimées en couleur si nécessaire.

Utilisation de symboles

Les illustrations peuvent contenir des symboles, des flèches et d'autres lignes supplémentaires qui servent à améliorer la compréhension du contenu de l'image ou à attirer l'attention sur une zone particulière de l'image.

Instructions pour le transfert de propriété du produit

Nous vous demandons de vérifier les points cités conformément à l'obligation de conformité du produit.



Veillez cocher s'il y a lieu.

- Machine vérifiée selon le bon de livraison. Toutes les pièces nécessaires pour le transport ont été retirées. Tout l'équipement de sécurité, l'arbre de prise de force et l'équipement de contrôle sont montés.
- La mise en route, le fonctionnement, et la maintenance de la machine ou de l'appareil ont été décrits et expliqués au le client et la notice d'utilisation lui a été remise.
- La pression des pneu a été vérifié.
- Le serrage des roues a été effectué.
- Le régime et le sens de rotation corrects de la prise de force sont indiqués.
- Adaptation au tracteur effectuée ; réglage en trois points, hauteur du timon, fixation du levier de frein à main dans la cabine du tracteur, réglage de l'attelage de la direction forcée, vérification et établissement de la compatibilité de toutes les connexions électriques, hydrauliques et pneumatiques requises avec le tracteur.
- La longueur de la transmission a été adaptée.
- Un essai de toutes les fonctions de la machine ainsi que du frein de stationnement et du frein de secours a été effectué et aucun défaut n'a été constaté.
- Explication fonctionnelle pendant l'essai.
- Explication du passage en position de transport et de travail expliquée.
- Informations sur les équipements optionnels ou supplémentaires données
- Nécessité impérative d'une lecture des instructions d'utilisation et de les avoir à disposition lors de l'utilisation.

Une confirmation est nécessaire pour prouver que la machine et la notice d'utilisation ont été remises correctement. Pour se faire, vous avez reçu un e-mail de confirmation de PÖTTINGER. Si vous n'avez pas reçu ce courrier, veuillez contacter votre concessionnaire. Votre concessionnaire doit compléter la déclaration de mise en route en ligne.

Österreich

PÖTTINGER Landtechnik GmbH

Industriegelände 1

4710 Grieskirchen

Téléphone+43 7248 600-0

Fax+43 7248 600-2513

info@poettinger.at



Couples de serrage des vis

Couples de serrage pour vis.....	18
Vis à tige avec filetage métrique standard.....	18
Vis à tige avec filetage métrique fin.....	19

Description et fonctionnement

Fonctionnement de l'élément.....	20
Accessoires fournis.....	21
Programme d'équipement en livraison ultérieure.....	21

En un coup d'œil

Plaque constructeur.....	22
Plaque signalétique avec marquage CE.....	22

Utilisation

Certificat de conformité.....	23
Utilisation conforme.....	24
Utilisation non conforme.....	24

Données techniques

Dimensions.....	25
Poids.....	25
réglage de base.....	25
Assiettes et couteaux.....	26
Puissances nécessaires.....	27
Installation hydraulique	28
SELECT-CONTROL.....	28
Power Control / ISOBUS.....	28
Installation électrique.....	29
Terminal SELECT-CONTROL.....	29
Terminal POWER CONTROL.....	30
EXPERT 75 Terminal.....	30
Terminal CCI 1200.....	31
Emission de bruit.....	31

Sécurité et environnement

Consignes de sécurité.....	32
Qualification du personnel.....	32
Réalisation des opérations de maintenance.....	32
Mesures à caractère organisationnel.....	32
Garantie de la sécurité.....	33
Trajets particuliers.....	34
Zone de risque opérationnel.....	35
Autocollant d'avertissement.....	36
Équipement relatif aux déplacements sur voie publique.....	39
Manipulation des substances dangereuses.....	42
Économie de carburant et conservation des sols.....	42
Mise au rebut de la machine.....	43

Terminal SELECT CONTROL

SELECT CONTROL 3.0 - Présentation du terminal.....	45
Clavier d'entrée.....	45

Fonctionnement de SELECTLINE

Structure de commande SELECTLINE.....	47
Utilisation du Software.....	52
Fenêtre de modification.....	52
Touches et touches de fonctions ISOBUS.....	52
Arrêt et mise en marche du terminal et affichage du menu "START".....	53
Afficher le menu WORK.....	56
Menu WORK – Transport.....	62
Menu SET.....	64
Menu SET – Aperçu des faucheuses frontales.....	64
Menu SET – Affichage de la hauteur de relevage.....	65
Menu SET – Relevage.....	66
Menu SET – Tapis convoyeur.....	67
Menu SET – Signaux de vitesse.....	68
Menu TEST.....	69
Menu TEST – Alimentation électrique.....	69
Menu TEST - Module CAN-IO.....	71
Menu TEST - Capteurs.....	71

Menu TEST – Relevage.....	72
Menu TEST – Déplacement latéral.....	73
Menu TEST – Regroupement d'andains.....	74
Liste des erreurs.....	76
Menu Data - Affichage global.....	78
Menu DATA - Affichage des ordres.....	79
Menu "Maintenance".....	82
Menu de configuration.....	83
Menu CONFIG – Paramètres généraux.....	83
Menu CONFIG – Paramètres généraux.....	84
Menu CONFIG – Numéro de série.....	85
Menu CONFIG – Réglages d'usine.....	86
Menu Config – Mode développeur.....	87
Menu CONFIG – Mode de secours.....	87
Menu CONFIG – Mode manuel.....	88
Menu CONFIG Mode manuel – Rabattement des protections latérales.....	89
Menu CONFIG Mode manuel – Faucheuse.....	90
Menu de configuration Mode manuel – Déplacement latéral.....	92
Menu CONFIG Mode manuel – Collector.....	93
Menu CONFIG – Calibrage du déplacement latéral.....	95
Menu CONFIG – Calibrage Montée/Descente.....	97
Menu CONFIG – Paramètres par défaut.....	99
Messages pop-up.....	101

Terminal Power-Control

Vue d'ensemble du terminal POWER CONTROL.....	106
Clavier d'entrée.....	106

Terminal ISOBUS EXPERT 75

Vue d'ensemble du terminal "EXPERT 75".....	109
Clavier d'entrée.....	109

Terminal CCI ISOBUS

Vue d'ensemble du terminal CCI 1200.....	111
--	-----

Utilisation "PROFILINE"

Utilisation du Software.....	113
------------------------------	-----

Table des matières

Fenêtre de modification.....	113
Structure du système de commande.....	113
Arrêt et mise en marche du terminal et affichage du menu "START".....	116
Touches et touches de fonctions ISOBUS.....	118
Messages pop-up.....	119
Affichage du menu "WORK".....	123
Terminal de commande : Menu - Transport.....	130
Menu SET.....	131
1.1 Faucheuses frontales - Présentation.....	131
1.2 Réglages pour la montée et la descente en fonction du temps et de la distance.....	132
2.1 Pivotement des protections latérales.....	133
2.2 Indication de la hauteur de relevage.....	134
2.3 Déport latéral.....	136
2.4 Suspension hydraulique adaptative.....	137
2.5 Tapis de dépose latérale.....	138
2.6 Lubrification automatique à la graisse.....	140
3 signaux de vitesse.....	141
4.1 GPS.....	142
4.2 Section Control.....	143
5 Mode de secours.....	144
Attribution des touches logicielles.....	145
Menu "Maintenance".....	147
Menu DATA.....	148
Menu Data - Affichage global.....	148
Menu Data - Affichage des ordres.....	149
Menu TEST.....	151
Menu TEST 1.1 - Capteurs.....	152
Menu de "Test 1.2" - Faucheuse.....	153
Menu de test 1.3 - Déport latéral.....	154
Menu de Test 1.4 - Collector.....	155
Menu Test 1.5 - Suspension (des lamiers).....	156
Menu de test 2.1 - ECU.....	158
Menu de test 2.2 - CAN-IO-B.....	158
Liste des erreurs.....	159
Menu de configuration.....	162
Menu de configuration 1.1 - Généralités.....	162
Menu de configuration 2.1 - Calibrer le déport latéral.....	163
Menu de configuration 2.2 - Calibrage relevage / abaissement.....	165

Menu de configuration 2.3 - Calibrage Suspension.....	167
Menu de "Configuration 3" - commande manuelle à partir du terminal.....	169
Menu de configuration 3.1 "Commande manuelle assistée par terminal", repliage des protections latérales.....	169
Menu de configuration 3.2 - " commande manuelle à partir du terminal" - Faucheuse....	170
Menu de configuration 3.3 - Mode manuel - Déport latéral.....	172
Menu de configuration 3.4 - Mode manuel - Report de charge.....	174
Menu de configuration 3.5 - Mode manuel - Collector.....	176
Menu de configuration 4 - Numéro de série.....	177
Menu de configuration 5 - Réglage d'usine.....	178
Menu de configuration 6 - Mode développeur.....	179

Repliage / couvercles / équipements auxiliaires

Dispositifs d'aide.....	180
Commande manuel du volet CROSSFLOW.....	180
Manipulation des supports de bâche de protection.....	184
Utilisation des béquilles de dételage.....	188

Fonctionnement

Fonctionnement.....	194
Avant la mise en marche.....	195
Attelage.....	195
Attelage sur le tracteur.....	196
Relier le terminal du tracteur.....	198
Monter le terminal de commande.....	198
Lestage du tracteur.....	200
Déterminer le lestage des tracteurs au moyen de la méthode de pesage.....	201
Déterminer le lestage des tracteurs par calcul.....	203
Réglage / conversion.....	205
Réglage des chapes inférieurs.....	206
Ajuster la transmission à cardans au tracteur.....	210
Les cônes de ventilation (4cm) démontage/montage, en fonction des conditions.....	213
Sécurité d'obstacle hydraulique, réglage de la force de déclenchement.....	215
Relevage arrière, position en hauteur.....	216
Report de charge hydraulique, Réglage avec variante Select Control.....	219
Faucheuse à disques - Position du lamier.....	222
Connecter / déconnecter les conduites de raccordement de la faucheuse frontale....	224
Conditionneur (option).....	225

Table des matières

Réglages du conditionneur à rouleaux.....	225
Réglages du conditionneur à doigts.....	231
Modification de la machine avec conditionneur vers machine avec andainage par disques.....	235
Modification de la machine avec andainage par disques vers machine avec conditionneur.....	240
Collector (Option).....	242
CROSS FLOW (option).....	254
Disques d'andainage (option).....	256
Peigne à andains (option).....	259
Au travail.....	260
Manoeuvre en pente.....	261
Marche arrière.....	262
Établir une position de travail.....	262
Fauche.....	264
Protection contre les collisions Déclenchement / Réinitialisation.....	265
Déplacements routiers.....	266
Dételage.....	270
Désaccoupler la transmission.....	271
Dételer la machine du tracteur.....	271
Retirer le terminal de commande.....	273
Débranchement du terminal du tracteur.....	274
Mise hors service de la machine en fin de saison.....	274

Maintenance

Préserver les fonctionnalités.....	276
Recommandations générales.....	278
Transmission à cardans.....	279
Tableau des références.....	280

Maintenance conditionnelle

Remplacement / remontage des couteaux réversibles.....	282
Remplacement des courroies sur conditionneur à rouleaux	285
Remplacement des courroies d'entraînement du conditionneur à doigts.....	287
Conditionneur à doigts et montage des doigts / Travaux de montage.....	289
Conditionneur à doigts - Positions de montage des dents du rotor.....	295
Remplacer les courroies d'entraînement CROSS FLOW.....	296
Graissage centralisé - Remplir le réservoir de lubrifiant.....	298

Réglage du capteur de tapis groupeur.....	299
Maintenance prévisionnelle	
Avant chaque saison d'utilisation.....	301
Vérifier l'embrayage à friction.....	301
Vérification de la sécurité à cames de la transmission	302
Boîtier d'entrée, contrôler le fonctionnement des embrayages à roue libre.....	303
Entretien journalier.....	303
Contrôler le système hydraulique.....	303
Vérification de l'éclairage / remplacement d'ampoule.....	304
Vérifier / remplacer les panneaux, les triangles, les autocollants d'avertissement.....	306
Une fois après 1 heure.....	307
Contrôler le serrage des poulies à fixation conique "TAPER"	307
Serrage des vis de couteaux.....	309
Après les 5 premières, 10 heures, puis toutes les 20 heures.....	311
Tapis groupeur, Corriger l'alignement du tapis.....	311
Une fois après 8 heures.....	313
Vérifier / corriger le passage du galet tendeur de l'entraînement du conditionneur....	313
Toutes les 20 heures.....	315
Contrôler / corriger la tension de la courroie CROSS FLOW.....	315
Nettoyage CROSS FLOW.....	316
Toutes les 50 heures.....	317
Conditionneur - Nettoyage de l'entraînement primaire.....	317
Lubrification des roulements du conditionneur à rouleaux.....	318
Contrôle de l'usure du ressort "Porte-couteaux".....	319
Lubrifier le CROSS FLOW.....	321
Lubrifier le conditionneur à rouleaux.....	322
Après les premières 50 heures, puis toutes les 100 heures.....	323
Conditionneur à rouleaux, contrôler / corriger la tension des courroies trapézoïdales	323
Toutes les 100 heures.....	325
Nettoyage des conditionneurs à rouleaux.....	325
Toutes les 150 heures.....	325
Lubrifier les transmissions à cardans des barres de coupe.....	325
Toutes les 300 heures.....	326
Barre de coupe Remplacement du lubrifiant.....	326
Vidange du boîtier du conditionneur à rouleaux.....	328
Vidange du boîtier Crossflow.....	329
Faucheuse, vidange du boîtier principal.....	331

Table des matières

Vidange du boîtier principal du lamier.....	334
Vidanger le boîtier d'entraînement du conditionneur à rouleaux.....	336
1x par an.....	337
Vérification / ajustage du niveau d'huile de la barre de coupe.....	337
Contrôler le niveau d'huile / faire l'appoint du boîtier d'entrée du CROSS FLOW	340
Faucheuse Boîtier d'entrée, contrôler / corriger le niveau d'huile.....	341
Vérification / ajustage du niveau d'huile du boîtier du lamier.....	343
Après chaque saison (hivernage).....	345
Nettoyage / Préservation de la machine.....	345
Tous les 4 ans.....	346
Contrôle / Remplissage de l'accumulateur de pression hydraulique.....	346
Tous les 6 ans.....	347
Remplacer les flexibles hydrauliques.....	347
Plan de graissage.....	348

Matières consommables

Spécifications des produits lubrifiants.....	350
Consommables et quantités de remplissage.....	351

Assistance complète

Sécurité à cames de la transmission à cardan / fonction.....	352
Que faire si	352
Feux de signalisation.....	353
Bourrage sur conditionneur.....	353
Éliminer les bouchons sur CROSS FLOW.....	356
Select-Control - fonction de secours.....	357
Power Control - fonction de secours.....	360
Vibrations lors du fauchage avec un conditionneur à dents.....	362

Plan

Installation électrique.....	364
SELECT-CONTROL.....	364
Power Control.....	365
Installation hydraulique	371
SELECT-CONTROL.....	371
Power Control.....	374

Supplément aux instructions d'utilisation USA / CANADA

Panneaux d'avertissement anglais USA / CANADA.....	376
Le remorquage de charges en toute sécurité.....	382

Couples de serrage pour vis

Cette norme d'usine s'applique à toutes les vis métriques pour lesquelles aucun couple de serrage particulier n'est indiqué dans le dessin/les instructions. La classe de résistance respective est indiquée sur la tête de la vis.

- En utilisant les couples de serrage indiqués et les coefficients de frottement utilisés, le matériau des vis est sollicité à 90 % de la limite d'élasticité minimale selon la norme DIN ISO 898.
- Toutes les fixations doivent être serrées avec une clé dynamométrique au couple de serrage indiqué.
- Si un couple de serrage particulier est indiqué pour une fixation, serrer aussi ces fixations avec une clé dynamométrique et le couple de serrage indiqué.

Vis à tige avec filetage métrique standard

Les valeurs indiquées sont des valeurs nominales et s'appliquent à un coefficient de frottement de $\mu=0,12$. Les valeurs énoncées doivent être respectées avec une tolérance \pm de 10 %.

Filetage	Couple de serrage		
	Classe de résistance		
	8.8	10.9	12.9
M5	6 Nm	9 Nm	10 Nm
M6	10 Nm	15 Nm	17 Nm
M8	25 Nm	36 Nm	42 Nm
M10	48 Nm	71 Nm	83 Nm
M12	84 Nm	123 Nm	144 Nm
M14	133 Nm	195 Nm	229 Nm
M16	206 Nm	302 Nm	354 Nm
M18	295 Nm	421 Nm	492 Nm
M20	415 Nm	592 Nm	692 Nm
M22	567 Nm	807 Nm	945 Nm
M24	714 Nm	1017 Nm	1190 Nm
M27	1050 Nm	1496 Nm	1750 Nm
M30	1488 Nm	2033 Nm	2380 Nm
M33	1928 Nm	2747 Nm	3214 Nm
M36	2482 Nm	3553 Nm	4136 Nm
M39	3208 Nm	4569 Nm	5346 Nm

Vis à tige avec filetage métrique fin

Les valeurs indiquées sont des valeurs nominales et s'appliquent à un coefficient de frottement de $\mu=0,12$. Les valeurs énoncées doivent être respectées avec une tolérance \pm de 10 %. Utilisation de la limite d'élasticité minimale = 90 %.

Filetage	Couple de serrage		
	Classe de résistance		
	8.8	10.9	12.9
M8x1	26,1 Nm	38,3 Nm	44,9 Nm
M10x1	53 Nm	78 Nm	91 Nm
M10x1,25	51 Nm	75 Nm	87 Nm
M12x1,25	90 Nm	133 Nm	155 Nm
M14x1,5	142 Nm	209 Nm	244 Nm
M16x1,5	218 Nm	320 Nm	374 Nm
M18x1,5	327 Nm	465 Nm	544 Nm
M20x1,5	454 Nm	646 Nm	756 Nm
M22x1,5	613 Nm	873 Nm	1022 Nm
M24x1,5	796 Nm	1133 Nm	1326 Nm
M24x2	769 Nm	1095 Nm	1282 Nm
M27x1,5	1153 Nm	1643 Nm	1922 Nm
M30x2	1556 Nm	2216 Nm	2594 Nm
M33x2	2082 Nm	2965 Nm	3470 Nm
M36x2	2725 Nm	3882 Nm	4542 Nm
M39x2	3493 Nm	4974 Nm	5821 Nm

Fonctionnement de l'élément

Désignation et fonctionnement

Poste	Élément	Fonction
1	Châssis d'accouplement	Montage sur le tracteur / de base pour l'hydraulique et l'électrique.
2	Béquilles de dételage à l'avant	Support de dételage
3	Protection intérieure	Protection contre l'éjection de corps étrangers.
4	Protection frontale	
5	Protection extérieure	
6	Conditionneur à doigts / Conditionneur à rouleaux / Crossflow / Collecteur	Options de conditionnement de la récolte fauchée et de regroupement des andains selon les besoins.
7	Réglage hydraulique de la largeur de travail	Compensation manuelle et, au choix, automatique des virages et des dévers.
8	Bras	Support repliable des groupes de fauche avec suspension intégrée et protection contre les collisions.
8	Panneaux d'avertissement arrière avec éclairage	Dispositif d'éclairage selon le pays de destination pour la circulation sur les voies publiques.
9	Boîte pour notice d'utilisation	contient le mode d'emploi, la liste des pièces de rechange
10	Béquilles de dételage à l'arrière	Support de dételage
11	Panneaux de signalisation à l'arrière avec éclairage	les dispositifs d'éclairage, selon les dispositions légales en vigueur dans le pays de destination
Sans image	Disques d'andainage / disques supplémentaires	Possibilité d'équipement ultérieur pour la formation d'andains plus hauts / plus étroits sans conditionneur.
Sans image	Patin réhausseur	Ils peuvent être installés sur la face inférieure de la barre de coupe pour augmenter la distance entre les couteaux et le sol (hauteur de fauche ou protection contre les cailloux)

RENSEIGNEMENT

Des éléments portant des désignations telles que "gauche" ou "droite" sont présents des deux côtés de la machine.

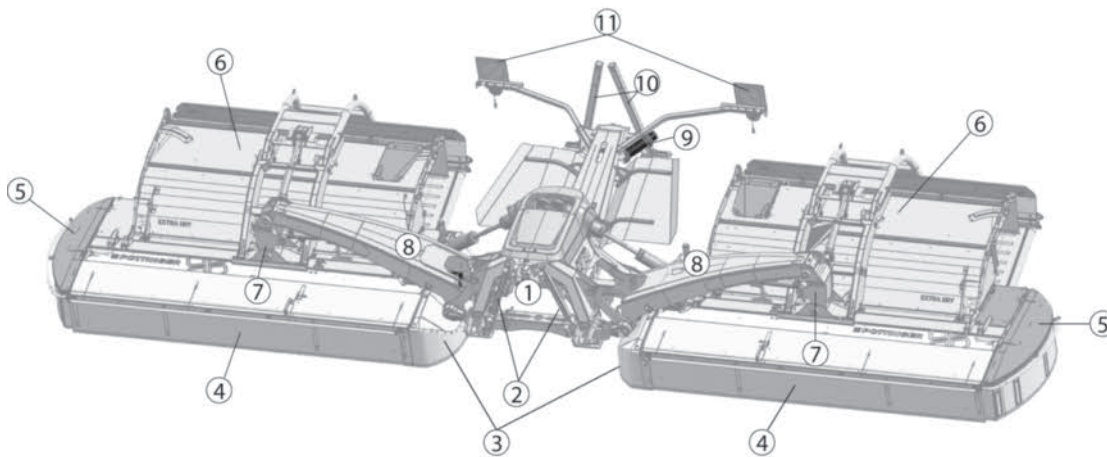

Accessoires fournis

- 1 jeu de courroies trapézoïdales de rechange pour chaque unité de Crossflow Les courroies trapézoïdales sont respectivement jointes à l'éjection de la vis d'alimentation des deux unités crossflow.

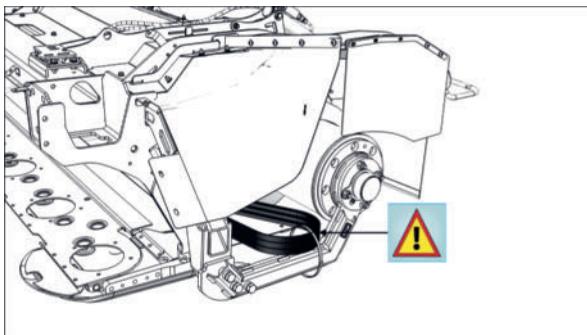

- Notice d'utilisation
- Boîte à couteaux (2)

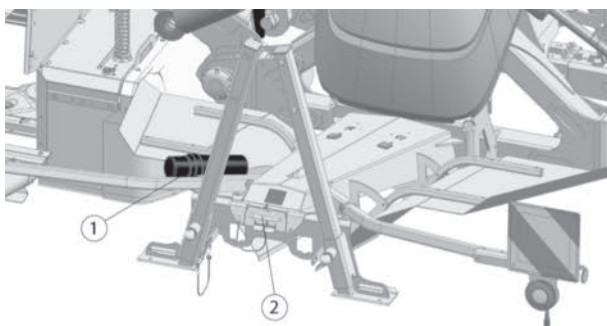

Programme d'équipement en livraison ultérieure

Le programme d'équipement en livraison ultérieure de PÖTTINGER Landtechnik GmbH offre une variété d'options. Prendre contact avec votre concessionnaire pour plus d'informations à ce sujet.

Plaque constructeur

Plaque signalétique avec marquage CE

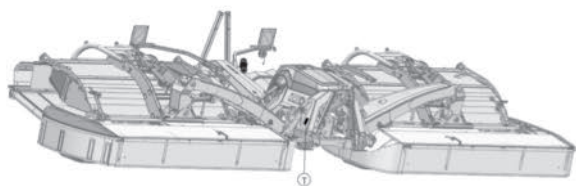

T = Position sur la plaque signalétique

Plaque constructeur

Avant de faire une recherche pour la machine ou sur des problèmes techniques, relever le modèle, le type et l'année de fabrication sur **la plaque signalétique** et la garder à portée de main. Le n° de châssis et/ou le n° de série sont absolument indispensables pour commander des pièces de rechange

Dès la réception de la machine, noter le numéro de châssis complet et / ou le numéro de série sur la page de titre de cette notice d'utilisation afin de pouvoir attribuer correctement la présente notice d'utilisation à la machine concernée.

Marquage CE

Le sigle CE apposé sur la plaque signalétique atteste de la conformité de la machine avec les dispositions (dans leur version en vigueur au moment de la mise en circulation de la machine) de la directive 2006/42/CE ou du règlement (UE) 2023/1230.

Données incluses

Les données suivantes peuvent être lues sur la plaque signalétique, en fonction du type et de la version de la machine.

Données	Données
Numéro de châssis	Année de construction
Modèles	Année modèle
Numéro d'identification du véhicule	Charges à l'essieu par essieu
Type	Charge sur timon
Numéro de série	PTAC
Poids standard	

Certificat de conformité

Les normes CE ne sont pas conformes à la législation en vigueur aux Etats-Unis et Canada.



Déclaration UE de conformité

Nom et adresse du constructeur:

PÖTTINGER Landtechnik GmbH
Industriegelände 1
AT - 4710 Grieskirchen

Machine (Equipement modifiable):

Dispositif de coupe	NOVACAT V 10000
Type de machine	3880
N° de série	

La présente déclaration de conformité est établie sous la seule responsabilité du fabricant.

L'objet de la déclaration décrit ci-dessus est conforme à la législation d'harmonisation de l'Union applicable:

Machines 2006/42/EG
Compatibilité électromagnétique 2014/30/EU

Localisation de normes appliquées:

EN ISO 12100:2010	EN ISO 14982:2009
EN ISO 4254-1:2015	EN ISO 4254-12:2012
EN ISO 4254-1:2015/A1:2021	EN ISO 4254-12:2012/A1:2017

Localisation d'autres normes ou spécifications appliquées:

Personne autorisée à constituer le dossier technique:

Josef Bernecker
 Industriegelände 1
 AT - 4710 Grieskirchen

Markus Baldinger
 Directeur Recherche
 et Développement

Jörg Lechner
 Directeur Production

Grieskirchen, 25.02.2026

Utilisation conforme

- La faucheuse est conçue exclusivement pour le fauchage des prairies et des fourrages de plein champ à tige courte.
- L'utilisation adéquate signifie également que tout le contenu de ce manuel soit respecté et que les autocollants d'avertissement (pictogrammes) de la machine soient également respectés.

Utilisation non conforme

L'utilisation suivante de la machine peut entraîner l'annulation de la garantie

- Stockage et transport de semences / engrais ou autres matériaux / substances sur la machine.
- Machine exposée aux animaux
- Transport de personnes ou d'animaux sur la machine.
- Pénétration de liquides lors du transport, l'utilisation ou le stockage de la machine.
- Traitement des routes, chemins et autres surfaces constituées principalement ou partiellement de pierre, de sable ou d'asphalte.

Dimensions

Désignation	NOVACAT V 10000
Type	3880
Attelage sur 3 pts.	Cat. III -Largeur 3 Cat. IV -Largeur 3 (option)
Largeurs de travail	8,8 m - 10,02 m
Largeur de transport avec châssis 3 m	2,7 m
Largeur de transport avec châssis 3,5 m	3,15 m
Garde au sol en position de transport	≥ 280 mm
Hauteurs de transport	3,99 m
Longueurs de transport	2,62 m
Rendements	12 ha/h

Poids

Désignation	Type de machine	Poids
NOVACAT V 10000		2350 kg
NOVACAT V 10000 ED		3080 kg
NOVACAT V 10000 RC		3160 kg
NOVACAT V 10000 CF	3880	3310 kg
NOVACAT V 10000 ED CL		3780 kg
NOVACAT V 10000 RC CL		3890 kg

RENSEIGNEMENT

Si votre machine est équipée de composants supplémentaires, les indications générales relatives au poids et aux dimensions figurant dans le mode d'emploi peuvent différer des valeurs de votre machine !

réglage de base

Position 1/2 tour "bout de champ"

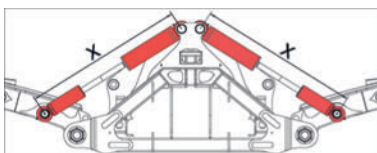

Données techniques

Novacat V 10000		
Cote "X"	1085 mm	avec 3 m faucheuse frontale
	1265 mm	avec 3,5 m faucheuse frontale

Position de transport

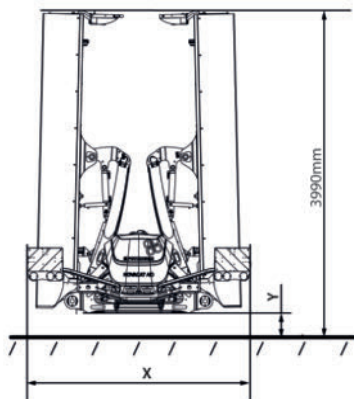

	NOVACAT V 10000	Hauteur de transport en position de transport
avec 3 m faucheuse frontale	x=270 cm y=25 cm	3990 mm
avec 3,5 m faucheuse frontale	x=326 cm y=25 cm	3990 mm

Assiettes et couteaux

Assiettes [Nb]	Couteaux par assiette [Nb]
16 (2x8)	2

RENSEIGNEMENT

Sur tous les groupes de fauche (par groupe de fauche), les tambours de fauche extérieur et intérieur / dans le sens de fauche, de la machine doivent tourner vers l'intérieur !

Sens de rotation des couteaux

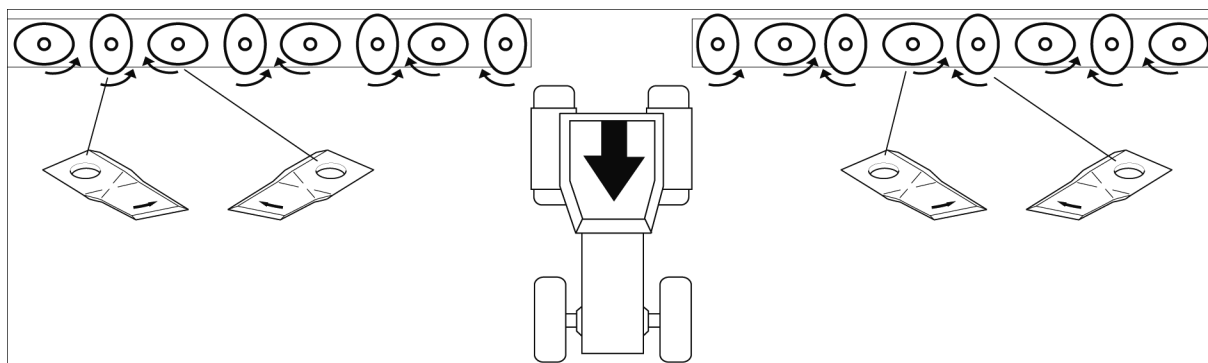

NOVACAT V 10000

RENSEIGNEMENT

La référence des couteaux utilisés est indiquée sur l'autocollant de la boîte à outils. La ligne supérieure indique la référence des couteaux adaptés aux faucheuses à assiettes, la ligne inférieure indique ceux adaptés aux faucheuses à tambours.

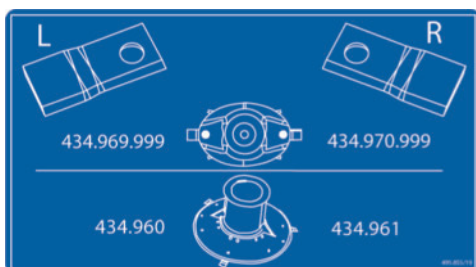

Équipement à couteaux

Puissances nécessaires

Modèle	Type	ASSEMBLAGE DE MACHINES	Trac-teurs	Régime et sens de rotation de la prise de force	Transmission à cardans
		Faucheuse frontale + faucheuse arrière	à partir de 118 kW		
		"Poste inversé"	à partir de 130 kW		
NOVACAT V 10000	3850		118 kW	1000 tr/min	Protection contre les surcharges 1100 Nm et roue libre
NOVACAT V 10000 ED	3880		132 kW	Sens de rotation inverse à l'aiguille de la montre	
NOVACAT V 10000 RC	3880		132 kW		
NOVACAT V 10000 CF	3880		132 kW		
NOVACAT V 10000 ED CL	3880		132 kW		
NOVACAT V 10000 RC CL	3880		132 kW		

Installation hydraulique

! AVIS

Dommages sur le système hydraulique en raison d'huiles hydrauliques incompatibles !

- ▶ Ne pas mélanger les huiles minérales avec les bio-huiles !
- ▶ Vérifier la compatibilité de l'huile hydraulique avant de brancher la machine au tracteur.

Huile hydr.

Spécifications hydrauliques	DIN 51524 partie 1 et 2
Température de l'huile	max. +80 °C
Pression de fonctionnement	180 jusqu'à un max. de 200 Bar
Débit d'huile	min. 80 l/min

SELECT-CONTROL

Variante pour un système hydraulique optimal

Branchement double effet sur distributeur	1x commande de la faucheuse 1x 3ème point hydraulique (option)
---	---

Variante système hydraulique réduit

Branchement simple effet sur distributeur	1x Collector (Option)
Branchement double effet sur distributeur	1x commande de la faucheuse

Power Control / ISOBUS

Branchement simple effet sur distributeur	1x commande de la faucheuse (diamètre nominal 16) (marque rouge)
Branchement double effet sur distributeur	1x 3ème point hydraulique (option)
Ligne de détection de charge "LS"	1x (diamètre nominal 6) (marque orange)
Retour libre (T)	1x (diamètre nominal 20) (repère bleu)

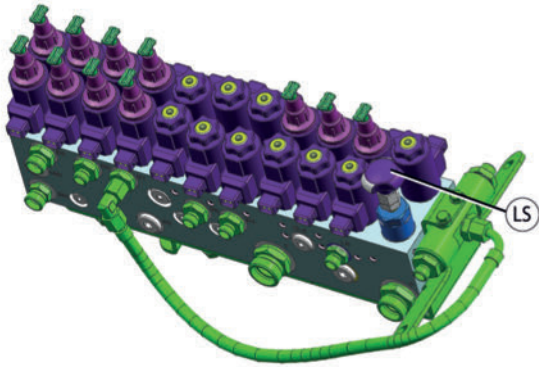

Vis LS sur le bloc hydraulique de la machine.

Adapter le système hydraulique au tracteur

- Pour les tracteurs avec "Load-Sensing" : Visser complètement la vis LS.
- Pour les tracteurs équipés d'un système à débit constant : Dévisser complètement la vis LS.
- Pour les tracteurs équipés d'un système à débit constant : Visser complètement la vis LS.

Installation électrique

Tension:	12 V DC
Raccordements	1 prise 7 plots - DIN ISO 1724 (signalisation) 1x connecteur à 3 pôles selon DIN ISO 9680 (option commande SELECT CONTROL) 1x connecteur à 5 pôles (option commande SELECT CONTROL) 1x connecteur 9 pôles (option commande ISOBUS) 1x connecteur 3 pôles câble de capteur entre la faucheuse frontale et la faucheuse arrière. Poser le câble du capteur sur le tracteur de manière à ce que le câble ne puisse pas être endommagé pendant l'utilisation.

Terminal SELECT-CONTROL



Tension:	8 V DC à 24 V DC Standard 12 V DC
Affichage	Écran couleur TFT 4,3" pouces
Touches	Clavier à touche avec rétro-éclairage
Câble de raccordement	1x connecteur 8 pôles - alimentation

Terminal POWER CONTROL

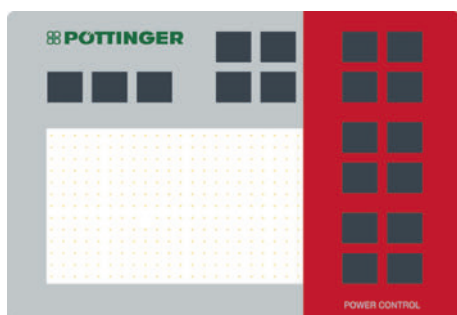

Illustration

Tension de fonctionnement	8 V DC à 18 V DC
Protection	IP65
Température d'utilisation	-20 °C à +70 °C
Température de stockage :	-30 °C à +70 °C
Affichage	Écran couleur TFT 5" pouces 800x480 Pixel
Touches	Clavier à touche avec rétro-éclairage
Câble de raccordement	1 connecteur à 8 broches – femelle – connexion de signal vers le tracteur 1 connecteur à 8 broches – mâle – connexion principale

EXPERT 75 Terminal

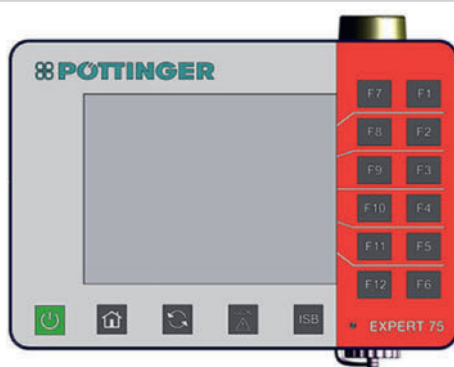

Tension de fonctionnement	10 V DC à 30 V DC
Tension nominale	12 V DC
Intensité consommée à 13.8 volts	0,26 A
Protection	IP65
Température d'utilisation	-20 °C à +70 °C
Température de stockage	-40 °C à +80 °C
Affichage	Écran couleur 5,6" TFT-avec contrôle de la luminosité
Touches	Clavier à touche avec rétro-éclairage
Câble de raccordement	1 connecteur à 8 broches – CAN-IN Autres interfaces voir les instructions d'utilisation du terminal.

Terminal CCI 1200



Tension d'alimentation	12 V DC et 24 V DC 7,5 V DC à 32 V DC
Plage autorisée	
Humidité de l'air	95 % à +25 °C à +50 °C
Température d'utilisation	-15 °C à +70 °C
Température de stockage	-30 °C à +80 °C
Indice de protection	IP65
Affichage	12,1" TFT 1200 x 800 Pixel
Raccordements	1x ISOBUS, alimentation électrique 1x prise signal, GPS Autres interfaces voir les instructions d'utilisation du terminal.

Emission de bruit

Modèle	Type de machine	Niveau sonore dB(A)
NOVACAT V 10000	3880	88,5
NOVACAT V 10000 ED		89,6
NOVACAT V 10000 RC		89,6
NOVACAT V 10000 CF		89,6
NOVACAT V 10000 ED Collector		93,6
NOVACAT V 10000 RC Collector		93,6

 RENSEIGNEMENT

En raison des différents modèles de tracteurs, le niveau sonore réel sur le lieu de travail peut différer du niveau sonore continu mesuré.

- Ne travailler que lorsque la cabine est fermée en permanence.
- Il est également possible de porter des protections auditives adaptées lors du travail sur le terrain !

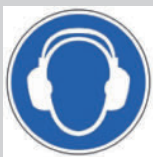

- Lors du transport, les protections auditives doivent être retirées.

Consignes de sécurité

Les consignes de sécurité mettent en garde contre les risques pour la santé, les dommages matériels et les risques liés à une utilisation non conforme de la machine. Avant la mise en service et avant d'effectuer des travaux avec ou sur la machine, lire attentivement le présent manuel et respecter les consignes de sécurité mentionnées ainsi que les avertissements apposés sur la machine. Si les indications ou directives de cette notice ou celles indiquées sur la machine ne sont pas respectées, l'utilisateur assume l'entière responsabilité des blessures et/ou des dégâts provoqués!

Qualification du personnel

- Seules les personnes ayant atteint l'âge minimal requis par la loi, disposant des capacités physiques et intellectuelles adéquates et ayant reçu une formation conforme sont autorisées à travailler avec la machine. Toute personne en apprentissage ou en formation ne peut travailler sur la machine que sous la surveillance constante d'une personne expérimentée.
- Les travaux de contrôle et de réglage ne doivent être effectués que par un personnel spécialisé autorisé. On entend par personnel spécialisé autorisé les personnes qui ont été formées par PÖTTINGER Landtechnik GmbH ou par un revendeur spécialisé de PÖTTINGER.
- Les travaux de montage, de réparation et de transformation ne doivent être effectués que par du personnel qualifié. Une personne qualifiée est une personne qui, sur la base de sa formation, de ses connaissances et de son expérience professionnelles, est capable d'évaluer et d'exécuter correctement les tâches qui lui sont confiées. Ce faisant, le spécialiste a connaissance de toutes les normes pertinentes et des dangers associés à son activité.

Réalisation des opérations de maintenance

- Dans cette notice, sont décrits uniquement les travaux de réparation, d'entretien périodique que l'utilisateur peut mettre en oeuvre seul. Tous les travaux qui sortent de ce cadre sont à exécuter dans un atelier spécialisé.
- Les réparations apportées aux systèmes électriques, hydrauliques et à air comprimé, aux ressorts sous tension, aux accumulateurs de pression, etc, nécessitent une connaissance adéquate et l'utilisation d'outils adaptés. En conséquence, ces opérations doivent être réalisées dans un atelier spécialisé.
- Utiliser des outils et des équipements de protection individuelle appropriés.

Mesures à caractère organisationnel

- Garder toujours la notice d'utilisation à disposition.
- Se familiariser avec toutes les fonctions avant l'utilisation.
- En plus des indications de cette notice, respecter également les dispositions respectives à la protection du travail, la prévention des accidents ainsi que la réglementation en gé-

néral propre à chaque pays. Ces indications peuvent être, par exemple, le port d'équipements de protection personnels ou les règlements de circulation sur voie publique.

- Pour procéder à des opérations de vérification, de réglage ou de réparation, il est impératif de disposer d'un atelier et d'un équipement adaptés.

Garantie de la sécurité

- Veiller à ce que l'état technique de l'appareil reste toujours irréprochable et à ce qu'il soit toujours utilisé en conformité avec les obligations liées à la sécurité.
- Dès qu'un problème pouvant entraver la sécurité apparaît, le régler sans attendre ou amener l'appareil dans un atelier spécialisé.
- Prendre en compte les pictogrammes de sécurité sur la machine.
- L'utilisateur doit s'assurer que tous les autocollants d'avertissement sont présents et lisibles sur l'appareil durant toute sa durée de vie.
- N'entreprendre aucune transformation et/ou modification arbitraires sur l'appareil. Cela vaut également pour l'installation et le réglage des dispositifs de sécurité. Ne pas souder ou perforer les parties porteuses.
- Les pièces d'usures ou autres accessoires doivent être d'origine Pöttinger ou certifiées par Pöttinger. Pour ces pièces, la fiabilité, la sécurité et l'adéquation ont été déterminées spécifiquement pour les machines PÖTTINGER. Pöttinger décline toute responsabilité pour les dommages résultant de l'utilisation de pièces de rechange, d'usures ou de produits auxiliaires non homologués.
- Effectuer les travaux d'entretien décrits dans cette notice dans leur intégralité et aux intervalles prescrits ou les faire effectuer par un atelier spécialisé.
- Aucune modification ne doit être apportée au logiciel du système de commande programmable.

Trajets particuliers

DANGER

Ecrasement et happement de tout le corps par des pièces de machines en rotation!

- ▶ Ne pas porter de vêtement ample et attacher les cheveux longs. Si nécessaire ou exigé, utiliser des équipements de protections individuels (gants, lunettes, combinaison etc...).
- ▶ Utiliser l'appareil uniquement si tous les dispositifs de protection sont en bon état, positionnés et fixés correctement.
- ▶ Pendant l'utilisation, personne ne doit se trouver dans la zone dangereuse des pièces mobiles de la machine.
- ▶ Ne pas s'approcher de l'appareil dont l'entraînement a été arrêté tant que tous les éléments ne sont pas immobiles.
- ▶ L'entraînement doit être arrêté pendant les opérations d'entretien, de maintenance et de réparation. L'appareil doit être sécurisé contre toute mise en marche, roulage et/ou basculement.

AVERTISSEMENT

Domages à la santé dus au bruit !

- ▶ Pour les niveaux de bruit supérieurs à 80 dB(A), une protection auditive est fortement recommandée.
- ▶ Pour les niveaux de bruit supérieurs à 85 dB(A), la protection des oreilles est obligatoire.

AVERTISSEMENT

Feu ou explosion !

Les salissures dues à des substances inflammables dans la zone des travaux de meulage et de soudage peuvent s'enflammer en cas de projection d'étincelles.

- ▶ Avant d'effectuer des travaux de meulage ou de soudure, nettoyer la machine et les alentours de la poussière et des substances inflammables et assurer une ventilation adéquate.
- ▶ Ne pas effectuer de travaux de meulage ou de soudure au-dessus d'une surface inflammable.

AVERTISSEMENT

Irritations cutanées, oculaires ou respiratoires !

Les huiles, les graisses, les solvants et les produits de nettoyage peuvent nuire à la santé.

- ▶ Respecter les consignes de sécurité lors de l'utilisation de ces produits.
- ▶ Veiller à une aération suffisante
- ▶ Utiliser des protections individuelles comme des vêtements, des gants ou/et des lunettes de protection.

⚠ AVERTISSEMENT**Infections dues à la fuite d'huile hydraulique !**

L'huile hydraulique qui s'échappe sous haute pression peut traverser la peau, pénétrer dans les orifices corporels et provoquer des infections graves.

- ▶ Avant d'effectuer des travaux d'entretien, mettre le système hydraulique hors pression.
- ▶ Porter un équipement de protection personnelle, comme des lunettes de protection et des gants, lors de toute intervention sur le système hydraulique.
- ▶ Avant chaque utilisation, vérifier l'usure et les dégâts possibles sur le système hydraulique.
- ▶ Rechercher des fuites uniquement avec un équipement approprié (par exemple, un spray spécial pour la détection des fuites). Réparer immédiatement les défauts dans un atelier spécialisé.
- ▶ Ne pas colmater les fuites avec la main ou une autre partie du corps.
- ▶ En cas de blessure liée à l'huile hydraulique, consulter immédiatement un médecin.

⚠ AVERTISSEMENT**Ejection de pierres et de matériaux terreux par les composants entraînés de la machine !**

Sur les machines équipées d'un entraînement par transmission à cardans, des corps étrangers peuvent, pendant le fonctionnement, passer à grande vitesse devant les dispositifs de protection de la machine et toucher des zones éloignées.

- ▶ Pendant l'utilisation, une attention particulière doit être accordée à la proximité des bâtiments, des pâturages avec des animaux et des zones fréquentées par des personnes.
- ▶ Ralentir, réduire le régime de la prise de force et continuer à rouler à vitesse réduite jusqu'à ce que la zone dangereuse soit dépassée.
- ▶ En cas de doute, vous arrêter et désactiver la prise de force jusqu'à ce que tout danger soit écarté.

Zone de risque opérationnel

La zone dangereuse liée au fonctionnement comprend la zone autour de la machine dans laquelle des personnes peuvent être mises en danger. Sont notamment considérés comme dangereux :

- Risques mécaniques tels que les points d'écrasement, de cisaillement et de collision
- Risques thermiques liés aux surfaces ou composants chauds
- Risques liés aux fluides de service, tels que, par ex., l'huile hydraulique
- Risques liés aux objets projetés tels que pierres, mottes de terre, résidus végétaux ou pièces métalliques

Afin de minimiser ces risques, les zones dangereuses sont signalées par des dispositifs de protection, des avertissements et les distances de sécurité décrites ci-dessous. Ces mesures visent à empêcher ou à contrôler l'accès aux zones dangereuses.

DANGER

Happement, écrasement et arrachement de parties du corps !

Lorsqu'on s'approche de pièces de machines en mouvement, les vêtements, les cheveux et des parties du corps peuvent être happés de telle manière qu'il est impossible de s'en échapper sans subir des blessures graves ou mortelles.

- ▶ Ne pas pénétrer dans la zone dangereuse de la machine tant que celle-ci est en marche et/ou que le moteur du tracteur tourne.
- ▶ Avant la mise en service, vérifier que les dispositifs de protection sont complets et opérationnels.
- ▶ Avant la mise en service et pendant le fonctionnement, éloigner les personnes de la zone dangereuse autour de la machine.

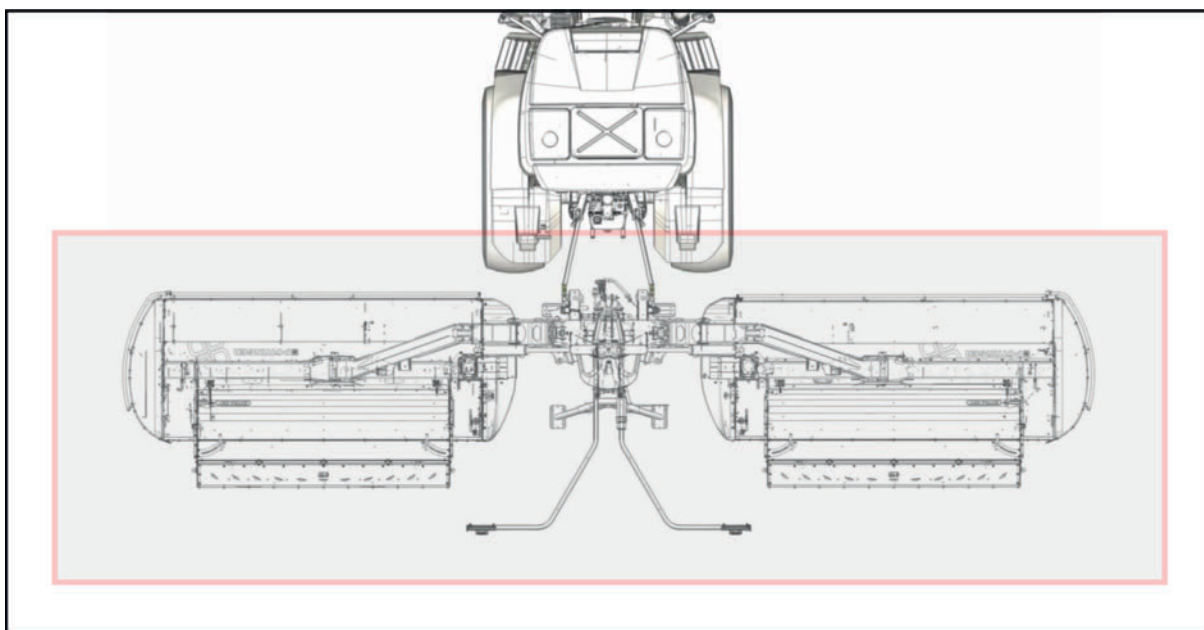

Marquage = zone de danger de la machine

Autocollant d'avertissement

Les positions et significations de tous les autocollants d'avertissement utilisés sont indiquées ci-dessous

RENSEIGNEMENT

Les symboles d'avertissement sans texte (pictogrammes) indiquent les risques et leur évitement.

Les autocollants d'avertissement perdus, endommagés ou illisibles doivent être renouvelés.



Lors du remplacement d'une pièce avec des autocollants d'avertissement collés, ceux-ci doivent remis.

RENSEIGNEMENT

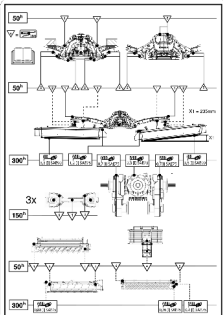

ÉTATS-UNIS / CANADA

Pour les machines utilisées aux USA / CANADA, un kit de conversion avec des panneaux d'avertissement (pour l'adaptation aux réglementations locales applicables) est disponible auprès de PÖTTINGER en anglais ou en français ! Voir aussi "Supplément au mode d'emploi USA / CANADA".

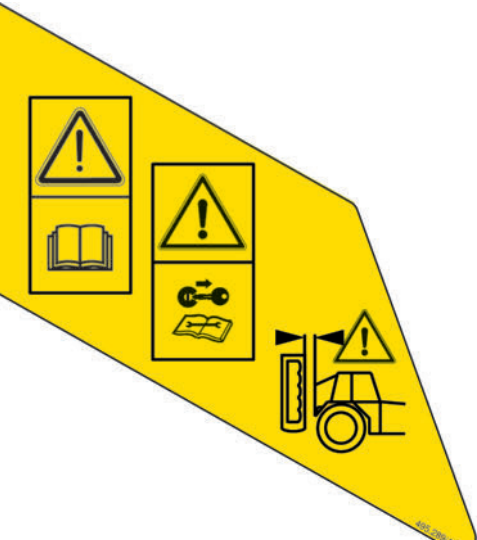
Description

Poss.	Pictogramme d'avertissement	Signification
1 (1x)		Plan de graissage 495.832.0027
2 (4x)		*Ne toucher aucune pièce de la machine en rotation. Attendre l'arrêt complet de la machine. *Moteur en marche, avec la prise de force enclenchée, garder une distance suffisante de la zone des couteaux. *Fermer les deux protections latérales avant de démarrer la prise de force. *Attention à la projection de corps étrangers. Rester à bonne distances de la machine.
3 (1x)		*Attention! Lire attentivement le mode d'emploi avant de mettre la machine en service. *Attention! Arrêter le moteur du tracteur et retirer la clé de contact avant d'effectuer les travaux d'entretien et de réparation. *Faites attention à la distance entre la faucheuse et le tracteur lorsque vous ouvrez la vitre arrière.

Sécurité et environnement

Po s.	Pictogramme d'avertissement	Signification
4 (3x)		Remarque sur le cadre porteur
5 (12x)		Ne pas s'approcher de la zone de danger d'écrasement, tant que des pièces y sont encore en mouvement.
6 (19x)		Position des graisseurs

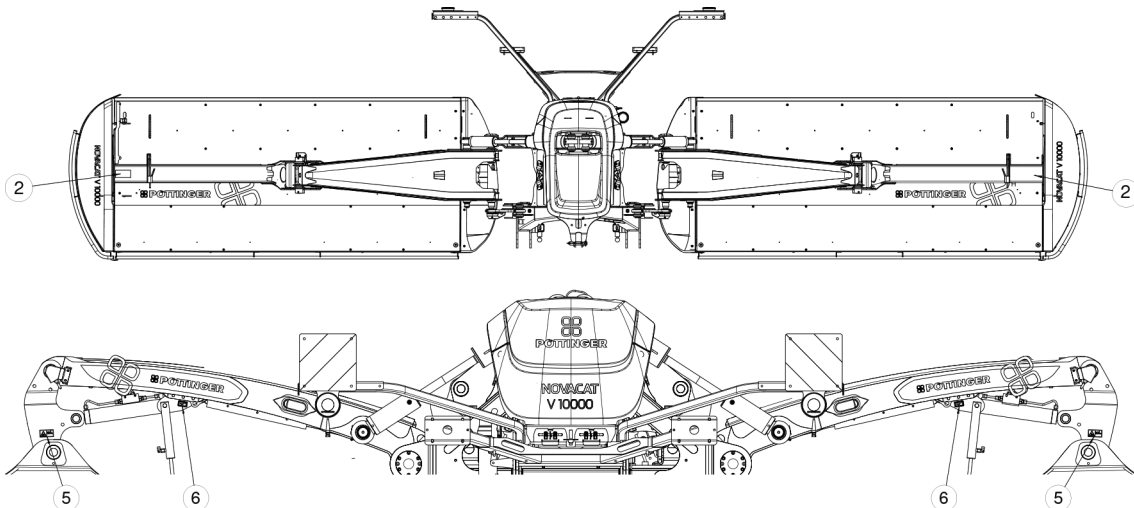

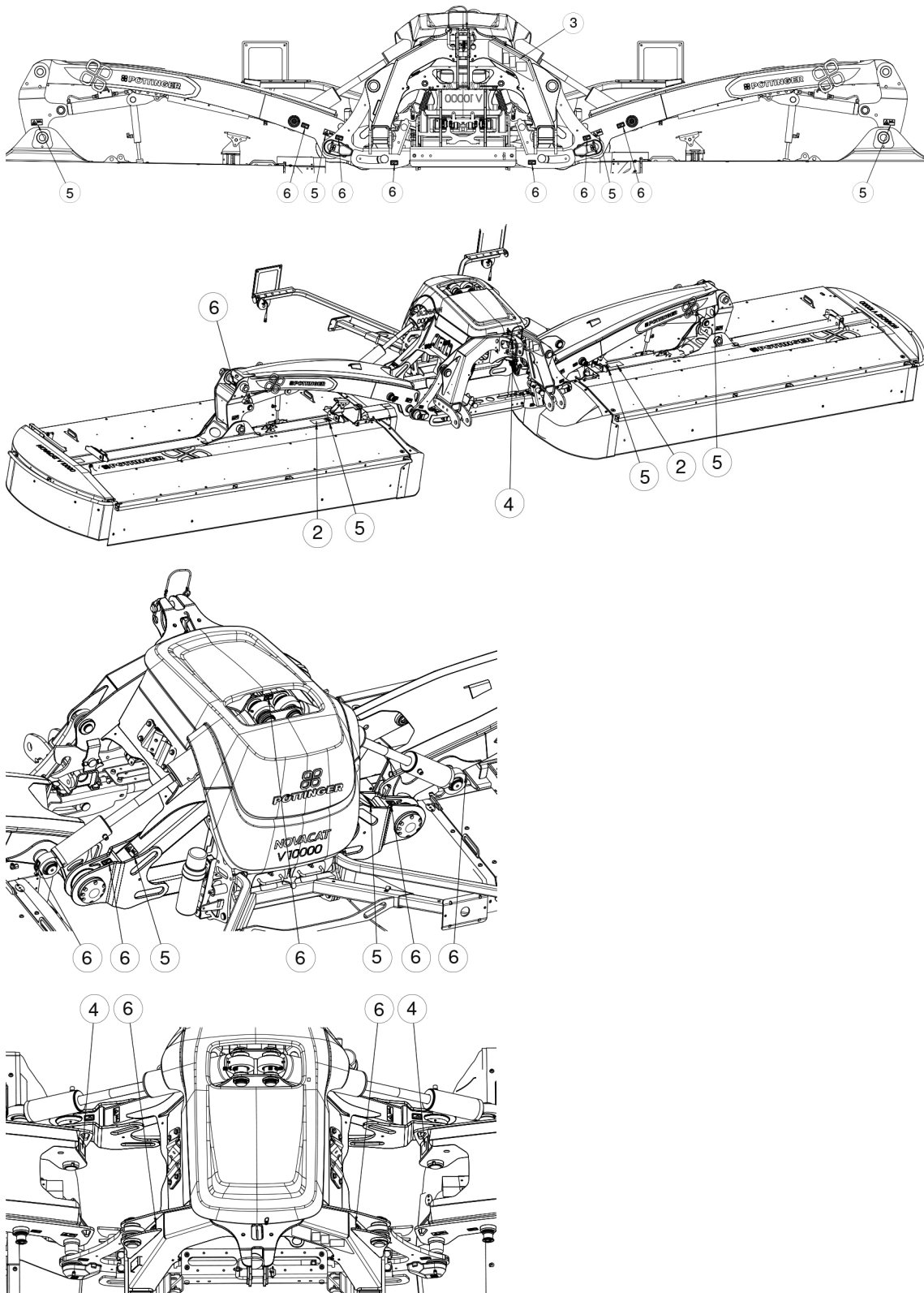

Équipement relatif aux déplacements sur voie publique

L'équipement relatif aux transports est obligatoire lors des déplacements sur chemin et voie publique. Elle peut être différente selon le pays.

RENSEIGNEMENT

USA / CANADA

Pour les machines utilisées aux Etats-Unis / au Canada, un "module de commande des clignotants" (pour adapter la fréquence de clignotement des indicateurs de direction aux réglementations en vigueur) est disponible!

Feux de signalisation

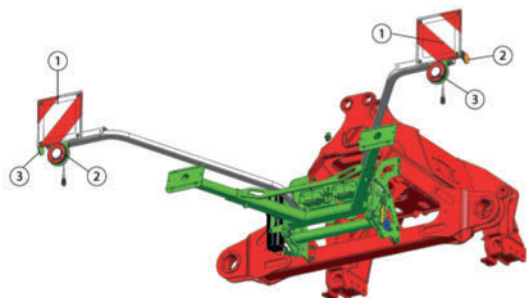

Pos.	Équipement
1	Panneau de signalisation réfléchissant
2	Catadioptré latéral, orange
3	Feux stop et clignotants intégrés

Éclairage standard USA / CANADA

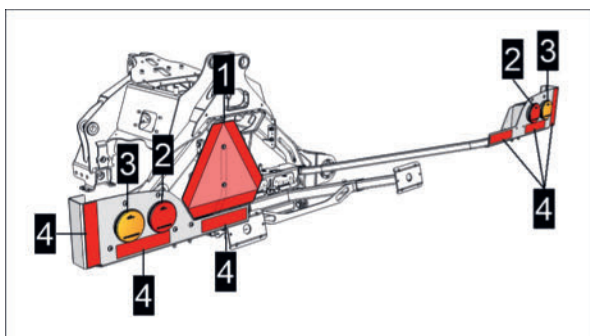

Éclairage standard USA / CANADA

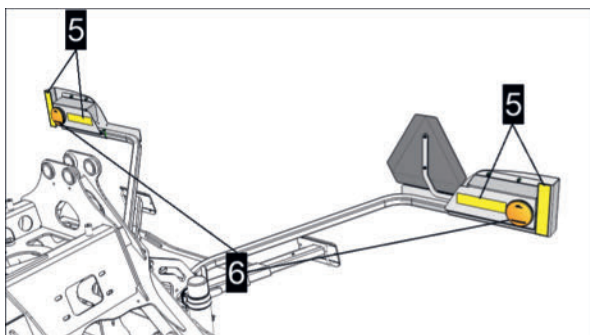

Pos.	Équipement
1	Triangle de signalisation
2	Feu arrière rouge

Pos.	Équipement
3	Feu clignotant jaune
4	Film réfléchissant rouge
5	Film réfléchissant jaune
6	Feu clignotant jaune

Éclairage Collector / Crossflow USA / Canada

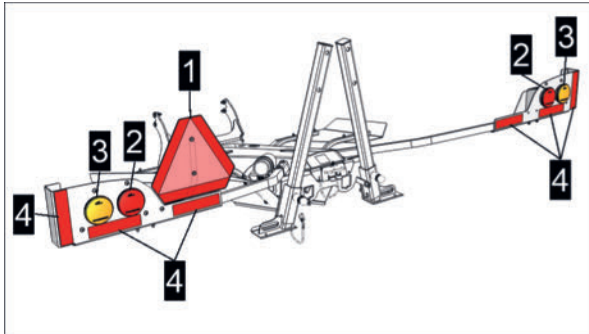

Éclairage Collector / Crossflow USA / Canada

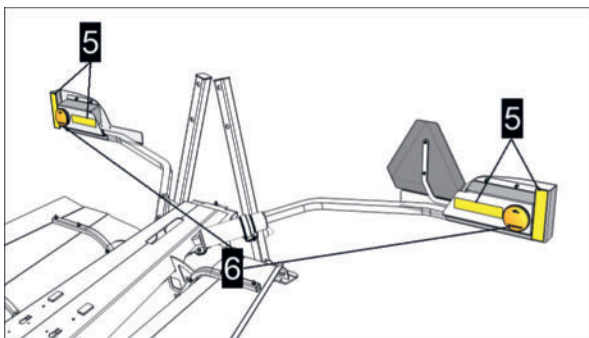

Pos.	Équipement
1	Triangle de signalisation
2	Feu arrière rouge
3	Feu clignotant jaune
4	Film réfléchissant rouge
5	Film réfléchissant jaune
6	Feu clignotant jaune

Panneau d'avertissement latéral Collector



1 = panneau d'avertissement de chaque côté de la machine

Manipulation des substances dangereuses

En plus des indications de cette notice, respecter les dispositions, règlements juridiques et généraux obligatoires concernant la protection de l'environnement.

Économie de carburant et conservation des sols

Un réglage soigneux de la machine permet de l'économiser, de préserver le sol et d'économiser du carburant.

Mise au rebut de la machine

ENVIRONNEMENT

En principe, à la fin de sa vie utile, la machine doit être envoyée au recyclage des matériaux usagés, spécifique au pays et réglementé par la loi.

Accumulateur à gaz, amortisseurs, vérins à gaz, etc.

- Selon la machine, les accumulateurs hydrauliques montés sont sous haute pression (azote) et doivent être vidés à l'aide d'un dispositif approprié avant d'être mis à la ferraille.
- Dépressuriser les réservoirs d'air comprimé des freins pneumatique par la purge de condensation avant de les recycler.
- Les vérins à gaz, les accumulateurs à gaz ou les amortisseurs à pression d'huile sont sous haute pression et doivent être déposés avant que la machine ne soit mise à la casse et, si nécessaire, les recycler séparément de la ferraille.

Recycler les lubrifiants et les fluides.

- Vidanger les lubrifiants des engrenages et les huiles hydrauliques, les collecter et les recycler suivant les normes en vigueur.
- Vidanger les réservoirs de lubrifiant des systèmes de lubrification et recycler le lubrifiant de manière appropriée.

Recycler des composants électriques et électroniques

- Recycler les éléments d'éclairage, l'ordinateur de bord, les capteurs et les câbles et les acheminer séparément vers l'usine de recyclage

Recycler les éléments en plastique

- Les éléments en plastique sont marqués d'une étiquette qui fournit des informations sur la composition du matériau. De cette façon, les pièces en plastique peuvent être triées pour le recyclage.

Recycler les pièces métalliques.

- Toutes les pièces métalliques doivent être introduites dans le processus de recyclage respectif, dans la mesure du possible et triées par type.
- Enlever les lubrifiants tels que l'huile pour engrenages, l'huile hydraulique, etc. des composants avant de les mettre au recyclage.

Recyclage des pièces en caoutchouc / pneus

- Amener les pneus avec et sans jantes et autres composants en caoutchouc au point de recyclage approprié.

Démontage de pièces lourdes de la machine

- Ne pas soulever les parties de la machine dont le poids dépasse 25 kg sans utiliser une grue ou un chariot élévateur.

 **AVERTISSEMENT**

Risque pour la santé dû au relevage manuel de charges lourdes !

- ▶ Ne pas relever manuellement les parties de la machine dont le poids est supérieur à 25 kg.
- ▶ Utiliser une grue, un chariot élévateur ou autre pour enlever, démonter ces pièces.

SELECT CONTROL 3.0 - Présentation du terminal

Modules principaux

Poste	Désignation
1	Carter
2	Clavier d'entrée
3	Affichage

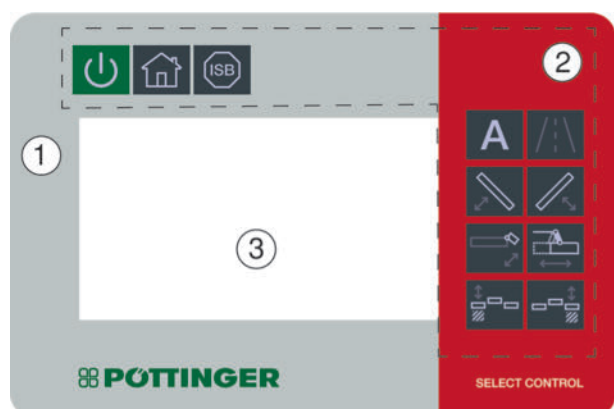

Clavier d'entrée

Fonction des touches

Poste	Touche
1	Marche/Arrêt du terminal
2	Home
3	Bouton de raccourci (STOP) ISOBUS (ISB) : Arrête toutes les fonctions activées avec une commande ISOBUS sur toutes les machines connectées. Après un actionnement de l'ISB, le masque d'alarme ISB s'affiche :
	
4	Relevage automatique
5	Présélection "Passage de la position de transport" à la "position de travail" ou inversement
6	Présélection de la faucheuse gauche
7	Présélection: faucheuse droite
8	Présélection pour le repliage des protections latérales
9	Présélection du déport latéral
10	Présélection de l'unité à tapis gauche à relever / abaisser ou présélection du Cross Flow à basculer

Terminal SELECT CONTROL

Poste Touche

11 Présélection de l'unité à tapis droit à relever / abaisser ou présélection du Cross Flow à basculer



RENSEIGNEMENT

Lors de la sélection de champs de saisie nécessitant la saisie de texte, de chiffres ou d'une sélection d'options prédéfinies, le masque de saisie correspondant est automatiquement affiché. 52









La description suivante de l'utilisation est basée sur un terminal **EXPERT 75**.

Comme le **Select Control 3.0** est plus petit que l'Expert 75, il a un écran beaucoup plus petit que l'**EXPERT 75**. Certaines touches logicielles de l'Expert 75 (des divers sous-menus), sont exécutées comme des hardkeys (touches de saisie fixes) sur le terminal **Select Control 3.0** (voir image ci-dessus).

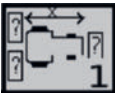
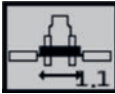







Les touches logicielles du **Select Control 3.0** sont **identiques** à l'apparence des touches logicielles d'Expert 75. Toutefois, en raison de la taille réduite de l'écran, les positions sont légèrement décalées.





L'affichage et le traitement des données relatives à la vitesse du **Select Control 3.0** n'est pas disponible car le signal de vitesse du tracteur n'est pas pris en compte.

Structure de commande SELECTLINE

Menu	Tab	Sub-Tab
 <p>Menu "WORK" Tous les affichages et réglages pertinents pour la fauche.</p>		
 <p>Menu "SET" Tous les réglages qui doivent être effectués avant le démarrage de la fauche.</p>		
	 <p>Paramètres généraux pour la géométrie</p>	
		 <p>Faucheuse frontale</p>
	 <p>Paramètres de la machine</p>	
		 <p>Calibrage de la hauteur de relevage</p>
		 <p>Relevage de coupe</p>
		 <p>Tapis groupeur</p>
	 <p>Signal de vitesse</p>	

Fonctionnement de SELECTLINE

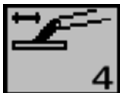
Menu	Tab	Sub-Tab
		
Menu de maintenance Affichage et remise à zéro des compteurs d'intervalles de lubrification		
		
Menu "DATA" Affichage et remise à zéro des compteurs d'hectares et d'heures		
		
	Menu des données clients	
		
		Basculement entre l'affichage des surfaces et des heures travaillées
		
Menu "TEST" Aperçu de l'état des commandes et des capteurs		
		
	État de l'alimentation électrique	
		
		Alimentation électrique de l'ECU
		
		Tension d'alimentation du module CAN-IO A

Menu	Tab	Sub-Tab
		
	Capteurs de pression et de vitesse de rotation	
		
	Relevage de coupe	
		
	Capteur de déplacement latéral	
		
	Capteurs de formation d'an-dains	

Menu CONFIG(Menu de configuration)



Maintenir la touche enfoncée jusqu'à ce que le menu s'affiche.

Tous les réglages qui influencent les caractéristiques et les fonctions de base de la machine.



Configuration



Options générales de configuration















Options générales de configuration



Ce menu est réservé au service après-vente.

Fonctionnement de SELECTLINE

Menu	Tab	Sub-Tab
		
	Réinitialisation usine	
		
	Menu SAV	
	Uniquement pour le SAV !	
		
	Utilisation de secours	
		
	Menu "mode manuel"	
	Uniquement pour le SAV !	
		
		Rabattement des protections latérales
		
		Mode manuel pour la faucheuse
		
		Déport latéral
		
		Vitesse des tapis
		
	Menu de calibrage	
	Uniquement pour le SAV !	
		
		Calibrage du déplacement latéral
		
		Calibrage du dispositif de relevage/repliage

Menu	Tab	Sub-Tab
		 <p>Réglages de la pression (report de charge)</p>

Utilisation du Software

Fenêtre de modification

Afin d'effectuer des entrées sur le terminal, il est parfois nécessaire d'entrer des chiffres, du texte ou les deux. A cette fin, le masque de saisie approprié est affiché lors de la sélection d'un champ de saisie.

Affichage du masque de modification

En fonction du terminal de commande, les masques de saisie peuvent être affichés de différentes manières. En fonction du terminal de commande, les masques de saisie peuvent être affichés de différentes manières.

- ▶ **Afficher le masque de sélection sur les terminaux de commande sans écran tactile :** Sélectionner le champ de saisie avec les touches fléchées et confirmer la sélection. Le masque de saisie du champ s'ouvre automatiquement.
- ▶ **Afficher le masque de sélection sur les terminaux de commande à écran tactile :** Appuyer sur le champ à modifier (le toucher). Le masque de saisie du champ s'ouvre automatiquement.

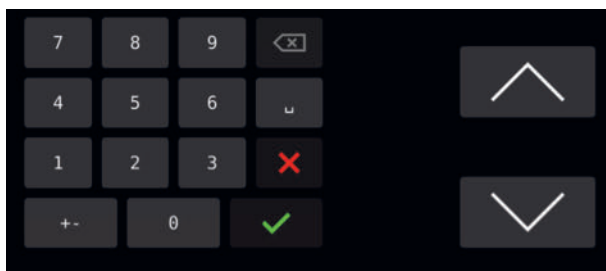

Exemple : Masque de saisie pour chiffres sur terminal de commande "CCI-1200"

- ▶ **Afficher le masque de sélection sur les terminaux de commande avec des touches logicielles ou matérielles supplémentaires :** Sélectionner le champ de saisie avec les touches fléchées et confirmer la sélection. Le masque de saisie du champ s'ouvre automatiquement.
- ▶ **Afficher le masque de sélection à l'aide de la molette de défilement (encodeur rotatif).** Tourner l'encodeur rotatif dans la direction appropriée et actionner la touche intégrée lorsque le champ de saisie souhaité est marqué.

RENSEIGNEMENT

La saisie de texte ou de chiffres s'effectue de la même manière qu'avec un clavier virtuel d'ordinateur ou de téléphone portable.

Touches et touches de fonctions ISOBUS

Afin de réduire le volume du mode d'emploi, la fonction de certaines touches / touches logicielles n'est décrite ici qu'une seule fois.

Ces touches logicielles sont largement utilisables de manière intuitive et ne sont donc pas décrites à chaque fois qu'elles apparaissent dans les masques d'affichage / menus. Cela concerne les touches logicielles qui servent à la navigation et qui sont toujours affichées dans le même but dans les masques d'affichage / menus de la commande.

RENSEIGNEMENT

Veillez, mémoriser la fonction de ces touches de commande / touche de fonctions La description de ces fonctions n'est pas reprise dans la notice d'utilisation.

Touches de commande et touches de fonction

Touches et touches de fonction	Fonction
	Arrêt de toutes les fonctions en marche La prise de force du tracteur ou la transmission ne peut pas être arrêtée avec cette touche.
	Appeler l'onglet précédent (TAB).
	Afficher l'onglet suivant (TAB)
	Retour Un niveau de menu supérieur Appuyer sur la touche et la maintenir enfoncée pour passer au menu Work.
	Supprimer la ou les valeurs Ne pas enregistrer les données
	Défilement vers le haut Sélection du champs à modifier Sélectionner l'onglet
	défilement vers le bas Sélection du champs à modifier Sélectionner l'onglet

Arrêt et mise en marche du terminal et affichage du menu "START"

Condition préalable

- Terminal correctement connecté au tracteur et à la machine. Voir "Monter le terminal de commande" sur page 198.
- Machine correctement connectée au tracteur. Voir "Attelage" sur page 195.

Affichage du menu "START"

Procédure

- 1 Mettre le boîtier en marche Appuyer sur la touche .

Fonctionnement de SELECTLINE

- 2 Mettre le contact au tracteur Le calculateur de la machine se connecte automatiquement au terminal.
- 3 Si les données de plusieurs machines sont déjà stockées dans les menus du terminal, la machine désirée est chargée automatiquement.

RENSEIGNEMENT

Lors de la première connexion du terminal à une machine compatible ISOBUS, l'Objectpool (tous les menus) est transféré du calculateur de la machine vers le terminal et enregistré. Le transfert peut prendre plusieurs minutes et est terminé lorsque le menu "START" apparaît. Si le menu "START" n'est pas affiché automatiquement, l'espace de stockage du terminal peut être plein. Dans ce cas, de l'espace de stockage doit être libéré en supprimant des données. Voir la notice d'utilisation du terminal.









Représentation des pictogrammes (menu "START")

Affichage

Symboles	Explication des symboles
xxxxx	Type de machine actuellement sélectionné
xx.xx.xx	Version du software

Touches logicielles ou touches de fonction (selon la position des touches logicielles)

Touches logicielles ou touches F	Description
	STOP Arrêter toutes les opérations hydrauliques / électriques qui ont été lancées par le biais de la commande.
	Menu "WORK" Le mode opérationnel (menu "WORK") est appelé.

Touches logicielles ou touches F	Description
	<ol style="list-style-type: none"> Menu "SET" Les paramètres de base s'affichent. Menu "Config" Appuyer sur la touche logicielle pour 10 s. Seuls les ateliers de maintenance ou les techniciens de maintenance autorisés sont habilités à effectuer des modifications dans ce menu !
	<p>Menu "Service" (ne concerne pas tous les types de machines)</p> <p>Le Service Timer s'affiche.</p> <p>Ce menu permet d'afficher ou de réinitialiser les données relatives à la maintenance (décompte).</p>
	<p>Menu "DATA"</p> <p>Les données d'exploitation (compteur) sont affichées.</p>
	<p>Menu "TEST"</p> <p>Le test de la machine (menu "TEST") est affiché.</p> <p>Le menu permet d'afficher les états de fonctionnement actuels des capteurs, des électrovannes et des boîtiers de commande.</p> <p>De plus, la liste des erreurs y est gérée.</p>
	<p>Commuter entre terminaux. Cette touche logicielle ne s'affiche que si plus d'un terminal est connecté au tracteur.</p>

AVERTISSEMENT

Malgré l'actionnement des dispositifs STOP, il existe un risque de blessure dû aux entraînements qui ne s'arrêtent pas automatiquement.

- ▶ Après avoir actionné la touche d'arrêt (STOP), l'entraînement de la prise de force et l'entraînement hydraulique du tracteur continuent de fonctionner. Pour sécuriser un fonctionnement sûr, ces entraînements doivent être désactivés via la commande du tracteur.
- ▶ Avant de remédier à une situation dangereuse, il est impératif de couper le moteur du tracteur et de le sécuriser en serrant le frein de stationnement.
- ▶ Pour sécuriser la mise à l'arrêt, veuillez retirer la clé de contact du tracteur.
- ▶ Avant d'approcher le tracteur, il est impératif d'attendre l'arrêt complet de la prise de force et de toutes les pièces mobiles.
- ▶ Tous les entraînements ne doivent être démarrés qu'après élimination complète de la situation dangereuse.

Fonctionnement de SELECTLINE

Arrêter le terminal

Procédure

- 1 Arrêter le terminal: Appuyer sur la touche  3 s.

Afficher le menu WORK

Récupération de toutes les informations requises sur le statut pendant le processus de travail. Les fonctions de la machine peuvent être mises en marche ou arrêtées.

Condition préalable

- Menu "START" affiché. Voir "Arrêt et mise en marche du terminal et affichage du menu "START"" sur page 53.

Procédure

1



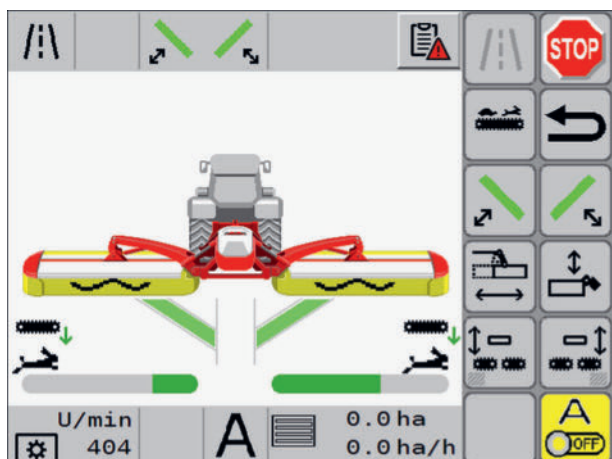





Afficher le menu: Appuyer sur la touche









RENSEIGNEMENT



Si un symbole de l'explication des symboles ci-dessous n'est pas affiché, cela signifie que l'équipement n'est pas installé / disponible sur la machine concernée, ou que l'équipement est désactivé dans le menu "CONFIG" (configuration).

Affichage

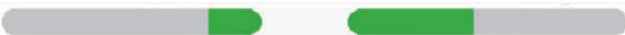
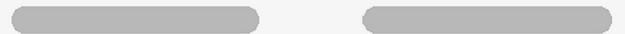
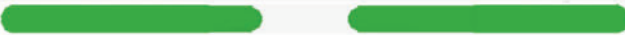
Symbole	Description
	<p>Affichage de la hauteur des bras inférieurs</p> <p>L'affichage n'apparaît que si le déport latéral est à la largeur minimale et que les groupes de fauche sont en position flottante.</p> <p>La zone verte indique la plage de hauteur des bras inférieurs dans laquelle la machine peut être utilisée de manière optimale. Voir "Menu SET – Affichage de la hauteur de relevage" sur page 65. La ligne noire épaisse désigne la position exacte du bras inférieur (ici, idéalement, exactement au milieu). Si la ligne se trouve au-dessus ou en dessous de la zone verte, la garde au sol et l'adaptation au sol de la machine ne sont pas optimales et il faut s'attendre à des effets négatifs sur la qualité du travail et à une usure maximale.</p>
	<p>Phare de travail inactif</p>
	<p>Phare de travail actif</p>
	<p>Vitesse "lièvre" du tapis groupeur</p>
	<p>Vitesse "tortue" du tapis groupeur</p>
	<p>Tapis groupeur abaissé</p>
	<p>Tapis groupeur droit abaissé</p>
	<p>Tapis groupeur gauche relevé</p>
	<p>Tapis groupeur droit relevé</p>

Fonctionnement de SELECTLINE



Symbole	Description
	<p>Faucheuse frontale et faucheuse arrière en position de transport</p>
	<p>Faucheuse frontale et faucheuse arrière en position 1/2 tour bout de champ</p>
	<p>Faucheuse frontale et faucheuse arrière en position de travail</p>
	<p>Faucheuse frontale et faucheuse arrière en position de travail et système hydraulique de relevage en position flottante</p>
	<p>Statut de l'unité de fauche frontale.</p> <p>Le symbole de l'unité de fauche frontale est masqué :</p> <ol style="list-style-type: none"> 1. S'il n'y a pas d'unité de fauche frontale 2. S'il existe un groupe de fauche frontal qui ne peut pas être commandé par le terminal
	<p>Déplacement latéral "Mode automatique" Position actuelle = asymétrique pendant le virage</p> <p>La zone verte indique la position actuelle du lamier gauche et du lamier droit. Si l'optimisation automatique des courbes ne parvient pas à compenser l'espace entre la faucheuse frontale et la faucheuse arrière, une partie du lamier devient rouge du côté concerné.</p>
	<p>Déplacement latéral "Mode automatique" : position actuelle = largeur minimale</p>
	<p>Déplacement latéral "Mode automatique" position actuelle = largeur maximale</p> <p>La zone verte indique la position actuelle du lamier gauche et du lamier droit. Si l'optimisation automatique des courbes ne parvient pas à compenser l'espace entre la faucheuse frontale et la faucheuse arrière, sur l'écran une partie de la barre du lamier concerné devient rouge du côté concerné.</p>
	<p>pas de regroupement d'andains - les dispositifs de formation d'andains sont inactifs ou inexistant</p>

Symbole	Description
	Regroupement d'andains à gauche - seul le dispositif de formation d'andains gauche est actif
	Regroupement d'andains à droite - seul le dispositif de formation d'andains droit est actif
	Regroupement des andains des deux côtés - les deux dispositifs de formation d'andains sont actifs







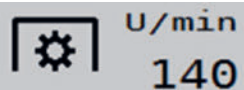
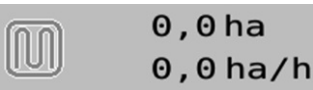



Ligne d'état













Symbole	Description
	Erreur en cours Si une erreur est en cours et qu'elle n'a pas encore été corrigée, ce symbole l'indique dans la barre d'état. Appuyer sur le symbole pour afficher la liste des erreurs.
	Présélection de transport inactive
	Présélection de transport active
	Statut Présélection Protection latérale actif - vert inactif - noir
	Présélection du déport latéral actif - vert inactif - noir
	Pré-sélection des Tapis convoyeurs / Crossflow actif - vert inactif - noir
	Vis sans fin - Crossflow fermé à gauche / à droite
	Vis sans fin - Crossflow ouvert à gauche / à droite
	Vis sans fin - Crossflow gauche / droite dans une position non définie. Il n'est pas possible de relever ou d'abaisser les bras dans cette situation. Un message contextuel s'affiche.
	

Fonctionnement de SELECTLINE

Symbole	Description
	Automatisme de relevage inactif
	Automatisme de relevage actif
	Vitesse de rotation actuelle de l'arbre de transmission
	En haut: Compteur d'hectares journalier En bas: Rendement actuel en surface

Touches logicielles

Symbole	Description
	Commutation de la vitesse du tapis groupeur
	Présélection « Mise en position de transport » inactive
	Présélection « Mise en position de transport » activée
	Présélection « Mise en position de transport » désactivée
	Pré-sélection du Tapis convoyeur / Crossflow gauche inactive
	Pré-sélection du Tapis convoyeur / Crossflow gauche active
	Pré-sélection du Tapis convoyeur / Crossflow gauche désactivée
	Pré-sélection du Tapis convoyeur / Crossflow droit inactive
	Pré-sélection du Tapis convoyeur / Crossflow droit active
	Pré-sélection du Tapis convoyeur / Crossflow droit désactivée
	Présélection du groupe de fauche droit - inactif

Symbole	Description
	Présélection du groupe de fauche droit - actif
	Présélection du groupe de fauche droit désactivée
	Présélection du groupe de fauche gauche - inactif
	Présélection du groupe de fauche gauche - actif
	Présélection du groupe de fauche gauche désactivée
	Présélection du déplacement latéral inactive
	Présélection du déplacement latéral actif
	Présélection du déplacement latéral désactivé
	Pré-sélection levée de protection latérale inactive
	Présélection du relevage de la protection latérale activé
	Présélection du relevage de la protection latérale désactivé
	Désactiver l'automatisme de relevage
	Activer le relevage automatique

Utiliser la dépose large (tapis relevés)

Condition préalable

- Machine attelée correctement et sécurisée à un tracteur approprié.
- Terminal allumé et menu "WORK" appelé.
- Faucheuse arrière en position de travail.
- Faucheuse frontale en position de travail.

Fonctionnement de SELECTLINE

Procédure

- 1 Dépôt large uniquement sur la droite : Appuyez deux fois sur la touche de fonction



pour présélectionner, puis pivotez le tapis droit avec le distributeur ou ouvrez le capot de Crossflow droit.

- 2 Dépôt large uniquement sur la gauche : Appuyez deux fois sur la touche de fonction



pour présélectionner, puis pivotez le tapis gauche avec le distributeur ou ouvrez le capot de Crossflow gauche.

- 3 Dépose large sur toute la largeur de travail : Appuyez une fois sur la touche de fonction

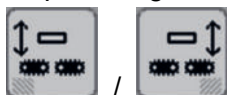

pour la présélection et pivotez les deux tapis groupeurs ou ouvrez les deux volets crossflow avec le distributeur

- 4 Regroupement d'andains des deux côtés : Appuyez une fois sur la touche de fonction



pour la présélection et pivotez les deux tapis groupeurs ou fermez les deux volets crossflow avec le distributeur

Utiliser le déport latéral

Condition préalable

- Machine attelée correctement et sécurisée à un tracteur approprié.
- Terminal allumé et menu "WORK" appelé.
- Faucheuse arrière en position de travail.
- Faucheuse frontale en position de travail.

Procédure

1



Effectuer un déplacement latéral : Appuyez une fois sur la touche de fonction pour la présélection et déplacez-la dans la direction souhaitée à l'aide du distributeur

Menu WORK – Transport

Tous les réglages pour l'approche de la position de transport sont effectués dans ce menu.

Afficher le menu

Condition préalable: Menu WORK affiché. 56

1



Appuyez sur la touche logicielle .

RENSEIGNEMENT

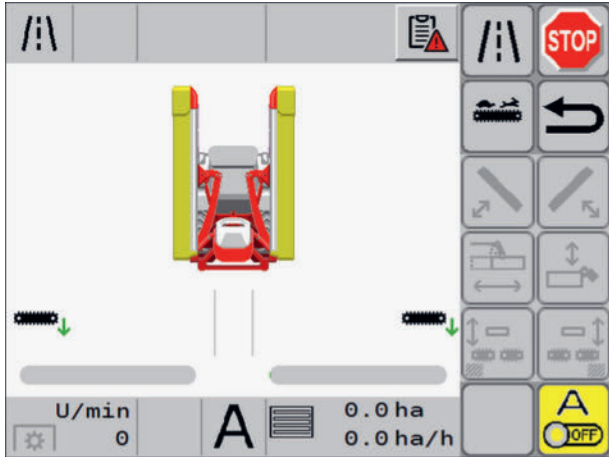

Tant que la prise de force tourne, le menu de transport ne peut pas être affiché. Afin d'éviter tout mouvement de la prise de force pendant le processus de repliage, une temporisation est intégrée. Cela signifie que l'affichage du régime de la prise de force indique déjà "0" et que, malgré cela, les touches logicielles pour le repliage ne sont pas affichées pendant 5 secondes.



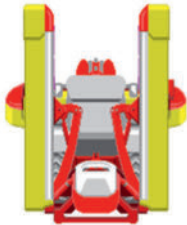

Affichage

Symbole	Description
	Position de transport

Ligne d'état

Symbole	Description
	Régime de la transmission
	Automatisme du relevage actif

Touches logicielles

Symbole	Description
	Atteindre la position de transport.
	Commutation de la plage de vitesse du tapis groupeur

Fonctionnement de SELECTLINE

Symbole	Description
	Relevage du "Bras de repliage" gauche désactivé
	Relevage du "Bras de repliage" droit désactivé
	Déport latéral désactivé
	Rabattement de la protection extérieure désactivé
	Regroupement des andains désactivé
	Désactiver le relevage automatique

Menu SET

Le menu "Set" permet tous les réglages qui doivent être effectués avant l'utilisation.

Comment l'afficher ?

Appeler le menu START

- 1 Appuyer sur la touche logicielle pour appeler le menu "SET"



Menu SET – Aperçu des faucheuses frontales

Dans le menu d'aperçu, on peut configurer sa faucheuse frontale.

Comment l'afficher ?

Appeler le menu START

- 1 Appuyer sur la touche pour accéder au menu SET.

- 2 Appuyer sur TAB 

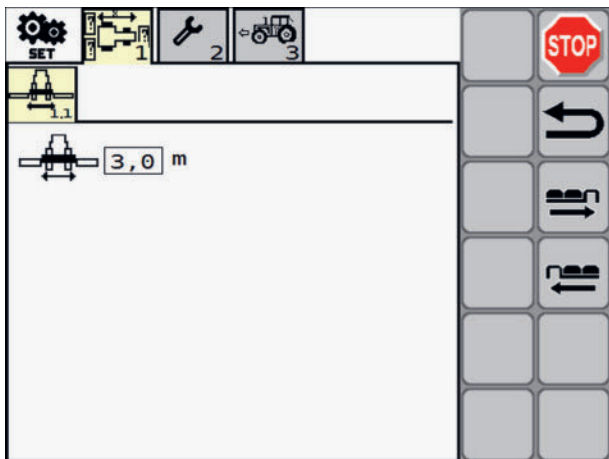

Affichage

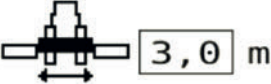

Symbole	Description
	<p>Saisir la largeur de travail de la faucheuse frontale</p> <p>Modification des données: Sélectionner le champ de sélection et modifier la valeur en fonction des données techniques de la faucheuse frontale.</p> <p>Le champ de saisie peut être sélectionné si la faucheuse frontale a été activée dans le menu CONFIG.</p>

Menu SET – Affichage de la hauteur de relevage

Dans ce menu, on active l'affichage de la hauteur de relevage dans le menu "Work".

Comment l'afficher ?

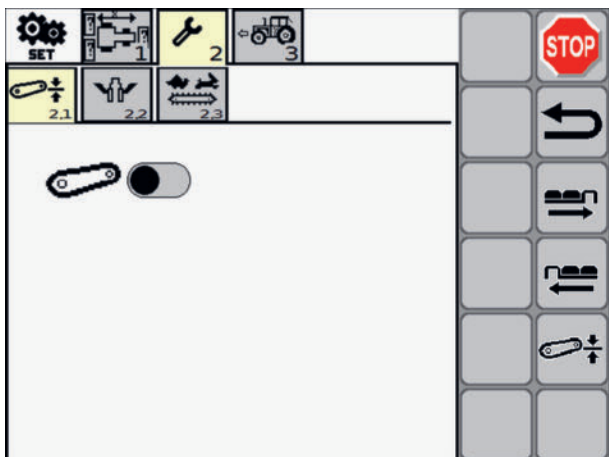

Appeler le menu START

- 1 Appuyer sur la touche afin d'afficher le menu SET.
- 2 Appuyer sur TAB 
- 3 Appuyer sur TAB  .



Fonctionnement de SELECTLINE

Affichage

Symbole	Description
	Affichage de la hauteur de relevage inactif dans le menu du travail.
	Affichage de la hauteur de relevage actif dans le menu du travail.

Touches logicielles

Touche	Description
	<p>Calibrer l'indicateur de hauteur de relevage</p> <ul style="list-style-type: none">• Régler la hauteur de relevage à l'aide du relevage arrière à 800 mm.• Maintenir la touche logicielle appuyée jusqu'à ce qu'un signal sonore retentisse. La hauteur de relevage est calibrée avec succès.• L'affichage de la zone de levage dans le menu du travail change : Le trait rouge se trouve maintenant à nouveau exactement au milieu de la zone.

Menu SET – Relevage

Dans le menu "Relevage", on règle les paramètres qui permettent un déplacement sans problème de la machine entre les positions prédéfinies...

Comment l'afficher ?

Appeler le menu START

1 Appuyer sur la touche pour accéder au menu SET.

2 Appuyer sur TAB 

3 Appuyer sur TAB 

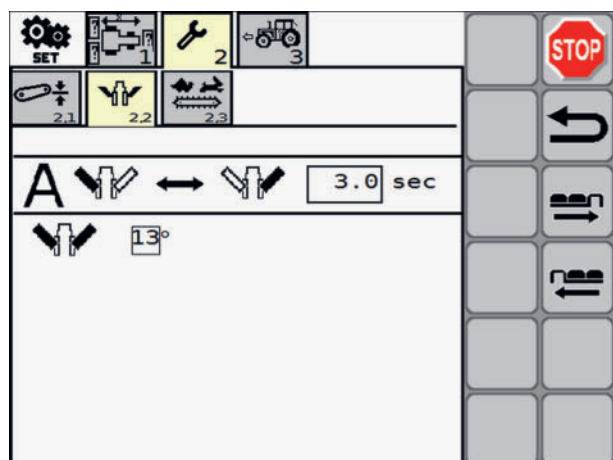

Affichage



Symbole	Description
	<p>Intervalle de temps entre le relevage d'un groupe de fauche et le passage à l'autre groupe de fauche. Intervalle: [0 -10 s]</p>
	<p>Angle pour la position en bout de champ Lorsque l'angle est atteint, le mouvement s'arrête.</p>

Menu SET – Tapis convoyeur

Dans le menu Tapis groupeurs, on règle ses paramètres.



Comment l'afficher ?

Appeler le menu START

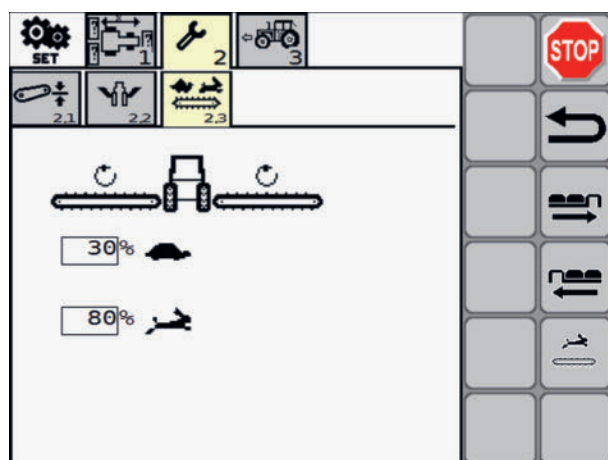
- 1 Appuyer sur la touche pour accéder au menu SET.
- 2 Appuyer sur TAB 
- 3 Appuyer sur TAB 



Affichage

Symbole	Description
	<p>Affichage du menu des tapis groupeurs</p>
	<p>Réglage de la vitesse "Tortue" Réglage par incréments de 5%, plage de réglage ; de 5% à 100%</p>

Fonctionnement de SELECTLINE

Symbole	Description
	Réglage de la vitesse "lièvre" Réglage par incréments de 5%, plage de réglage ; de 5% à 100%

Touches logicielles

Touche	Description
	Commutation sur la plage de vitesse lièvre (vitesse élevée) Appuyer sur la touche et la maintenir enfoncée afin d'augmenter la vitesse. La vitesse est augmentée à la vitesse préréglée (voir ci-dessus) pour la plage "lièvre". La vitesse est augmentée à la vitesse préréglée (voir ci-dessus) pour la plage "lièvre".

Menu SET – Signaux de vitesse

Dans ce menu, on définit le signal de vitesse.

Comment l'afficher ?

Appeler le menu START

1 Appuyer sur la touche pour accéder au menu SET.

2 Appuyer sur TAB

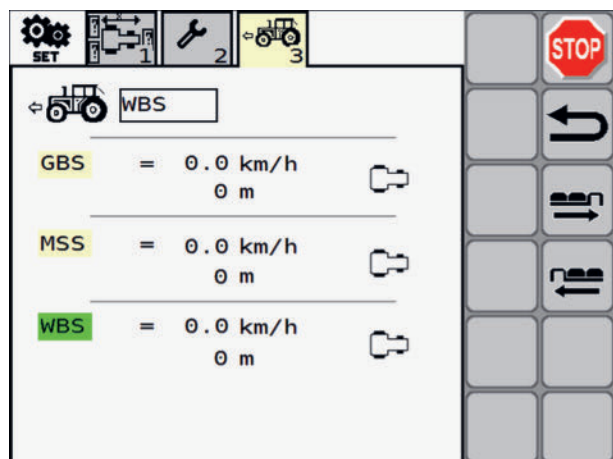

Affichage

Symbole	Description
	Réglage du signal de vitesse

Symbole	Description
<p>GBS = 0,0 km/h 4294967 m</p>	<p>Signal de vitesse "de base" [Ground Based Speed].</p> <p>Vitesse par rapport au sol (capteur radar sur le tracteur ou GPS sur le tracteur)</p> <p>ligne du haut = vitesse actuellement mesurée</p> <p>ligne du bas = distance parcourue</p> <p>Les caractères sur fond vert signifient que le signal du capteur est sélectionné et actuellement actif.</p>
<p>MSS = 0,0 km/h 0 m</p>	<p>Signal de vitesse "par sélection" [Machine Selected Speed] (à partir du terminal du tracteur).</p> <p>Sur le tracteur (la plupart du temps), libre choix.</p> <p>ligne du haut = vitesse actuellement mesurée</p> <p>ligne du bas = distance parcourue</p> <p>Les caractères sur fond vert signifient que le signal du capteur est sélectionné et actuellement actif.</p>
<p>WBS = 0,0 km/h 4294967 m</p>	<p>Signal de vitesse "aux roues" [Wheel Based Speed] (boîte de vitesse).</p> <p>Vitesse basée sur la vitesse de la transmission du tracteur</p> <p>ligne du haut = vitesse actuellement mesurée</p> <p>ligne du bas = distance parcourue</p> <p>Les caractères sur fond vert signifient que le signal du capteur est sélectionné et actuellement actif.</p>

Menu TEST

Ce menu fournit une vue d'ensemble de toutes les valeurs de l'alimentation en tension et des capteurs, ainsi que de la source du signal de l'affichage de la vitesse.

Afficher le menu

Condition préalable

- Afficher le menu START

Procédure



Appuyer sur la touche logicielle  .

- ▷ Le menu TEST s'affiche

Menu TEST – Alimentation électrique

Ce menu offre un aperçu de l'alimentation électrique.

Fonctionnement de SELECTLINE

Comment l'afficher ?

Appeler le menu START



1 Appuyer sur la touche pour accéder au menu "TEST"

2 Appuyer sur TAB 

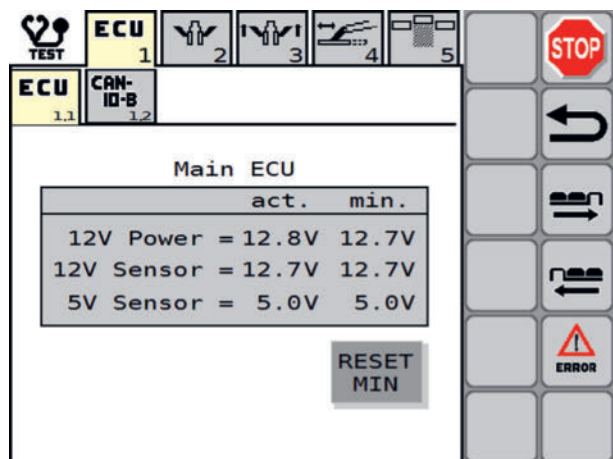
3 Appuyer sur TAB 

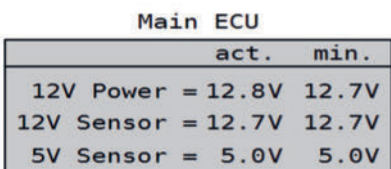

Affichage

Symbole	Description
	MAIN ECU 12 V Tension du réseau, actuellement à 12,8 V La plus petite valeur mesurée était 12,7 V 12 V -Tension du capteur, actuellement à 12,7 V La plus petite valeur mesurée était 12,7 V 5 V -Tension du capteur, actuellement à 5 V La plus petite valeur mesurée était 5 V. Si la valeur minimale (min.) est inférieure à la valeur actuelle (act.), cela peut indiquer une sous-tension.
	Appuyer sur la touche logicielle RESET MIN afin de réinitialiser les valeurs minimales de la tension.

Touches logicielles

Touche	Description
	Liste d'erreurs Aller à la liste des erreurs

Menu TEST - Module CAN-IO

Ce menu offre un aperçu de l'alimentation en tension sur le module CAN-IO (visible uniquement si le module CAN-IO est configuré).

Comment l'afficher ?

Appeler le menu START

1 Appuyer sur la touche pour accéder au menu "TEST"

2 Appuyer sur TAB 

3 Appuyer sur TAB 

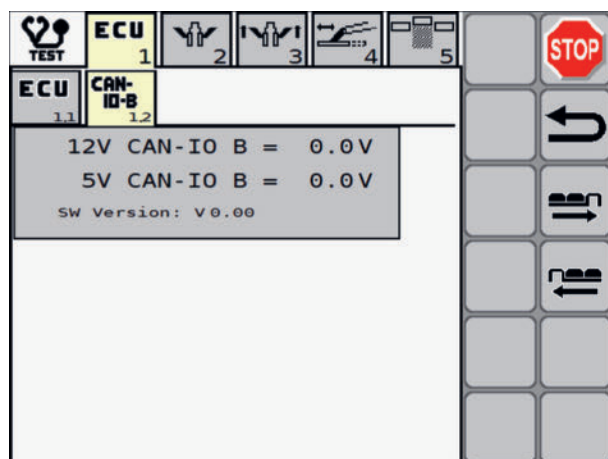

Affichage

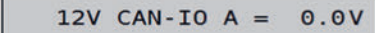
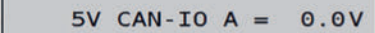
Symbole	Description
 	Tension d'alimentation sur le module CAN-IO <ul style="list-style-type: none"> 12 V CAN-IO A = tension d'alimentation actuelle sur le module CAN-IO « A » (page 12 V) 5 V CAN-IO A = tension d'alimentation actuelle sur le module CAN-IO « A » (page 5 V)

Menu TEST - Capteurs

Ce menu offre une vue d'ensemble des capteurs.

Comment l'afficher ?

Appeler le menu START

1 Appuyer sur la touche pour accéder au menu "TEST"

2 Appuyer sur TAB 

Fonctionnement de SELECTLINE

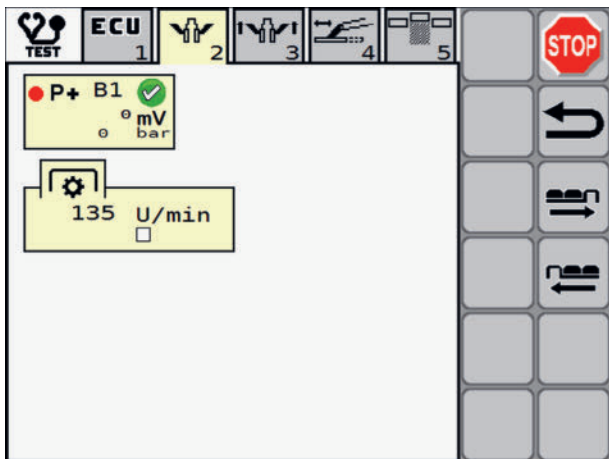

Affichage

Symbole	Description
	B1 Capteur de pression <ul style="list-style-type: none"> • sans erreur / erreur présente • mV: Valeur en volt à l'entrée analogique [1000 mV - 6000 mV] • Bar : valeur calculée [0 Bar - 250 Bar]
	Affichage de la vitesse de rotation de l'arbre de transmission Indication si le capteur est actif ou inactif.

Menu TEST – Relevage

Ce menu offre une vue d'ensemble de la levée des groupes de fauche.

Comment l'afficher ?



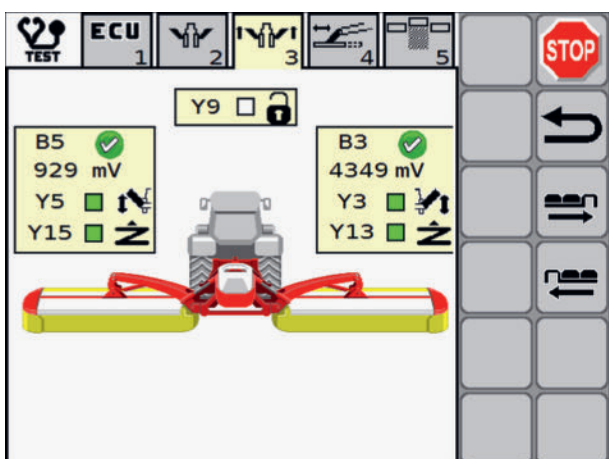

Appeler le menu START

1 Appuyer sur la touche pour accéder au menu "TEST"

2 Appuyer sur TAB

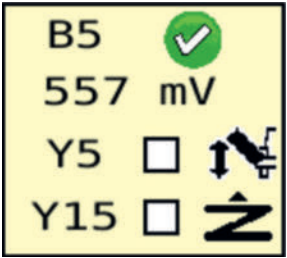

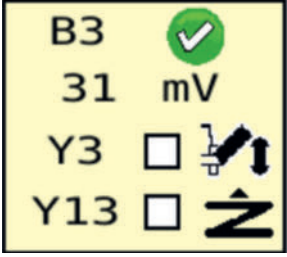
Affichage

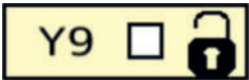
Symbole	Description
	<p>Faucheuse arrière gauche (B5)</p> <ul style="list-style-type: none"> Capteur d'angle du relevage à gauche <ul style="list-style-type: none">  sans erreur  Erreur Tension actuelle en mV Y5 Électrovanne directionnelle de relevage du groupe de fauche gauche Indication si le capteur est actif ou inactif. Y15 Électrovanne à clapet de la suspension du groupe de fauche gauche Indication si le capteur est actif ou inactif.
	<p>Groupe de fauche arrière droit (B3)</p> <ul style="list-style-type: none"> Capteur d'angle du relevage à droite <ul style="list-style-type: none">  sans erreur  Erreur Tension actuelle en mV Y3 Électrovanne directionnelle de relevage du groupe de fauche droite Indication si le capteur est actif ou inactif. Y13 Électrovanne à clapet de la suspension de fauche droite Indication si le capteur est actif ou inactif.
	<p>Électrovanne "Crochet de verrouillage" Indication si le capteur est actif ou inactif.</p>

Menu TEST – Déplacement latéral

Ce menu offre un aperçu de tous les capteurs du déplacement latéral.

Comment l'afficher ?

Appeler le menu START



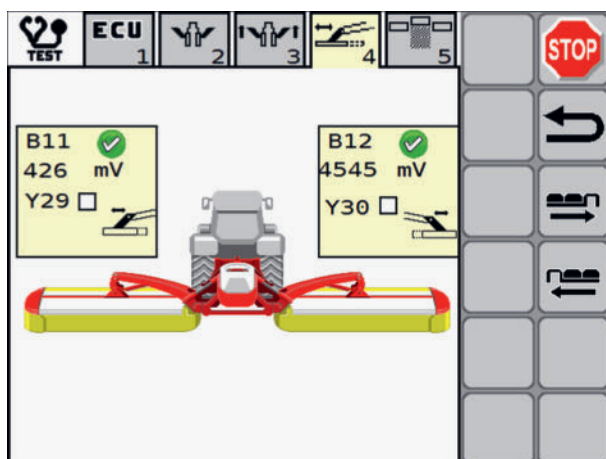

1 Appuyer sur la touche pour accéder au menu "TEST"

2 Appuyer sur TAB 

Fonctionnement de SELECTLINE

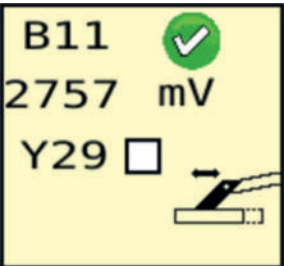

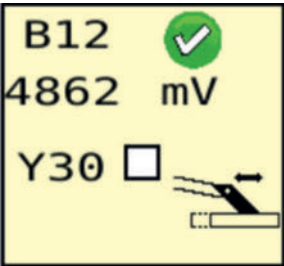
Affichage

Symbole	Description
	Déport latéral côté gauche <ul style="list-style-type: none">B11 Capteur de déport latéral gauche<ul style="list-style-type: none"> Capteur sans défaut Erreurtension actuelle du capteur en mVY29 Présélection du déport latéral Indication si le capteur est actif ou inactif.
	Déport latéral côté droite <ul style="list-style-type: none">B12 Capteur de déport latéral droit<ul style="list-style-type: none"> Capteur sans défaut Erreurtension actuelle du capteur en mVY30 Présélection du déport latéral Indication si le capteur est actif ou inactif.

Menu TEST – Regroupement d'andains

Ce menu offre une vue d'ensemble de tous les capteurs concernant le regroupement des andains, que celui-ci soit réalisé via un tapis groupeur ou une vis crossflow.

Comment l'afficher ?

Appeler le menu START

1 Appuyer sur la touche pour accéder au menu "TEST"

2 Appuyer sur TAB 

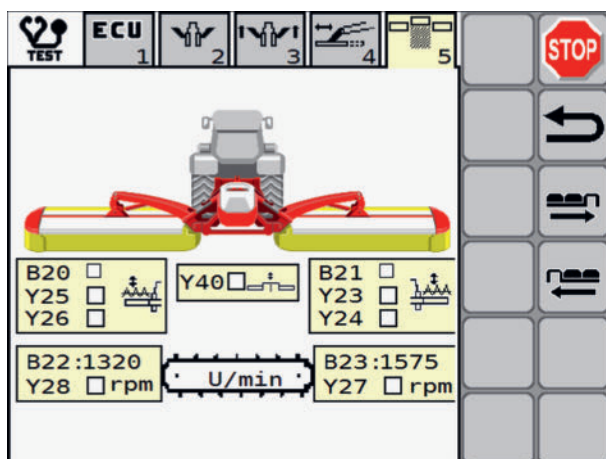

Affichage

Symbole	Description
<p>B20 <input checked="" type="checkbox"/> Y25 <input type="checkbox"/> Y26 <input type="checkbox"/> </p>	<p>Tapis groupeur / Cross Flow ,gauche</p> <ul style="list-style-type: none"> B20 Position du tapis groupeur ou du volet cross flow atteinte (selon l'équipement) Indication si le capteur est actif ou inactif. Y25 Électrovanne à clapet, position du tapis groupeur ou du volet cross flow (selon l'équipement) Indication si le capteur est actif ou inactif. Y26 Électrovanne à clapet du tapis groupeur ou du volet Cross flow (selon l'équipement) Indication si le capteur est actif ou inactif.
<p>Y40 <input type="checkbox"/> </p>	<p>Électrovanne "Peigne à andains" Indication si le capteur est actif ou inactif.</p>
<p>B21 <input checked="" type="checkbox"/> Y23 <input type="checkbox"/> Y24 <input type="checkbox"/> </p>	<p>Tapis groupeur / Cross Flow droit</p> <ul style="list-style-type: none"> B21 Position du tapis groupeur ou du volet cross flow atteinte (selon l'équipement) Indication si le capteur est actif ou inactif. Y23 Électrovanne à clapet, position du tapis groupeur ou du volet cross flow (selon l'équipement) Indication si le capteur est actif ou inactif. Y24 Électrovanne à clapet, position du tapis groupeur ou du volet cross flow (selon l'équipement) Indication si le capteur est actif ou inactif.
<p>B22: 810 Y28 <input type="checkbox"/> rpm</p>	<p>Uniquement pour les tapis groupeurs ! B22 Capteur de vitesse du tapis gauche, vitesse actuelle Y28 Tapis activé / désactivé Indication si le capteur est actif ou inactif.</p>

Fonctionnement de SELECTLINE

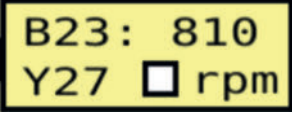
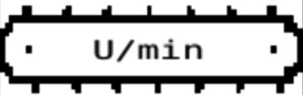
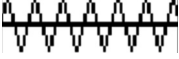
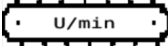
Symbole	Description
	Uniquement pour les tapis groupeurs ! B23 Capteur de vitesse du tapis droit, vitesse actuelle Y27 Tapis activé / désactivé Indication si le capteur est actif ou inactif.
	Affichage Crossflow  / Tapis groupeurs
	

Liste des erreurs

⚠ AVIS

En continuant de travailler avec la machine malgré l'affichage d'une erreur, il y a risque d'endommager la machine.

- 1 Reprendre l'utilisation de la machine seulement après la résolution du défaut.





Les messages d'alarme sont affichés et consignés dans la liste des erreurs.

En cas de panne, la liste des erreurs s'affiche sur le terminal. Le dernier message d'alarme apparu se trouve sur la première ligne de la liste des erreurs.

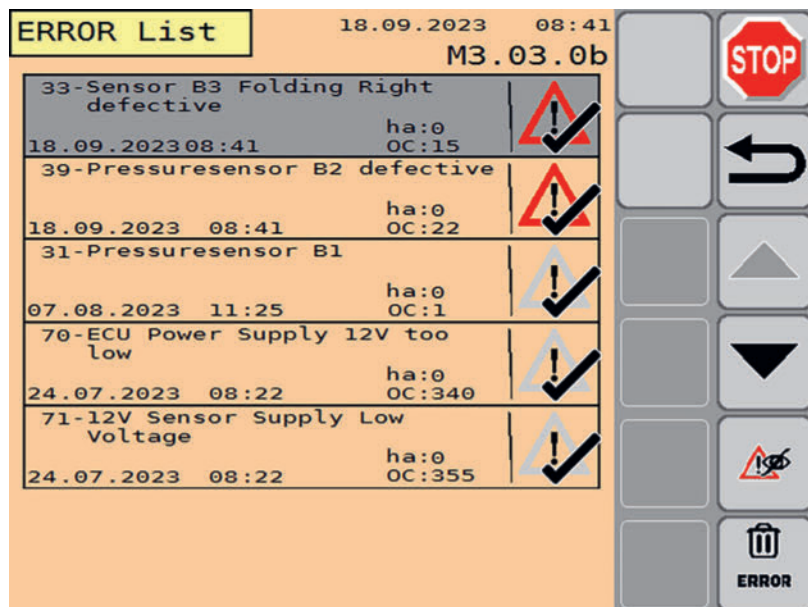
Si vous décidez de ne pas supprimer immédiatement l'anomalie, mais de continuer à rouler avec l'anomalie, le triangle d'avertissement reste affiché dans la barre d'état du menu Work pour vous rappeler l'anomalie existante.

L'équipement affecté par un défaut peut être déterminé à partir du texte du message d'alarme et de son numéro codé.



ERROR List		18.09.2023 08:41	M3.03.0b
33-Sensor B3 Folding Right defective	ha:0	OC:15	
18.09.2023 08:41			
39-Pressuresensor B2 defective	ha:0	OC:22	
18.09.2023 08:41			
31-Pressuresensor B1	ha:0	OC:1	
07.08.2023 11:25			
70-ECU Power Supply 12V too low	ha:0	OC:340	
24.07.2023 08:22			
71-12V Sensor Supply Low Voltage	ha:0	OC:355	
24.07.2023 08:22			

Affichage

Symbole	Description
	<p>Texte du message d'alarme</p> <p>ici:</p> <p>"77" - Numéro codé du message d'alarme</p> <p>"Réservoir 2 vide" - description textuelle du défaut</p>
	Date et heure de la dernière apparition du message d'alarme
	Fréquence de l'occurrence
	<p>Message d'alarme activé</p> <p>Une erreur nouvelle ou récurrente qui est en attente de correction.</p>
	<p>Message d'alarme désactivé</p> <p>Une panne réparée qui n'est pas actuelle.</p>
	<p>Message d'alarme vu</p> <p>Le fait qu'un message d'alarme ait été vu signifie que depuis l'apparition de l'anomalie, celle-ci était visible sur la page d'affichage et que la liste des erreurs a été fermée au moins une fois.</p>
	<p>Contrôle d'alarme suspendu</p> <p>Les contrôles d'erreurs suspendus n'apparaissent plus jusqu'au prochain redémarrage du terminal.</p> <p>Ni le contrôle permanent du dysfonctionnement ni la récurrence du dysfonctionnement ne déclenchent le message d'alarme.</p>

Touches

Touche	Description
	<p>Touches de défilement inactives</p> <p>Si un bouton de défilement est grisé, cela signifie que la ligne supérieure/inférieure de la liste d'erreurs a été atteinte.</p>
	<p>Désactiver le message d'alarme</p> <p>Désactive le message d'alarme sélectionné à l'aide des touches de défilement. Les contrôles d'erreurs suspendus n'apparaissent plus jusqu'au prochain redémarrage du terminal.</p> <p>Ni le contrôle permanent du dysfonctionnement ni la récurrence du dysfonctionnement ne déclenchent le message d'alarme.</p>
	<p>Effacer la liste des erreurs</p> <p>Appuyer sur cette touche et la maintenir enfoncée pour effacer complètement la liste des erreurs.</p>

Fonctionnement de SELECTLINE

Liste d'erreurs (Error List)

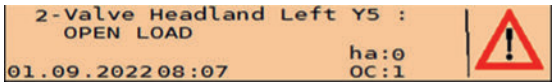
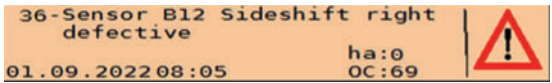
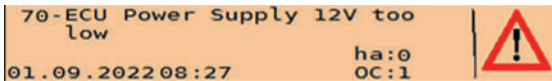
#	Cause	Remède(s)
Utilisation		
	<ul style="list-style-type: none">Électrovanne défectueuse	<ol style="list-style-type: none">Contrôlez le fonctionnement de la valve et remplacez-la si nécessaire.
1-14 Mauvais fonctionnement ou défaut de la vanne.	<ul style="list-style-type: none">Rupture de câble	<ol style="list-style-type: none">Vérifier les connexions et les câbles de l'équipement concerné.
	<ul style="list-style-type: none">Défaut du sensor	<ol style="list-style-type: none">Remplacer le capteur.
31-38 Valeur de capteur non valable ou défaut du capteur	<ul style="list-style-type: none">Capteur non ou mal calibréRupture de câble	<ol style="list-style-type: none">Calibrer le capteurVérifier les connexions et les câbles de l'équipement concerné.
	<ul style="list-style-type: none">Fusible tombéRupture de câble	<ol style="list-style-type: none">Contrôlez les fusibles dans la boîte à fusibles et remplacez-les si nécessaire.Vérifier les connexions et les câbles de l'équipement concerné.
70-79 La tension présente sur l'appareil de commande est trop faible.		
80 Le module CAN-IO et le MINI ISO ECU ne sont pas connectés.	<ul style="list-style-type: none">Le module CAN IO est défectueuxRupture de câble	<ol style="list-style-type: none">Contrôlez le fonctionnement du module CAN IO et remplacez-le si nécessaire.Vérifier les connexions et les câbles de l'équipement concerné.

Menu Data - Affichage global

Ce menu offre un affichage global du travail effectué avec la machine.

Comment l'afficher ?

1

Dans le menu START, appuyez sur la touche de fonction



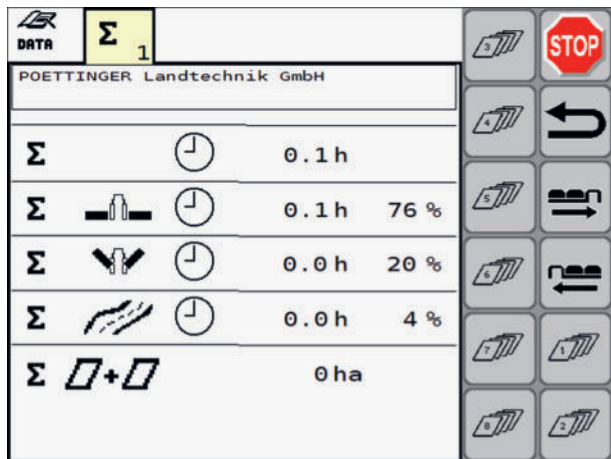

Affichage

Symbole	Description
	Désignation choisie par l'utilisateur de la machine. Sélectionner le champ afin de saisir une désignation. Cette désignation n'est pas reproduite dans le menu « Données de la commande ».
	Temps total d'utilisation de la machine en heures. Ce compteur ne peut pas être réinitialisé.
	Temps total d'utilisation de la machine en position de travail (pourcentage du temps total) Ce compteur ne peut pas être réinitialisé.
	Temps total d'utilisation de la machine en position 1/2 tour bout de champ (pourcentage du temps total) Ce compteur ne peut pas être réinitialisé.
	Temps total d'utilisation de la machine en position de transport (pourcentage du temps total) Ce compteur ne peut pas être réinitialisé.
	Surface totale traitée (tous les ordres des clients précédents additionnés) Ce compteur ne peut pas être réinitialisé.

Touches

Touche	Description
	Données de commande client Afficher l'ordre des clients (1-8).

Menu DATA - Affichage des ordres

Dans ce menu, on peut sélectionner la commande et la visualiser dans deux vues différentes.

Fonctionnement de SELECTLINE

Comment l'afficher ?

1

Dans le menu START, appuyez sur la touche de fonction  .













2

Chantier client  (1-8) Appuyez sur cette touche pour accéder à l'aperçu du chantier.













3

Appuyez sur les touches de fonction  pour accéder à l'affichage de temps ou de la surface.



Affichage du temps







Kunde 1 / customer		29.01.2026		10:17		CDATA		STOP	
START		10:17	29.01.2026						
END		----	-----						
Σ		0 h	0 min						END
		0 h	0 min	0 %					
		0 h	0 min	0 %					
		0 h	0 min	0 %					

Chantier client lancé













Kunde 1 / customer		29.01.2026		10:17		CDATA		STOP	
no active job									
START		10:17	29.01.2026						
END		10:17	29.01.2026						
Σ		0 h	0 min						START
		0 h	0 min	0 %					
		0 h	0 min	0 %					
		0 h	0 min	0 %					

Chantier client terminé





Symbole	Description
START 	Heure et date de début de l'ordre de travail
END 	Heure et date de début de l'ordre de travail
Σ 	Temps total d'utilisation de l'appareil en "heures" (valeur 100% de l'affichage du pourcentage)

Symbole	Description
 	Temps d'utilisation en position de travail en "heures" (pourcentage du temps total)
 	Temps d'utilisation en position de bout de champ en "heures"(pourcentage du temps total)
 	Temps d'utilisation en position de transport en "heures" (pourcentage du temps total)
Σ 	Surface totale travaillée (toutes les commandes des clients accumulées)

Affichage de surface

Kunde 1 / customer			
no active job			
START	 10:17	29.01.2026	
END	 10:17	29.01.2026	
	0.0 km		
	0.0 ha		
	0.0 ha/h		
	0.0 km/h		

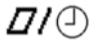
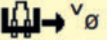

Chantier client – Affichage de surface

Symbole	Description
START 	Heure et date de début de l'ordre de travail
END 	Heure et date de début de l'ordre de travail
 0.0 km	Kilomètres parcourus en position de transport.
 0.0 ha	Surface traitée dans le cadre de cet ordre de travail.
 0.0 ha/h	Surface par heure pour cette tâche (ordre)
 0.0 km/h	Vitesse moyenne à laquelle l'appareil a été déplacé en position de transport.

Touches

Touche	Description
	Démarrage de la tâche
	Appuyer sur la touche pour faire défiler l'ordre sélectionné à partir des valeurs affichées.

Fonctionnement de SELECTLINE

Touche	Description
	Arrêter une tâche
	Suppression des données Appuyer sur la touche pour remettre à 0 les valeurs de l'ordre sélectionné. Pour commencer un ordre avec des valeurs réinitialisées, appuyer d'abord sur la touche [Supprimer], puis sur la touche [Départ].
	Appuyer sur cette touche pour passer de l'affichage de la surface à l'affichage de l'heure de l'ordre.

Menu "Maintenance"

Ce menu offre un aperçu des compteurs d'intervalles de lubrification.



Comment l'afficher ?

1

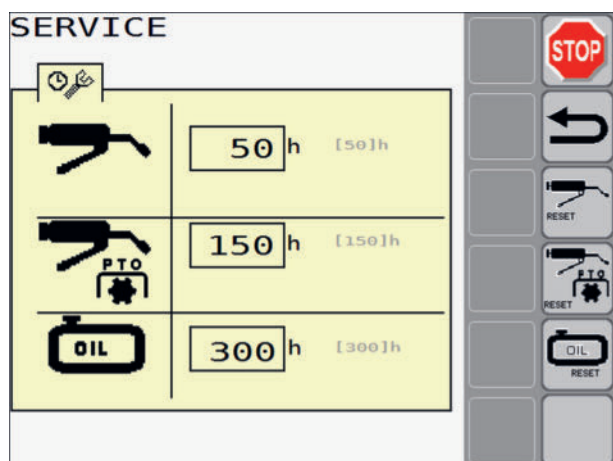

Dans le menu START, appuyez sur la touche de fonction



Affichage

Symbole	Description
	Temps restant avant la prochaine lubrification à la graisse. En gris et entre parenthèses est indiqué l'intervalle (ici 50 heures) sur lequel est effectué le retour.
	Indication du temps restant avant la prochaine lubrification, par de la graisse, de la transmission à cardans. En gris et entre parenthèses est indiqué l'intervalle (ici 150 heures) sur lequel est effectué le retour.
	Temps restant avant la prochaine lubrification à l'huile. En gris et entre parenthèses est indiqué l'intervalle (ici toutes les 300 heures) sur laquelle la réinitialisation est effectuée.

Touches

Touche	Description
	Réinitialiser l'intervalle après une opération de lubrification : Rester appuyer sur la touche .
	Réinitialiser l'intervalle après une opération de lubrification : Rester appuyer sur la touche .
	Réinitialiser l'intervalle après une opération de lubrification : Rester appuyer sur la touche .

Menu de configuration

Ce menu offre un aperçu de toutes les possibilités de configuration actuelles de l'appareil.

Comment l'afficher ?

- 1 Dans l'écran START, maintenir la touche logicielle enfoncée pendant 10 s pour afficher le menu de configuration.





- 2 Appuyer sur l'une des touches de tabulation pour accéder au sous-menu correspondant.

Menu CONFIG – Paramètres généraux

Ce menu offre une vue d'ensemble des options générales de configuration.

Comment l'afficher ?





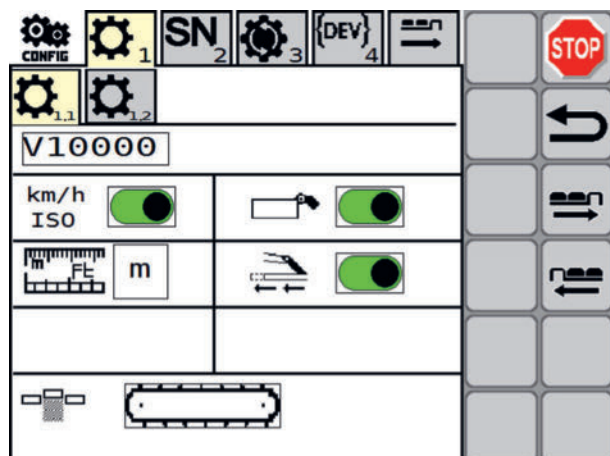













Appeler le menu START

- 1 Appuyer sur la touche pour accéder au menu CONFIG
- 2 Appuyer sur TAB 
- 3 Appuyer sur TAB  .



Fonctionnement de SELECTLINE

Affichage

Symbole	Description
	Type de machine
	Signal de vitesse présent sur le tracteur
	Signal de vitesse présent sur le tracteur oui  / non 
	Repliage hydraulique des protections latérales activé  / désactivé 
	Unité de mesure, métrique ou impériale
	Déport latéral hydraulique activé  / désactivé 
	Phares de travail allumés  / éteints 
	Regroupement des andains
	1. Arrêté 
	2. Via Crossflow 
	3. Via Tapis groupeurs 

Menu CONFIG – Paramètres généraux

Ce menu offre une vue d'ensemble des options générales de configuration.

Comment l'afficher ?

Appeler le menu START



1 Appuyer sur la touche pour accéder au menu CONFIG

2 Appuyer sur TAB 

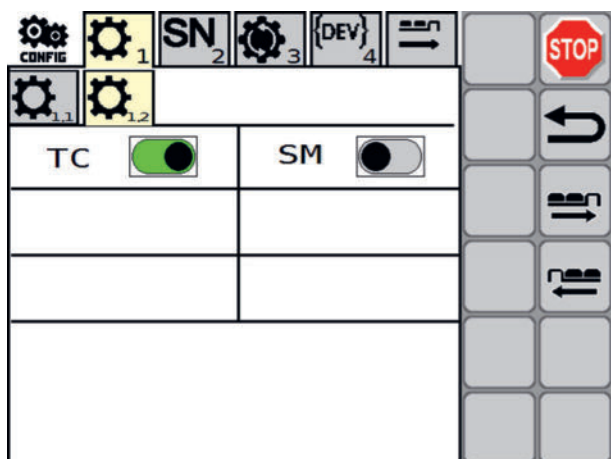
3 Appuyer sur TAB 



Affichage

Symbole	Description
TC 	Contrôleur de tâches activé
TC 	Contrôleur de tâches désactivé

Menu CONFIG – Numéro de série

Ce menu est réservé au service après-vente.

Comment l'afficher ?

Appeler le menu START



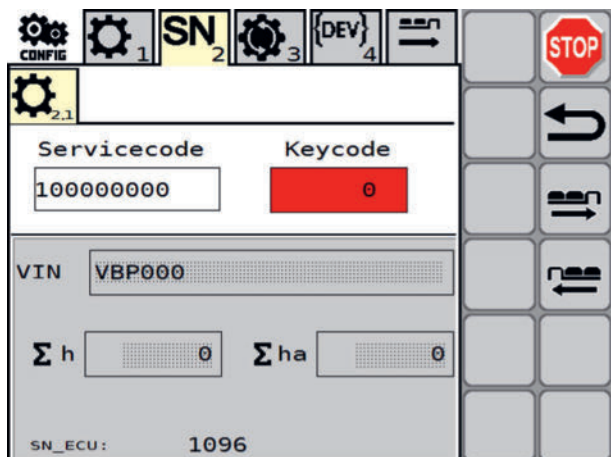

1 Appuyer sur la touche pour accéder au menu CONFIG

2 Appuyer sur TAB 



Fonctionnement de SELECTLINE

Affichage

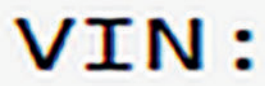
Symbole	Description
	Superficie totale travaillée
	Compteur d'heures total
	Pour le service après-vente
	Numéro de série de l'ECU
	Numéro d'identification du véhicule

Menu CONFIG – Réglages d'usine

Dans ce menu, on peut restaurer les paramètres d'usine.

Comment l'afficher ?

Appeler le menu START

1 Appuyer sur la touche pour accéder au menu CONFIG

2 Appuyer sur TAB 

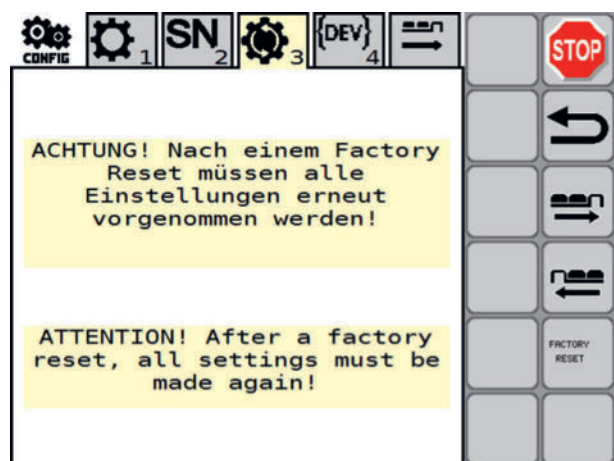

Affichage

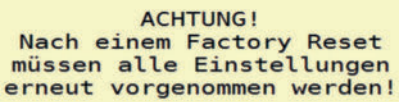
Symbole	Description
	ATTENTION! Après un "Factory Reset", tous les réglages doivent être refaits.

Touches

Touche	Description
	<p>Factory Reset (Réinitialisation d'usine)</p> <p>Rétablir les paramètres d'usine.</p> <p>Après avoir restauré les paramètres d'usine, on doit saisir à nouveau tous les paramètres pertinents que l'on a modifié manuellement.</p>

Menu Config – Mode développeur

Dans ce menu, on peut entrer dans le mode développeur. Ce mode est réservé aux développeurs.

Comment l'afficher ?

Appeler le menu START

1 Appuyer sur la touche pour accéder au menu CONFIG

2 Appuyer sur TAB 

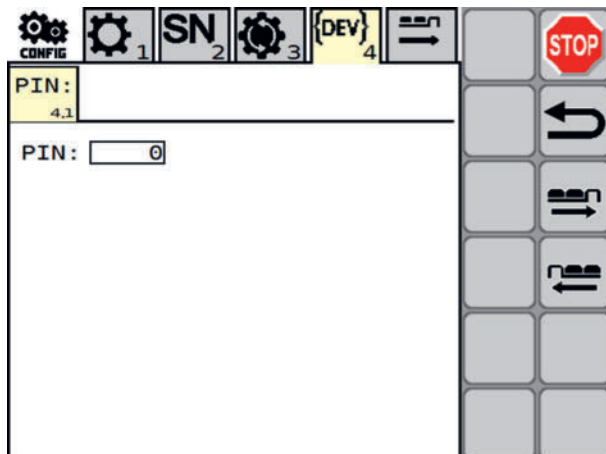

Menu CONFIG – Mode de secours

Dans ce menu, on peut démarrer le mode de secours sans l'aide des capteurs et le contrôle anticollision. Ainsi, en cas de panne du capteur, on peut mettre l'appareil en position de transport et se rendre ainsi à l'atelier le plus proche.

Comment l'afficher ?

Appeler le menu START

1 Appuyer sur la touche pour accéder au menu CONFIG

2 Appuyer sur TAB 

Fonctionnement de SELECTLINE

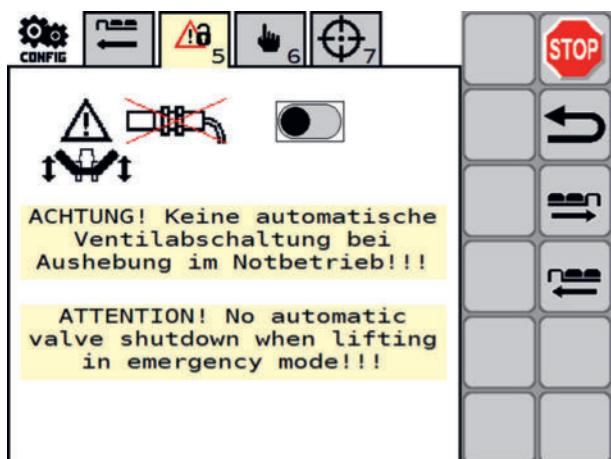

Affichage

Symbole	Description
	Mode de secours, activé / désactivé

Menu CONFIG – Mode manuel

Ce menu est réservé au service après-vente.

AVERTISSEMENT

Domages matériels causés par des collisions lorsque le contrôle anti-collision est désactivé !

- ▶ En mode manuel, le contrôle anti-collision est désactivé. Réfléchir à l'avance au trajet des pièces que l'on souhaite déplacer et observer attentivement les mouvements afin de pouvoir les interrompre si nécessaire.

Comment l'afficher ?

Appeler le menu START

- 1 Appuyer sur la touche pour accéder au menu CONFIG
- 2 Appuyer sur TAB

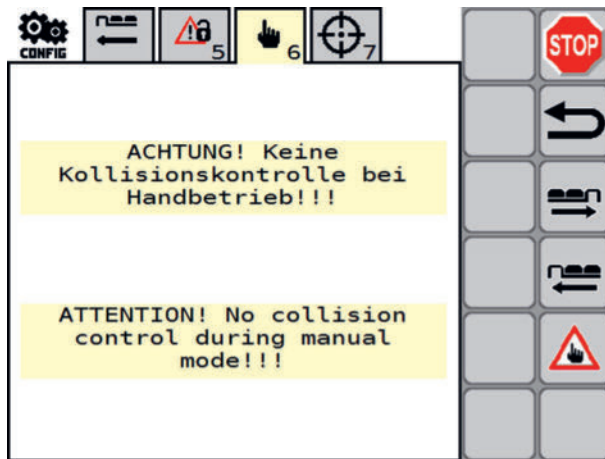

Affichage

Symbole	Description
	Attention! Pas de contrôle anti-collision en mode manuel !!!

Touches

Touche	Description
	Maintenir la touche logicielle appuyée afin d'afficher les onglets pour le mode manuel.

Menu CONFIG Mode manuel – Rabattement des protections latérales

Dans le menu Mode manuel - Repliage des protections latérales, on règle manuellement les paramètres liés au repliage des protections latérales.

Comment l'afficher ?

Appeler le menu START

- 1 Appuyer sur la touche pour accéder au menu CONFIG
- 2 Appuyer sur TAB
- 3 Appuyer sur TAB

Fonctionnement de SELECTLINE

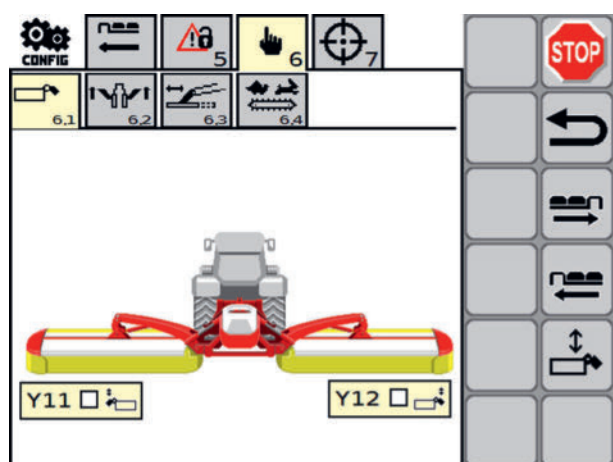

Affichage

Symbole	Description
	Électrovanne à clapet repliage de la protection latérale : Vérification du fonctionnement de Y11 Indication si l'électrovanne est active ou inactive.
	Électrovanne à clapet, repliage de la protection latérale : Vérification du fonctionnement de Y12 Indication si l'électrovanne est active ou inactive.

Touches logicielles

Touche	Description
	Actionner les protections latérales Maintenir la touche enfoncée pendant que le distributeur du tracteur effectue le mouvement.

Menu CONFIG Mode manuel – Faucheuse

Dans le menu Mode manuel - Faucheuse, on règle manuellement les paramètres qui ont un rapport avec la faucheuse.

Comment l'afficher ?

Appeler le menu START

- 1 Appuyer sur la touche pour accéder au menu CONFIG
- 2 Appuyer sur TAB
- 3 Appuyer sur TAB

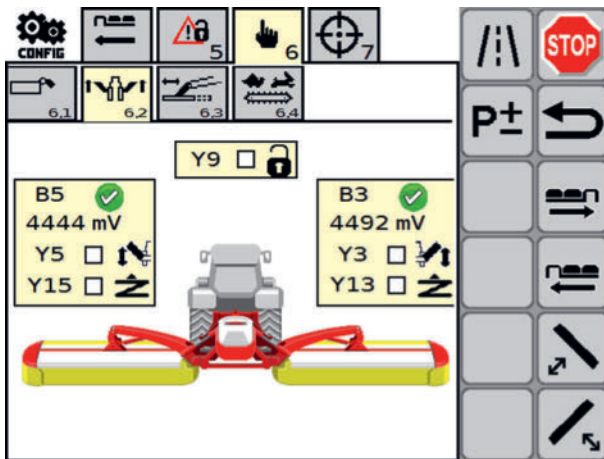





Affichage

Symbole	Description
	Électrovanne "Crochet de verrouillage"
	<p>Groupe de fauche arrière gauche</p> <ul style="list-style-type: none"> B5 Capteur d'angle du relevage à gauche <ul style="list-style-type: none"> sans erreur Erreur Tension actuelle Y5 Électrovanne directionnelle de relevage du groupe de fauche gauche Indication si l'électrovanne est active ou inactive. Y15 Électrovanne à clapet position flottante du groupe de fauche gauche Indication si l'électrovanne est active ou inactive.
	<p>Groupe de fauche arrière droit</p> <ul style="list-style-type: none"> B3 Capteur d'angle du relevage à droite <ul style="list-style-type: none"> sans erreur Erreur Tension actuelle Y3 Électrovanne directionnelle de relevage du groupe de fauche droite Indication si l'électrovanne est active ou inactive. Y13 Électrovanne à clapet position flottante du groupe de fauche droite Indication si l'électrovanne est active ou inactive.

Fonctionnement de SELECTLINE

Touches logicielles

Touche	Description
	Transport
	Augmenter/diminuer la pression de la suspension hydraulique
	Actionner le groupe de fauche droit Maintenir la touche appuyée pendant que le distributeur du tracteur effectue le mouvement.
	Actionner le groupe de fauche gauche Maintenir la touche appuyée pendant que le distributeur du tracteur effectue le mouvement.

Menu de configuration Mode manuel – Déplacement latéral

Dans le menu Mode manuel - Déport latéral, on règle manuellement les paramètres qui ont trait au décalage latéral.

Comment l'afficher ?

Appeler le menu START





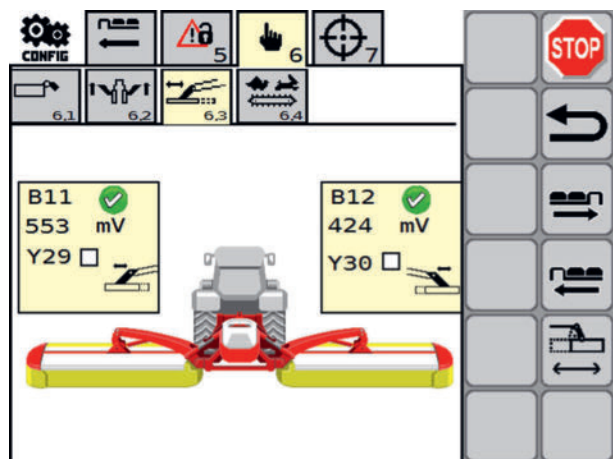

1 Appuyer sur la touche pour accéder au menu CONFIG

2 Appuyer sur TAB 

3 Appuyer sur TAB 



Affichage

Symbole	Description
	<p>Déport latéral côté gauche</p> <ul style="list-style-type: none"> B11 Capteur de déport latéral gauche <ul style="list-style-type: none">  Capteur sans défaut  Erreur tension actuelle du capteur en mV Y29 Groupe de fauche déport vers l'extérieur <p>Indication si l'électrovanne est active ou inactive.</p>
	<p>Déport latéral côté droite</p> <ul style="list-style-type: none"> B12 Capteur de déport latéral droit <ul style="list-style-type: none">  Capteur sans défaut  Erreur tension actuelle du capteur en mV Y30 Groupe de fauche déport vers l'extérieur <p>Indication si l'électrovanne est active ou inactive.</p>

Touches logicielles

Touche	Description
	<p>Actionner le déport latéral</p> <p>Maintenir la touche enfoncée pendant que le distributeur du tracteur effectue le mouvement.</p>

Menu CONFIG Mode manuel – Collector

Dans le menu Mode manuel - Collector, on règle manuellement les paramètres liés au tapis groupeur ou, selon l'équipement, au cross flow.

Comment l'afficher ?

Appeler le menu START

- Appuyer sur la touche pour accéder au menu CONFIG
- Appuyer sur TAB 
- Appuyer sur TAB 

Fonctionnement de SELECTLINE

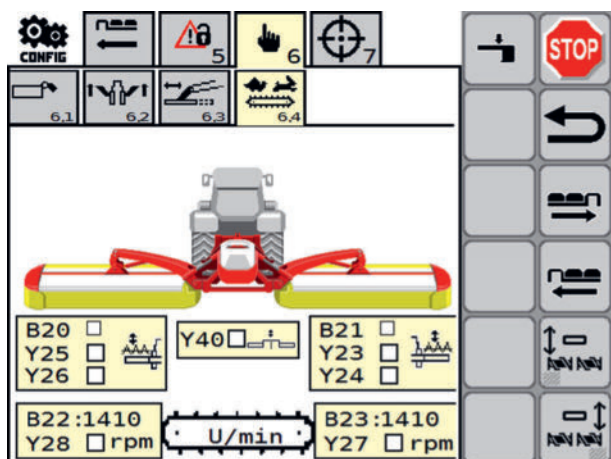

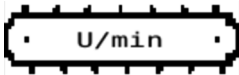

Affichage

Symbole	Description
	<p>Tapis groupeur / Cross Flow ,gauche</p> <ul style="list-style-type: none"> B20 Position du tapis groupeur ou du volet cross flow atteinte (selon l'équipement) Indication si le capteur est actif ou inactif. Y25 Électrovanne à clapet, position du tapis groupeur ou du volet cross flow (selon l'équipement) Indication si l'électrovanne est active ou inactive. Y26 Électrovanne à clapet du tapis groupeur ou du volet Cross flow (selon l'équipement) Indication si l'électrovanne est active ou inactive.
	<p>Électrovanne à clapet du peigne à andains "position flottante"</p>
	<p>Tapis groupeur / Cross Flow droit</p> <ul style="list-style-type: none"> B21 Position du tapis groupeur ou du volet cross flow atteinte (selon l'équipement) Indication si le capteur est actif ou inactif. Y23 Électrovanne à clapet, position du tapis groupeur ou du volet cross flow (selon l'équipement) Indication si l'électrovanne est active ou inactive. Y24 Électrovanne à clapet, position du tapis groupeur ou du volet cross flow (selon l'équipement) Indication si l'électrovanne est active ou inactive.
	<p>B22 Capteur de vitesse du tapis gauche, vitesse actuelle Indication si l'électrovanne est active ou inactive.</p>
	<p>B23 Capteur de vitesse du tapis droit, vitesse actuelle Indication si l'électrovanne est active ou inactive.</p>

Symbole	Description
	Vitesse des tapis

Touches logicielles

Touche	Description
	
	déplacer le tapis droit - présélection Maintenir la touche enfoncée pendant que le distributeur du tracteur effectue le mouvement. Manipuler le Crossflows droit - Présélection Pivoter le tapis groupeur droit vers l'intérieur / vers l'extérieur
	Manipuler le tapis gauche - Présélection Maintenir la touche enfoncée pendant que le distributeur du tracteur effectue le mouvement. ouvrir / fermer le crossflow gauche Pivoter le tapis groupeur gauche vers l'intérieur / vers l'extérieur

Menu CONFIG – Calibrage du déplacement latéral

Dans ce menu, on peut, si nécessaire, re-calibrer les capteurs de déport. Les capteurs sont correctement calibrés en usine.

Comment l'afficher ?

Appeler le menu START

1 Appuyer sur la touche pour accéder au menu CONFIG

2 Appuyer sur TAB 

3 Appuyer sur TAB 

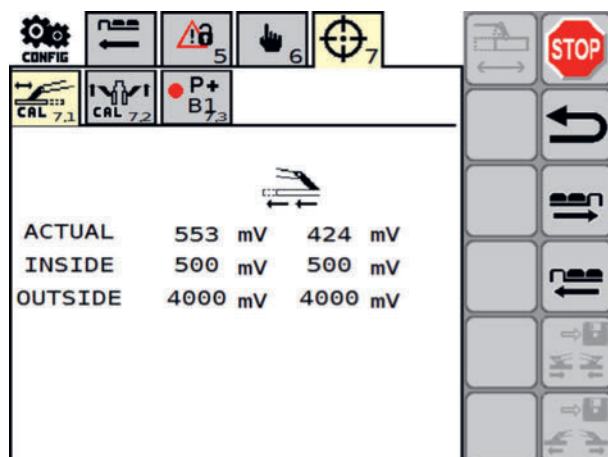

	5	6	7
CONFIG			
CAL 7.1			
CAL 7.2			
P+ B1 7.3			







ACTUAL	553 mV	424 mV
INSIDE	500 mV	500 mV
OUTSIDE	4000 mV	4000 mV

Fonctionnement de SELECTLINE

Affichage

Symbole	Description	Description
ACTUAL	Valeur actuelle sur le capteur gauche	Valeur actuelle sur le capteur droit
INSIDE	Valeur de consigne intérieure gauche	Valeur de consigne intérieure droite
OUTSIDE	Valeur de consigne extérieure gauche	Valeur de consigne extérieure droite

Touches logicielles

Touche	Description
	Maintenir enfoncé le bouton de présélection pour l'étalonnage des capteurs de déplacement latéral jusqu'à ce qu'un signal sonore retentisse. L'icône sur le bouton de présélection s'affiche sur fond vert lorsque l'étalonnage a démarré.
	
 / 	Enregistrer la position "mode large" Le symbole sur la touche est grisé et devient noir lorsqu'il est possible de mémoriser la valeur. Si le symbole sur la touche n'est pas affiché en noir, la position finale à atteindre des groupes de fauche n'a pas encore été atteinte et un enregistrement de la position n'est pas possible.
 / 	Enregistrer la position "mode étroit" Cette touche est grisée et devient noire lorsqu'il est possible de mémoriser la valeur. Si le symbole sur la touche n'est pas affiché en noir, la position finale à atteindre des groupes de fauche n'a pas encore été atteinte et un enregistrement de la position n'est pas possible.

Calibrage de la position "large"



- L'attelage est garé en position de travail sur un sol plat et est sécurisé contre tout roulage.

1



Mettre les groupes de fauche en position large à l'aide de la touche logicielle .

Affichage

Symbole	Description
	Attention!
	Les unités de fauche sont en mouvement. Le symbole disparaît lorsque les groupes de fauche ont atteint la position finale.
Calib Active	Calibrage actif

2

Appuyer sur la touche logicielle  pour enregistrer la position comme position "large".

- 1 Un signal sonore est émis pour confirmer l'enregistrement.
- 2 L'icône sur la touche de présélection pour l'étalonnage du décalage de page



devient noire lorsque l'étalonnage est terminé.



Calibrage de la position "étroite"

- L'attelage est garé en position de travail sur un sol plat et est sécurisé contre tout roulage.

- 1 Mettre les groupes de fauche en position étroite au moyen de la touche logicielle



Affichage

Symbole	Description
	Attention!
	Les unités de fauche sont en mouvement. Le symbole disparaît lorsque les groupes de fauche ont atteint la position finale.
Calib Active	Calibrage actif

2

Appuyer sur la touche logicielle  pour enregistrer la position comme position "étroite".

- 1 Un signal sonore est émis pour confirmer l'enregistrement.
- 2 L'icône sur la touche de présélection pour l'étalonnage du décalage de page



devient noire lorsque l'étalonnage est terminé.

Menu CONFIG – Calibrage Montée/Descente

Dans ce menu, on peut, si nécessaire, re-calibrer les capteurs de montée et de descente. Les capteurs sont correctement calibrés en usine.

Comment l'afficher ?

Appeler le menu START

- 1 Appuyer sur la touche pour accéder au menu CONFIG

2



Appuyer sur TAB 

Fonctionnement de SELECTLINE

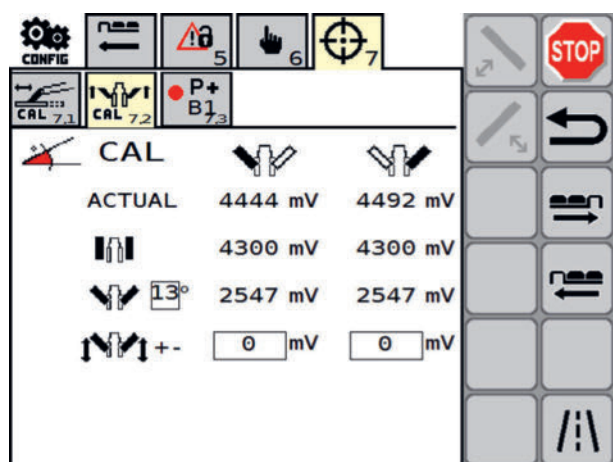

3 Appuyer sur TAB 



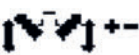



Affichage

Symbole	Explication pour le "Bras de repliage" gauche	Explication pour le "Bras de repliage" droit
ACTUAL	Valeur actuelle sur le capteur gauche	Valeur actuelle sur le capteur droit
	Valeur de consigne transport à gauche (Calibrable)	Valeur de consigne transport à droite (étalonnable)
	Valeur de consigne de l'angle de relevage en bout de champ en °. Valeur de consigne en 1/2 tour bout de champ côté gauche (valeur calculée)	Valeur de consigne en 1/2 tour bout de champ côté droit (valeur calculée)
	Réajustement de la position en bout de champ à gauche Entrer ici une valeur si les deux groupes de fauche ne sont pas assez hauts ou s'ils ne sont pas à la même hauteur. (- 249 mV à 250 mV)	Réajustement de la position en bout de champ à droite Entrer ici une valeur si les unités de fauche ne sont pas assez hautes ou si elles ne sont pas à la même hauteur. (- 249 mV à 250 mV)

Touches logicielles



Touche	Description
	Présélection du groupe de fauche gauche - inactif
	Présélection du groupe de fauche gauche - actif
	Présélection du groupe de fauche droit - inactif

Touche	Description
	Présélection du groupe de fauche droit - actif
	Touche logicielle pour l'étalonnage des capteurs de la position de transport. Le symbole sur la touche logicielle pour l'étalonnage des capteurs de la position de transport s'affiche sur fond noir lorsque la fonction peut être exécutée.
	Touche logicielle pour l'étalonnage des capteurs de la position de transport. Le symbole sur la touche logicielle pour l'étalonnage des capteurs de la position de transport s'affiche sur fond vert lorsque la fonction est active.
	Touche logicielle pour l'étalonnage des capteurs de la position de transport. La touche logicielle pour l'étalonnage des capteurs de la position de transport est grisée si aucun étalonnage n'est possible.

Calibrer la position de transport

- Machine amenée à la bonne hauteur d'attelage Voir "Relevage arrière, position en hauteur" sur page 216.
- Pression de suspension correctement réglée (voir manomètre)
- L'attelage est garé en position de travail sur un sol plat et est sécurisé contre tout roulage.
- Demander aux personnes de s'éloigner de la zone de danger.

1

Présélectionner les unités avec la touche logicielle  et  et les mettre en position de transport avec le distributeur du tracteur.

Affichage

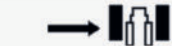
Symbole	Description
	Attention!
	Les unités de fauche sont en mouvement. Le symbole disparaît lorsque les groupes de fauche ont atteint la position finale.
Calib Active	Calibrage actif

2

Appuyer sur la touche logicielle  pour enregistrer la position comme position de transport.

- 1 Un signal sonore est émis pour confirmer l'enregistrement.

Menu CONFIG – Paramètres par défaut

Dans ce menu, on peut, si nécessaire, régler les différentes pressions. Ces pressions sont pré-réglées en usine.

Fonctionnement de SELECTLINE

Comment l'afficher ?

Appeler le menu START



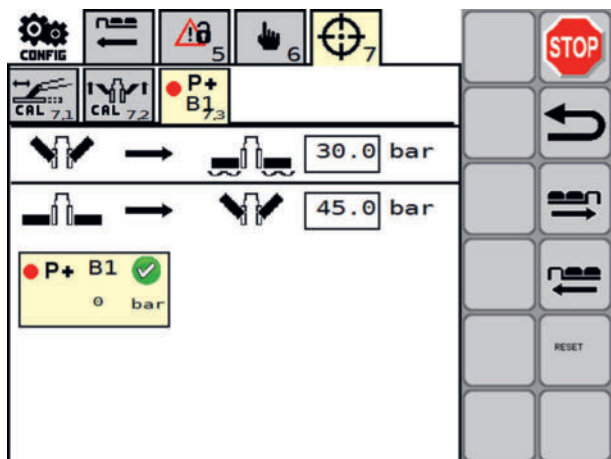

1 Appuyer sur la touche pour accéder au menu CONFIG

2 Appuyer sur TAB 

3 Appuyer sur TAB 

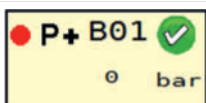

Affichage

Symbole	Description
	<p>Seuil de pression pour la position flottante.</p> <p>La position flottante est atteinte dès que la pression hydraulique descend en dessous de la valeur de consigne ici. [0-250 bar]</p>
	<p>Seuil de pression pour la position "1/2 tour en bout de champ"</p> <p>La position de "1/2 tour en bout de champ" est atteinte dès que la pression hydraulique monte au-dessus de la valeur de consigne ici. [0-250 bar] La valeur dépend fortement du tracteur.</p>
	<p>B1 Capteur de pression</p> <ul style="list-style-type: none"> sans erreur  / erreur  présente Bar : valeur calculée [0-250 bar]





Touches

Touche	Description
	<p>Réinitialiser les valeurs saisies manuellement pour les seuils de pression sur les réglages d'usine</p> <p>Maintenir la touche logicielle enfoncée pour réinitialiser les valeurs des seuils de pression sur les réglages d'usine</p> <p>Un signal sonore est émis pour confirmer l'enregistrement.</p>







Messages pop-up



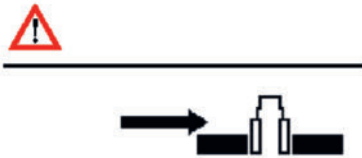

Des messages Pop-up nous avertissent de la prochaine étape nécessaire à une action donnée.

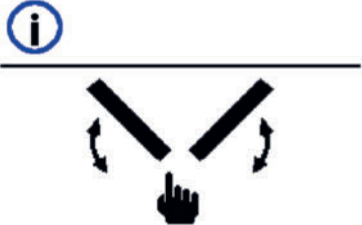
Certains messages "Pop-up" (3 et 4) demandent la confirmation d'une action. Ces messages affichent un bouton vert avec une coche. Appuyer sur le bouton vert pour confirmer la réalisation de l'action.

#	photo	Message pop-up
1		Lubrifier les graisseurs et confirmer le message en touchant la coche verte.
2		Lubrifier les graisseurs des arbres de transmission et confirmer le message en touchant la coche verte.
5		Lubrifier l'engrenage et confirmer le message en touchant la coche verte.
6		Arrêter la transmission

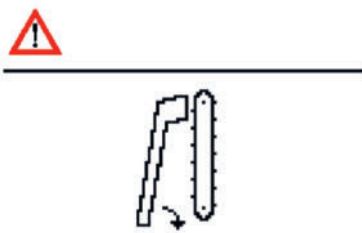
Fonctionnement de SELECTLINE

#	photo	Message pop-up
7		Mettre en marche la prise de force
8		Mettre les groupes de fauche en position de travail.
9		Mettre les groupes de fauche en position de transport.
10		Relever les groupes de fauche en position "bout de champ".
11		Dépliage: Abaisser les groupes de fauche de la position de transport à la position de "bout de champ".
12		Sélectionner un côté du groupe de fauche.
13		Déplacement latéral pour fauchage étroit

#	photo	Message pop-up
14		Déplacement latéral pour fauchage large
15		<p>Les tapis groupeurs ne tournent pas</p> <p>Allumez les tapis roulants transversaux et confirmez le message dès que les tapis roulants transversaux tournent en touchant la coche verte.</p>
16		Faire pivoter le tapis groupeur vers le bas
17		Faites pivoter le tapis roulant transversal vers le bas et confirmez le message en touchant la coche verte.
18		Procédure de calibrage réussie
19		Échec de la procédure de calibrage

Fonctionnement de SELECTLINE

#	photo	Message pop-up
20	 <p>The icon shows a tractor on the left. An arrow points from the tractor to the right, with 'P+' written above it. To the right of the arrow is a symbol representing a distributor, consisting of three vertical bars of varying heights.</p>	Actionner le distributeur dans le sens positif "+"
21	 <p>The icon shows a tractor on the left. An arrow points from the tractor to the right, with 'P-' written above it. To the right of the arrow is a symbol representing a distributor, consisting of three vertical bars of varying heights.</p>	Actionner le distributeur dans le sens négatif "-"
22	 <p>The icon features a red warning triangle on the left. To its right is a distributor symbol with a red 'X' over it, indicating it is disabled or inactive.</p>	Fonction de secours activée
23	 <p>The icon features a red warning triangle on the left. To its right is a circular symbol containing a gear, with two large curved arrows pointing outwards from the circle, representing a power take-off (PTO) function.</p>	Libérer le frein de prise de force (la mettre au neutre)
24	 <p>The icon features a red warning triangle on the left. To its right is a circular symbol with a gear inside, and two curved arrows pointing outwards, one red and one black, representing a mechanical issue with the PTO or rear lift arms.</p>	Impossible de relever ou d'abaisser les bras des unités de fauche. Le capot arrière est dans une position indéfinie. Attendre que la position du capot arrière puisse être détecté.
25	 <p>The icon features a red warning triangle on the left. Below it is the word 'STOP' in bold. Underneath 'STOP' is a circular symbol with a gear and the letters 'PTO' inside, with a curved arrow pointing downwards. To the right of this symbol is a green square with a white checkmark inside.</p>	Déconnecter la prise de force et confirmer le message en touchant la coche verte.

#	photo	Message pop-up
26	 A schematic diagram of a harrow unit. At the top left, there is a red warning triangle with an exclamation mark. Below it is a horizontal line. The main part of the diagram shows two circular components, each with a curved arm extending outwards. Arrows point downwards from the bottom of each circular component, indicating the direction of movement or force.	Impossible de relever ou d'abaisser les bras des unités de fauche de la position en bout de champ à la position de transport ou inversement. Fermer le capot arrière pour pouvoir déplacer les bras.

Vue d'ensemble du terminal POWER CONTROL

Modules principaux

Poste	Désignation
1	Boîtier (classe de protection : IP65)
2	Clavier d'entrée
3	Affichage

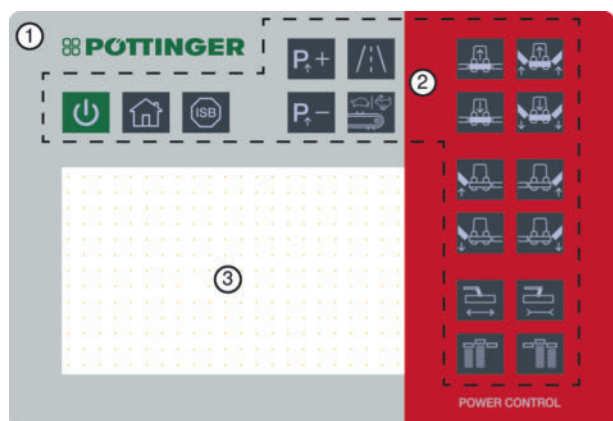

Clavier d'entrée

Fonction des touches

Poste	Touche
1	Marche/Arrêt du terminal
2	Home
3	Touche d'arrêt (toutes les fonctions en cours sur la machine sont arrêtées)
4	Augmenter la pression de suspension
5	Diminution de la pression de suspension
6	Sélection de transport
7	Commuter la vitesse des tapis
8	Lever la faucheuse avant
9	Abaisser la faucheuse avant
10	Lever le groupe de fauche gauche
11	Abaisser le groupe de fauche gauche
12	Augmenter la largeur de travail
13	Dépose large à gauche avec Crossflow : (côté droit fermé / côté gauche ouvert) en présence de tapis groupeurs (côté droit en position de travail / côté gauche en position de transport)

Poste	Touche
14	Dépose large à droite avec crossflow (côté gauche fermé / côté droit ouvert) en présence de tapis groupeurs (côté gauche en position de travail / côté droit en position de transport)
15	Diminuer la largeur de travail
16	Abaissier le groupe de fauche droit
17	Lever le groupe de fauche droit
18	Abaissier toutes les unités de fauche arrière
19	Relever toutes les unités de fauche arrière

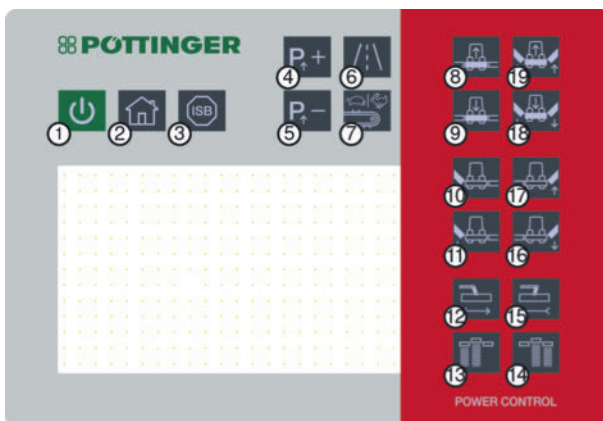

RENSEIGNEMENT

Lors de la sélection de champs de saisie nécessitant la saisie de texte, de chiffres ou d'une sélection d'options prédéfinies, le masque de saisie correspondant est automatiquement affiché. Voir "Fenêtre de modification" sur page 52.;

Vue d'ensemble du terminal "EXPERT 75"

Modules principaux

Poste	Désignation
1	Carter
2	Molette de défilement avec fonction des touches
3	Clavier d'entrée
4	Écran tactile

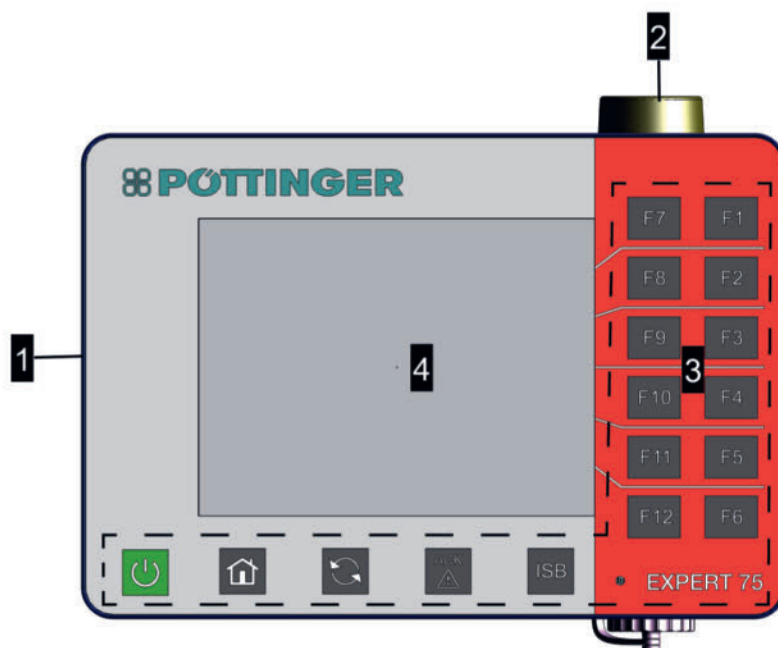

Clavier d'entrée

Touches de fonction

Poste	Touche
1	Marche/Arrêt du terminal
2	Home
3	Touche de permutation
4	Touche de confirmation (reconnaître)
5	Bouton de raccourci (STOP) ISOBUS (ISB) : Arrête toutes les fonctions sur toutes les machines ISOBUS connectées qui ont été activées avec un contrôle ISOBUS.

Après un actionnement de l'ISB, le masque d'alarme ISB s'affiche :



Poste	Touche
6	Touches de fonction (touches F) : Fonction individuellement dépendante du menu actuellement ouvert

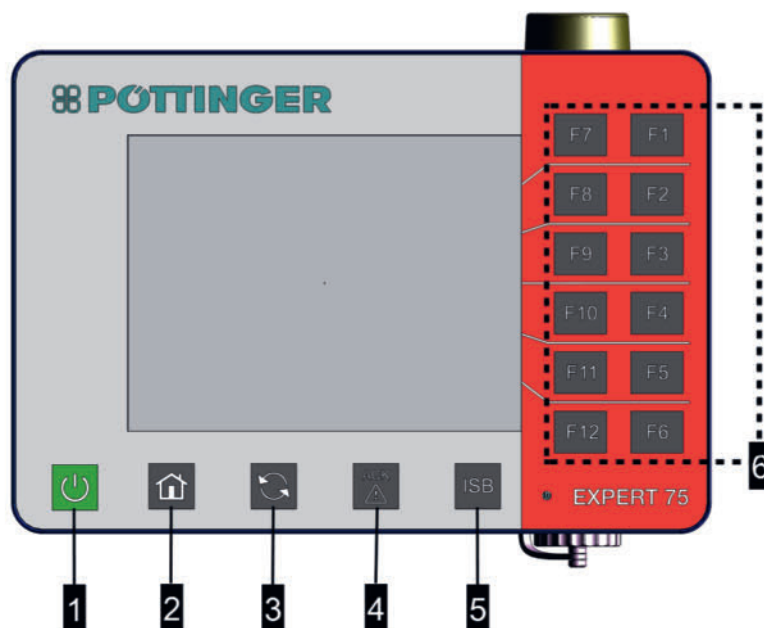

RENSEIGNEMENT

Commande des fonctions en tapant ou en faisant glisser le bout des doigts sur l'écran.

Ne pas porter de gants pour l'utilisation!

Lors de la sélection de champs de saisie nécessitant la saisie de texte, de chiffres ou d'une sélection d'options prédéfinies, le masque de saisie correspondant est automatiquement affiché.

RENSEIGNEMENT

Lors de l'utilisation, les touches de fonction (F1-F12) situées à côté de l'icône correspondante peuvent être utilisées.

Pour sélectionner les champs de saisie, on peut utiliser le générateur d'impulsions rotatif avec bouton intégré ou les touches de fonction (F1-F12) situées à côté des symboles de navigation affichés.

Vue d'ensemble du terminal CCI 1200

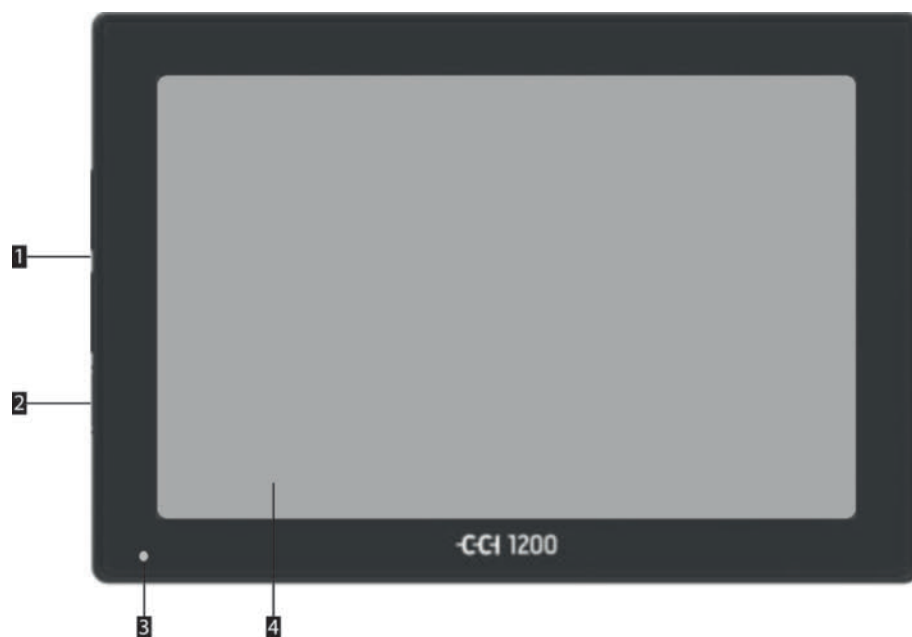

Modules principaux

Poste	Désignation
1	2x USB 2.0
2	Marche/Arrêt du terminal
3	Capteur de luminosité ambiante
4	Écran tactile de 12,1" pouces

RENSEIGNEMENT

Commande des fonctions en tapant ou en faisant glisser le bout des doigts sur l'écran.

Ne pas porter de gants pour l'utilisation!

Lors de la sélection de champs de saisie nécessitant la saisie de texte, de chiffres ou d'une sélection d'options prédéfinies, le masque de saisie correspondant est automatiquement affiché.

Utilisation du Software

Fenêtre de modification

Afin d'effectuer des entrées sur le terminal, il est parfois nécessaire d'entrer des chiffres, du texte ou les deux. A cette fin, le masque de saisie approprié est affiché lors de la sélection d'un champ de saisie.

Affichage du masque de modification

En fonction du terminal de commande, les masques de saisie peuvent être affichés de différentes manières. En fonction du terminal de commande, les masques de saisie peuvent être affichés de différentes manières.

- ▶ **Afficher le masque de sélection sur les terminaux de commande sans écran tactile :** Sélectionner le champ de saisie avec les touches fléchées et confirmer la sélection. Le masque de saisie du champ s'ouvre automatiquement.
- ▶ **Afficher le masque de sélection sur les terminaux de commande à écran tactile :** Appuyer sur le champ à modifier (le toucher). Le masque de saisie du champ s'ouvre automatiquement.

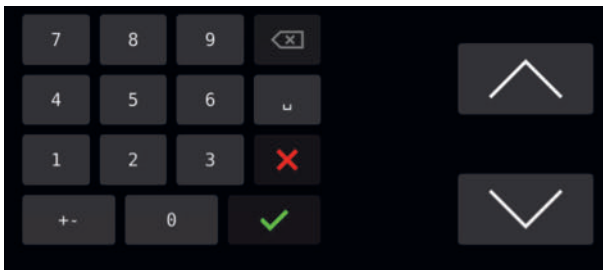

Exemple : Masque de saisie pour chiffres sur terminal de commande "CCI-1200"

- ▶ **Afficher le masque de sélection sur les terminaux de commande avec des touches logicielles ou matérielles supplémentaires :** Sélectionner le champ de saisie avec les touches fléchées et confirmer la sélection. Le masque de saisie du champ s'ouvre automatiquement.
- ▶ **Afficher le masque de sélection à l'aide de la molette de défilement (encodeur rotatif).** Tourner l'encodeur rotatif dans la direction appropriée et actionner la touche intégrée lorsque le champ de saisie souhaité est marqué.

RENSEIGNEMENT

La saisie de texte ou de chiffres s'effectue de la même manière qu'avec un clavier virtuel d'ordinateur ou de téléphone portable.











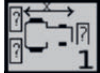





Structure du système de commande

















Menu Tab Sub-Tab









Menu "WORK": Tous les affichages et réglages pertinents pour la fauche.

Utilisation "PROFILINE"

Menu	Tab	Sub-Tab
		<p>Menu SET Tous les réglages qui doivent être effectués avant le démarrage de la fauche.</p> <p>Menu de configuration: Maintenir le bouton enfoncé pendant 10 secondes pour accéder au menu de configuration. Tous les réglages qui doivent être effectués avant le démarrage de la fauche.</p>
		Paramètres généraux pour la géométrie
		Faucheuse frontale & tête d'attelage
		Relevage et abaissement en fonction de la distance / 'en fonction du temps
		Paramètres de la machine
		de la protection latérale
		Calibrage de la hauteur de relevage
		Déplacement latéral
		Suspension
		Tapis de déchargement latéral
		Pompe à graisse
		Signal de vitesse
		Section Control (contrôle par tronçon)
		Fonction de secours
		Attribution des touches logicielles
		Menu de maintenance : Affichage et remise à zéro des compteurs d'intervalles de lubrification
		Menu "DATA" Affichage et remise à zéro des compteurs d'hectares et d'heures

Menu	Tab	Sub-Tab
	Menu "TEST"	Aperçu de l'état des commandes et des capteurs
		Capteurs - Aperçu de l'état des capteurs avec les valeurs de mesure actuelles
		Aperçu de l'état de la tension des capteurs
		Aperçu du statut de la faucheuse
		Aperçu du statut du déport latéral
		Aperçu de l'état du Collector
		Aperçu du statut de la suspension
		Aperçu des statuts de tension d'alimentation
	Menu de configuration:	Tous les réglages qui influencent les caractéristiques et les fonctions de base de la machine.
		Dans le menu START, appuyer sur la touche pendant 10 secondes afin d'afficher le menu de configuration.
		
		Options 1
		Menu de calibrage
		Calibrer le déport latéral
		Calibrer la position de travail et de transport
		Menu "mode manuel" Uniquement pour le SAV !
		Protection latérale
		Relevage de coupe

Utilisation "PROFILINE"

Menu	Tab	Sub-Tab	
			Déplacement latéral
			Suspension
			Vitesse du tapis groupeur
		Numéro de série Uniquement pour le SAV !	
		Réinitialisation des paramètres d'usine	
		Commutation entre terminal: Afficher le contrôle de la machine sur un autre terminal	

Arrêt et mise en marche du terminal et affichage du menu "START"

Condition préalable

- Terminal correctement connecté au tracteur et à la machine. Voir "Monter le terminal de commande" sur page 198.
- Machine correctement connectée au tracteur. Voir "Attelage" sur page 195.

Affichage du menu "START"

Procédure

- 1 Mettre le boîtier en marche Appuyer sur la touche  .
- 2 Mettre le contact au tracteur Le calculateur de la machine se connecte automatiquement au terminal.
- 3 Si les données de plusieurs machines sont déjà stockées dans les menus du terminal, la machine désirée est chargée automatiquement.

RENSEIGNEMENT

Lors de la première connexion du terminal à une machine compatible ISOBUS, l'Objectpool (tous les menus) est transféré du calculateur de la machine vers le terminal et enregistré. Le transfert peut prendre plusieurs minutes et est terminé lorsque le menu "START" apparaît. Si le menu "START" n'est pas affiché automatiquement, l'espace de stockage du terminal peut être plein. Dans ce cas, de l'espace de stockage doit être libéré en supprimant des données. Voir la notice d'utilisation du terminal.







Représentation des pictogrammes (menu "START")



Affichage

Symboles	Explication des symboles
xxxxx	Type de machine actuellement sélectionné
xx.xx.xx	Version du software

Touches logicielles ou touches de fonction (selon la position des touches logicielles)

Touches logicielles ou touches F	Description
	<p>STOP</p> <p>Arrêter toutes les opérations hydrauliques / électriques qui ont été lancées par le biais de la commande.</p>
	<p>Menu "WORK"</p> <p>Le mode opérationnel (menu "WORK") est appelé.</p>
	<ol style="list-style-type: none"> Menu "SET" Les paramètres de base s'affichent. Menu "Config" Appuyer sur la touche logicielle pour 10 s. Seuls les ateliers de maintenance ou les techniciens de maintenance autorisés sont habilités à effectuer des modifications dans ce menu !
	<p>Menu "Service" (ne concerne pas tous les types de machines)</p> <p>Le Service Timer s'affiche.</p> <p>Ce menu permet d'afficher ou de réinitialiser les données relatives à la maintenance (décompte).</p>

Utilisation "PROFILINE"

Touches logicielles ou touches F	Description
	Menu "DATA" Les données d'exploitation (compteur) sont affichées.
	Menu "TEST" Le test de la machine (menu "TEST") est affiché. Le menu permet d'afficher les états de fonctionnement actuels des capteurs, des électrovannes et des boîtiers de commande. De plus, la liste des erreurs y est gérée.
	Commuter entre terminaux. Cette touche logicielle ne s'affiche que si plus d'un terminal est connecté au tracteur.

AVERTISSEMENT

Malgré l'actionnement des dispositifs STOP, il existe un risque de blessure dû aux entraînements qui ne s'arrêtent pas automatiquement.

- ▶ Après avoir actionné la touche d'arrêt (STOP), l'entraînement de la prise de force et l'entraînement hydraulique du tracteur continuent de fonctionner. Pour sécuriser un fonctionnement sûr, ces entraînements doivent être désactivés via la commande du tracteur.
- ▶ Avant de remédier à une situation dangereuse, il est impératif de couper le moteur du tracteur et de le sécuriser en serrant le frein de stationnement.
- ▶ Pour sécuriser la mise à l'arrêt, veuillez retirer la clé de contact du tracteur.
- ▶ Avant d'approcher le tracteur, il est impératif d'attendre l'arrêt complet de la prise de force et de toutes les pièces mobiles.
- ▶ Tous les entraînements ne doivent être démarrés qu'après élimination complète de la situation dangereuse.

Arrêter le terminal

Procédure

- 1 Arrêter le terminal: Appuyer sur la touche  3 s.

Touches et touches de fonctions ISOBUS

Afin de réduire le volume du mode d'emploi, la fonction de certaines touches / touches logicielles n'est décrite ici qu'une seule fois.

Ces touches logicielles sont largement utilisables de manière intuitive et ne sont donc pas décrites à chaque fois qu'elles apparaissent dans les masques d'affichage / menus. Cela concerne les touches logicielles qui servent à la navigation et qui sont toujours affichées dans le même but dans les masques d'affichage / menus de la commande.

RENSEIGNEMENT

Veillez, mémoriser la fonction de ces touches de commande / touche de fonctions La description de ces fonctions n'est pas reprise dans la notice d'utilisation.

Touches de commande et touches de fonction

Touches et touches de fonction	Fonction
	Arrêt de toutes les fonctions en marche La prise de force du tracteur ou la transmission ne peut pas être arrêtée avec cette touche.
	Appeler l'onglet précédent (TAB).
	Afficher l'onglet suivant (TAB)
	Retour Un niveau de menu supérieur Appuyer sur la touche et la maintenir enfoncée pour passer au menu Work.
	Supprimer la ou les valeurs Ne pas enregistrer les données
	Défilement vers le haut Sélection du champs à modifier Sélectionner l'onglet
	défilement vers le bas Sélection du champs à modifier Sélectionner l'onglet





Messages pop-up

Des messages Pop-up nous avertissent de la prochaine étape nécessaire à une action donnée.

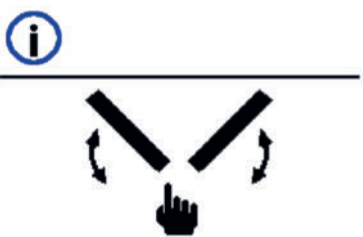

Certains messages "Pop-up" (3 et 4) demandent la confirmation d'une action. Ces messages affichent un bouton vert avec une coche. Appuyer sur le bouton vert pour confirmer la réalisation de l'action.

Utilisation "PROFILINE"

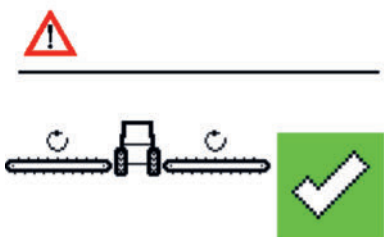
#	photo	Message pop-up
1		Lubrifier les graisseurs et confirmer le message en touchant la coche verte.
2		Lubrifier les graisseurs des arbres de transmission et confirmer le message en touchant la coche verte.
5		Lubrifier l'engrenage et confirmer le message en touchant la coche verte.
6		Arrêter la transmission
7		Mettre en marche la prise de force
8		Mettre les groupes de fauche en position de travail.

#	photo	Message pop-up
9		Mettre les groupes de fauche en position de transport.
10		Relever les groupes de fauche en position "bout de champ".
11		Dépliage: Abaisser les groupes de fauche de la position de transport à la position de "bout de champ".
12		Sélectionner un côté du groupe de fauche.
13		Déplacement latéral pour fauchage étroit
14		Déplacement latéral pour fauchage large
15		Les tapis groupiers ne tournent pas Allumez les tapis roulants transversaux et confirmez le message dès que les tapis roulants transversaux tournent en touchant la coche verte.

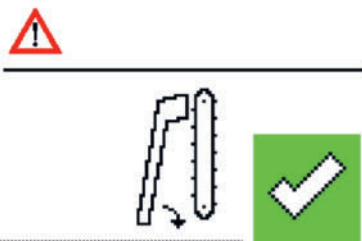
Utilisation "PROFILINE"

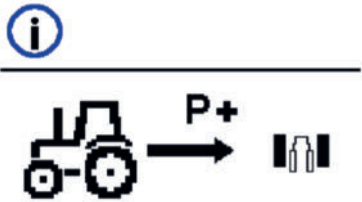
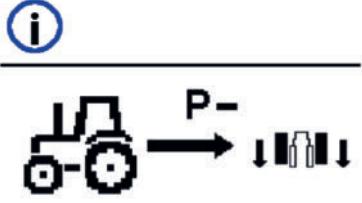
#	photo	Message pop-up
16		Faire pivoter le tapis groupeur vers le bas
17		Faites pivoter le tapis roulant transversal vers le bas et confirmez le message en touchant la coche verte.
18		Procédure de calibrage réussie
19		Échec de la procédure de calibrage
20		Actionner le distributeur dans le sens positif "+"
21		Actionner le distributeur dans le sens négatif "-"

#	photo	Message pop-up
22		Fonction de secours activée
23		Libérer le frein de prise de force (la mettre au neutre)
24		Impossible de relever ou d'abaisser les bras des unités de fauche. Le capot arrière est dans une position indéfinie. Attendre que la position du capot arrière puisse être détecté.
25		Déconnecter la prise de force et confirmer le message en touchant la coche verte.
26		Impossible de relever ou d'abaisser les bras des unités de fauche de la position en bout de champ à la position de transport ou inversement. Fermer le capot arrière pour pouvoir déplacer les bras.

Affichage du menu "WORK"

Récupération de toutes les informations requises sur le statut pendant le processus de travail. Les fonctions de la machine peuvent être mises en marche ou arrêtées.

Condition préalable

- Menu "START" affiché.

Utilisation "PROFILINE"

Procédure

1

Afficher le menu "WORK": Appuyer sur la touche de fonction du symbole

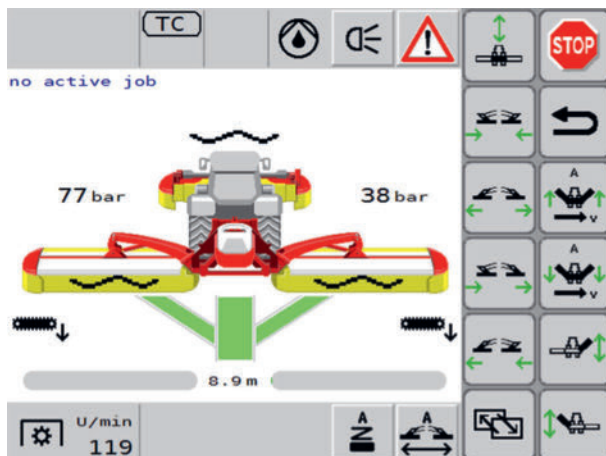







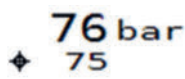



RENSEIGNEMENT

Si un symbole de l'explication des symboles ci-dessous n'est pas affiché, cela signifie que l'équipement n'est pas installé / disponible sur la machine concernée, ou que l'équipement est désactivé dans le menu "CONFIG" (configuration).

Affichage







Symbole	Description
no active job	Aucun ordre client n'est actuellement sélectionné. Si un ordre client est sélectionné, le nom du client est indiqué ici.
	L'affichage de la hauteur des bras inférieurs n'apparaît que lorsque le déport latéral est sur la largeur minimale et que les groupes de fauche sont en position flottante. La bonne hauteur des bras de relevage doit correspondre à la plage verte. Au-dessus et en dessous, la garde au sol et l'adaptation au sol ne sont pas optimales.
	ligne supérieure Affichage de la pression de report de charge actuelle [bar] appliquée au déport latéral gauche et droit. ligne inférieure (uniquement affichée lorsque la suspension automatique est activée) : Affichage de la pression de consigne [bar] La pression de consigne dépend de la largeur de travail. En position de bout de champ, la pression de consigne est 0 Bar.











Symbole	Description
	<p>Position de transport : ici, tous les groupes de fauche sont en position de transport</p>
	<p>Position de bout de champ : ici, tous les groupes de fauche sont en position de bout de champ</p>
	<p>Position de travail : ici, tous les groupes de fauche sont en position de travail</p>
	<p>Position de travail "Position flottante"</p>
	<p>État de l'unité de fauche frontale</p> <p>Le symbole de l'unité de fauche frontale est masqué lorsqu'aucune unité de fauche frontale n'est utilisée.</p> <p>Le symbole est également masqué lorsqu'on utilise un groupe de fauche frontal qui n'est pas commandé par le terminal Power Control.</p>
	<p>Crossflow actif (paroi arrière fermée)</p>
	<p>Crossflow inactif (paroi arrière ouverte)</p>
	<p>Crossflow gauche / droite dans une position indéfinie. Il n'est pas possible de relever ou d'abaisser les bras dans cette situation. Un message contextuel s'affiche.</p>
	<p>Tapis groupeur actif (abaissé)</p>
	<p>Tapis groupeur inactif (relevé)</p>

Utilisation "PROFILINE"











Symbole	Description
	Vitesse "lièvre" du tapis groupeur
	Vitesse "tortue" du tapis groupeur
	Regroupement des andains Selon que les dispositifs de formation d'andains sont actifs ou inactifs, l'andain est plus ou moins rassemblé
	pas de regroupement d'andains - les dispositifs de formation d'andains sont inactifs ou inexistant
	Regroupement d'andains à gauche - seul le dispositif de formation d'andains gauche est actif
	Regroupement d'andains à droite - seul le dispositif de formation d'andains droit est actif
	Regroupement des andains des deux côtés - les deux dispositifs de formation d'andains sont actifs
	Déplacement latéral "Mode automatique" : position actuelle = largeur minimale
	Déplacement latéral "Mode automatique" position actuelle = largeur maximale
	La barre verte indique la position latérale actuelle du groupe de fauche. Si l'angle de braquage est si important que l'optimisation automatique des virages ne peut plus compenser l'écart entre la faucheuse frontale et la faucheuse arrière, la partie concernée de la barre s'affiche en rouge et un signal sonore est émis.

Ligne d'état









Symbole	Description
	Vitesse actuelle en kilomètres par heure
	TC Gris : Le "contrôleur de tâches" n'est pas connecté
	TC jaune : Le "contrôleur de tâches" est connecté mais aucune tâche n'est lancée
	TC Vert : Le "Task Controler" est connecté et une tâche est lancée
	SC Gris : Le "contrôle de tronçon" est désactivé
	SC Jaune : Le "contrôle de section" est en mode manuel
	"Section Control" est en mode automatique

Symbole	Description
 / 	Lubrification automatique désactivée / activée
 / 	Projecteur de travail éteint / allumé Appuyer sur le bouton pour activer/désactiver les projecteurs de travail.
/ 	Erreur inactif / actif Appuyer sur la touche logicielle pour appeler la liste des erreurs.
 / 	Report de charge automatique on / off Fonction " Activer et désactiver " directement via l'icône
/ 	Déport latéral automatique on / off. Fonction " Activer et désactiver " directement via l'icône
 U/min 140	Vitesse de rotation actuelle de l'arbre de transmission
 0,0 ha 0,0 ha/h	Compteur d'hectares journalier Rendement actuel en hectares par heure

Touches logicielles

Symbole	Description
	Relever / abaisser le groupe faucheur gauche
	Relever / abaisser le groupe faucheur droit
	Relever / abaisser le groupe faucheur frontal
	"Atteindre la position de transport" Présélection
	Augmenter la pression de suspension des groupes de fauche arrière
	Réduire la pression de suspension des groupes de fauche arrière
	Commutation de la vitesse du tapis groupeur
	afficher d'autres touches logicielle Les touches logicielles pour lesquelles il n'y a pas de place sur la première page sont affichées.
	Groupes de fauche "Relèvement automatique"
	Groupes de fauche "Abaissement automatique"

Utilisation "PROFILINE"

Symbole	Description
	Dépose large à gauche : faire pivoter le tapis groupeur gauche vers le haut / ouvrir la trappe Crossflow gauche
	Dépose large à droite : faire pivoter le tapis groupeur gauche vers le haut / ouvrir la trappe Crossflow droit
	Dépose large des deux côtés: faire pivoter les tapis groupeurs vers le haut / ouvrir les trappes Crossflow
	Regroupement des andains : abaisser les deux tapis groupeurs / fermer les deux volets crossflow.
	Déport latéral : Augmenter la largeur de travail
	Déport latéral : Réduire la largeur de travail
	Déplacement en pente : Déport latéral des deux groupes de fauche arrière vers la gauche
	Déplacement en pente : Déport latéral des deux groupes de fauche arrière vers la droite

Réglage de la suspension

RENSEIGNEMENT

Le report de charge est réglé simultanément sur les deux groupes de fauche arrière en appuyant sur la touche correspondante.

De par sa conception, il peut y avoir des retards dans l'équilibrage de la pression entre les deux groupes de fauche arrière, qui s'adapte toutefois automatiquement après un court laps de temps.

RENSEIGNEMENT

Régler la suspension de manière à ce que les lamiers reposent sur le sol du côté extérieur avec environ 70 kg (réglage standard).

Condition préalable

- Machine attelée correctement et sécurisée à un tracteur approprié.
- Terminal allumé et menu "WORK" appelé.
- Groupes de fauche en position flottante.

Procédure

- 1 Augmenter la pression de la suspension (la pression d'appui du lamier au sol diminue) :

Appuyer sur la touche de fonction du symbole



- 2 Diminuer la pression de suspension (la pression d'appui du lamier au sol augmente) :

Appuyer sur la touche de fonction du symbole .

- 3 Contrôler le poids des lamiers tout à fait à l'extérieur et répéter le réglage si nécessaire.

RENSEIGNEMENT

Augmenter le report de charge en conséquence : par temps humide ou en cas de coupes lourdes et humides = le poids avec lequel le lamier repose sur le sol est réduit.

En même temps, la vitesse de fauche doit être réduite en conséquence afin d'éviter que le lamier ne saute (en raison de la réduction du poids au sol) à des vitesses de fauche plus élevées.

Utiliser la dépose large (tapis relevés)

Condition préalable

- Machine attelée correctement et sécurisée à un tracteur approprié.
- Terminal allumé et menu "WORK" appelé.
- Faucheuse arrière en position de travail.
- Faucheuse frontale en position de travail.

Procédure

- 1 Dépôt large uniquement sur la droite : Appuyer sur la touche de fonction du symbole



et la maintenir enfoncée jusqu'à ce que le tapis groupeur droit se soit relevé ou que le volet crossflow droit se soit complètement ouvert.

- 2 Dépôt large uniquement sur la gauche : Appuyer sur la touche de fonction du symbole



et la maintenir enfoncée jusqu'à ce que le tapis groupeur gauche se soit relevé ou que le volet crossflow gauche soit complètement ouvert.

- 3 Dépose large sur toute la largeur de travail : Appuyer sur la touche de fonction du sym-



bole et la maintenir enfoncée jusqu'à ce que les tapis groupeurs droit et gauche se soient relevés ou que les volets crossflow soient complètement ouverts.

- 4 Regroupement d'andains des deux côtés : Appuyer sur la touche de fonction du symbo-



le et la maintenir enfoncée jusqu'à ce que les deux tapis groupeurs soient abaissés ou que les volets crossflow soient complètement fermés.

Utiliser le déport latéral en pente

Condition préalable

- Machine attelée correctement et sécurisée à un tracteur approprié.
- Terminal allumé et menu "WORK" appelé.
- Faucheuse arrière en position de travail.

Utilisation "PROFILINE"

- Faucheuse frontale en position de travail.

Procédure

1

Effectuer un déplacement latéral vers la droite : Appuyer sur la touche .

- 1 Les deux groupes de fauche sont déplacés simultanément vers la droite

Utiliser le déport latéral

Condition préalable

- Machine attelée correctement et sécurisée à un tracteur approprié.
- Terminal allumé et menu "WORK" appelé.
- Faucheuse arrière en position de travail ou de bout de champ.
- Faucheuse frontale en position de travail.

Procédure

1

Diminuer la largeur de travail: Appuyer sur la touche .

- 1 La largeur de travail est réduite jusqu'à la position finale.

Appuyer sur  ou  interrompt le processus.

2

Augmenter la largeur de travail: Appuyer sur la touche .

- 1 La largeur de travail est augmentée jusqu'à la position finale.

Appuyer sur  ou  interrompt le processus.

Terminal de commande : Menu - Transport

Utilisation: Afficher le "Menu de transport"

On se trouve dans le menu "WORK"







1

Appuyer sur la touche logicielle [] pour afficher les touches programmables pour le repliage.

RENSEIGNEMENT

Tant que la prise de force tourne, le menu de transport ne peut pas être affiché. Afin d'éviter tout mouvement de la prise de force pendant le processus de repliage, une temporisation est intégrée. Cela signifie que l'affichage du régime de la prise de force indique déjà "0" et que, malgré cela, les touches logicielles pour le repliage ne sont pas affichées pendant 5 secondes.

Description des symboles du menu "TRANSPORT"

Symbole	Description
	Retour à la vue normale du menu WORK avec les touches logicielles pour le fonctionnement
	Mettre les groupes de fauche en position de transport. Maintenir la touche logicielle enfoncée aussi longtemps que l'on veut relever les groupes de fauche.
	Mettre les groupes de fauche en position de travail. Maintenir la touche logicielle enfoncée aussi longtemps que l'on souhaite abaisser les groupes de fauche.
	Mettre la faucheuse frontale en position de transport
	Mettre la faucheuse frontale en position de travail
	Mettre l'unité de fauche arrière droite en position de transport
	Mettre l'unité de fauche arrière gauche en position de transport

Menu SET

Le menu "Set" permet tous les réglages qui doivent être effectués avant l'utilisation.

Comment l'afficher ?

Appeler le menu START

- 1 Appuyer sur la touche logicielle pour appeler le menu "SET"



1.1 Faucheuses frontales - Présentation

Dans le menu "vue d'ensemble", on peut configurer et activer la faucheuse frontale.

Comment l'afficher ?

Appeler le menu START

- 1 Appuyer sur la touche pour accéder au menu SET.

- 2 Appuyer sur l'onglet 

- 3 Appuyer sur l'onglet 

Utilisation "PROFILINE"

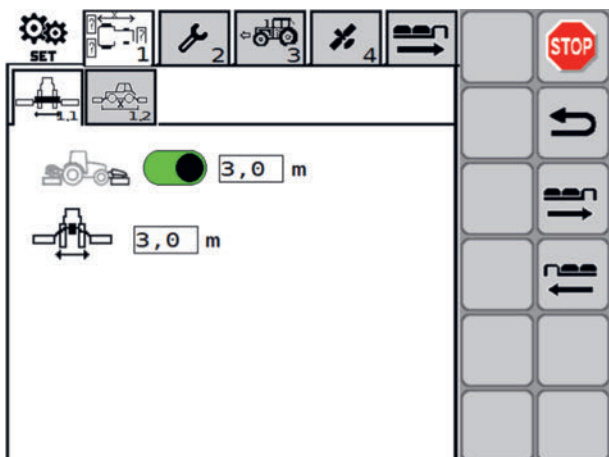

Dans cette illustration, la faucheuse frontale est active à 3 m de largeur de travail. La largeur de la tête d'attelage est de 3 m.

Affichage

Symbole	Description
	Faucheuse frontale, l'activer / la désactiver
	Largeur de travail de la faucheuse frontale
	Largeur de la tête d'attelage

1.2 Réglages pour la montée et la descente en fonction du temps et de la distance

Dans le menu "Réglages" pour la montée et la descente en fonction du temps et de la distance, on règle les paramètres pour le relevage des faucheuses en bordure de champ.

Comment l'afficher ?

Appeler le menu START

1 Appuyer sur la touche pour accéder au menu SET.

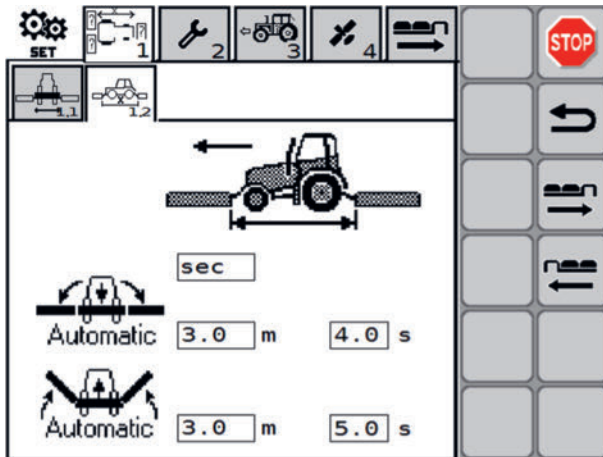

2 Appuyer sur l'onglet

3 Appuyer sur l'onglet



Paramètres pour le relevage et l'abaissement des groupes de fauche.

Affichage

Symbole	Description
<input type="text" value="sec"/>	Réglage du relevage/abaissement en fonction du temps ou du déplacement km/h... en fonction de la distance/vitesse sec...en fonction du temps
 Automatic <input type="text" value="3.0"/> m <input type="text" value="4.0"/> s	Valeurs lors de l'abaissement mètres (m) pour une descente en fonction de la distance ou secondes (sec) pour une descente en fonction du temps
 Automatic <input type="text" value="3.0"/> m <input type="text" value="5.0"/> s	Valeurs lors du relevage mètres (m) pour un relevage en fonction de la distance ou secondes (sec) pour un relevage en fonction du temps

2.1 Pivotement des protections latérales

Dans le menu Paramètres pour le pivotement des protections latérales, on règle les paramètres relatifs aux pivotements des protections latérales.

Comment l'afficher ?

Appeler le menu START

1 Appuyer sur la touche pour accéder au menu SET.

2 Appuyer sur l'onglet 

3 Appuyer sur l'onglet 



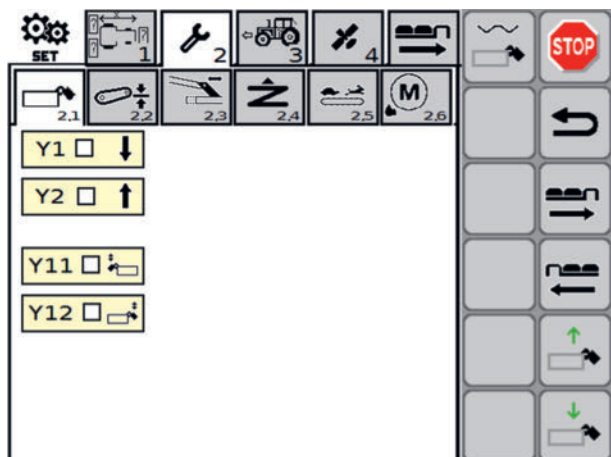

Utilisation "PROFILINE"



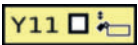

Paramètres pour le relevage et l'abaissement des groupes de fauche.

Affichage

Symbole

	État de l'électrovanne directionnelle "Abaisser" de la protection latérale / Pression de report de charge
	État de l'électrovanne directionnelle "relevage" de la protection latérale / Pression de report de charge
	État de l'électrovanne à clapet "Pivotement" de la protection latérale : Vérification du fonctionnement de Y11
	État de l'électrovanne à clapet "Pivotement" de la protection latérale : Vérification du fonctionnement de Y12

Touches logicielles

Touche	Description
	Relever la protection latérale
	Baisser la protection latérale
	Mettre l'électrovanne des protections latérales hors pression. Appuyer sur ce bouton avant de déconnecter les tuyaux hydrauliques.

2.2 Indication de la hauteur de relevage

Dans ce menu, on active l'affichage de la hauteur de relevage dans le menu "Work".

Comment l'afficher ?

Appeler le menu START

1 Appuyer sur la touche pour accéder au menu SET.

2

Appuyer sur l'onglet



3

Appuyer sur l'onglet

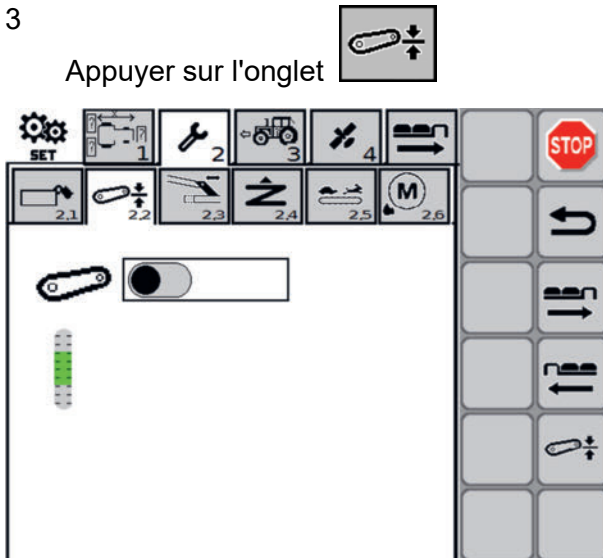

Activer l'affichage de la hauteur de relevage dans le menu "Work".

Affichage

Symbole	Description
	Réglages pour l'affichage de la hauteur de relevage
	Affichage de la hauteur de relevage dans le menu "Work" actif
	/ inactif
	TECU
	Les signaux de hauteur de levage sont basés sur les données du tracteur.
	SENSORS
	Les signaux de hauteur de relevage sont basés sur les capteurs d'angle de la machine.

Touches logicielles

Touche	Description
	<p>Calibrer l'indicateur de hauteur de relevage</p> <ul style="list-style-type: none"> Régler la hauteur de relevage sur 800 mm à l'aide du relevage Maintenir la touche logicielle enfoncée jusqu'à ce qu'un signal sonore retentisse. La hauteur de relevage est calibrée avec succès. L'affichage de la zone de levage dans le menu du travail change : Le trait rouge se trouve maintenant à nouveau exactement au milieu de la zone.

2.3 Déport latéral

Dans le menu "Paramètres du déport latéral", on peut définir les paramètres relatifs au déport latéral.

Comment l'afficher ?

Appeler le menu START

1 Appuyer sur la touche pour accéder au menu SET.



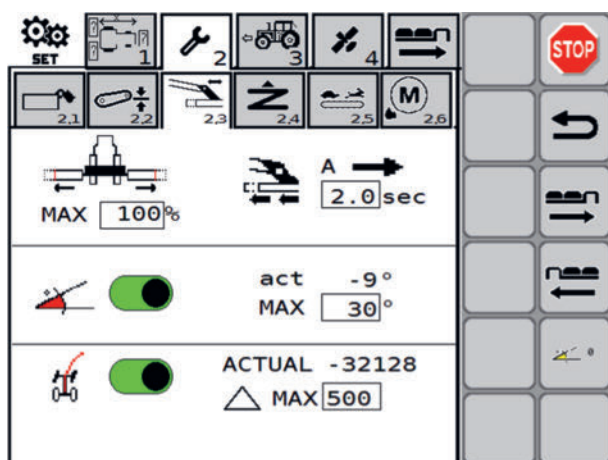

2 Appuyer sur l'onglet 



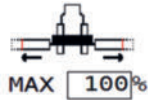
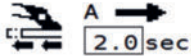

3 Appuyer sur l'onglet 

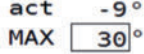

Paramètres pour le relevage et l'abaissement des groupes de fauche.

Affichage

Symbole	Description
	Réglage de la largeur de travail maximale pouvant être atteinte en pourcentage du déport latéral maximal possible.
	Réglage de la temporisation entre le moment où les conditions pour le déport latéral des groupes de fauche sont atteintes et le début du déport. Conditions préalables pour le déport latéral : <ol style="list-style-type: none"> Vitesse de déplacement > 1 km/h Régime de la prise de force > 1 tr/min Les deux groupes de fauche sont en position flottante
	Déplacement latéral automatique commandé par capteur d'inclinaison activé  / désactivé 
	act...Affichage de la valeur actuelle du capteur d'inclinaison max...Valeur du capteur d'inclinaison pour laquelle le déplacement est maximal. (Réglable)

Symbole	Description
	Déport latéral automatique en fonction de l'angle de braquage activé  / désactivé 
ACTUAL -32128  MAX 500	ACTUAL...affichage de la valeur actuelle du capteur d'angle de braquage MAX...Valeur du capteur d'angle de braquage pour laquelle le décalage est maximal. (Réglable)

Touches logicielles

Touche	Description
	Calibrer le capteur d'inclinaison Maintenir la touche enfoncée jusqu'à ce que +0 °C soit affiché sous la valeur actuelle du capteur d'inclinaison.

2.4 Suspension hydraulique adaptative

Dans le menu de la suspension hydraulique adaptative, on règle leurs paramètres.

Comment l'afficher ?

Appeler le menu START

1 Appuyer sur la touche pour accéder au menu SET.

2 Appuyer sur l'onglet 



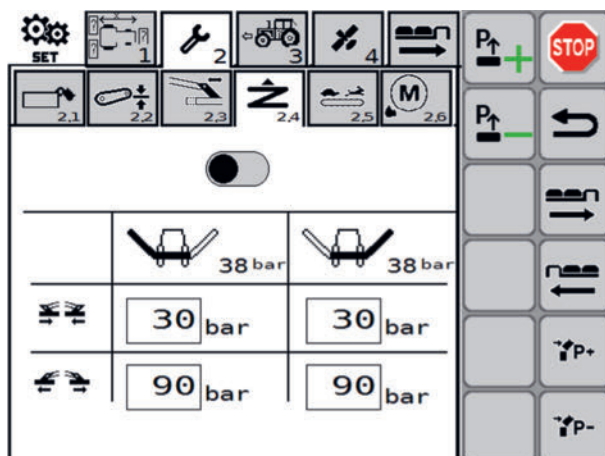









3 Appuyer sur l'onglet 







Paramètres de la suspension hydraulique.

Utilisation "PROFILINE"

Affichage

Symbole		Description
		Report de la suspension adaptative activé  / désactivé 
		Suspension hydraulique gauche Valeur actuelle mesurée par le capteur.
		Valeur pour la position "groupe de fauche rentré" (largeur minimale)
		Valeur pour la position "groupe de fauche sorti" (largeur maximale)
		Suspension hydraulique droite Valeur actuelle mesurée par le capteur.
		Valeur "groupe de fauche droit", si en position "groupe de fauche rentré" (largeur minimale)
		Valeur "groupe de fauche droit", si en position "groupe de fauche sorti" (largeur maximale)

Touches logicielles

Touche	Description
	Augmenter la pression du dispositif anti-collision hydraulique
	Diminuer la pression du dispositif anti-collision hydraulique
	Augmenter la pression de la suspension des groupes de fauche arrière
	Réduire la pression de la suspension des groupes de fauche arrière

2.5 Tapis de dépose latérale

Dans le menu Tapis groupeurs, on règle ses paramètres.

Comment l'afficher ?

Appeler le menu START

1 Appuyer sur la touche pour accéder au menu SET.

2 Appuyer sur l'onglet 

3 Appuyer sur l'onglet 

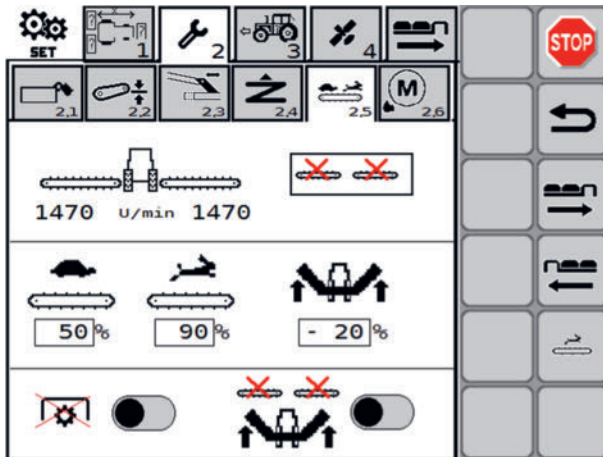







Paramètres des tapis groupeurs.

Affichage

Symbole	Description
	<p>Réglages pour le tapis groupeur</p> <p>Tapis groupeurs démontés Les capteurs de position continus à être interrogés. Il n'y a pas de détection de la vitesse de rotation.</p> <p>Vitesse identique pour les deux tapis groupeurs avec possibilité de commutation entre deux niveaux de vitesse.</p> <p>Vitesse différente sur le tapis groupeur gauche et droit (pour le fauchage en aller/retour).</p> <p>Adaptation automatique de la vitesse des tapis en fonction de sa position latérale (en amont ou en aval).</p> <p>Adaptation automatique de la vitesse du tapis en fonction du sens de la pente.</p>
	<p>Réglage de la vitesse "Tortue"</p> <p>Réglage par incréments de 5%, plage de réglage ; de 5% à 100%</p>
	<p>Réglage de la vitesse "lièvre"</p> <p>Réglage par incréments de 5%, plage de réglage ; de 5% à 100%</p>

Utilisation "PROFILINE"

Symbole	Description
	Capteur de régime de la transmission à cardans activé  / désactivé  Signal de l'arbre de transmission non nécessaire si le capteur est cassé.
	Réglage de la réduction de la vitesse du tapis groupeur (en pourcentage) pour le relevage du groupe de fauche lorsque le tapis groupeur est en marche. Si les tapis tournent alors que les groupes de fauche sont relevés, il peut y avoir un manque d'huile dans le circuit hydraulique. Dans ce cas, les groupes de fauche ne peuvent être relevés que très lentement. Cela peut être évité en réduisant la vitesse des tapis.
	Entraînement du tapis lors du relevage de l'unité de fauchage  / désactivé  Si les tapis tournent alors que les groupes de fauche sont relevés, il peut y avoir un manque d'huile dans le circuit hydraulique. Dans ce cas, les groupes de fauche ne peuvent être relevés que très lentement. Pour éviter cela, il suffit de désactiver les tapis pendant le relevage.

Touches logicielles

Touche	Description
	Mise en marche manuelle du tapis groupeur tant que la touche est enfoncée.

2.6 Lubrification automatique à la graisse

Dans le menu "Lubrification automatique à la graisse", on règle leurs paramètres.

Comment l'afficher ?

Appeler le menu START

1 Appuyer sur la touche pour accéder au menu SET.

2 Appuyer sur l'onglet 

3 Appuyer sur l'onglet 

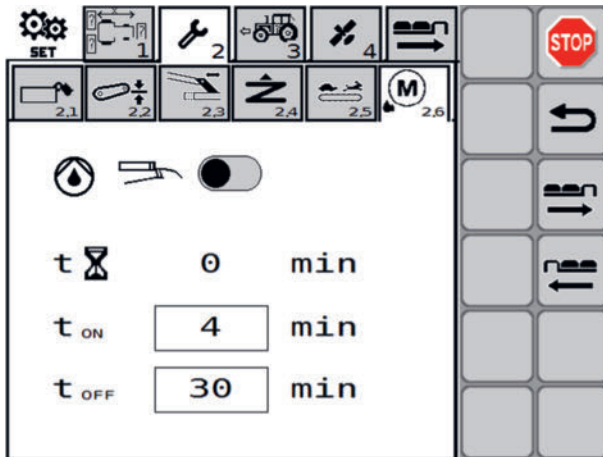

Paramètres de la lubrification automatique à la graisse.

Affichage

Symbole	Description
	lubrification automatique à la graisse activée / désactivée
	compteur du temps par cycle Un cycle de lubrification se compose du temps de fonctionnement de la pompe de lubrification plus le temps d'attente de la pompe de lubrification.
	Durée de fonctionnement de la pompe par cycle.
	Temps d'attente de la pompe de graissage entre deux cycles

3 signaux de vitesse

Dans ce menu, on définit le signal de vitesse.

Comment l'afficher ?

Appeler le menu START

1 Appuyer sur la touche pour accéder au menu SET.

2

Appuyer sur l'onglet



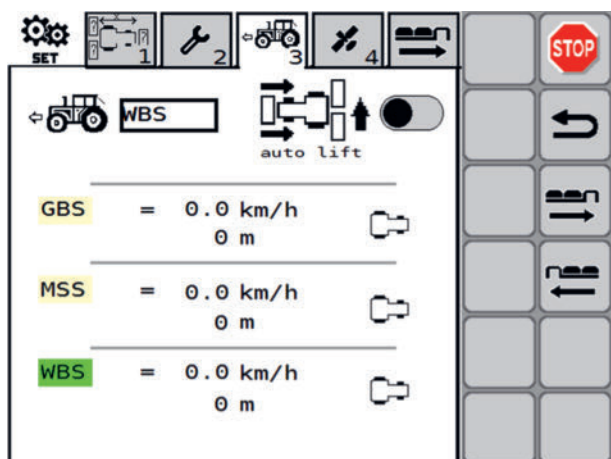

Utilisation "PROFILINE"



Définir le signal de vitesse utilisé.

Affichage

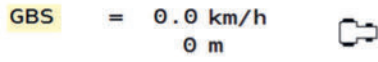
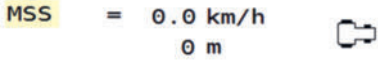
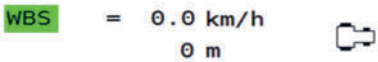
Symbole	Description
	Réglage du signal de vitesse
	Interrupteur Relever le groupe de fauche et le peigne à andains en reculant
	Signal de vitesse GBS Le signal de vitesse sur fond vert est actuellement utilisé. L'indicateur de vitesse affiche la vitesse actuelle. L'affichage en mètres sert à vérifier le signal : Si l'attelage est en mouvement, la valeur affichée change. Si l'attelage est à l'arrêt, la valeur ne change pas.
	Signal de vitesse MMS L'indicateur de vitesse affiche la vitesse actuelle. L'affichage en mètres sert à vérifier le signal : Si l'attelage est en mouvement, la valeur affichée change. Si l'attelage est à l'arrêt, la valeur ne change pas.
	Signal de vitesse WBS L'indicateur de vitesse affiche la vitesse actuelle. L'affichage en mètres sert à vérifier le signal : Si l'attelage est en mouvement, la valeur affichée change. Si l'attelage est à l'arrêt, la valeur ne change pas.

4.1 GPS

Dans ce menu, on active la géométrie et les temps de retard pour la fauche commandée par GPS.

Comment l'afficher ?

Appeler le menu START

1 Appuyer sur la touche pour accéder au menu SET.



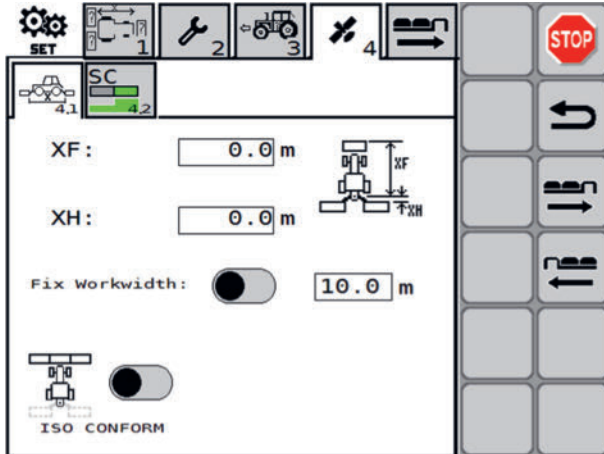

2 Appuyer sur l'onglet 

3 Appuyer sur l'onglet 

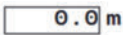
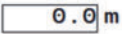

Réglage des paramètres pour la fauche commandée par GPS dans le menu Set.

Affichage

Symbole	Description
	Champ de saisie pour la distance entre le bord avant de la faucheuse frontale et le centre de l'axe du bras supérieur d'attelage trois points
	Champ de saisie pour la distance entre le centre de l'axe du bras supérieur d'attelage trois points et le bord avant de la faucheuse arrière
	Champ de saisie pour largeur de travail fixe activée  / désactivée  Pour simplifier le calcul du contrôle de section, on part du principe que la largeur de travail reste toujours la même.
	Interrupteur - Simplification du calcul des surfaces activée / désactivée. Pour le calcul simplifié de la surface, on suppose que tous les groupes de fauche sont montés sur une même ligne.

4.2 Section Control

Dans ce menu, on active la géométrie et les temps de retard pour la fauche commandée par GPS.

Comment l'afficher ?

Appeler le menu START

1 Appuyer sur la touche pour accéder au menu SET.

Utilisation "PROFILINE"



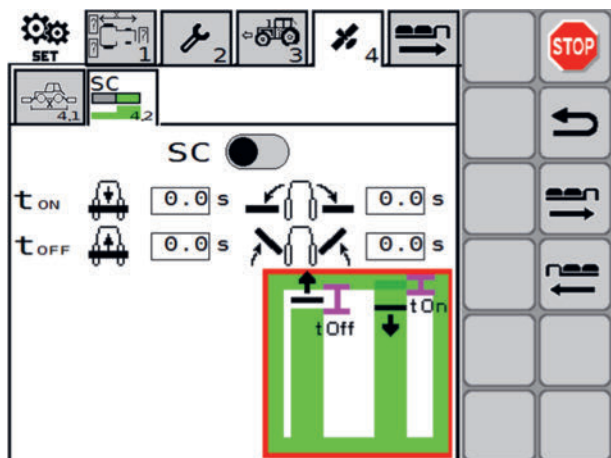

2 Appuyer sur l'onglet 

3 Appuyer sur l'onglet 



Réglage des paramètres pour la fauche commandé par "Section Control" dans le menu Set.

Affichage

Symbole	Description
	Durée de l'opération "Abaisser la faucheuse frontale". En cours d'utilisation, le signal d'abaissement de la faucheuse frontale est donné plus tôt, en fonction de la durée saisie ici, afin que la faucheuse frontale soit prête à travailler exactement en bordure de champ.
	Temps de temporisation pour le relevage de la faucheuse frontale : Après le signal, on attend la temporisation et ce n'est qu'ensuite que le relevage est lancé. Ainsi, le travail se fait en toute sécurité au-delà du bord du champ.
	Durée de l'opération "Abaisser la faucheuse arrière". En fonctionnement, le signal d'abaissement des unités de fauche arrière est donné plus tôt en fonction de la durée saisie ici, afin que les unités de fauche arrière soient prêtes à travailler exactement en bordure de champ.
	Temps de temporisation pour le relevage de la faucheuse arrière : Après le signal, on attend la temporisation et ce n'est qu'ensuite que le relevage est lancé. Ainsi, le travail se fait en toute sécurité au-delà du bord du champ.
	Interrupteur - "Section Control" on / off.

5 Mode de secours

Dans ce menu, on active le mode de secours. Le mode de secours permet de finir de faucher le champ lorsqu'un capteur est en panne.

Comment l'afficher ?

Appeler le menu START

1 Appuyer sur la touche pour accéder au menu SET.

2

Appuyer sur l'onglet

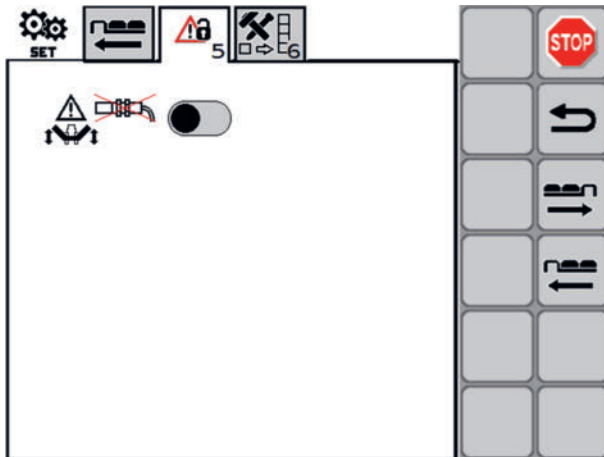

Activer le mode de secours dans le menu "Set".

Affichage

Symbole	Description
	Mode de secours activé / désactivé

Attribution des touches logicielles

Dans ce menu, il est possible d'individualiser la disposition de l'affectation des touches sur l'écran. Toutefois, il existe quelques exceptions.

Comment l'afficher ?

Appeler le menu START

1 Appuyer sur la touche logicielle pour appeler le menu "SET"

2 Appuyer sur TAB



Exceptions (touches logicielles fixes)

1. La touche logicielle [Stop] se trouve en haut à droite de chaque écran.



2. La touche logicielle [Retour] se trouve sur chaque écran en deuxième position en haut à droite (sous Stop).



Utilisation "PROFILINE"

- La touche logicielle [Changer de masque] est fixe en bas à gauche, au cas où il y aurait plus de touches logicielles que ne peut en contenir un clavier.

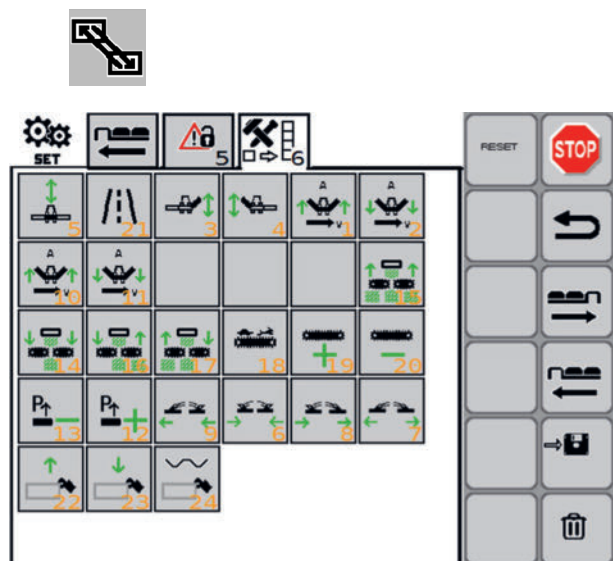

Affichage

Symbole	Description
	Touches logicielles assignées
	Une touche logicielle est considérée comme attribuée lorsqu'elle porte un numéro d'attribution pour la position dans le coin inférieur droit.
	Touches logicielles non attribuées
	Une touche programmable est considérée comme non attribuée si elle ne comporte pas de numéro d'attribution pour la position dans le coin inférieur droit.

Touches logicielles

Touche logicielle	Description
	<p>Sauvegarde</p> <p>Enregistre l'affectation actuelle et l'applique au menu Work.</p> <p>Les anciennes assignations sont reconnaissables aux numéros en orange. Les anciennes affectations doivent être supprimées avant d'affecter l'espace à une nouvelle touche logicielle.</p> <p>Important : Sans sauvegarde, une assignation n'est pas acceptée.</p>
	<p>Effacer</p> <p>Supprime l'affectation en cours pour pouvoir effectuer une nouvelle affectation. La nouvelle affectation n'est toutefois prise en compte dans le menu Work que lorsque l'on appuie sur la touche logicielle [Enregistrer]. Et ce n'est qu'à ce moment-là que l'affectation actuelle sera également écrasée.</p>
	<p>Réinitialiser l'attribution des touches logicielles</p> <p>Maintenir la touche logicielle enfoncée pour réinitialiser l'affectation des touches logicielles sur les affectations d'usine.</p>

Menu "Maintenance"

Ce menu offre un aperçu des compteurs d'intervalles de lubrification.

Comment l'afficher ?

1

Dans le menu START, appuyez sur la touche de fonction

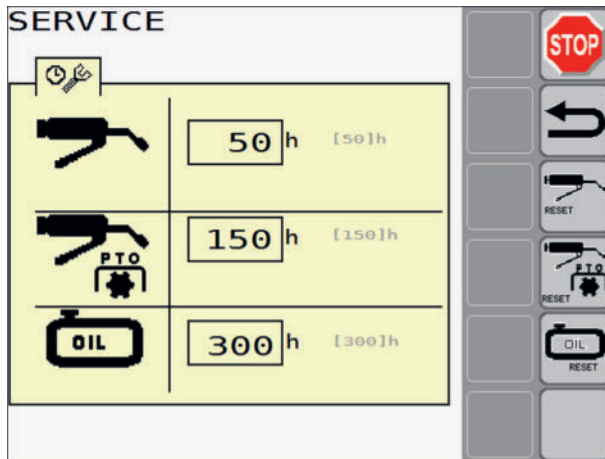

Affichage

Symbole	Description
	Temps restant avant la prochaine lubrification à la graisse. En gris et entre parenthèses est indiqué l'intervalle (ici 50 heures) sur lequel est effectué le retour.
	Indication du temps restant avant la prochaine lubrification, par de la graisse, de la transmission à cardans. En gris et entre parenthèses est indiqué l'intervalle (ici 150 heures) sur lequel est effectué le retour.
	Temps restant avant la prochaine lubrification à l'huile. En gris et entre parenthèses est indiqué l'intervalle (ici toutes les 300 heures) sur laquelle la réinitialisation est effectuée.

Touches

Touche	Description
	Réinitialiser l'intervalle après une opération de lubrification : Rester appuyer sur la touche .
	Réinitialiser l'intervalle après une opération de lubrification : Rester appuyer sur la touche .
	Réinitialiser l'intervalle après une opération de lubrification : Rester appuyer sur la touche .

Menu DATA

Ce menu propose deux affichages sur le travail effectué avec l'appareil.

- Compteur total
- Affichage des ordres de travail

Afficher le menu

Condition préalable

- Menu "START" affiché.

Procédure



Appuyer sur la touche logicielle



▷ Le menu "DATA" s'affiche.

Menu Data - Affichage global

Ce menu offre un affichage global du travail effectué avec l'appareil.

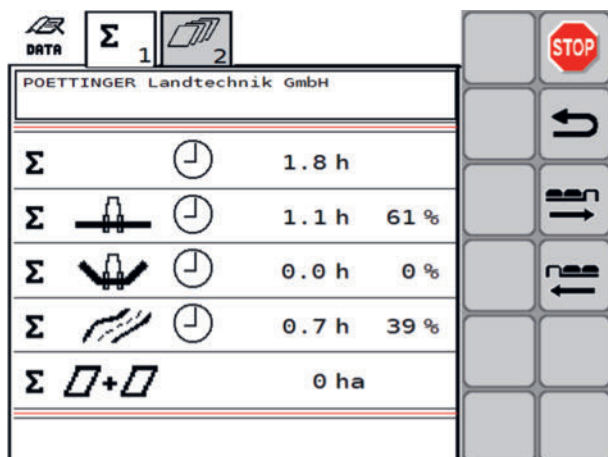

Comment l'afficher ?

- 1 Dans l'écran START, appuyer sur la touche logicielle pour afficher le menu Data.



Affichage

Symbole	Description
	Temps total d'utilisation de l'appareil en "heures" (valeur 100% de l'affichage du pourcentage)
	Temps d'utilisation en position de travail en "heures" (pourcentage du temps total)

Symbole	Description
	Temps d'utilisation en position de bout de champ en "heures"(pourcentage du temps total)
	Temps d'utilisation en position de transport en "heures" (pourcentage du temps total)
Σ 	Surface totale travaillée (toutes les commandes des clients accumulées)

Menu Data - Affichage des ordres

Dans ce menu, on peut sélectionner la commande et la visualiser dans deux vues différentes.

Comment l'afficher ?

- 1 Dans l'écran START, appuyer sur la touche logicielle pour afficher le menu Data.



- 2 Appuyer sur TAB  pour accéder à l'aperçu des travaux

1. Aperçu des ordres de travaux

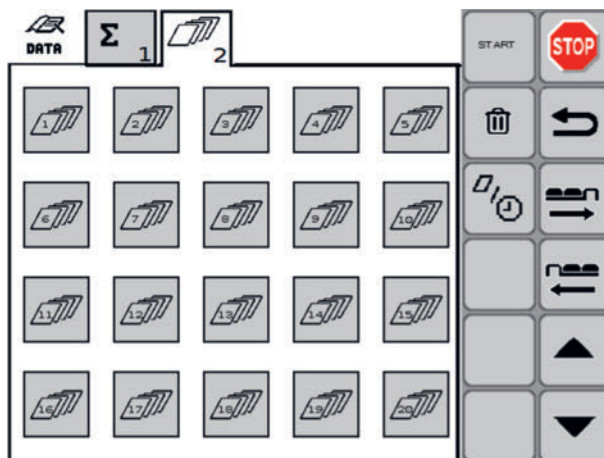







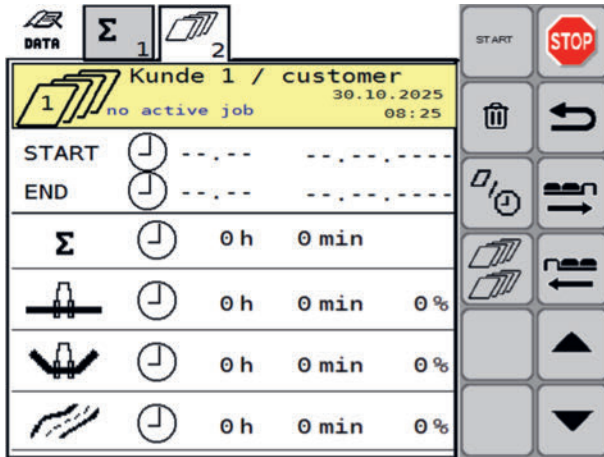









- 3 Appuyer sur TAB  pour passer à l'affichage de l'heure ou de la surface.

Utilisation "PROFILINE"





2. Indication des heures



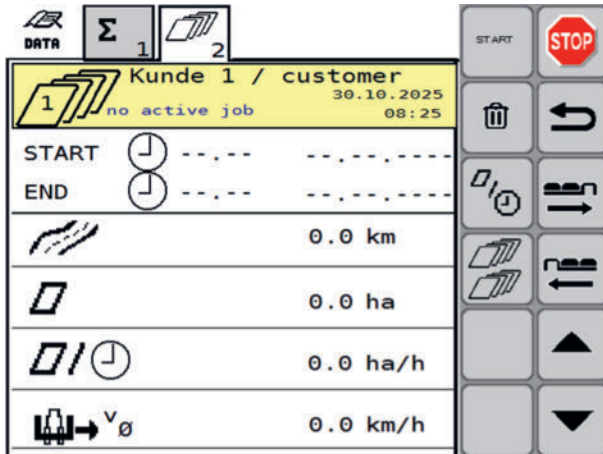

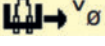

Symbole	Description
START 	Heure et date de début de l'ordre de travail
END 	Heure et date de début de l'ordre de travail
Σ 	Temps total d'utilisation de l'appareil en "heures" (valeur 100% de l'affichage du pourcentage)
 	Temps d'utilisation en position de travail en "heures" (pourcentage du temps total)
 	Temps d'utilisation en position de bout de champ en "heures" (pourcentage du temps total)
 	Temps d'utilisation en position de transport en "heures" (pourcentage du temps total)
Σ  	Surface totale travaillée (toutes les commandes des clients accumulées)
  	Touches de commande d'ordre client Passer à l'ordre client correspondant (1-20)
 	

3. Affichage de la surface



Symbole	Description
START 	Heure et date de début de l'ordre de travail
END 	Heure et date de début de l'ordre de travail
 0.0 km	Kilomètres parcourus en position de transport.
 0.0 ha	Surface traitée dans le cadre de cet ordre de travail.
 0.0 ha/h	Surface par heure pour cette tâche (ordre)
 0.0 km/h	Vitesse moyenne à laquelle l'appareil a été déplacé en position de transport.

Touches

Touche	Description
	Démarrage de la tâche Appuyer sur la touche pour faire défiler l'ordre sélectionné à partir des valeurs affichées.
	Suppression des données Appuyer sur la touche pour remettre à 0 les valeurs de l'ordre sélectionné. Pour commencer un ordre avec des valeurs réinitialisées, appuyer d'abord sur la touche [Supprimer], puis sur la touche [Départ].
	Appuyer sur cette touche pour passer de l'affichage de la surface à l'affichage de l'heure de l'ordre.
	Appuyer sur la touche pour passer à l'aperçu des ordres.

Menu TEST

Ce menu fournit une vue d'ensemble de toutes les valeurs de l'alimentation en tension et des capteurs, ainsi que de la source du signal de l'affichage de la vitesse.

Utilisation "PROFILINE"

Afficher le menu

Condition préalable

- Afficher le menu START

Procédure



Appuyer sur la touche logicielle



▷ Le menu TEST s'affiche

Menu TEST 1.1 - Capteurs

Ce menu fournit une vue d'ensemble de toutes les valeurs de l'alimentation en tension et des capteurs.

Comment l'afficher ?

- 1 Appuyer sur la touche logicielle de l'écran START pour afficher le menu de TEST.
- 2 Dans le menu de TEST, appuyer sur l'onglet 1 pour passer au menu de TEST 1 - Capteurs.
- 3 Dans le menu "Test -Capteurs", appuyer sur le tabulateur 1.1 pour passer au menu "Test 1.1 - Tensions des capteurs".

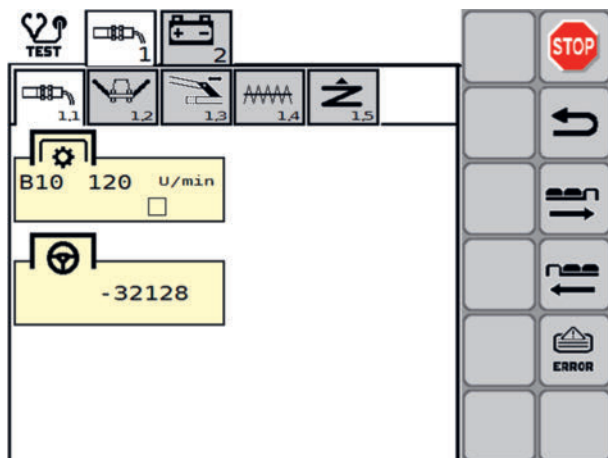

Affichage

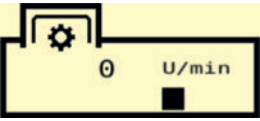
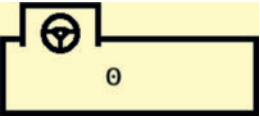
Symbole	Description
	Vitesse prise de force
	Angle de braquage de -32 000 à +32000 en ligne droite = 0

Touches

Touche	Description
	Appeler la liste des erreurs

Menu de "Test 1.2" - Faucheuse



Ce menu offre un aperçu de tous les capteurs concernant la faucheuse.

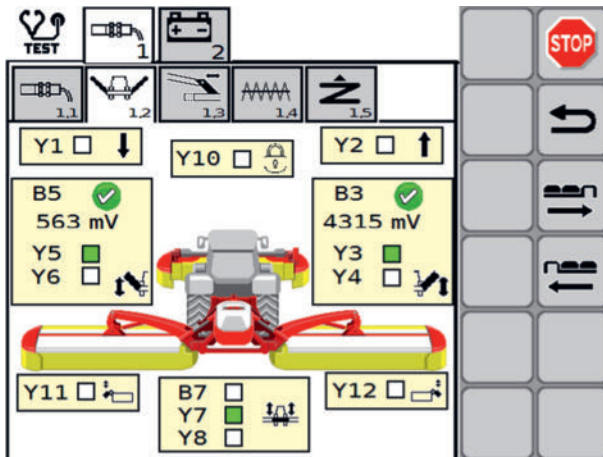

Comment l'afficher ?

- 1 Appuyer sur la touche logicielle de l'écran START pour afficher le menu de TEST.
- 2 Dans le menu de TEST, appuyer sur l'onglet 1 pour passer au menu de TEST 1 - Capteurs.
- 3 Dans le menu de "test -Capteurs", appuyer sur le tabulateur 1.2 pour passer au menu de "test 1.2 - Faucheuse".

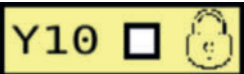

Affichage

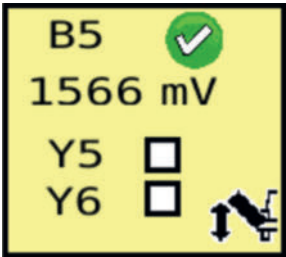
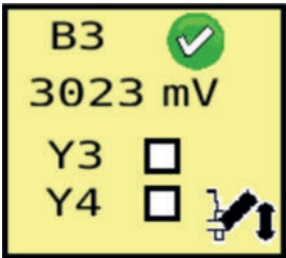
Symbole	Description
	Y1 Abaisser
	Électrovanne à clapet des crochets de verrouillage
	Y2 Soulever

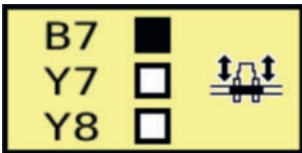
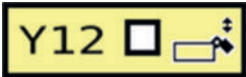
Symbole	Description
 <p>B5 <input checked="" type="checkbox"/> 1566 mV Y5 <input type="checkbox"/> Y6 <input type="checkbox"/></p>	<p>Groupe de fauche arrière gauche</p> <ul style="list-style-type: none"> • Capteur d'angle du relevage à gauche <ul style="list-style-type: none"> <input checked="" type="checkbox"/> sans erreur <input checked="" type="checkbox"/> Erreur • Tension actuelle en mV • Y5 Électrovanne directionnelle de relevage du groupe de fauche gauche • Y6 Électrovanne à clapet position flottante du groupe de fauche gauche
 <p>B3 <input checked="" type="checkbox"/> 3023 mV Y3 <input type="checkbox"/> Y4 <input type="checkbox"/></p>	<p>Groupe de fauche arrière droit</p> <ul style="list-style-type: none"> • Capteur d'angle du relevage à gauche <ul style="list-style-type: none"> <input checked="" type="checkbox"/> sans erreur <input checked="" type="checkbox"/> Erreur • Tension actuelle en mV • Y5 Électrovanne directionnelle de relevage du groupe de fauche gauche • Y6 Électrovanne à clapet position flottante du groupe de fauche gauche
 <p>Y11 <input type="checkbox"/></p>	<p>Électrovanne à clapet de pivotement de la protection latérale gauche</p>
 <p>B7 <input checked="" type="checkbox"/> Y7 <input type="checkbox"/> Y8 <input type="checkbox"/></p>	<p>Faucheuse frontale</p> <ul style="list-style-type: none"> • B7 Faucheuse frontale relevée • Y7 Électrovanne directionnelle de relevage de la faucheuse frontale • Y8 Électrovanne directionnelle de position flottante de la faucheuse frontale
 <p>Y12 <input type="checkbox"/></p>	<p>Électrovanne à clapet de pivotement de la protection latérale droite</p>

Menu de test 1.3 - Déport latéral

Ce menu offre un aperçu de tous les capteurs du déplacement latéral.

Comment l'afficher ?

- 1 Appuyer sur la touche logicielle de l'écran START pour afficher le menu de TEST.
- 2 Dans le menu de TEST, appuyer sur l'onglet 1 pour passer au menu de TEST 1 - Capteurs.

- 3 Dans le menu "Test -Capteurs", appuyer sur le tabulateur 1.3 pour passer au menu "Test 1.3 - Déplacement latéral".

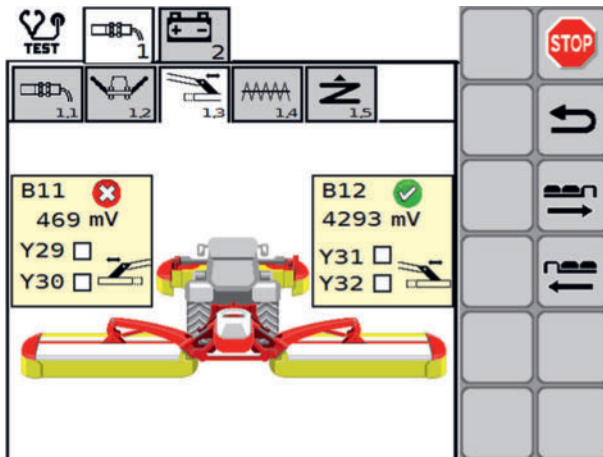

Affichage

Symbole	Description
	<p>Déport latéral côté gauche</p> <ul style="list-style-type: none"> B11 Capteur de déport latéral gauche Capteur sans défaut Erreur tension actuelle du capteur en mV Y29 Groupe de fauche extérieur Y30 Groupe de fauche vers l'intérieur
	<p>Déport latéral côté droite</p> <ul style="list-style-type: none"> B12 Capteur de déport latéral droit Capteur sans défaut Erreur tension actuelle du capteur en mV Y31 Groupe de fauche extérieur Y32 Groupe de fauche vers l'intérieur

Menu de Test 1.4 - Collector

Ce menu offre un aperçu de tous les capteurs concernant le les tapis Collector.

Comment l'afficher ?



- 1 Appuyer sur la touche logicielle de l'écran START pour afficher le menu de TEST.
- 2 Dans le menu de TEST, appuyer sur l'onglet 1 pour passer au menu de TEST 1 - Capteurs.

Utilisation "PROFILINE"

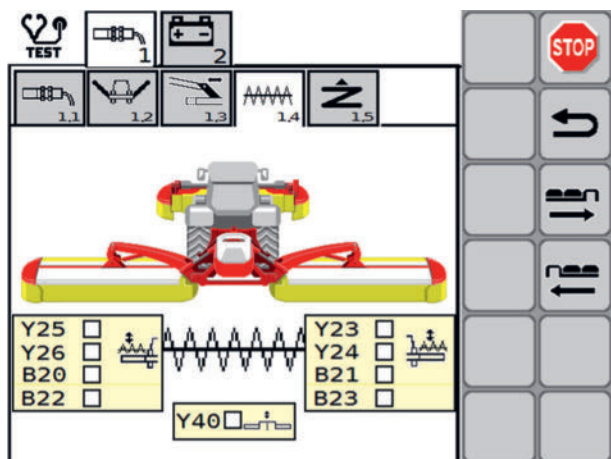
- 3 Dans le menu "Test -capteurs", appuyer sur le tabulateur 1.4 pour passer au menu "Test 1.4 - capteurs".

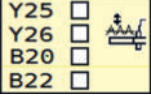

Affichage

Symbole	Description
	<p>Tapis groupeur / Cross Flow ,gauche</p> <ul style="list-style-type: none"> • Y25 Électrovanne à clapet, position du tapis groupeur ou du volet cross flow (selon l'équipement) • Y26 Électrovanne à clapet du tapis groupeur ou du volet Cross flow (selon l'équipement) • B20 Position du tapis groupeur ou du volet cross flow atteinte (selon l'équipement) • B22 Capteur de vitesse du tapis gauche, vitesse actuelle
	<p>Y 40 Electrovanne peigne d'andainage</p>
	<p>Tapis groupeur / Cross Flow droit</p> <ul style="list-style-type: none"> • Y23 Électrovanne à clapet, position du tapis groupeur ou du volet cross flow (selon l'équipement) • Y24 Électrovanne à clapet, position du tapis groupeur ou du volet cross flow (selon l'équipement) • B21 Position du tapis groupeur ou du volet cross flow atteinte (selon l'équipement) • B23 Capteur de vitesse du tapis droit, vitesse actuelle

Menu Test 1.5 - Suspension (des lamiers)

Ce menu offre un aperçu de tous les capteurs concernant la suspension des lamiers.

Comment l'afficher ?

- 1 Appuyer sur la touche logicielle de l'écran START pour afficher le menu de TEST.
- 2 Dans le menu de TEST, appuyer sur l'onglet 1 pour passer au menu de TEST 1 - Capteurs.

- 3 Dans le menu "Test -Capteurs", appuyer sur le tabulateur 1.5 pour passer au menu "Test 1.5 - Report de charge".

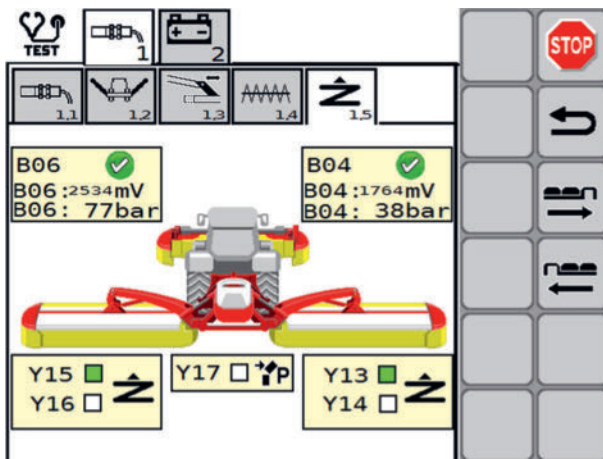

Affichage

Symbole	Description
	<p>Capteur de report de charge gauche</p> <ul style="list-style-type: none"> B06 Capteur de report de charge <ul style="list-style-type: none"> fonctionne ne fonctionne pas B06 Valeur en mV B06 Valeur en Bar
	<p>Capteur de report de charge à droite</p> <ul style="list-style-type: none"> B04 Capteur de report de charge <ul style="list-style-type: none"> fonctionne ne fonctionne pas B04 Valeur actuelle en mV B04 Valeur en Bar
	<p>Faucheuse à gauche</p> <ul style="list-style-type: none"> Y15 Électrovanne - Report de charge actif Y16 Électrovanne - Augmentation du report de charge
	<p>Y17 Augmenter / diminuer la pression du dispositif anti-collision</p>
	<p>Faucheuse à droite</p> <ul style="list-style-type: none"> Y13 Électrovanne - Report de charge actif Y14 Électrovanne - Augmentation du report de charge

Menu de test 2.1 - ECU

Dans le menu Test "ECU", on peut contrôler les capteurs et les valeurs pour l'ECU. Chaque modification est automatiquement enregistrée.

Comment l'afficher ?

- 1 Appuyer sur la touche logicielle de l'écran START pour afficher le menu de TEST.
- 2 Dans le menu Test, appuyez sur la touche de tabulation 2 pour passer au menu Test 2 - Alimentation électrique.
- 3 Dans le menu Test - Alimentation électrique, appuyez sur la touche de tabulation 2 pour passer au menu Test 2 - ECU.

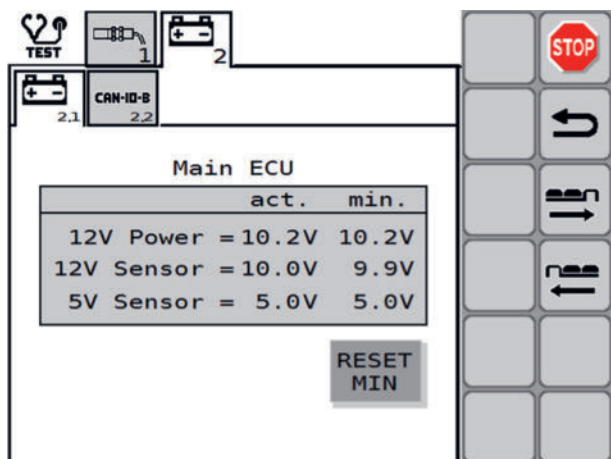

Affichage

Symbole	Description
<pre>12V Power = 12.9V 12V Sensor = 12.9V 5V Sensor = 5.0V</pre>	<p>Tension d'alimentation du calculateur</p> <ul style="list-style-type: none"> • 12 V Tension d'alimentation du calculateur de tâches • 12 V Tension d'alimentation du capteur • 5 V Tension d'alimentation du capteur
<pre>12V CAN-IO A = 0.0V 5V CAN-IO A = 0.0V SW Version: V0.00</pre>	<p>Tension d'alimentation CAN-IO</p> <ul style="list-style-type: none"> • 12 V Tension d'alimentation CAN-IO • 5 V Tension d'alimentation CAN-IO • Numéro de version du logiciel (soft)

Menu de test 2.2 - CAN-IO-B

Dans le menu Test "ECU", on peut contrôler les capteurs et les valeurs pour l'ECU. Chaque modification est automatiquement enregistrée.

Comment l'afficher ?

- 1 Appuyer sur la touche logicielle de l'écran START pour afficher le menu de TEST.
- 2 Dans le menu Test, appuyez sur la touche de tabulation 2 pour passer au menu Test 2 - Alimentation électrique.

- 3 Dans le menu Test - Alimentation électrique, appuyez sur la touche 2.1 pour passer au menu Test 2.1 - CAN-IO-B.

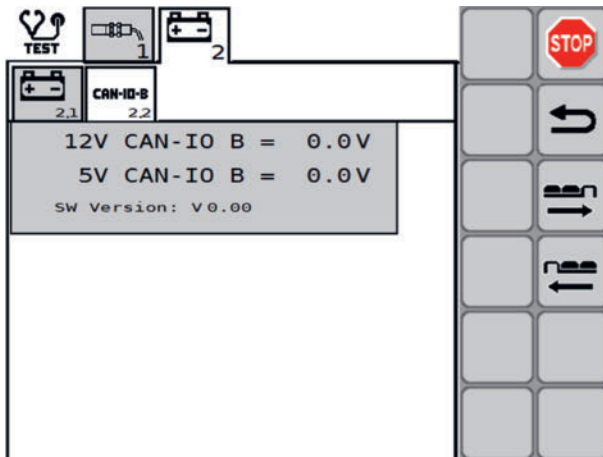

Affichage

Symbole	Description
12V CAN-IO B = 0.0V	Tension actuelle 12 V sur Module CAN-IO B
5V CAN-IO B = 0.0V	Tension actuelle 5 V sur Module CAN-IO B
SW Version: V0.00	Version actuelle du logiciel

Liste des erreurs

! AVIS

En continuant de travailler avec la machine malgré l'affichage d'une erreur, il y a risque d'endommager la machine.

- 1 Reprendre l'utilisation de la machine seulement après la résolution du défaut.

Les messages d'alarme sont affichés et consignés dans la liste des erreurs.

En cas de panne, la liste des erreurs s'affiche sur le terminal. Le dernier message d'alarme apparu se trouve sur la première ligne de la liste des erreurs.

Si vous décidez de ne pas supprimer immédiatement l'anomalie, mais de continuer à rouler avec l'anomalie, le triangle d'avertissement reste affiché dans la barre d'état du menu Work pour vous rappeler l'anomalie existante.

L'équipement affecté par un défaut peut être déterminé à partir du texte du message d'alarme et de son numéro codé.





Utilisation "PROFILINE"

ERROR List		18.09.2023 08:41	M3.03.0b
33-Sensor B3 Folding Right defective	ha:0 OC:15		
18.09.2023 08:41			
39-Pressuresensor B2 defective	ha:0 OC:22		
18.09.2023 08:41			
31-Pressuresensor B1	ha:0 OC:1		
07.08.2023 11:25			
70-ECU Power Supply 12V too low	ha:0 OC:340		
24.07.2023 08:22			
71-12V Sensor Supply Low Voltage	ha:0 OC:355		
24.07.2023 08:22			

Affichage

Symbole	Description
77-TANK 2 EMPTY 22.02.2021 18:55 OC:1	Texte du message d'alarme ici: "77" - Numéro codé du message d'alarme "Réservoir 2 vide" - description textuelle du défaut
13.04.2021 15:20	Date et heure de la dernière apparition du message d'alarme
OC:29	Fréquence de l'occurrence
	Message d'alarme activé Une erreur nouvelle ou récurrente qui est en attente de correction.
	Message d'alarme désactivé Une panne réparée qui n'est pas actuelle.
	Message d'alarme vu Le fait qu'un message d'alarme ait été vu signifie que depuis l'apparition de l'anomalie, celle-ci était visible sur la page d'affichage et que la liste des erreurs a été fermée au moins une fois.
	Contrôle d'alarme suspendu Les contrôles d'erreurs suspendus n'apparaissent plus jusqu'au prochain redémarrage du terminal. Ni le contrôle permanent du dysfonctionnement ni la récurrence du dysfonctionnement ne déclenchent le message d'alarme.

Touches

Touche	Description
 	<p>Touches de défilement inactives</p> <p>Si un bouton de défilement est grisé, cela signifie que la ligne supérieure/inférieure de la liste d'erreurs a été atteinte.</p>
	<p>Désactiver le message d'alarme</p> <p>Désactive le message d'alarme sélectionné à l'aide des touches de défilement. Les contrôles d'erreurs suspendus n'apparaissent plus jusqu'au prochain redémarrage du terminal.</p> <p>Ni le contrôle permanent du dysfonctionnement ni la récurrence du dysfonctionnement ne déclenchent le message d'alarme.</p>
	<p>Effacer la liste des erreurs</p> <p>Appuyer sur cette touche et la maintenir enfoncée pour effacer complètement la liste des erreurs.</p>

Liste d'erreurs (Error List)

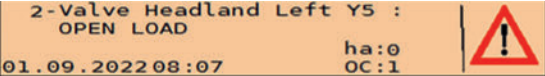
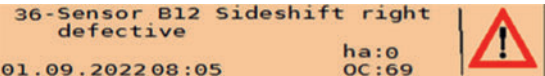
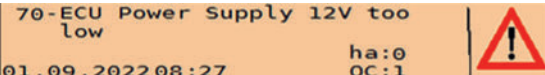
#	Cause	Remède(s)
<p>Utilisation</p>  <p>1-14</p> <p>Mauvais fonctionnement ou défaut de la vanne.</p>	<ul style="list-style-type: none"> Électrovanne défectueuse Rupture de câble 	<ol style="list-style-type: none"> Contrôlez le fonctionnement de la valve et remplacez-la si nécessaire. Vérifier les connexions et les câbles de l'équipement concerné.
 <p>31-38</p> <p>Valeur de capteur non valable ou défaut du capteur</p>	<ul style="list-style-type: none"> Défaut du sensor Capteur non ou mal calibré Rupture de câble 	<ol style="list-style-type: none"> Remplacer le capteur. Calibrer le capteur Vérifier les connexions et les câbles de l'équipement concerné.
 <p>70-79</p> <p>La tension présente sur l'appareil de commande est trop faible.</p>	<ul style="list-style-type: none"> Fusible tombé Rupture de câble 	<ol style="list-style-type: none"> Contrôlez les fusibles dans la boîte à fusibles et remplacez-les si nécessaire. Vérifier les connexions et les câbles de l'équipement concerné.

Utilisation "PROFILINE"

#	Cause	Remède(s)
Utilisation		
80	<ul style="list-style-type: none">Le module CAN IO est défectueuxRupture de câble	<ol style="list-style-type: none">Contrôlez le fonctionnement du module CAN IO et remplacez-le si nécessaire.Vérifier les connexions et les câbles de l'équipement concerné.

Menu de configuration

Ce menu offre un aperçu de toutes les possibilités de configuration actuelles de l'appareil.

Comment l'afficher ?

- 1 Dans l'écran START, maintenir la touche logicielle enfoncée pendant 10 s pour afficher le menu de configuration.



- 2 Appuyer sur l'une des touches de tabulation pour accéder au sous-menu correspondant.

Menu de configuration 1.1 - Généralités

Ce menu offre une vue d'ensemble des options générales de configuration.

Comment l'afficher ?







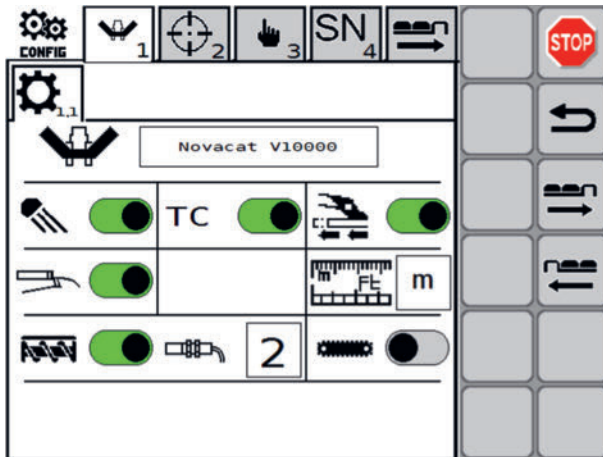

- 1 Dans l'écran START, maintenir la touche logicielle enfoncée pendant 10 secondes pour afficher le menu de configuration.



- 2 Dans le menu de configuration, appuyer sur l'onglet 1 pour passer au menu de configuration 1 -.
- 3 Dans le menu de configuration, appuyer sur l'onglet 1.1 pour passer au menu de configuration 1.1 - Généralités.



Affichage

Symbole	Description
 Novacat V10000	Type de machine
	Phare de travail
TC 	Task Control (Contrôle des tâches)
	Déport latéral hydraulique
	Pompe de graissage automatique
 m	Unité de mesure, métrique ou impériale
 2	Unité Crossflow
	Tapis groupeurs (active également le peigne d'andainage)

Menu de configuration 2.1 - Calibrer le déport latéral

Dans ce menu, on peut, si nécessaire, re-calibrer les capteurs de déport. Les capteurs sont correctement calibrés en usine.

Comment l'afficher ?

- 1 Dans l'écran START, maintenir la touche logicielle enfoncée pendant 10 secondes pour afficher le menu de configuration.



- 2 Dans le menu de configuration, appuyer sur l'onglet 2 pour passer au menu de configuration 6 - Calibrage.
- 3 Appuyer sur le tabulateur 2.1 pour accéder au sous-menu 2.1 - "Calibrer le Déport latéral".

Utilisation "PROFILINE"

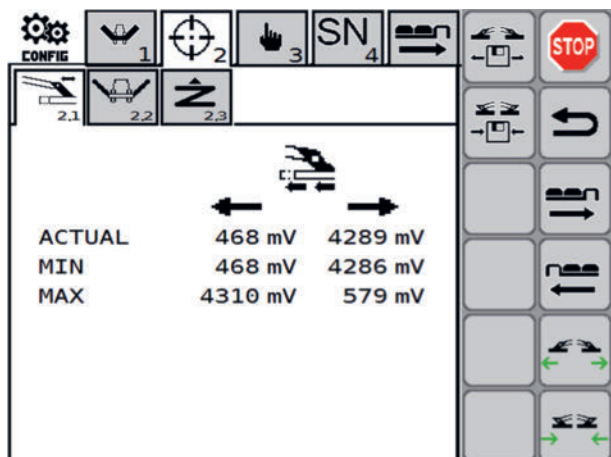

Affichage

Symbole	Description	
ACTUAL	Valeur actuelle sur le capteur gauche	Valeur actuelle sur le capteur droit
MIN	Valeur de consigne intérieure gauche	Valeur de consigne intérieure droite
MAX	Valeur de consigne extérieure gauche	Valeur de consigne extérieure droite

Touches

Touche	Description
	Atteindre la position la plus large. Enregistrer la valeur de chaque position en appuyant sur le bouton correspondant.
	Atteindre la position la plus étroite. Enregistrer la valeur de chaque position en appuyant sur le bouton correspondant.
	Enregistrer la position "mode large" Ce bouton est normalement grisé et devient noir lorsqu'il est possible d'enregistrer la valeur.
	Enregistrer la position "mode étroit" Ce bouton est normalement grisé et devient noir lorsqu'il est possible d'enregistrer la valeur.

Calibrage de la position "large"

- L'attelage est garé en position de travail sur un sol plat et est sécurisé contre tout roulage.

1

Mettre les unités en position large à l'aide de la touche logicielle

2

Appuyer sur la touche logicielle

Calibrage de la position "étroite"

- L'attelage est garé en position de travail sur un sol plat et est sécurisé contre tout roulage.

1

Mettre les unités en position étroite à l'aide de la touche logicielle .

2

Appuyer sur la touche logicielle  pour enregistrer la position comme position "étroite".

Menu de configuration 2.2 - Calibrage relevage / abaissement

Dans ce menu, on peut, si nécessaire, re-calibrer les capteurs de montée et de descente. Les capteurs sont correctement calibrés en usine.

Comment l'afficher ?

- 1 Dans l'écran START, maintenir la touche logicielle enfoncée pendant 10 secondes pour afficher le menu de configuration.



- 2 Dans le menu de configuration, appuyer sur l'onglet 2 pour passer au menu de configuration 6 - Calibrage.

- 3 Appuyer sur le tabulateur 2.2 pour passer au sous-menu 2.2 - "Calibrer la montée / la descente".

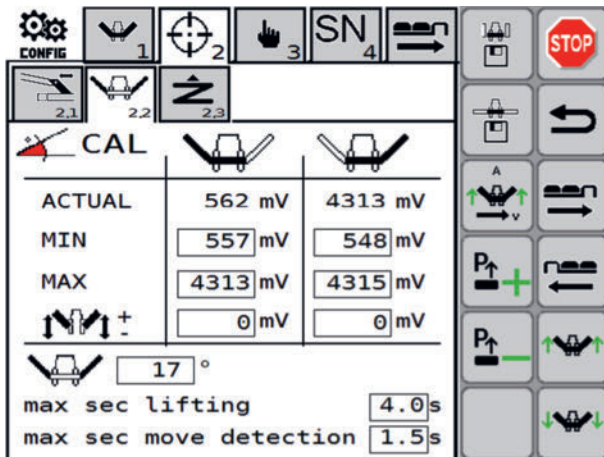







Affichage

Symbole	Description	
ACTUAL	Valeur actuelle sur le capteur gauche	Valeur actuelle sur le capteur droit
MIN	Valeur de consigne de la position de travail à gauche (étalonnable)	Valeur de consigne de la position de travail à droite (étalonnable)
MAX	Valeur de consigne transport à gauche (étalonnable)	Valeur de consigne transport à droite (étalonnable)

Utilisation "PROFILINE"

Symbole	Description
max sec	Temporisation jusqu'au message d'erreur si aucun changement d'angle n'est constaté lorsque le système hydraulique est actionné.
	Angle des lamier en position de "bout de champ" en %.

Touches

Touche	Description
	Groupes de fauche "Relèvement automatique"
	Augmenter la pression de la suspension
	Diminution de la pression de la suspension
	Enregistrer la valeur de la position de transport Ce bouton est normalement grisé et devient noir lorsqu'il est possible d'enregistrer la valeur.
	Enregistrer la valeur de la position de travail Ce bouton est normalement grisé et devient noir lorsqu'il est possible d'enregistrer la valeur.
	Mettre les groupes de fauche en position de transport. Maintenir la touche logicielle enfoncée aussi longtemps que l'on veut relever les groupes de fauche. Enregistrer la valeur de chaque position en appuyant sur le bouton correspondant.
	Mettre les groupes de fauche en position de travail. Maintenir la touche logicielle enfoncée aussi longtemps que l'on souhaite abaisser les groupes de fauche. Enregistrer la valeur de chaque position en appuyant sur le bouton correspondant.

Calibrage de la position de transport

- Machine amenée à la bonne hauteur d'attelage Voir "Relevage arrière, position en hauteur" sur page 216.
- La pression de suspension est correctement réglée (voir manomètre)
- L'attelage est garé en position de travail sur un sol plat et est sécurisé contre tout roulage.
- Demander aux personnes de s'éloigner de la zone de danger.

1

Mettre les unités en position de transport via la touche logicielle



2

Appuyer sur la touche logicielle  pour enregistrer la position comme position de transport.

Calibrage de la position de travail

- Machine amenée à la bonne hauteur d'attelage Voir "Relevage arrière, position en hauteur" sur page 216.
- La pression de suspension est correctement réglée Voir "Affichage du menu "WORK"" sur page 123., section : Réglage de la suspension
- L'attelage est garé en position de travail sur un sol plat et est sécurisé contre tout roulage.
- Demander aux personnes de s'éloigner de la zone de danger.

1

Mettre les unités en position de travail au moyen de la touche logicielle  .

2

Appuyer sur la touche logicielle  pour enregistrer la position comme position de travail.

Menu de configuration 2.3 - Calibrage Suspension

Dans le menu "Mode manuel" - Report de charge, on règle manuellement les paramètres liés au report de charge hydraulique.

Comment l'afficher ?

- 1 Dans l'écran START, maintenir la touche logicielle enfoncée pendant 10 secondes pour afficher le menu de configuration.





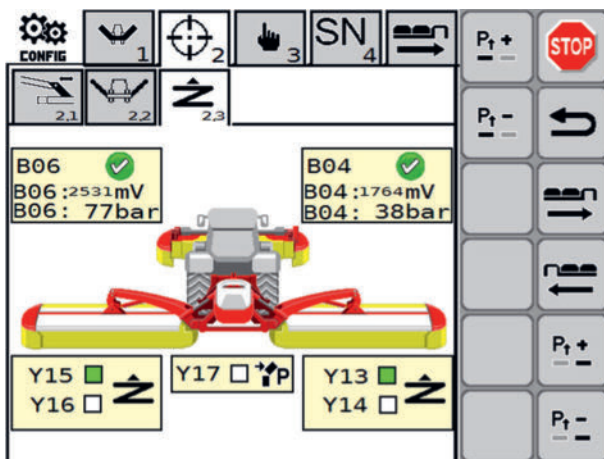

- 2 Dans le menu de configuration, appuyer sur l'onglet 2 pour passer au menu de configuration 6 - Calibrage.

- 3 Appuyez sur la touche de tabulation 2.3 pour passer au sous-menu 2.3 - « Suspension».



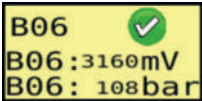

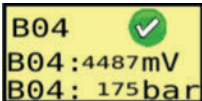

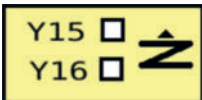
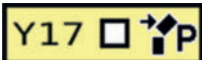
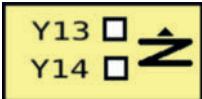
Utilisation "PROFILINE"

Affichage

Symbole	Description
	Capteur de report de charge gauche <ul style="list-style-type: none">B06 Capteur de report de charge<ul style="list-style-type: none"> fonctionne ne fonctionne pasB06 Valeur en mVB06 Valeur en Bar
	Capteur de report de charge à droite <ul style="list-style-type: none">B04 Capteur de report de charge<ul style="list-style-type: none"> fonctionne ne fonctionne pasB04 Valeur actuelle en mVB04 Valeur en Bar
	Faucheuse à gauche <ul style="list-style-type: none">Y15 Électrovanne - Report de charge actifY16 Électrovanne - Augmentation du report de charge
	Y17 Augmenter / diminuer la pression du dispositif anti-collision
	Faucheuse à droite <ul style="list-style-type: none">Y13 Électrovanne - Report de charge actifY14 Électrovanne - Augmentation du report de charge

Touches

Touche	Description
	Augmenter la pression de report de charge, à droite
	Réduire la pression de report de charge, à droite
	Augmenter la pression de report de charge, à gauche
	Réduire la pression de report de charge, à gauche

Menu de "Configuration 3" - commande manuelle à partir du terminal

Ce menu est réservé au service après-vente.

AVERTISSEMENT

Dommages matériels causés par des collisions lorsque le système de contrôle des collisions est désactivé

- 1 Dans le menu "Commande manuelle assistée par le terminal", le contrôle des collisions est désactivé. Réfléchir à l'avance au trajet des pièces que l'on souhaite déplacer et observer attentivement les mouvements afin de pouvoir les interrompre si nécessaire.

Comment l'afficher ?

- 1 Dans l'écran START, maintenir la touche programmable enfoncée pendant 10 secondes pour afficher le menu de configuration.



- 2 Dans le menu de configuration, appuyer sur l'onglet 1 pour passer au menu de configuration 1 -.
- 3 Dans le menu de configuration, appuyer sur l'onglet 3 pour passer au menu de configuration 3 "Commande manuelle assistée par le terminal".

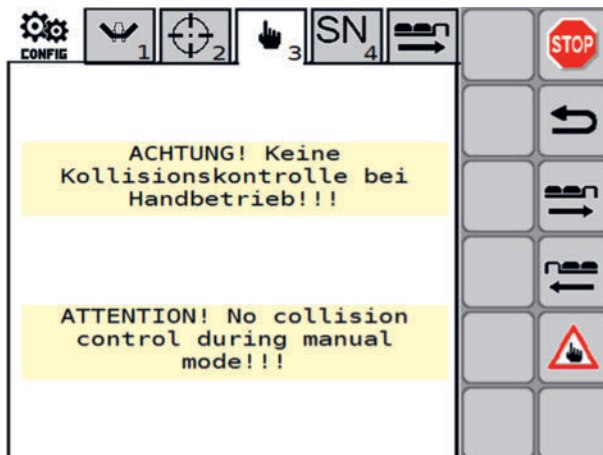

Menu de configuration 3.1 "Commande manuelle assistée par terminal", repliage des protections latérales

Dans le menu Mode manuel - Repliage des protections latérales, on règle manuellement les paramètres liés au repliage des protections latérales.

Comment l'afficher ?

- 1 Dans l'écran START, maintenir la touche logicielle enfoncée pendant 10 secondes pour afficher le menu de configuration.



- 2 Dans le menu de configuration, appuyer sur l'onglet 3 pour passer au menu de configuration 3 "Commande manuelle assistée par le terminal".

Utilisation "PROFILINE"

- Maintenir la touche logicielle enfoncée pour afficher les onglets.



- Dans le menu de configuration "Mode manuel", appuyer sur l'onglet 3.1 pour passer au menu de configuration 3.1 - "Commande manuelle assistée par terminal", repliage des protections latérales.

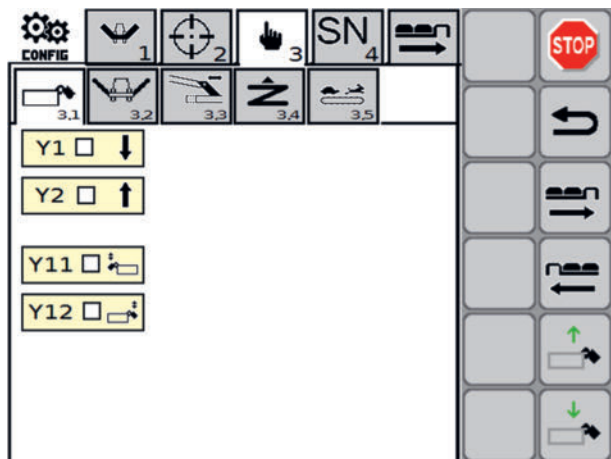

Paramètres pour la montée et la descente du repliage des protections latérales.

Affichage

Symbole	Description
	État de l'électrovanne directionnelle "Abaisser" de la protection latérale / Pression de suspension
	État de l'électrovanne directionnelle "relevage" de la protection latérale / Pression de suspension
	Électrovanne à clapet, repliage de la protection latérale : Vérification du fonctionnement de Y1
	Électrovanne à clapet repliage de la protection latérale : Vérification du fonctionnement de Y2

Touches logicielles

Touche	Description
	Relever la protection latérale
	Abaisser des protections latérales pivotantes

Menu de configuration 3.2 - " commande manuelle à partir du terminal" - Faucheuse

Dans le menu Mode manuel - Faucheuse, on règle manuellement les paramètres qui ont un rapport avec la faucheuse.

Comment l'afficher ?

- 1 Dans l'écran START, appuyer sur la touche logicielle pour afficher le menu de configuration.
- 2 Dans le menu de configuration, appuyer sur l'onglet 3 pour passer au menu de configuration 3 "Commande manuelle assistée par le terminal".
- 3 Maintenir la touche logicielle enfoncée pour afficher les onglets.





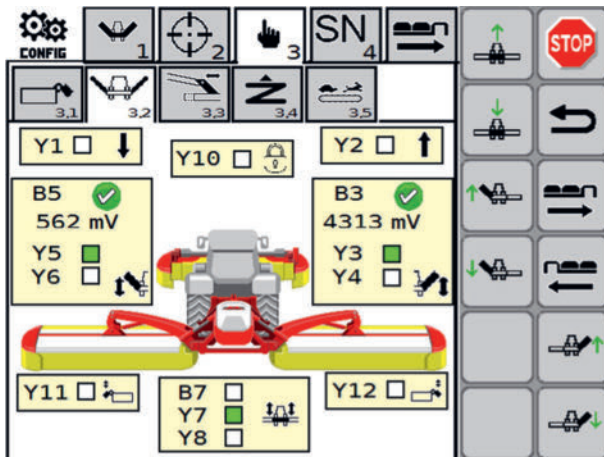

- 4 Dans le menu de configuration "Commande manuelle assistée par terminal", appuyer sur l'onglet 3.2 pour passer au menu de configuration 3.2 de la faucheuse "Commande manuelle assistée par terminal".





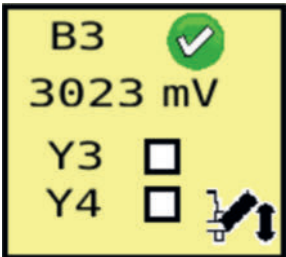

Affichage

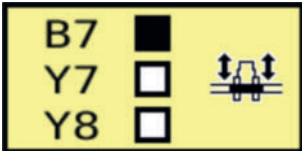
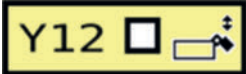
Symbole	Description
	Y1 Abaisser
	Électrovanne à clapet des crochets de verrouillage
	Y2 Soulever
	<p>Groupe de fauche arrière gauche</p> <ul style="list-style-type: none"> • Capteur d'angle du relevage à gauche <ul style="list-style-type: none"> sans erreur Erreur • Tension actuelle en mV • Y5 Électrovanne directionnelle de relevage du groupe de fauche gauche • Y6 Électrovanne à clapet position flottante du groupe de fauche gauche

Utilisation "PROFILINE"

Symbole	Description
	<p>Groupe de fauche arrière droit</p> <ul style="list-style-type: none"> Capteur d'angle du relevage à gauche <ul style="list-style-type: none">  sans erreur  Erreur Tension actuelle en mV Y5 Électrovanne directionnelle de relevage du groupe de fauche gauche Y6 Électrovanne à clapet position flottante du groupe de fauche gauche
	Électrovanne à clapet de pivotement de la protection latérale gauche
	<p>Faucheuse frontale</p> <ul style="list-style-type: none"> B7 Faucheuse frontale relevée Y7 Électrovanne directionnelle de relevage de la faucheuse frontale Y8 Électrovanne directionnelle de position flottante de la faucheuse frontale
	Électrovanne à clapet de pivotement de la protection latérale droite

Touches

Touche	Description
	Relever ou abaisser le groupe de fauche droit
	Relever ou abaisser le groupe de fauche gauche
	Relever ou abaisser la faucheuse frontale
	Transport

Menu de configuration 3.3 - Mode manuel - Déport latéral

Dans le menu Mode manuel - Déport latéral, on règle manuellement les paramètres qui ont trait au décalage latéral.

Comment l'afficher ?

- 1 Dans l'écran START, appuyer sur la touche programmable pour afficher le menu de configuration.

- 2 Dans le menu de configuration, appuyer sur l'onglet 3 pour passer au menu de configuration 3 - Mode manuel.
- 3 Maintenir la touche programmable enfoncée pour afficher les onglets.



- 4 Dans le menu de configuration - Mode manuel, appuyer sur l'onglet 3.3 pour passer au menu de configuration 3.3 - Mode manuel - Déport latéral.

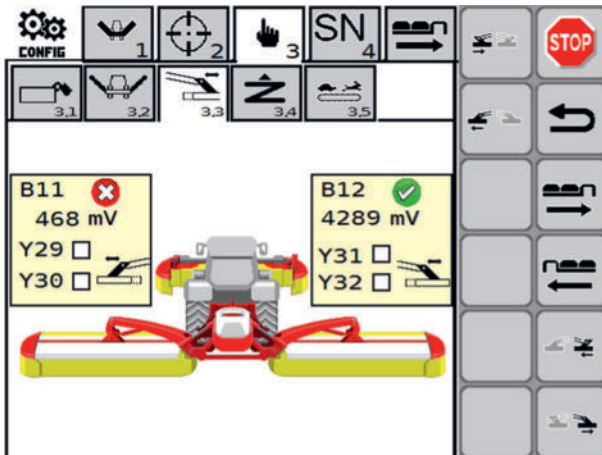





Affichage

Symbole	Description
	<p>Déport latéral côté gauche</p> <ul style="list-style-type: none"> • B11 Capteur de déport latéral gauche <ul style="list-style-type: none"> Capteur sans défaut Erreur • tension actuelle du capteur en mV • Y29 Groupe de fauche extérieur • Y30 Groupe de fauche vers l'intérieur
	<p>Déport latéral côté droite</p> <ul style="list-style-type: none"> • B12 Capteur de déport latéral droit <ul style="list-style-type: none"> Capteur sans défaut Erreur • tension actuelle du capteur en mV • Y31 Groupe de fauche extérieur • Y32 Groupe de fauche vers l'intérieur

Utilisation "PROFILINE"

Touches

Touche	Description
	Déplacement latéral à droite, atteindre la position minimale
	Déplacement latéral à droite, atteindre la position maximale
	Déplacement latéral gauche, atteindre la position minimale
	Déplacement latéral gauche, atteindre la position maximale

Menu de configuration 3.4 - Mode manuel - Report de charge

Dans le menu "Mode manuel" - Report de charge, on règle manuellement les paramètres liés au report de charge hydraulique.

Comment l'afficher ?





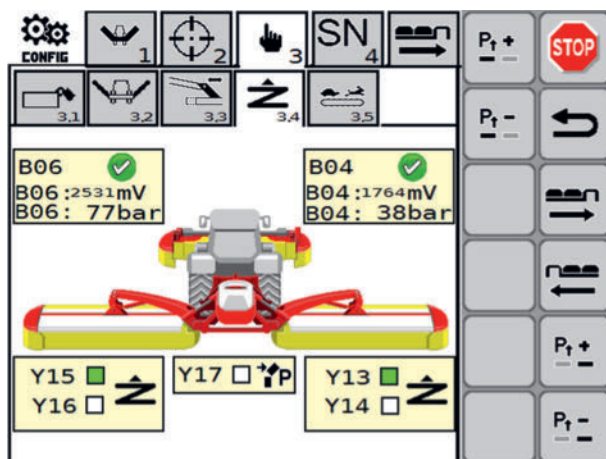

- 1 Dans l'écran START, appuyer sur la touche programmable pour afficher le menu de configuration.
- 2 Dans le menu de configuration, appuyer sur l'onglet 3 pour passer au menu de configuration 3 - Mode manuel.
- 3 Maintenir la touche programmable enfoncée pour afficher les onglets.



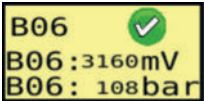



- 4 Dans le menu de configuration "Mode manuel", appuyer sur l'onglet 3.4 pour passer au menu de configuration 3.4 du report de charge en "Mode manuel".

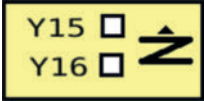
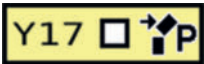
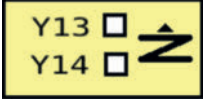

Affichage

Symbole	Description
	<p>Capteur de report de charge gauche</p> <ul style="list-style-type: none"> B06 Capteur de report de charge <ul style="list-style-type: none">  fonctionne  ne fonctionne pas B06 Valeur en mV B06 Valeur en Bar
	<p>Capteur de report de charge à droite</p> <ul style="list-style-type: none"> B04 Capteur de report de charge <ul style="list-style-type: none">  fonctionne  ne fonctionne pas B04 Valeur actuelle en mV B04 Valeur en Bar
	<p>Faucheuse à gauche</p> <ul style="list-style-type: none"> Y15 Électrovanne - Report de charge actif Y16 Électrovanne - Augmentation du report de charge
	<p>Y17 Augmenter / diminuer la pression du dispositif anti-collision</p>
	<p>Faucheuse à droite</p> <ul style="list-style-type: none"> Y13 Électrovanne - Report de charge actif Y14 Électrovanne - Augmentation du report de charge

Touches

Touche	Description
	Augmenter la pression de report de charge, à droite
	Réduire la pression de report de charge, à droite
	Augmenter la pression de report de charge, à gauche
	Réduire la pression de report de charge, à gauche

Utilisation "PROFILINE"

Menu de configuration 3.5 - Mode manuel - Collector

Dans le menu Mode manuel - Collector, on règle manuellement les paramètres liés au tapis groupeur ou, selon l'équipement, au cross flow.

Comment l'afficher ?

- 1 Dans l'écran START, appuyer sur la touche programmable pour afficher le menu de configuration.
- 2 Dans le menu de configuration, appuyer sur l'onglet 3 pour passer au menu de configuration 3 - Mode manuel.
- 3 Maintenir la touche programmable enfoncée pour afficher les onglets.



- 4 Dans le menu de configuration - Mode manuel, appuyer sur l'onglet 3.5 pour passer au menu de configuration 3.5 - Mode manuel - Collector.

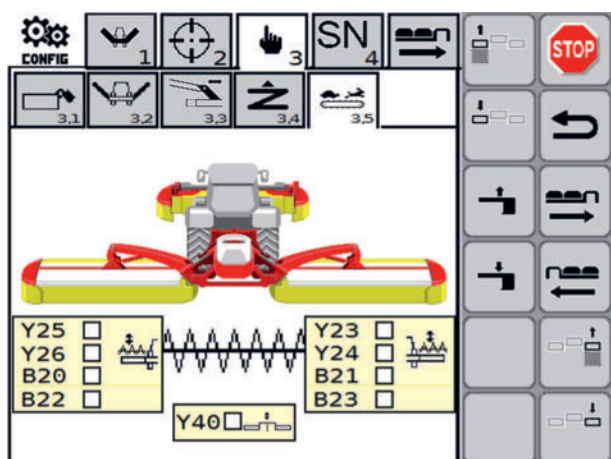





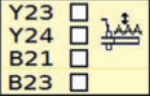

Affichage

Symbole	Description
	Tapis groupeur / Cross Flow ,gauche <ul style="list-style-type: none">• Y25 Électrovanne à clapet, position du tapis groupeur ou du volet cross flow (selon l'équipement)• Y26 Électrovanne à clapet du tapis groupeur ou du volet Cross flow (selon l'équipement)• B20 Position du tapis groupeur ou du volet cross flow atteinte (selon l'équipement)• B22 Capteur de vitesse du tapis gauche, vitesse actuelle
	Y 40 Electrovanne peigne d'andainage

Symbole	Description
	<p>Tapis groupeur / Cross Flow droit</p> <ul style="list-style-type: none"> • Y23 Électrovanne à clapet, position du tapis groupeur ou du volet cross flow (selon l'équipement) • Y24 Électrovanne à clapet, position du tapis groupeur ou du volet cross flow (selon l'équipement) • B21 Position du tapis groupeur ou du volet cross flow atteinte (selon l'équipement) • B23 Capteur de vitesse du tapis droit, vitesse actuelle

Touches

Touche	Description
	Ouvrir le capot arrière à droite / Relever le tapis groupeur à droite
	Fermer le capot arrière à droite / Abaisser le tapis groupeur à droite
	Ouvrir le capot arrière à gauche / faire pivoter le tapis groupeur à gauche
	Fermer le capot arrière à gauche / Abaisser le tapis groupeur à gauche
	Relever le peigne à andains (position de non utilisation)
	Abaisser le peigne à andains (position de travail)

Menu de configuration 4 - Numéro de série

Ce menu est réservé au service après-vente.

Comment l'afficher ?

- 1 Dans l'écran START, maintenir la touche logicielle enfoncée pendant 10 secondes pour afficher le menu de configuration.



- 2 Dans le menu de configuration, appuyer sur l'onglet 1 pour passer au menu de "Configuration 1".
- 3 Dans le menu de configuration, appuyer sur l'onglet 4 pour passer au menu de "Configuration 4 - Numéro de série".

Utilisation "PROFILINE"

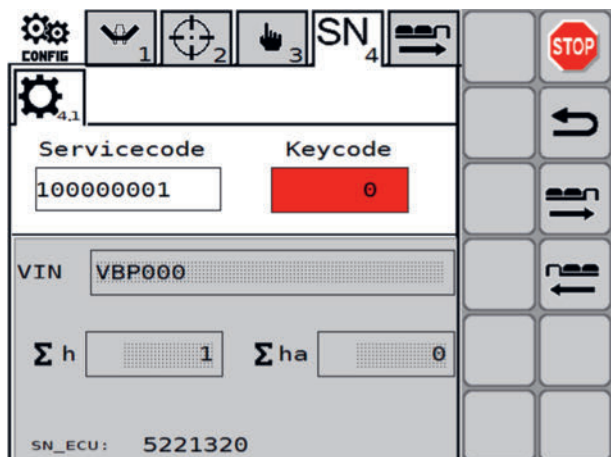

Menu de configuration 5 - Réglage d'usine

Dans ce menu, on peut restaurer les paramètres d'usine.

RENSEIGNEMENT

Si la commande est réinitialisée aux réglages d'usine, tous les réglages personnels effectués auparavant doivent être réintroduits manuellement (si nécessaire).

Si nécessaire, noter ces réglages avant de revenir aux réglages d'usine.

Comment l'afficher ?

- 1 Dans l'écran START, maintenir la touche logicielle enfoncée pendant 10 secondes pour afficher le menu de configuration.



- 2 Dans le menu de configuration, appuyer sur l'onglet 1 pour passer au menu de configuration 1 -.
- 3 Dans le menu de configuration, appuyez sur la touche de tabulation 5 pour passer au menu de configuration 5 - Réglages d'usine.



Touches

Touche	Description
	Appuyer sur le bouton pour rétablir les paramètres d'usine.

Menu de configuration 6 - Mode développeur

Dans ce menu, on peut entrer dans le mode développeur. Ce mode est réservé aux développeurs.

Comment l'afficher ?

- 1 Dans l'écran START, maintenir la touche logicielle enfoncée pendant 10 secondes pour afficher le menu de configuration.



- 2 Dans le menu de configuration, appuyer sur le tabulateur pour passer au menu de configuration 6 - Mode développeur.

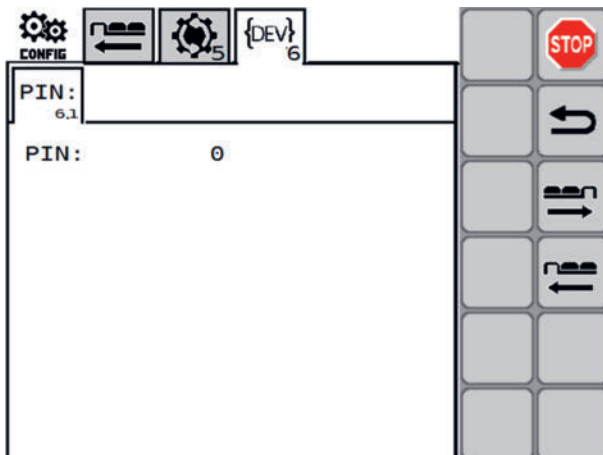

Dispositifs d'aide

Commande manuel du volet CROSSFLOW

Le volet arrière doit être ouvert en cas de bourrage, si les racleurs doivent être réglés, si l'unité "crossflow" doit être nettoyée en fin de saison et si la fauche doit être effectuée sans former d'andain.

Volet arrière

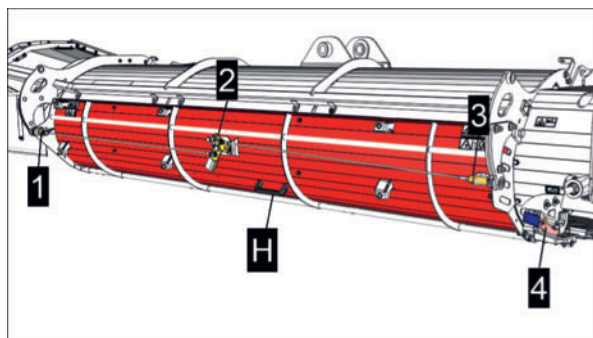

1 = Axe de verrouillage à ressort

2 = verrouillage

3 = Axe de verrouillage à ressort

4 = levier de commande

H = poignée

Condition préalable

- Machine arrêtée sur terrain plat, stabilisée et sécurisée contre tout roulage en position de travail.
- Moteur du tracteur arrêté, frein serré et clé de contact retirée, à garder sur soi.

Déverrouiller et ouvrir le volet arrière

Procédure

- 1 Retirer la goupille (5).

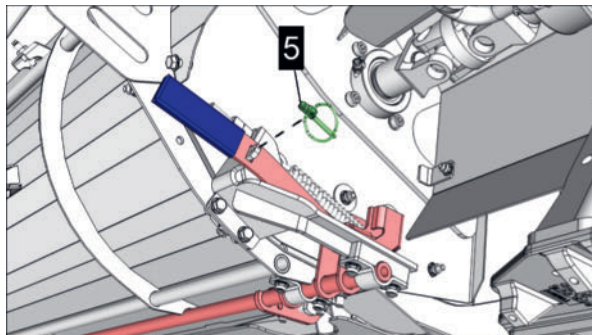

- 2 Faire pivoter le levier de commande (4) sur le côté et le pousser vers le haut comme illustré. Pour cela de faire pivoter vers l'extérieur les crochets de verrouillage situés sur la partie inférieure du volet.

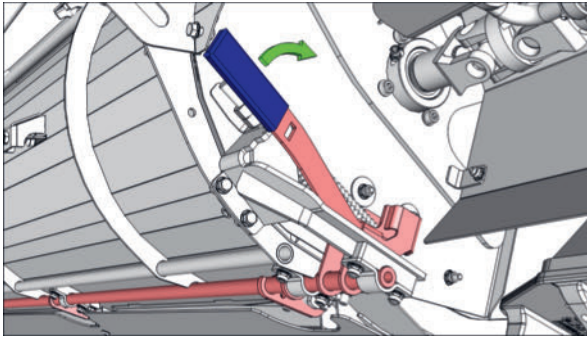

- 3 Pousser le levier de commande vers le haut jusqu'à ce que les crochets de verrouillage se désengagent complètement, puis retirer le levier de commande.

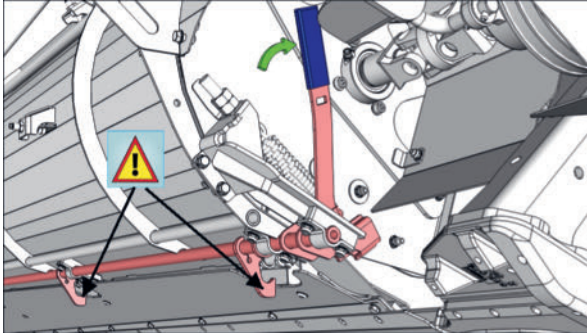

- 4 Insérer le levier de commande (4) comme illustré.

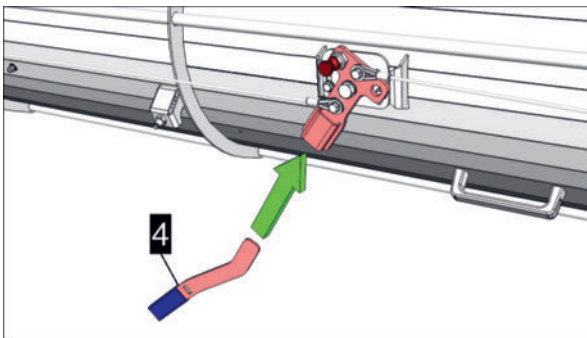

- 5 Faire pivoter le levier de commande (4) vers la droite jusqu'à ce que le bouton de verrouillage (6) s'enclenche.

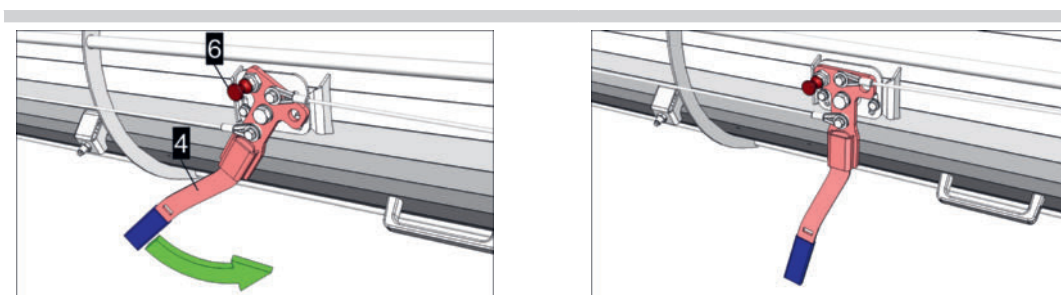

- 6 Retirer le levier de commande et faire pivoter légèrement vers le haut le volet par la poignée (H) avec une main. Le volet peut désormais pivoter librement.

Repliage / couvercles / équipements auxiliaires

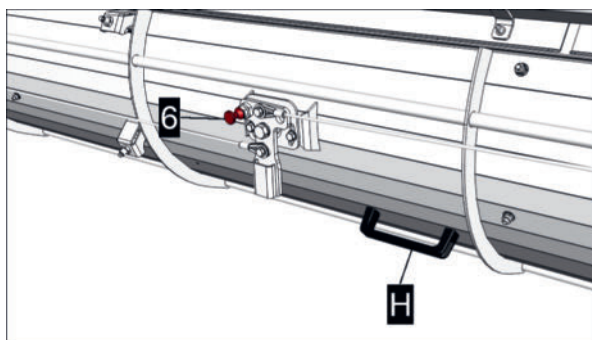

- 7 Tirer à nouveau sur le bouton de verrouillage (6). Les axes de verrouillage à ressort (1 et 3) situés sur les côtés extérieurs de la trappe sont ainsi réactivés, mais ne peuvent pas se réenclencher tant que le volet n'est pas déplacé.

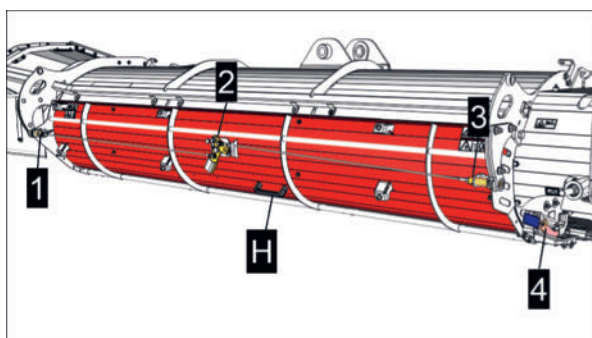

1 = Axe de verrouillage à ressort

3 = Axe de verrouillage à ressort

H = poignée

- 1 Verrouiller le volet en position ouverte : Faire pivoter le volet vers le haut au niveau de la poignée, - comme illustré, jusqu'à ce que les axes de verrouillage à ressort (1 et 3) s'enclenchent sur les côtés extérieurs du volet.

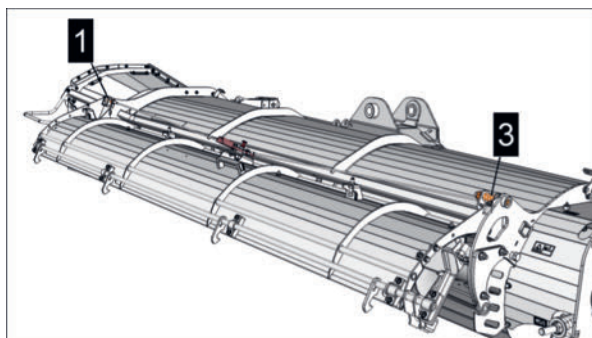

RENSEIGNEMENT

Le volet est laissé dans cette position pendant le fonctionnement, lorsqu'il faut faucher sans former d'andain.

Dans ce cas, le levier de commande est ensuite replacé dans sa position de stockage et bloqué avec la goupille comme illustré.

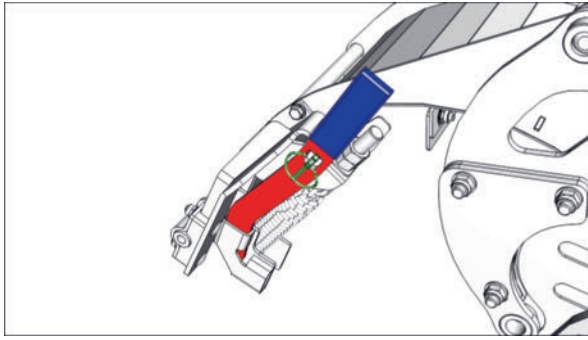

8 Fermeture du volet: Voir les opérations ci-dessous.

Déverrouiller et fermer le volet arrière

Procédure

1 Retirer le levier de commande de sa position de stockage.

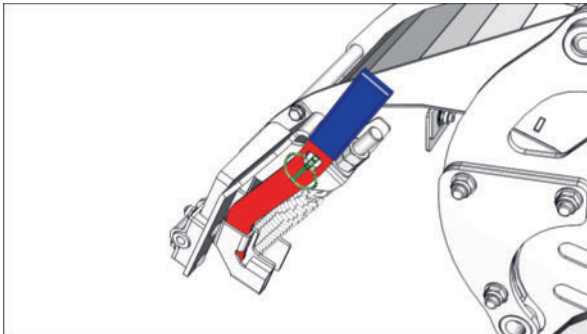

2 Tenir le volet arrière par la poignée (H) d'une main, insérer le levier de commande (4) dans le mécanisme de verrouillage et faire pivoter le levier de commande vers la droite jusqu'à ce que le bouton de verrouillage (6) s'enclenche de lui-même.

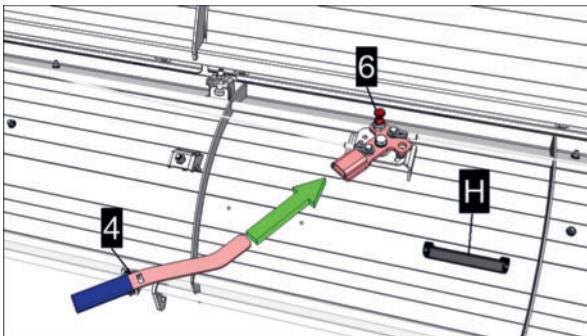

3 Pivoter lentement et complètement le volet arrière vers le bas.

4 Retirer le levier de commande et le placer latéralement dans sa position de stockage afin de pouvoir fermer les crochets de verrouillage. Ne pas encore fixer la goupille !

5 Fermer complètement le volet arrière et pousser le levier de commande vers le bas pour fermer complètement les leviers de verrouillage.

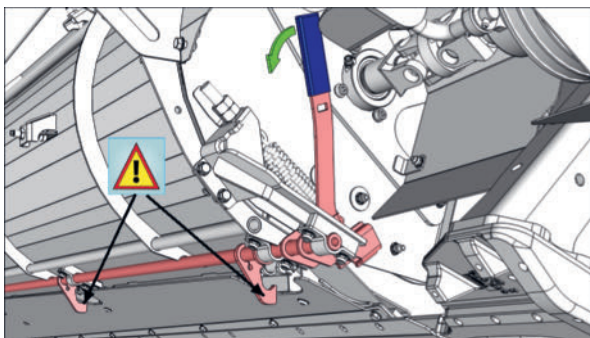

- 6 Faire pivoter le levier de commande sur le côté et le bloquer dans sa position de stockage à l'aide de la goupille.

RENSEIGNEMENT

Le levier de commande ne peut être sécurisé que si les leviers de verrouillage sont complètement enclenchés !

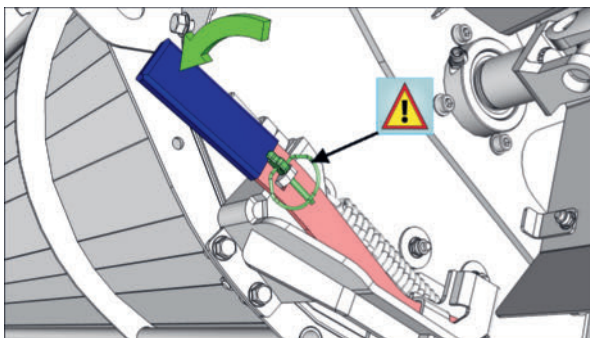

- 7 Tirer sur l'axe de verrouillage (6). Les axes de verrouillage à ressort (1 et 3) situés sur les côtés extérieurs du volet sont ainsi activés et verrouillent, en outre, le volet dans sa position.

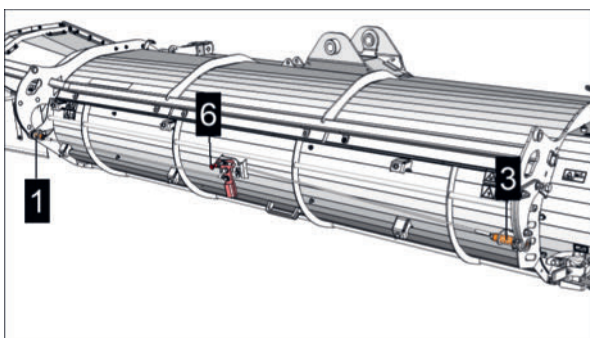

- 8 S'assurer que tous les crochets et boulons de verrouillage sont correctement enclenchés avant de mettre la machine en service.

Manipulation des supports de bâche de protection

RENSEIGNEMENT

Sur certains types de tracteurs, il est nécessaire de relever les protections avant de basculer la machine en position de transport, afin de ne pas endommager la vitre arrière éventuellement dépliée ou les garde-boue.

 **ATTENTION**

Impuretés éjectées / pièces de machine présentant des défauts

- ▶ Ne jamais ouvrir les carters de protection lorsque des éléments de la machine sont en rotation.
- ▶ Ne jamais laisser les protecteurs ouverts lorsque des éléments de la machine sont en rotation.
- ▶ Attendre que tous les éléments rotatifs de la machine s'arrêtent avant d'approcher la machine.
- ▶ En cas de défaut de la structure de protection, les pièces défectueuses doivent être immédiatement réparées ou remplacées.

 **ATTENTION**

Risque de blessure par glissade, trébuchement ou chute

- 1 Les dispositifs de protection ne sont pas conçus comme des aides à la montée ou des plates-formes. Il est interdit de marcher sur les dispositifs de protection.

 **RENSEIGNEMENT**

Selon la machine, les protections peuvent être actionnées hydrauliquement, en option, via le distributeur du tracteur. Dans ce cas, aucune intervention manuelle n'est nécessaire.

Manipuler les protections hydrauliquement (option)

 **DANGER**

Happement, écrasement et arrachement de parties du corps !

Lorsqu'on s'approche de pièces de machines en mouvement, les vêtements, les cheveux et des parties du corps peuvent être happées de telle manière qu'il est impossible de s'en échapper sans subir des blessures graves ou mortelles.

- ▶ Ne pas pénétrer dans la zone dangereuse de la machine tant que celle-ci est en marche et/ou que le moteur du tracteur tourne.
- ▶ Avant la mise en service, vérifier que les dispositifs de protection sont complets et opérationnels.
- ▶ Avant la mise en service et pendant le fonctionnement, éloigner les personnes de la zone dangereuse autour de la machine.

Procédure

- ▶ Selon le modèle, actionner le distributeur du tracteur et/ou le terminal de commande pour pivoter la protection correspondante à la position souhaitée.

Ouverture / fermeture manuelle de la protection frontale

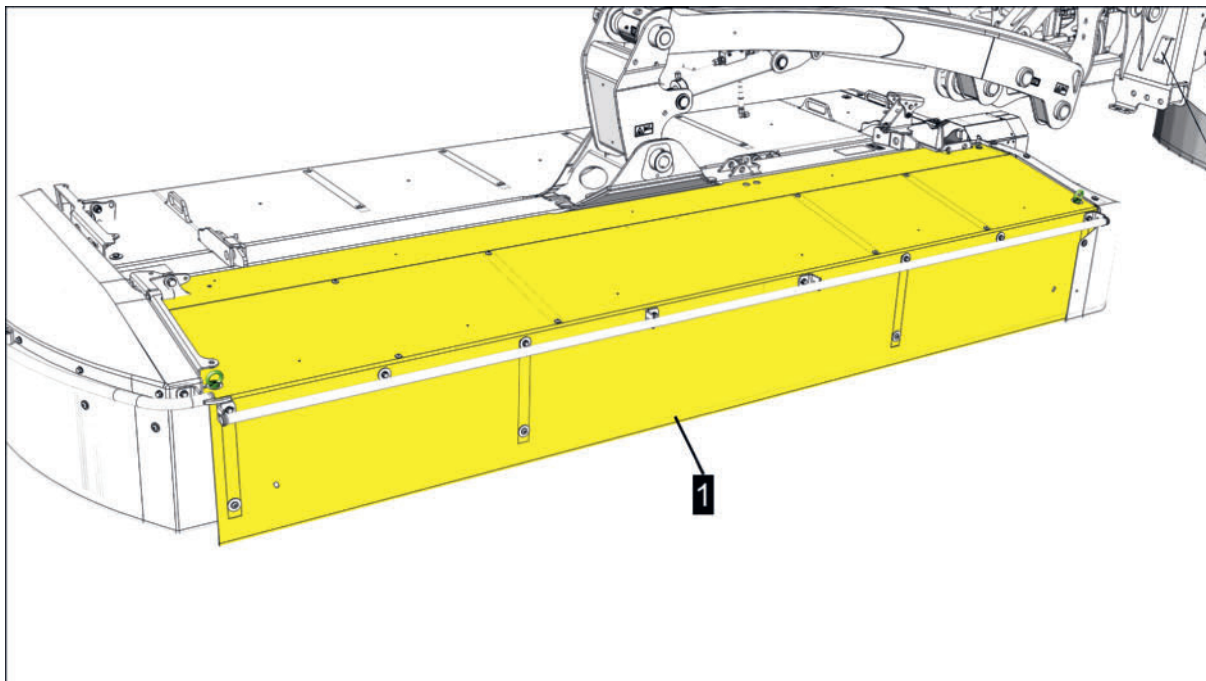

1 = protection frontale droite

Préparation

- Tournevis robuste

Condition préalable

- Mettre la machine en position de travail, caler les roues.
- Arrêt de toutes les éléments rotatifs de la machine.

Procédure

- 1 Introduire le tournevis dans l'œillet (1) Pousser l'œillet vers l'intérieur pour libérer le verrouillage.
1...œillet
2...Poignée
- 2 Pivoter la protection frontale vers le haut en relevant la poignée (2).
La partie avant de la protection frontale se pivote alors automatiquement vers l'intérieur et permet de voir les assiettes de coupe.
- 3 Exécuter ce processus de façon identique sur les deux côtés de la machine.
- 4 Abaisser la protection frontale - Pousser la protection frontale vers le bas avec la poignée (2) jusqu'à ce que le verrouillage s'enclenche à nouveau.

Ouvrir / fermer manuellement la protection latérale extérieure

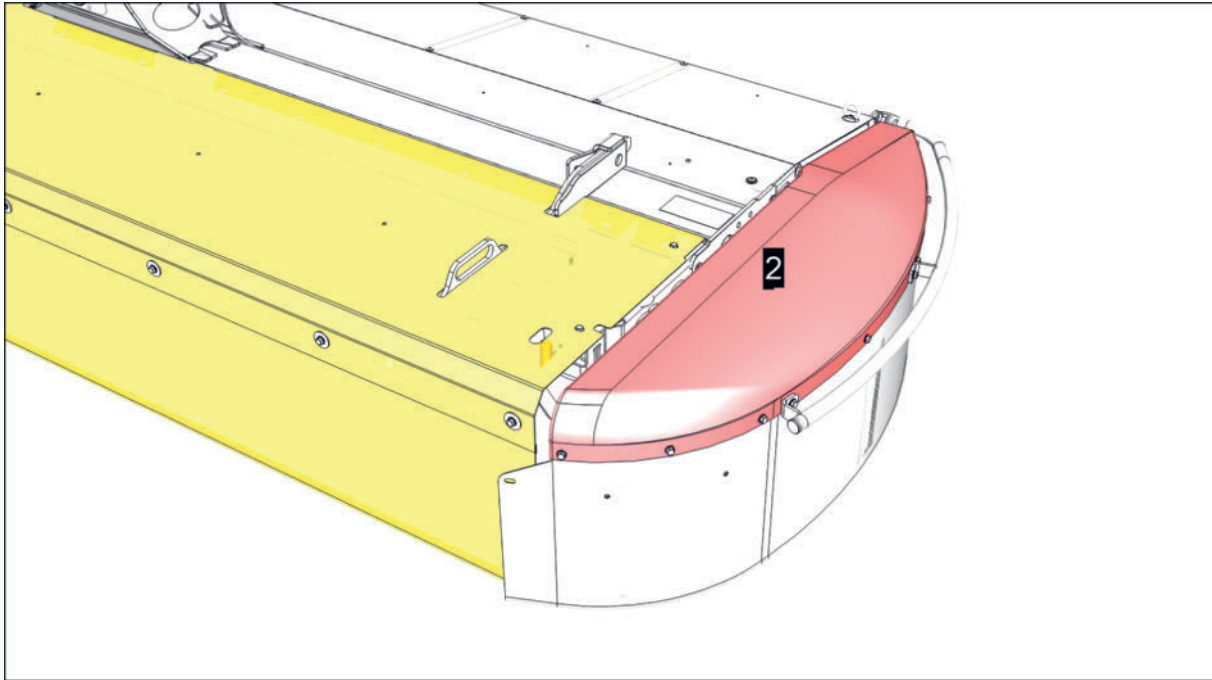

2 = protection latérale extérieure à droite

Préparation

- Tournevis fin, poinçon ou similaire

Condition préalable

- Machine arrêtée en position de travail et sécurisée contre tout roulage.
- Arrêt de tous les éléments rotatifs de la machine.

Procédure

- 1 Insérer un tournevis dans le manchon de l'axe à ressort (B), tirer l'axe sur le côté jusqu'à ce que la protection latérale soit déverrouillée et maintenir la position.

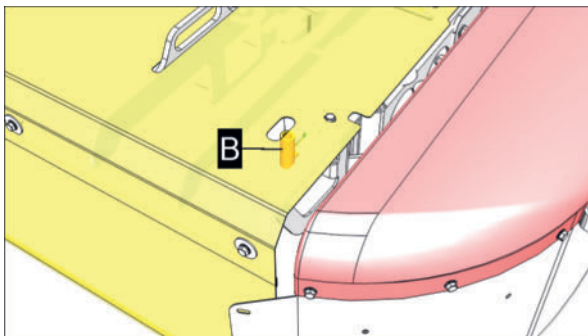

- 2 Faire pivoter la protection latérale un peu vers le haut jusqu'à ce que l'axe ne puisse plus s'enclencher, retirer le tournevis et faire pivoter la protection latérale vers l'arrière jusqu'en butée.

L'axe de verrouillage à ressort verrouille automatiquement la protection latérale en position relevée.

Repliage / couvercles / équipements auxiliaires

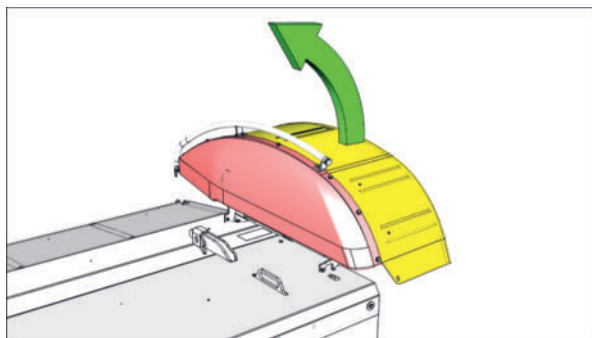

- 3 Veiller à ce que l'axe s'enclenche correctement.
- 4 Exécuter ce processus de façon identique sur les deux côtés de la machine.
- 5 Dépliage de la protection latérale - Effectuer la procédure dans l'ordre inverse.

Utilisation des béquilles de dételage.

Les béquilles font partie intégrante du bâti porteur / du lestage et servent à garer la machine en toute sécurité, au choix en position de travail ou en position de transport sur route.

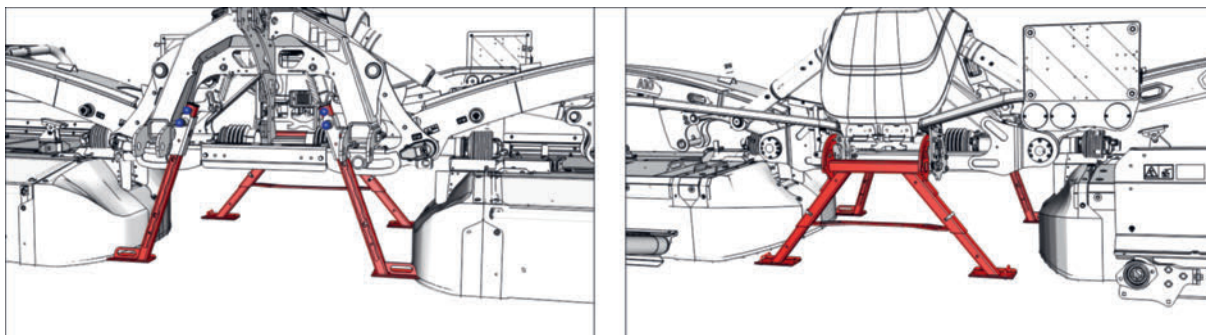

Machine standard abaissée en position de travail.

gauche = vue de face - béquilles en position de dételage

Droite = vue de l'arrière - béquilles en position de dételage

Mettre les béquilles arrière standard en position de travail

Condition préalable

- Machine attelée correctement et sécurisée à un tracteur approprié.
- Tracteur et machine arrêtés sur un sol plat et stabilisé.
- Moteur du tracteur arrêté, frein serré et clé de contact retirée, à garder sur soi.

Procédure

- 1 Mettre les béquilles arrière en position de travail : Retirer le levier de verrouillage (V) et faire pivoter les béquilles arrière vers le haut de manière à ce que le levier de verrouillage (V) ne puisse plus s'enclencher.

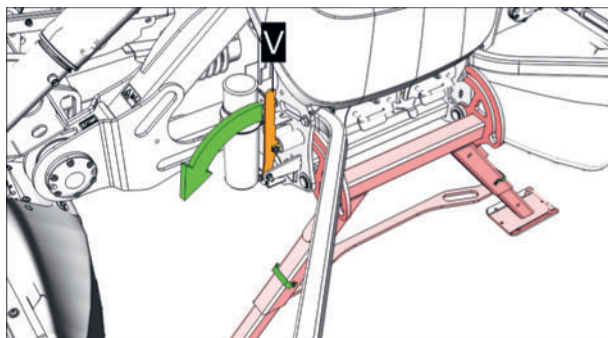

- 2 Relâcher le levier de verrouillage (V) et faire pivoter les béquilles arrière vers le haut comme illustré.

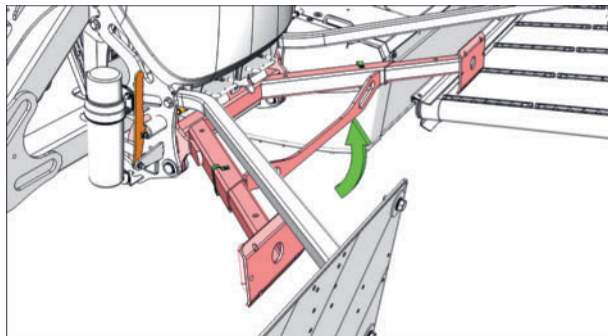

- 3 Si nécessaire, déplacer légèrement les béquilles de stationnement vers le haut et vers le bas pour enclencher complètement l'axe à ressort du levier de verrouillage (V).
- 4 Si nécessaire, déverrouiller les béquilles à l'aide de la goupille avant de les déplacer dans le guidage selon les besoins, puis les sécuriser à nouveau à l'aide de la goupille. Veiller à ce que tous les supports soient réglés à la même hauteur afin que la machine puisse être posée à l'horizontale.

Béquilles arrière standard, réglage des béquilles

Condition préalable

- Machine attelée correctement et sécurisée à un tracteur approprié.
- Tracteur et machine arrêtés sur un sol plat et stabilisé.
- Machine relevée en position de "bout de champ" ou de "transport sur route".
- Relevage arrière protégé contre un abaissement involontaire par des cales ou autres.
- Moteur du tracteur arrêté, frein serré et clé de contact retirée, à garder sur soi.
- Béquilles pivotées en position de dételage.

Procédure

- 1 Tenir la béquille d'une main par la poignée 1.

Repliage / couvercles / équipements auxiliaires

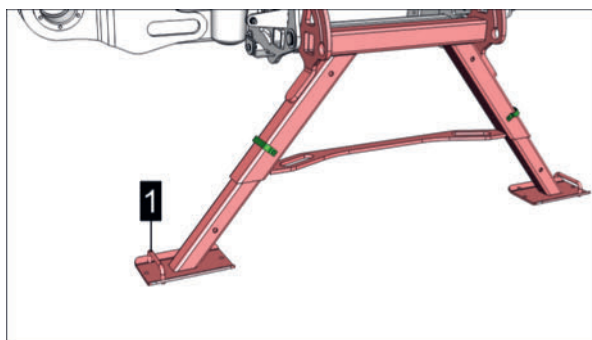

- 2 Retirer la goupille (2).

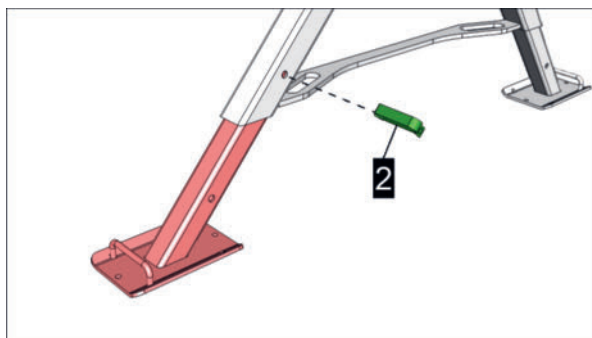

- 3 Régler la béquille selon les besoins.

⚠ AVERTISSEMENT

Ecrasements et/ou coups aux pieds et aux jambes !

Si la béquille est trop sortie, elle peut tomber du guide !

- ▶ Déplacer lentement la béquille.
- ▶ Ne pas retirer complètement la béquille.

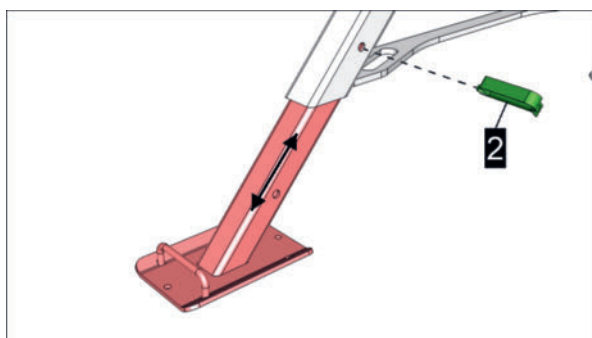

- 4 Placer la goupille dans la position souhaitée.

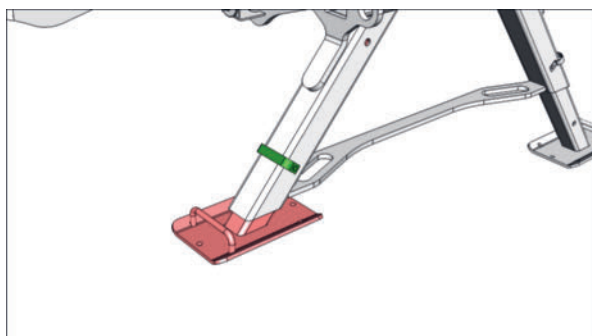

- 5 Procéder de la même manière des deux côtés de la machine et veiller à ce que toutes les béquilles soient réglées à la même hauteur afin que la machine puisse être posée à l'horizontale.

Mettre les béquilles arrière du collecteur / crossflow en position de dételage

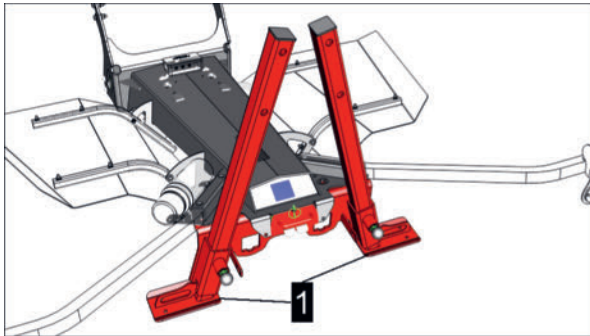

1 = béquilles arrière Collector / Crossflow

Condition préalable

- Machine attelée correctement et sécurisée à un tracteur approprié.
- Tracteur et machine arrêtés sur un sol plat et stabilisé.
- Moteur du tracteur arrêté, frein serré et clé de contact retirée, à garder sur soi.

Procédure

- 1 Tenir la béquille par la poignée (2) d'une main.

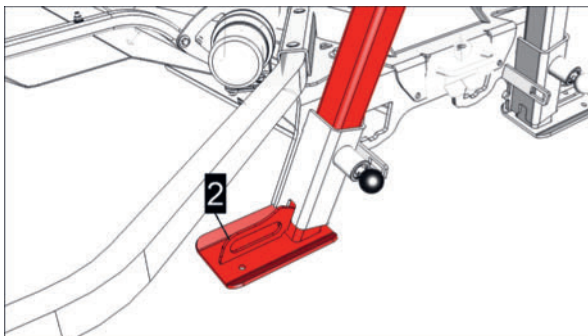

- 2 Tirer sur l'axe de réglage à ressort (3) jusqu'à ce que la béquille puisse être manipulée

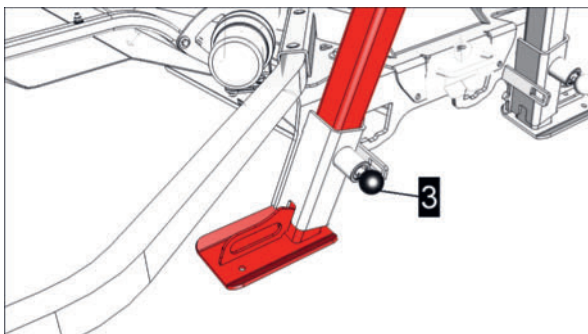

- 3 Déplacer la béquille selon les besoins et relâcher l'axe de verrouillage à ressort.

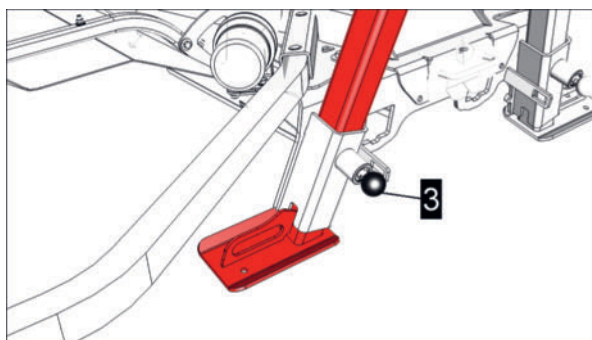

- 1 Continuer à déplacer la béquille jusqu'à ce que l'axe à ressort s'enclenche automatiquement au niveau du trou suivant.
- 2 Répéter l'opération lorsque la position enfichable suivante est nécessaire.

⚠ AVERTISSEMENT

Ecrasements et/ou coups aux pieds et aux jambes !

Si la béquille est trop sortie, elle peut tomber du guide !

- ▶ Déplacer lentement la béquille.
- ▶ Ne pas retirer complètement la béquille.

- 4 Procéder de la même manière des deux côtés de la machine et veiller à ce que toutes les béquilles soient réglées à la même hauteur afin que la machine puisse être posée à l'horizontale.

Mettre les béquilles avant en position de dételage

Condition préalable

- Machine attelée correctement et sécurisée à un tracteur approprié.
- Tracteur et machine arrêtés sur un sol plat et stabilisé.
- Moteur du tracteur arrêté, frein serré et clé de contact retirée, à garder sur soi.

Procédure

- 1 Mettre la béquille avant droite en position de travail Déverrouiller la béquille en tirant sur l'axe à ressort (B) et la mettre complètement vers le haut à l'aide de la poignée (A).

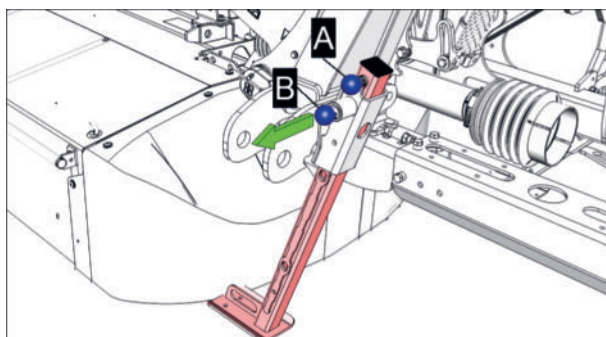

- 2 Enclencher la béquille dans la position la plus haute à l'aide de l'axe à ressort (B).

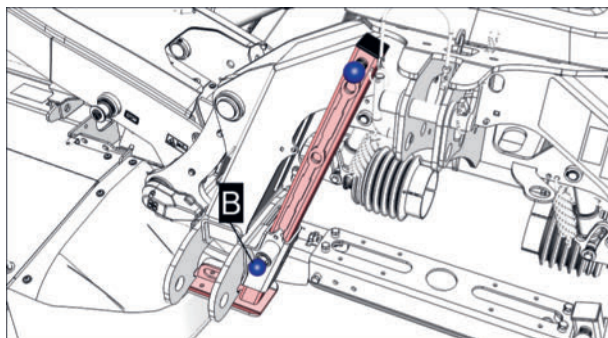

- 3 Si nécessaire, déplacer légèrement la béquille vers le haut et vers le bas pour enclencher complètement et de manière audible l'axe (3).
- 4 Procéder de la même manière pour les deux béquilles de dételage avant.
- 5 Mettre les béquilles avant en position de dételage: Effectuer l'opération dans l'ordre inverse et veiller à ce que toutes les béquilles soient réglées à la même hauteur pour que la machine puisse être posée à l'horizontale.

Fonctionnement

DANGER

Happement, avalement et sectionnement des membres, ainsi que renversement et écrasement!

Lors des travaux sur la machine, il faut pénétrer dans la zone dangereuse dans laquelle les composants de la machine peuvent se déplacer, ainsi que dans la zone dangereuse du tracteur.

- ▶ Avant toute intervention sur la machine, arrêter le moteur du tracteur, débrayer la prise de force, serrer le frein de stationnement, retirer la clé de contact et la conserver.
- ▶ Attendre l'arrêt complet de tous les composants de la machine avant de pénétrer dans l'espace dangereux du tracteur / de la machine.
- ▶ Lors de travaux sous la machine ou lorsque la machine est relevée, placer des chandelles sous la machine afin d'éviter tout abaissement accidentel de la machine / des composants de la machine !

AVERTISSEMENT

Pièces en mouvement derrière des couvercles de protection !

Les pièces en rotation derrière les couvercles de protection peuvent continuer à tourner longtemps sans que l'on s'en aperçoive !

- ▶ Attendre l'arrêt de toutes les pièces en rotation.
- ▶ S'assurer que la machine ne peut pas être mise en mouvement par inadvertance ou par des tiers.
- ▶ S'assurer que le tracteur ne peut pas être mis en mouvement involontairement ou par des tiers.

AVERTISSEMENT

Non-port de l'équipement de protection individuelle !

- ▶ Utiliser un équipement de protection individuelle (vêtements de travail, chaussures de travail, gants, lunettes de protection) lors de la manipulation de la machine.

AVIS

Domages sur la chaîne cinématique des machines avec entraînement par prise de force !

Lorsque le frein de prise de force est activé sur le tracteur, des tensions peuvent apparaître dans la chaîne cinématique et entraîner des dommages sur les composants de la machine impliqués.

- ▶ Débrayez le frein de la prise de force du tracteur avant les opérations de repliage !

Avant la mise en marche

- S'assurer que le tracteur est adapté à l'utilisation avec la machine. Les indications figurant dans les caractéristiques techniques de cette notice d'utilisation doivent être comparées aux indications correspondantes de la notice d'utilisation du tracteur.
- S'assurer que les dispositifs de sécurité pour le transport / le matériel d'emballage ont été entièrement retirés.
- S'assurer que les pièces de rechange, les composants de la machine ou les terminaux de commande emballés dans la machine (par ex. dans les trémies de semences, dans les compartiments de chargement, sous les couvercles de protection) et sur la machine ont été retirés.
- S'assurer que tous les dispositifs de protection sont correctement installés sur la machine.
- S'assurer que les produits de conservation / antigel ont été retirés et éliminés de manière appropriée.

Attelage

AVIS

Collisions avec d'autres usagers de la route !

Lors des déplacements avec des machines dont les composants ne sont pas sécurisés en position de transport sur route, des collisions avec d'autres usagers de la route peuvent se produire.

- ▶ Avant tout déplacement sur la voie publique, mettre tous les composants de la machine en position de transport routier et les sécuriser conformément aux prescriptions.

DANGER

Happement, et arrachement de parties du corps !

- ▶ Empêcher toute mise en marche involontaire de l'entraînement par prise de force.

AVERTISSEMENT

Risque d'écrasement de tout le corps !

Il est interdit de stationner dans la zone dangereuse du tracteur et de la machine tant que l'ensemble n'est pas protégé contre tout roulage ou démarrage accidentel.

- ▶ Éloigner les personnes non impliquées dans la manœuvre de la zone de danger autour du tracteur et de la machine.
- ▶ S'assurer que des personnes non concernées ne pénètrent pas dans la zone de danger de manière imprévue.
- ▶ Dételer la machine uniquement sur un sol plat et ferme.
- ▶ Serrer le frein à main.
- ▶ Arrêter le moteur du tracteur, retirer la clé et la conserver.
- ▶ Placer les cales sous le tracteur et, si possible, également sous la machine.

AVERTISSEMENT

Risque d'écrasement sur tout le corps lors de l'utilisation du relevage !

- ▶ S'assurer que personne ne se trouve dans la zone de danger autour de la combinaison.
- ▶ Ne vous placez pas entre le tracteur et la machine lorsque vous actionnez le relevage via la commande externe.

Attelage sur le tracteur

AVERTISSEMENT

Risque d'écrasement de tout le corps !

Il est interdit de stationner dans la zone dangereuse du tracteur et de la machine tant que l'ensemble n'est pas protégé contre tout roulage ou démarrage accidentel.

- ▶ Éloigner les personnes non impliquées dans la manœuvre de la zone de danger autour du tracteur et de la machine.
- ▶ S'assurer que des personnes non concernées ne pénètrent pas dans la zone de danger de manière imprévue.
- ▶ Dételer la machine uniquement sur un sol plat et ferme.
- ▶ Serrer le frein à main.
- ▶ Arrêter le moteur du tracteur, retirer la clé et la conserver.
- ▶ Placer les cales sous le tracteur et, si possible, également sous la machine.

AVERTISSEMENT

Risque d'écrasement sur tout le corps lors de l'utilisation du relevage !

- ▶ S'assurer que personne ne se trouve dans la zone de danger autour de la combinaison.
- ▶ Ne vous placez pas entre le tracteur et la machine lorsque vous actionnez le relevage via la commande externe.

Condition préalable

- Tracteur et machine garés en position de travail ou de transport sur un sol plat et stabilisé.
- Bras inférieur correctement réglé et monté. Voir "Réglage des chapes inférieures" sur page 206.
- Tracteur suffisamment lesté. Voir "Lestage du tracteur" sur page 200.

Attelage sur 3 pts.

Procédure

- 1 Mettre la commande du relevage sur "contrôle de position".
- 2 Positionner le tracteur à l'avant de la machine, l'arrêter et serrer le frein de stationnement.

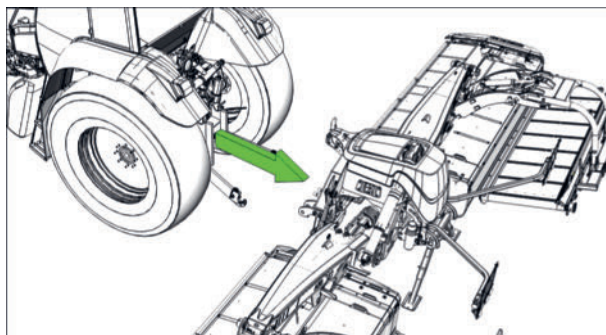

Exemple, machine abaissée en position de travail

- 3 Ajuster les deux bras inférieurs parallèlement au réglage requis pour la hauteur et la largeur du bâti d'attelage et les bloquer contre tout mouvement latéral.
 - 1 Fixer les entretoises et les rotules sur la tête d'attelage, selon les besoins et les sécuriser avec des goupilles si ce n'est pas déjà fait.
- 4 Approcher le tracteur de la machine, l'atteler sur les bras inférieurs et verrouiller les crochets.
 - 1 Si, lors de l'attelage, on constate que les points d'attelage sont difficiles ou impossibles à atteindre à cause de la protection frontale, celle-ci peut alors être "relevée". Voir "Manipulation des supports de bâche de protection" sur page 184.
- 5 Fixer la rotule et les entretoises de liaison supérieure à la tête d'attelage, si ce n'est pas déjà fait.
- 6 Fixer le 3 points et le sécuriser comme prescrit.
- 7 Adapter la transmission à cardan au tracteur et à la machine, si ce n'est pas déjà fait. Voir "Ajuster la transmission à cardans au tracteur" sur page 210.
 - 1 Raccorder la transmission à cardan adapté correctement à la machine et au tracteur comme indiqué dans le manuel d'utilisation du fabricant de celle-ci.
 - 2 Bloquer la protection de la transmission à cardan contre la rotation comme décrit dans les instructions d'utilisation du fabricant de celle-ci.
- 8 Couper le moteur du tracteur / l'alimentation en pression hydraulique et couper le contact.

⚠ AVIS

Domages dus à une surpression lors du couplage de l'hydraulique.

Si le moteur du tracteur / l'alimentation en pression hydraulique ne sont pas coupés, le système hydraulique de la machine risque d'être endommagé par une surpression.

- ▶ Couper le moteur du tracteur / l'alimentation en pression hydraulique et couper le contact avant d'atteler !

- 1 "Branchement des prises électriques et hydrauliques au tracteur".
- 9 Si l'on travaille ensuite avec la machine, régler la hauteur de coupe et le report de charge selon les besoins, si ce n'est pas déjà fait. Voir "Fauçonneuse à disques - Position du lamier" sur page 222.
- 10 Actionner le relevage arrière et relever la machine jusqu'à ce que les béquilles ne soient plus sous charge.
- 11 Mettre les béquilles en position de travail. Voir "Utilisation des béquilles de dételage." sur page 188.

Relier le terminal du tracteur

Procédure

- 1 Brancher la prise Isobus de la machine sur la prise Isobus du tracteur.

Monter le terminal de commande

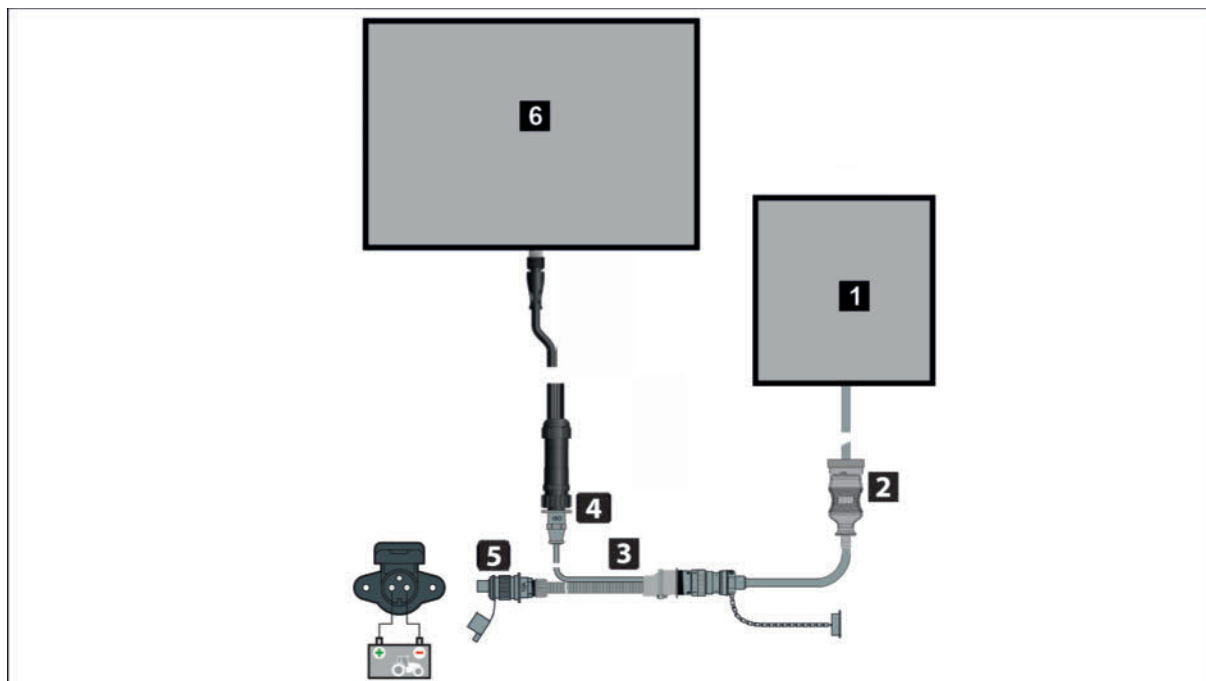

Fig.: Schéma de connexion

Position	Désignation
1	Calculateur de tâches machine (illustration schématique)

Position	Désignation
2	Câble de connexion machine-tracteur
3	Câble d'interface en Y
4	Câble de transmission des données
5	Câble d'alimentation
6	Terminal de commande (illustration schématique)

Procédure

- ▶ Faire passer les câbles de connexion dans la cabine du tracteur.
- ▶ Positionner soigneusement le faisceau. Pendant le fonctionnement, le câble ne doit être ni écrasé, ni détendu, ni plié.
- ▶ Positionner le terminal dans la cabine dans la zone de visibilité et de prise en main du conducteur. La vision vers l'extérieur et sur les éléments de commande du tracteur ne peut être limitée. Pour le montage, voir dans la notice d'utilisation du terminal.
- ▶ Brancher la fiche du câble de connexion dans la prise du câble d'interface en Y.
- ▶ Brancher la fiche pour l'alimentation électrique sur le câble d'interface Y dans la prise de courant (direct batterie).

Lestage du tracteur

ATTENTION

Risque d'accident dû à une erreur de lestage !

En cas de défaut de lestage, la capacité de braquage et de freinage du tracteur est affectée.

- ▶ Peser les machines qui fonctionnent dans différents états d'attelage, en tant que machine seule ou en tant que combinaison de machines, respectivement dans ces configurations.
- ▶ Pour le pesage, établir la position de la machine / de la combinaison de machines la plus en saillie vers l'arrière / vers l'avant.
- ▶ Une fois le lestage effectué, effectuer un test de freinage.

Au minimum 20 % du poids du tracteur doit toujours être disponible en tant que charge sur l'essieu avant afin d'assurer la direction et les performances de freinage. La charge par essieu, le poids total et la capacité de charge des pneus ne doivent pas être dépassés.

Veuillez également consulter le manuel d'utilisation du tracteur pour connaître le lestage approprié.

Deux méthodes différentes peuvent être utilisées pour déterminer le ballastage approprié.

Méthodes de détermination du lestage des tracteurs.

- *Par la pesée*
La méthode par pesage permet d'obtenir le résultat le plus précis. Les écarts possibles par rapport aux poids indiqués sont pris en compte.
- *Par le calcul*
La méthode de calcul fournit uniquement les résultats de calcul, à partir des poids dans les données techniques de la machine et du tracteur au moment de la livraison. Ces chiffres peuvent différer du poids réel en raison de modifications techniques ultérieures.

RENSEIGNEMENT

Si possible, sélectionner toujours la méthode de pesage!

Le lestage correct doit être déterminé à chaque changement de tracteur et de machine.

Tableau à remplir

	valeur effective	valeur admise	Capacité de charge des pneus admise:
Lestage avant minimum	$G_{V \min}$: kg / lbs	-	-
Poids total	G_{tat} : kg / lbs	G_{zul} : \leq kg / lbs	-
Charge sur l'essieu avant	$T_{V \text{tat}}$: kg / lbs	$T_{V \text{zul}}$: \leq kg / lbs	\leq kg / lbs
Charge sur l'essieu arrière	$T_{H \text{tat}}$: kg / lbs	$T_{H \text{zul}}$: \leq kg / lbs	\leq kg / lbs

Déterminer le lestage des tracteurs au moyen de la méthode de pesage

Cette méthode (à privilégier) peut être utilisée pour vérifier le lestage du tracteur déterminé par simple calcul. Voir "Déterminer le lestage des tracteurs par calcul" sur page 203.

Procédure

Peser le tracteur

- 1 Dételer et déposer les machines et le lestage du tracteur.
- 2 Placer le tracteur avec l'essieu avant et arrière sur la balance.

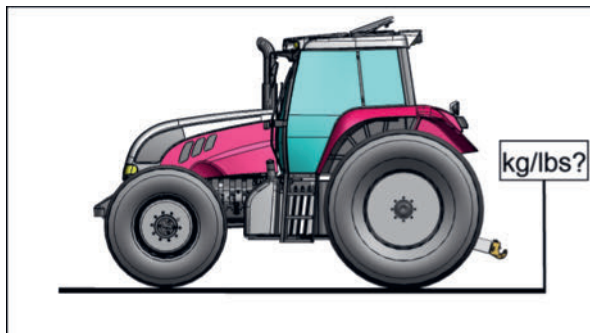

- 3 Noter le poids en tant que poids à vide du tracteur (T_L) et le noter dans le tableau

Peser l'essieu avant

- 1 Atteler la machine au tracteur et la placer en position de transport.
- 2 Avancer avec l'essieu avant du tracteur sur la bascule.

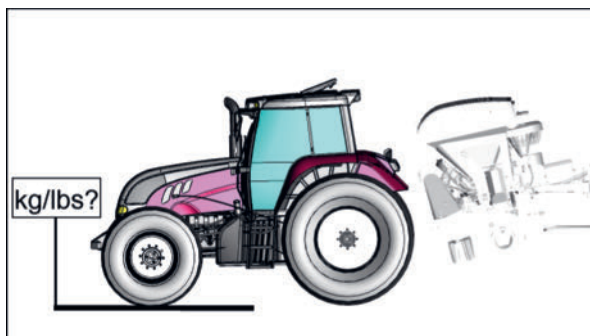

- 3 Noter le poids en tant que charge réelle sur l'essieu avant ($T_{V_{tat}}$) et le noter dans le tableau
- 4 Calculer si la charge réelle sur l'essieu avant ($T_{V_{tat}}$) représente toujours au moins 20 % du poids à vide du tracteur T_L . Si la charge sur l'essieu avant est trop faible, ajouter des masses de lestage jusqu'à ce que la charge réelle sur l'essieu avant ($T_{V_{tat}}$) soit d'au moins 20 % du poids à vide du tracteur (T_L).
- 5 Vérifier si la charge maximale autorisée sur l'essieu avant ($T_{V_{zul}}$) n'est pas dépassée en tenant compte de la capacité de charge du pneu. Voir le manuel d'utilisation du tracteur.

Peser le poids total

- 1 Avancer le tracteur et la machine en position de transport et les masses de lestage avec l'essieu avant et arrière. sur la bascule.

Fonctionnement

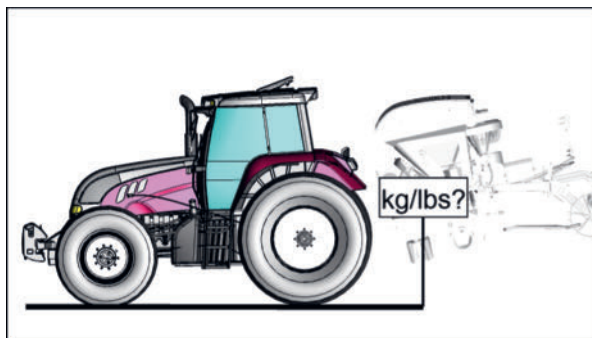

- 2 Noter le poids comme poids total (G_{tat}) et le reporter dans le tableau
- 3 Vérifier si la valeur mesurée dépasse le poids total maximal admissible (G_{zul}) du tracteur. Voir le manuel d'utilisation du tracteur.

Peser l'essieu arrière

- 1 Avancer le tracteur avec la machine et le lestage sur la bascule avec l'essieu arrière.

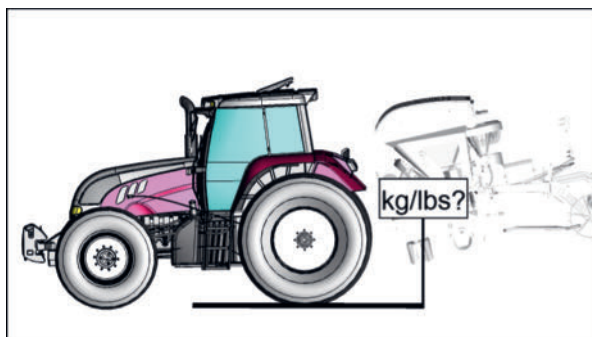

- 2 Entrer le poids en tant que charge réelle sur l'essieu arrière T_H dans le tableau des nombres.
- 3 Vérifier que la valeur mesurée ne dépasse pas la charge maximale admissible sur l'essieu arrière ($T_{H\text{zul}}$) en tenant compte de la capacité de charge des pneus. Voir le manuel d'utilisation du tracteur.
- 4 Vérifier que les caractéristiques techniques des pneus et des jantes sont conformes aux prescriptions du constructeur du tracteur. Voir le manuel d'utilisation du tracteur.

Déterminer le lestage des tracteurs par calcul

Procédure

- 1 Distance (a) du centre de gravité de la masse avant (G_V) au centre de l'essieu avant :
a = mm (inch) (voir fiche technique du tracteur ou mesurer)
- 2 Entre axe du tracteur (b):
b = mm (inch) (voir fiche technique du tracteur ou mesurer)
- 3 Distance entre le milieu de l'essieu arrière et le point d'accouplement (c):
c = mm (inch) (voir fiche technique du tracteur ou mesurer)
- 4 Distance (d) du point d'accouplement arrière au centre de gravité (G_H) de la combinaison de machines :
d = mm (inch) (mesurer)
- 5 Essieu avant du tracteur sans lestage (TV):
TV = kg (lbs) (voir fiche technique du tracteur)
- 6 Essieu arrière du tracteur sans lestage (TH):
TH = kg (lbs) (voir fiche technique du tracteur)
- 7 Poids à vide du tracteur (TL):
TL = kg (lbs) (voir fiche technique du tracteur)
- 8 Lestage avant minimum ($G_{H\ min}$) calculé et à noter dans le tableau.

$$G_{Vmin} = \frac{G_H * (c+d) - T_V * b + 0,2 * T_L * b}{a+b}$$

-
- 9 Charge effective sur l'essieu avant ($T_{V\ tat}$) calculée et à noter dans le tableau.

$$T_{Vtat} = \frac{G_V * (a+b) + T_V * b - G_H * (c+d)}{b}$$

-
- 10 Charge admise sur l'essieu avant ($T_{V\ zul}$), charge indiquée dans la notice du tracteur, à noter dans le tableau ci-dessus.
 - 11 Charge effective totale (G_{tat}) calculée et à noter dans le tableau.

$$G_{tat} = G_V + T_L + G_H$$

-
- 12 Poids total admis (G_{zul}), poids indiqué dans la notice du tracteur, à noter dans le tableau.
 - 13 Charge effective sur l'essieu avant ($T_{H\ tat}$) calculée et à noter dans le tableau.

Fonctionnement

$$T_{Htat} = G_{tat} - T_{Vtat}$$

.....

- 14 Charge admise sur l'essieu arrière ($T_{H\text{zul}}$), charge indiquée dans la notice du tracteur, à noter dans le tableau.
- 15 Noter dans le tableau ci-dessus, la valeur de la capacité de charge admise, conforme au manuel du tracteur ou des documents du fabricant de pneus (à doubler: 2 pneus par axe).

Réglage / conversion

Avant l'utilisation, procéder aux réglages et modifications suivants ou contrôler les réglages et montage suivants.

RENSEIGNEMENT

Un réglage soigneux de la machine permet de l'économiser, de préserver le sol et d'économiser du carburant!

DANGER

Saisie et happement du corps par des éléments mobiles de la machine, lors de toute intervention sur la machine.

- ▶ N'effectuer tous les travaux que lorsque l'entraînement est à l'arrêt.
- ▶ Avant toute intervention, sécuriser la machine contre toute mise en marche.
- ▶ Ne pas porter de cheveux longs détachés ou de vêtements amples/lâches pendant les travaux d'entretien.
- ▶ Faire sortir les personnes de la zone de danger.
- ▶ Ne mettre la machine en service que si tous les dispositifs de protection sont montés correctement, ne sont pas endommagés et sont en position de protection.
- ▶ Pendant le fonctionnement, ne laisser personne pénétrer dans la zone dangereuse des éléments mobiles de la machine.

AVERTISSEMENT

Ecrasements, coupures, coincements et coups sur tout le corps !

Lors de tous les travaux de réglage, il existe des risques liés à des composants lourds de la machine, parfois soumis à la pression d'un ressort, ainsi qu'à des arêtes vives.

- ▶ Les opérations de réglage ne peuvent être effectuées que par du personnel dûment formé.
- ▶ Porter des équipements de protection individuelle adaptés aux travaux (tels que des gants de travail, des lunettes de protection, etc.)
- ▶ Respecter les consignes de sécurité de fonctionnement et de prévention des accidents.
- ▶ Faire sortir les personnes de la zone de danger.

AVERTISSEMENT

Risque de brûlures !

Pendant le fonctionnement, les pièces de la machine (comme les engrenages, les paliers, les composants hydrauliques, etc.) peuvent devenir très chaudes et le rester pendant une période prolongée !

- ▶ Laisser refroidir les pièces chaudes de la machine avant de les toucher.
- ▶ Lors de la manipulation de pièces chaudes de la machine, porter un équipement de protection individuelle, tel qu'une combinaison, des lunettes et des gants de protection.

Réglage des chapes inférieures

Les chapes inférieures sont réglées en usine pour un attelage standard à trois points.

AVIS

Collision d'éléments de la machine avec le tracteur !

Si la distance par rapport au tracteur n'est pas prise en compte / réglée, la machine et le tracteur peuvent être endommagés dès que des opérations de repliage sont effectuées.

- 1 Déterminer la distance de sécurité entre la machine et le tracteur et la réajuster si nécessaire.

Déterminer la distance des chapes inférieures

La distance par rapport au tracteur peut être déterminée lors du premier attelage de la machine au tracteur et doit être contrôlée lors de chaque premier attelage à un nouveau tracteur, et corrigée si nécessaire.

Condition préalable

- Machine attelée correctement à un tracteur approprié.
- Transmission à cardans non montée.
- Tracteur et machine garés en position de travail ou en position de transport sur route.

Procédure

- 1 Faire pivoter lentement les groupes de fauche de la machine, tout en surveillant constamment la distance par rapport au tracteur.
 - 1 Si l'on constate que la machine peut être mise en position sans risque de collision, aucune autre action n'est nécessaire.
 - 2 Si l'on constate que la machine ne peut pas être mise en position sans risque de collision, passer à la section suivante.

Augmenter la distance des chapes inférieures

La distance du tracteur peut être augmentée de 62,5 mm si nécessaire.

⚠ AVERTISSEMENT

Risque de blessure lors du travail sur la machine!

- ▶ Utiliser des équipements de protection individuelle tels que des lunettes de sécurité et des gants.
- ▶ Avant tout travail en rapport avec des engrais, respecter les prescriptions du fabricant d'engrais concernant l'utilisation d'équipements de protection individuelle.
- ▶ Placer la machine sur un sol plat et stabilisé et la sécuriser contre tout roulage.
- ▶ Arrêter le moteur du tracteur, serrer le frein à main, retirer la clé et la garder sur soi.
- ▶ Sécuriser la zone de travail de manière à ce que des personnes non impliquées / non autorisées ne puissent pas y accéder.
- ▶ N'effectuer tous les travaux que lorsque l'entraînement est à l'arrêt.
- ▶ Fermer la vanne d'arrêt sur toutes les conduites hydrauliques avant de travailler dans la zone de danger ou sur les éléments de la machine commandés hydrauliquement.
- ▶ Débranchez toutes les connexions électriques entre le tracteur et la machine avant d'intervenir sur les composants électriques de la machine.
- ▶ Veuillez utiliser des chandelles appropriées ou des dispositifs similaires pour empêcher tout abaissement ou pivotement accidentel des pièces hydrauliques de la machine.
- ▶ Une fois les travaux terminés, veuillez vérifier que les raccords vissés sont bien serrés et que les dispositifs de sécurité / de protection fonctionnent correctement.

Condition préalable

- Machine non attelée à un tracteur.
- Machine dételée en position de travail sur les béquilles et sur un sol plat et stabilisé.

Procédure

- 1 Soulever la machine au moyen d'une grue ou d'un dispositif similaire au niveau de l'axe du bras supérieur, ou au moyen d'un cric centré sous la tête d'attelage, dans la zone des béquilles avant, uniquement jusqu'à ce que les béquilles avant soient sans contrainte.
- 2 Retirer les boules des chapes inférieures et les entretoises.
- 3 Retirer les écrous (1), les rondelles (2) et l'éclisse de chapes inférieures (3).

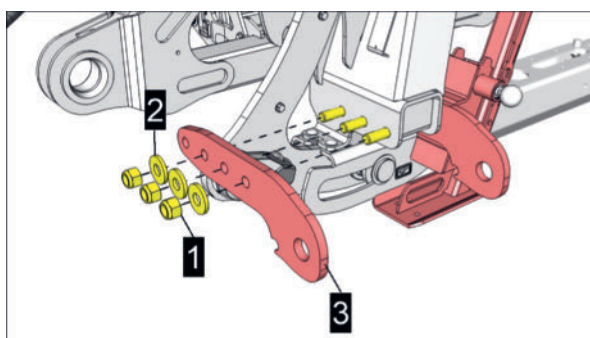

- 4 Retirer la console de la béquille et l'éclisse intérieure de la chape inférieure vers l'intérieur.

Fonctionnement

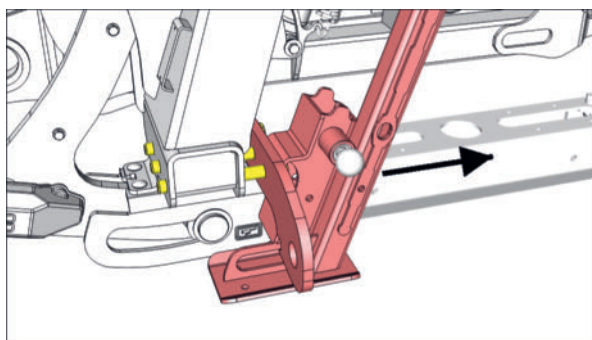

- 5 Déplacer l'éclisse de la chape inférieure intérieure d'un trou (B) vers l'avant et la réinsérer avec la console de la béquille dans les 3 trous du bâti.

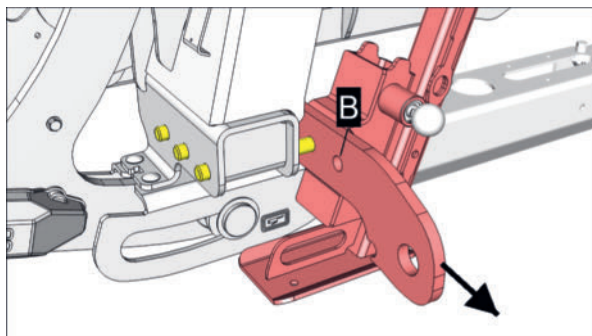

- 6 Déplacer également l'éclisse extérieure de la chape inférieure d'un trou (B) vers l'avant.

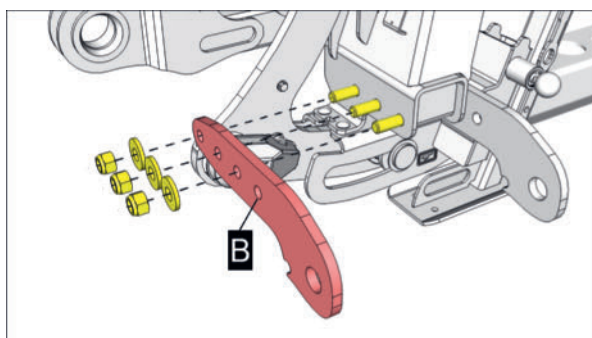

- 7 Remettre les rondelles et les écrous en place et les serrer à 450 Nm.

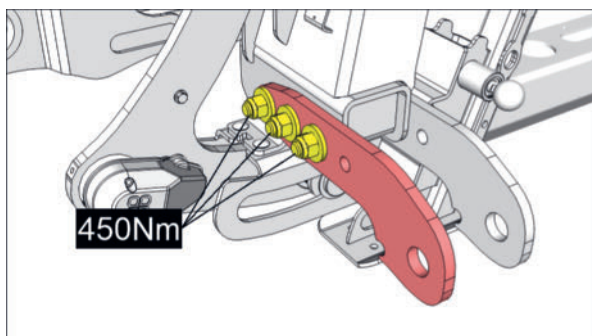

- 8 Procéder de la même manière pour les deux béquilles de dételage avant.

- 1 Contrôler ensuite que le recouvrement du profilé coulissant et du tube de protection de la transmission à cardans est suffisant. Voir la notice d'utilisation du fabricant de la transmission à cardans.

Transformer les chapes inférieurs pour Quickhitch (attelage de type américain)

Les éclisses de chapes inférieures peuvent être modifiées pour être utilisées avec Quickhitch. Pour ce faire, les éclisses des chapes inférieures doivent être montées de chaque côté de la machine et tournées de 180°. Voir l'illustration ci-dessous. Le montage s'effectue de la même manière que celle décrite dans le paragraphe précédent "Augmenter la distance entre les chapes inférieures".

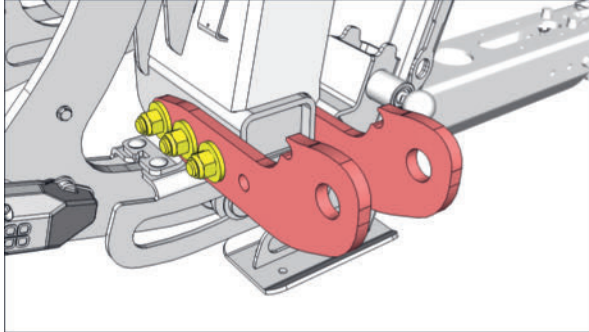

Position des éclisses de fixation de la chape inférieure droite pour l'utilisation avec Quickhitch.

Ajuster la transmission à cardans au tracteur

Conditions préalables

- Contrôle et ajustement de la longueur des transmissions à cardans avec profilé tubulaire coulissant par un concessionnaire.
- Pour les transmissions à cardans neuves, lubrifier tous les graisseurs jusqu'à ce que de la graisse propre apparaisse au niveau des paliers.



Fig.: Autocollant sur le cardan

ENVIRONNEMENT

Les lubrifiants et les mélanges de lubrifiants doivent être recyclés correctement.

AVERTISSEMENT

Risque de blessures en raison de pièces de transmission endommagées ou projetées!

Lorsque la transmission a été, soit structurellement modifiée, soit trop longue ou avec un chevauchement insuffisant, il y a un risque d'endommagement de celle-ci et de blessures corporelles par projection.

- ▶ L'adaptation de la transmission ne peut être fait que par le concessionnaire. Prendre en considération la notice d'utilisation du fabricant de la transmission.
- ▶ Avant la première utilisation, faites contrôler et ajuster la transmission à cardans dans toutes les conditions de fonctionnement par le concessionnaire.
- ▶ Si la machine est utilisée avec un autre tracteur, contrôler la transmission à cardans et la faire adapter en longueur
- ▶ En présence d'une transmission avec roue libre ou une sécurité de surcharge, les monter côté machine.
- ▶ Ne pas mettre d'adaptateur de longueur ou de diamètre sur l'arbre de prise de force.

Note d'application pour le revendeur de services

Contrôler la longueur de l'arbre de transmission dans toutes les positions de fonctionnement pour s'assurer que la course de coulissement nécessaire est disponible et que le recouvrement du profil est suffisant.

Contrôle de la longueur lors du chevauchement maximum:

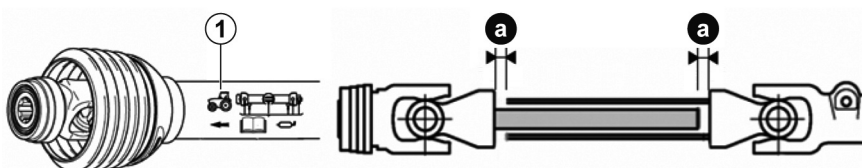

Procédure

- 1 Atteler l'outil au tracteur.
- 2 Séparer complètement les deux éléments de la transmission à cardans.
 - 1 La transmission à cardans est maintenant composée de 2 moitiés.
- 3 Monter la 1/2 transmission avec le symbole du tracteur (1) sur l'arbre de prise de force jusqu'à l'enclenchement du verrouillage
- 4 Enfiler l'autre moitié de l'arbre de transmission sur l'arbre d'entrée de la machine jusqu'à ce que le verrouillage s'enclenche.
- 5 Maintenir les deux 1/2 transmissions côte à côte. Les deux 1/2 transmissions ne doivent pas venir en butée. Un coulisement minimum (a) de 40 mm doit être respecté (en virage ou terrain en cuvette).
 - 1 Si les demi-cardans sont en butée et/ou si la course de 40 mm n'est pas respectée, il faut faire ajuster la transmission à cardans par un concessionnaire Maintenance.
- 6 Vérifier l'angle admis de la transmission. Voir notice d'utilisation de la transmission.
- 7 L'espace libre autour de la transmission lors de l'utilisation doit être suffisant dans toutes les situations, sinon il y a un risque de l'endommager.
- 8 Débrancher les deux moitiés de l'arbre à cardan du tracteur et de la machine, les déposer sur un sol propre et les maintenir à portée de main pour le contrôle ultérieur du chevauchement des profils, en position de fonctionnement la plus longue.

Contrôle de la longueur lors du chevauchement minimum

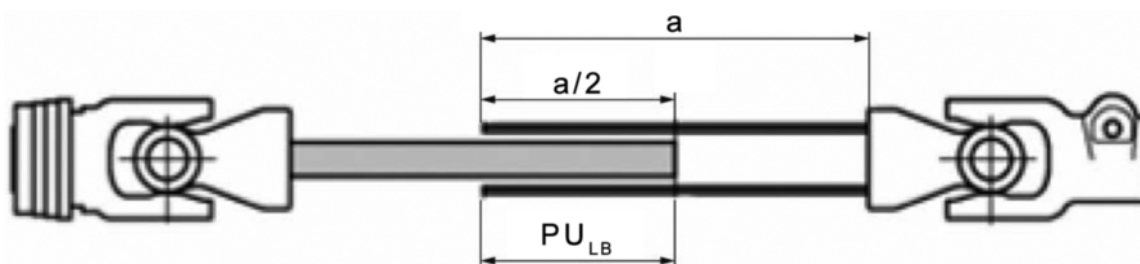

a = longueur totale du tube d'une 1/2 transmission

PU_{LB} = chevauchement des tubes profilés

Procédure

- 1 Déterminer la position de travail la plus longue possible de la transmission entre le tracteur et la machine.
- 2 Monter la 1/2 transmission avec le symbole du tracteur sur l'arbre de prise de force jusqu'à l'enclenchement.
- 3 Enfiler l'autre moitié de l'arbre de transmission sur l'arbre d'entrée de la machine jusqu'à ce que le verrouillage s'enclenche.
- 4 Contrôler le chevauchement des tubes profilés
- 5 Le chevauchement minimum des tubes profilés (PU_{LB}) doit correspondre à la moitié de la longueur d'un tube ($a/2$). Le plus grand chevauchement des tubes profilés est à rechercher.
- 6 Lors du transport et lorsque la transmission est arrêtée, le chevauchement minimum des tubes profilés (PU_{LB}) doit être de 100 mm.

Fonctionnement

- 7 Le carter côté tracteur comme le bol de protection côté machine doivent avoir un chevauchement minimum de 50 mm avec la protection de la transmission.
 - 1 Si le chevauchement des profilés n'est pas suffisant dans l'un des cas mentionnés ci-dessus, il convient de commander de nouveaux tubes de protection ou une nouvelle transmission à cardans.

Adapter la transmission

L'adaptation de la transmission ne peut être fait que par le concessionnaire. Pour ce faire, il convient de respecter les instructions du fabricant du cardan.

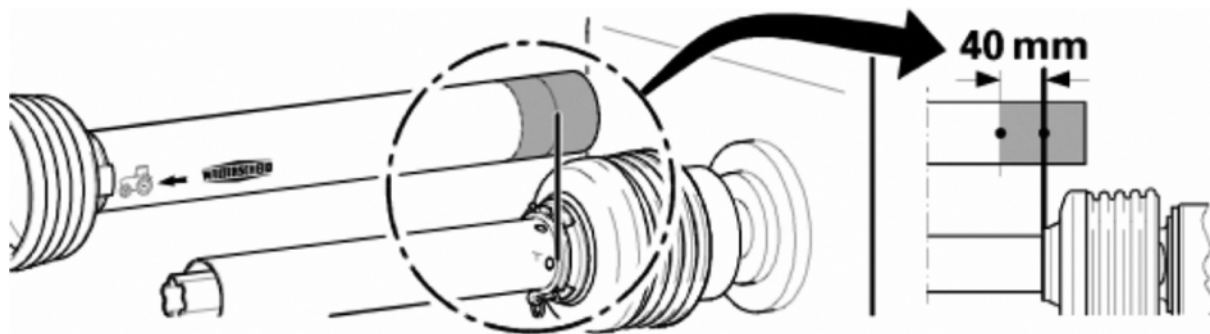

Procédure

- 1 Tenir côte à côte les deux 1/2 transmissions. Faire une marque sur le tube de protection extérieure par rapport au bord du tube de protection intérieure minorée de 40 mm par rapport à la longueur de chevauchement maximum.
- 2 Retirer les demi-arbres de transmission du boîtier d'entraînement ou de l'embout de prise de force du tracteur.
- 3 Couper le tube de protection à l'endroit marqué.
- 4 Raccourcir les deux tubes de protection à la même longueur.
- 5 Raccourcir les tubes intérieur et extérieur de la transmission à la même longueur.
- 6 Meuler les angles au niveau de la coupe et éliminer tous les copeaux de coupe.
- 7 Lubrifier les tubes profilés avec de la graisse universelle au lithium.
- 8 Assembler à nouveau la transmission.
- 9 Contrôler l'entraînement par transmission

Contrôler l'entraînement par transmission

AVERTISSEMENT

Happement, et arrachement de parties du corps !

Lorsque la prise de force est en marche, des parties du corps, des vêtements amples ou des cheveux longs peuvent être happés et tirés.

- ▶ Avant de faire un essai, faites évacuer toutes les personnes se trouvant à proximité de la zone dangereuse.
- ▶ Effectuer un essai depuis le siège conducteur du tracteur.
- ▶ En cas d'anomalies, arrêter immédiatement la prise de force.

Conditions préalables

- Machine attelée correctement et sécurisée à un tracteur approprié.
- Machine et tracteur arrêtés sur terrain plat, stabilisés et sécurisés contre tout roulage en position de travail.

Procédure

- 1 S'assurer que la vitesse et le sens de rotation de la transmission à cardan sont corrects, voir l'autocollant près du boîtier principal.
- 2 Augmenter doucement la prise de force au régime nominal.
 - Arrêter immédiatement la prise de force lorsqu'un bruit inhabituel ou une vibration importante est constaté(e).
Dans ce cas, avant de continuer le travail avec la machine, rechercher la défaillance sur tout le système d'entraînement et entreprendre la réparation.
 - S'il n'y a pas de bruits inhabituels ou de fortes vibrations, la machine est prête à l'emploi.

Les cônes de ventilation (4cm) démontage/montage, en fonction des conditions

Les cônes de ventilation (4cm) pré-montés peuvent être montés sur une autre assiette si nécessaire. Si les cônes de transport ne sont pas nécessaires, ils peuvent également être remplacés par les couvercles fournis.

 RENSEIGNEMENT

Nous recommandons l'utilisation des cônes de transport pour améliorer les performances de flux, en particulier dans les cultures lourdes et denses de fauche.

Fonctionnement

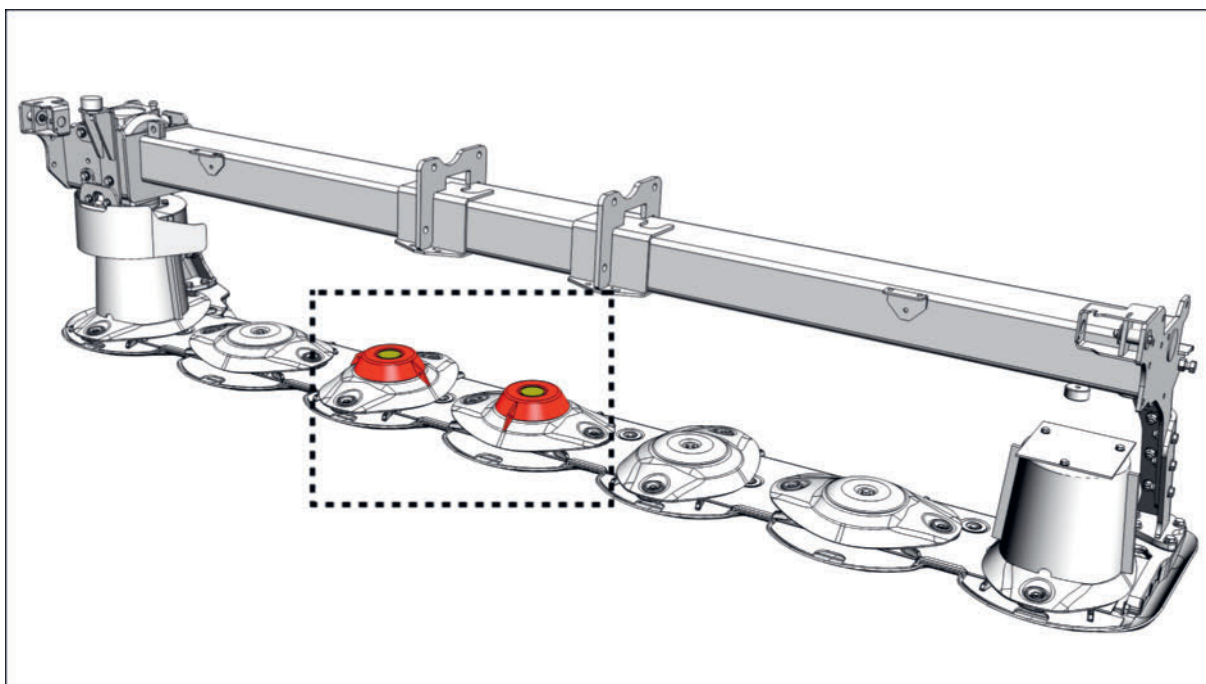

Illustration des symboles!

Le nombre, l'apparence et la position de montage des cônes de transport peuvent différer de l'illustration !

Condition préalable

- Tournevis pour vis à fente, 15 mm clé à douille 1x longue et 1x courte / cliquet.
- 2x couvercles fournis et 2x vis M10x30 (Verbus Ripp en 10.9) fournies pour le montage des couvercles si nécessaire.
- Machine arrêtée sur terrain plat, stabilisée et sécurisée contre tout roulage en position de travail.
- Prise de force au neutre
- Moteur du tracteur arrêté, frein serré et clé de contact retirée, à garder sur soi.

Procédure

- ▶ Retirer le cache en plastique du cône de ventilation (4cm) et le garder à portée de main.

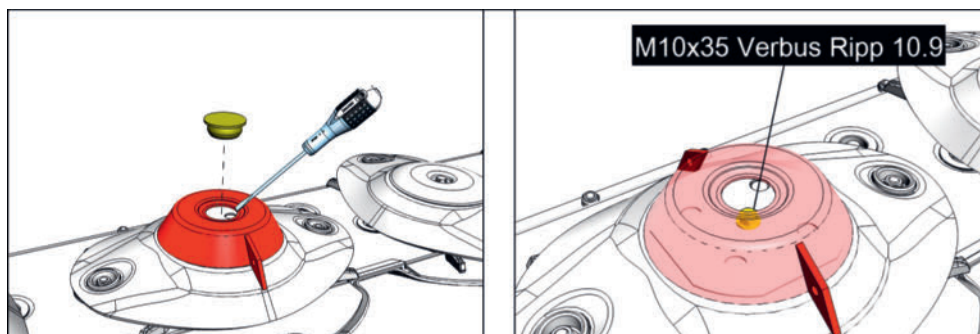

- ▶ Desserrer la vis M10x35, retirer le cône de ventilation (4cm) et conserver les deux. Monter et fixer le couvercle fourni avec la machine à l'aide de la vis M10x30.

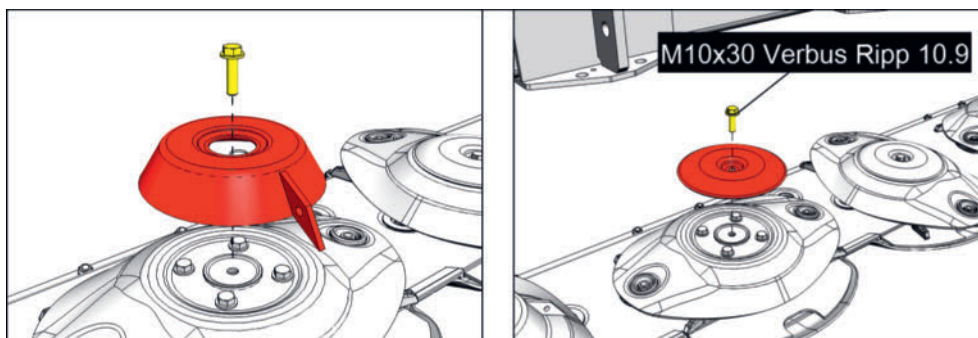

RENSEIGNEMENT

Le montage d'un cône de ventilation (4cm) au lieu d'un couvercle se fait dans l'ordre inverse et normalement par paire.

Les cônes de ventilation (4cm) ne peuvent être montés correctement sur le disque de fauchage que dans une seule position possible.

Sécurité d'obstacle hydraulique, réglage de la force de déclenchement

Si le dispositif de sécurité d'obstacle réagit trop facilement, il est possible de modifier la pression du système hydraulique.

AVIS

Domages causés par des collisions!

Le dispositif anti-collision ne peut pas empêcher les dommages causés par des collisions à grande vitesse !

- ▶ Si l'on n'est pas certain que la surface à travailler soit exempte d'obstacles, conduire lentement et attentivement en conséquence.
- ▶ Si possible, éliminer les obstacles connus avant de commencer les travaux.

Pression, réglage d'usine

Bâti d'attelage de 3 m

100 Bar

Bâti d'attelage de 3,5 m

120 Bar

RENSEIGNEMENT

Modifier la pression de la sécurité d'obstacle avec POWER CONTROL ou ISOBUS :

Modifier la pression avec "SELECT CONTROL"

Préparation

- Clé dynamométrique

Fonctionnement

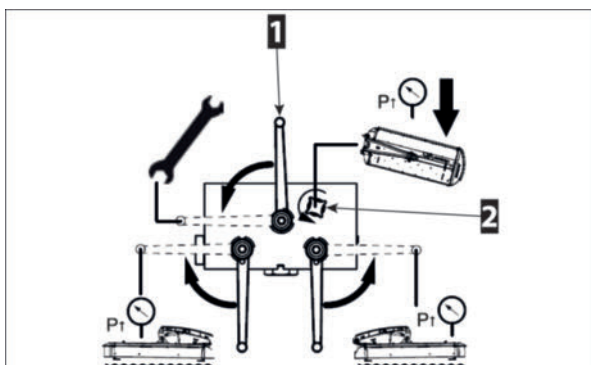

Procédure

- 1 Basculer le levier d'inversion (1) vers la gauche jusqu'à la butée en position de maintenance.
- 2 Tourner la vis de remplissage (2) vers la gauche jusqu'à la butée = ouvrir.
- 3 Régler la pression de la sécurité via le distributeur du tracteur selon les besoins. Voir aussi "Tableau des réglages d'usine".

⚠ AVIS

Dommages dus à la difficulté de fonctionnement de la sécurité anti-collision !

Si la force de déclenchement du dispositif anti-collision est réglée trop haut, le dispositif anti-collision ne peut pas se déclencher ou ne se déclenche pas à temps avant qu'un dommage ne survienne.

- ▶ Ne pas régler la force de déclenchement à un niveau trop élevé.

- 4 Ensuite, fermer la vis de remplissage (2) et la serrer à 25 Nm.
- 5 Pivoter le levier d'inversion (1) vers la droite jusqu'en butée en position d'utilisation.
- 6 Vérifier le réglage en cours d'utilisation.
 - 1 Si la sécurité d'obstacle est toujours déclenchée trop facilement, répéter la procédure à partir du point 1.

Relevage arrière, position en hauteur

Un réglage correct de la hauteur est une condition essentielle pour un réglage optimal de la hauteur de coupe et du suivi du relief par la barre de coupe.

Réglage de la hauteur

⚠ ATTENTION

Coups et écrasements sur tout le corps dus aux composants de la machine en mouvement !

- ▶ Avant d'effectuer des manipulations avec la machine, éloigner toutes les personnes de la zone dangereux autour de la machine.

 AVERTISSEMENT**Répartition peu claire des tâches !**

Si plus d'une personne travaille avec et sur la machine, il peut y avoir un manque de clarté entre les domaines de responsabilité, ce qui peut entraîner des risques pour toutes les personnes concernées.

- ▶ Avant tout travail sur et avec le semoir, définir clairement les domaines de compétence des assistants présents et se concerter sur toutes les opérations prévues.
- ▶ Si des assistants sont ajoutés ou retirés du travail pendant les travaux, les domaines de responsabilité des assistants présents doivent être clairement redéfinis et toutes les opérations prévues doivent faire l'objet d'une concertation entre eux.

 AVERTISSEMENT**Risque d'écrasement sur tout le corps lors de l'utilisation du relevage !**

- ▶ S'assurer que personne ne se trouve dans la zone de danger autour de la combinaison.
- ▶ Ne vous placez pas entre le tracteur et la machine lorsque vous actionnez le relevage via la commande externe.

Préparation

- Mètre à ruban ou similaire.

Condition préalable

- Machine attelée correctement et sécurisée à un tracteur approprié.
- Machine et tracteur arrêtés sur terrain plat, stabilisés et sécurisés contre tout roulage en position de travail.
- Prise de force débrayée.

Fonctionnement

Procédure

Relevage arrière "Position en hauteur" pour un attelage trois points standard !

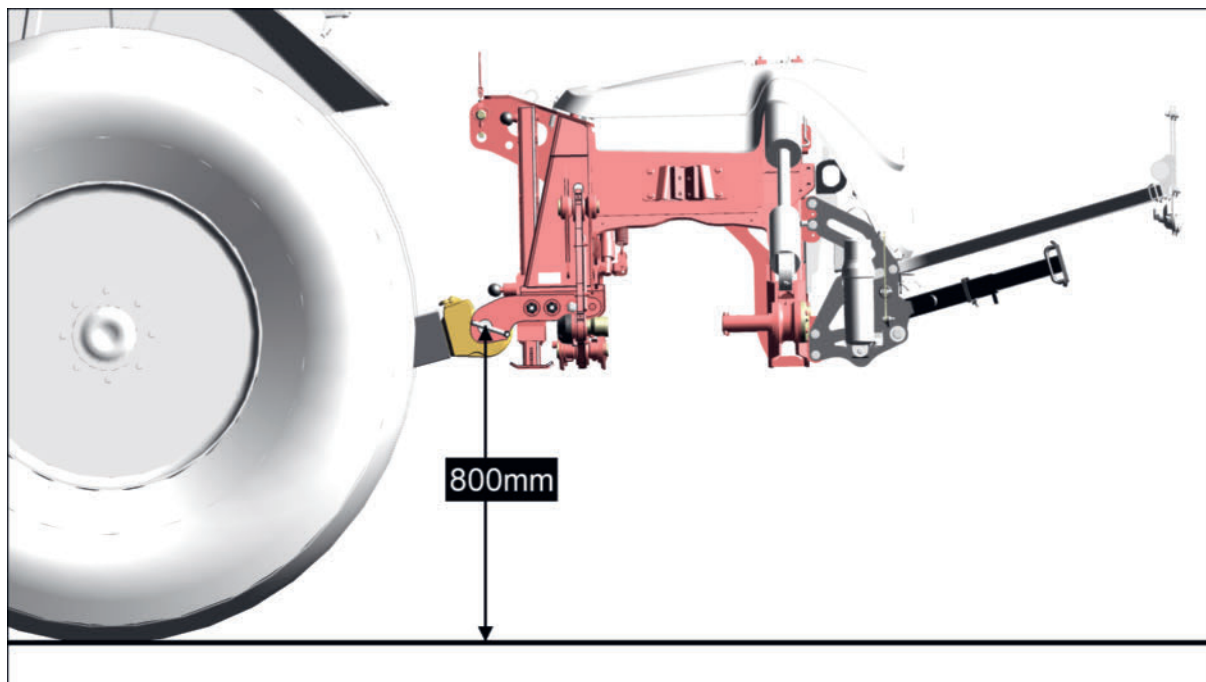

Barre de coupe et 3pts supérieur masqués !

Relevage arrière "Position en hauteur" avec Quick-Hitch !

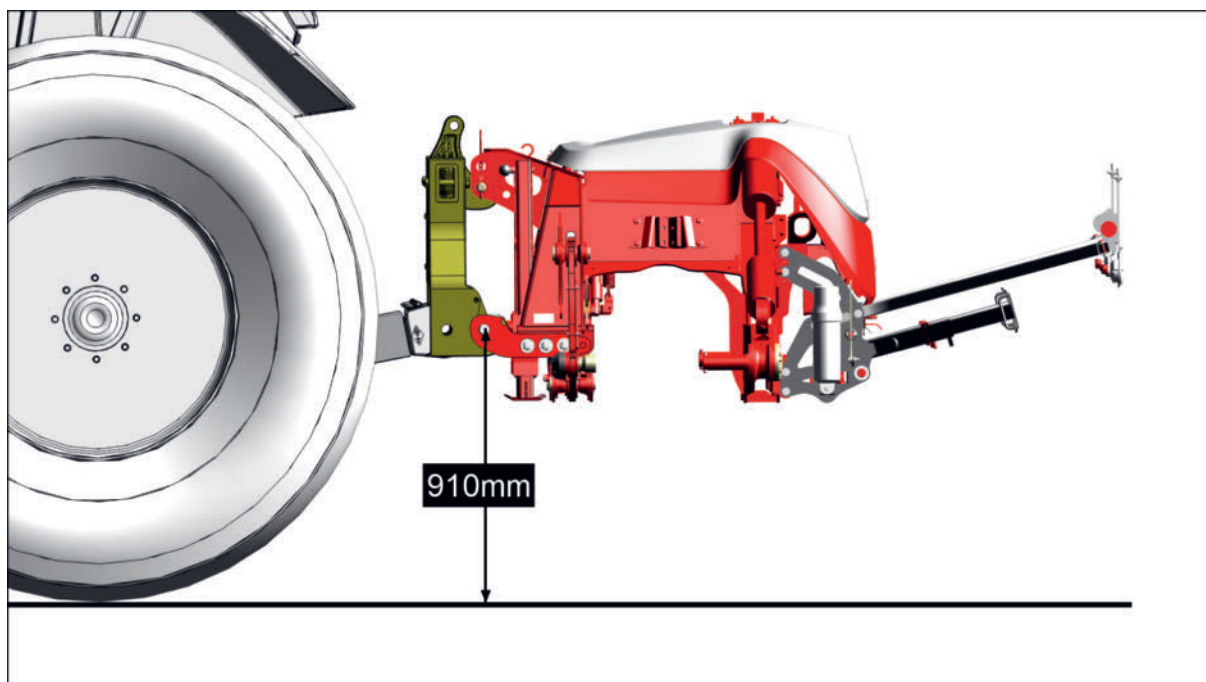

Barre de coupe et 3pts supérieur masqués !

- 1 Au moyen du relevage arrière, relever / abaisser la machine jusqu'à ce que la distance indiquée ci-dessus (selon la méthode d'attelage) soit atteinte entre le sol et le centre de l'axe de fixation.
- 2 Vérifier le réglage de chaque bras de liaison inférieur.

- 1 Si la longueur est la même des deux côtés, aucune autre action n'est nécessaire.
- 2 Si le réglage n'est pas le même partout, vérifier et corriger le réglage des bras inférieurs. Répéter ensuite le réglage de la position en hauteur du relevage arrière à partir de l'étape 1.
- 3 Si possible, régler sur le tracteur la butée de profondeur du relevage arrière à la hauteur choisie. Il permet de rétablir facilement la position en hauteur du relevage arrière si celle-ci est dérégulée par inadvertance.

RENSEIGNEMENT

Par défaut, aucune correction de la position en hauteur n'est nécessaire pendant l'utilisation

Report de charge hydraulique, Réglage avec variante Select Control

Un réglage correct du report de charge réduit l'usure et permet une fauche propre.

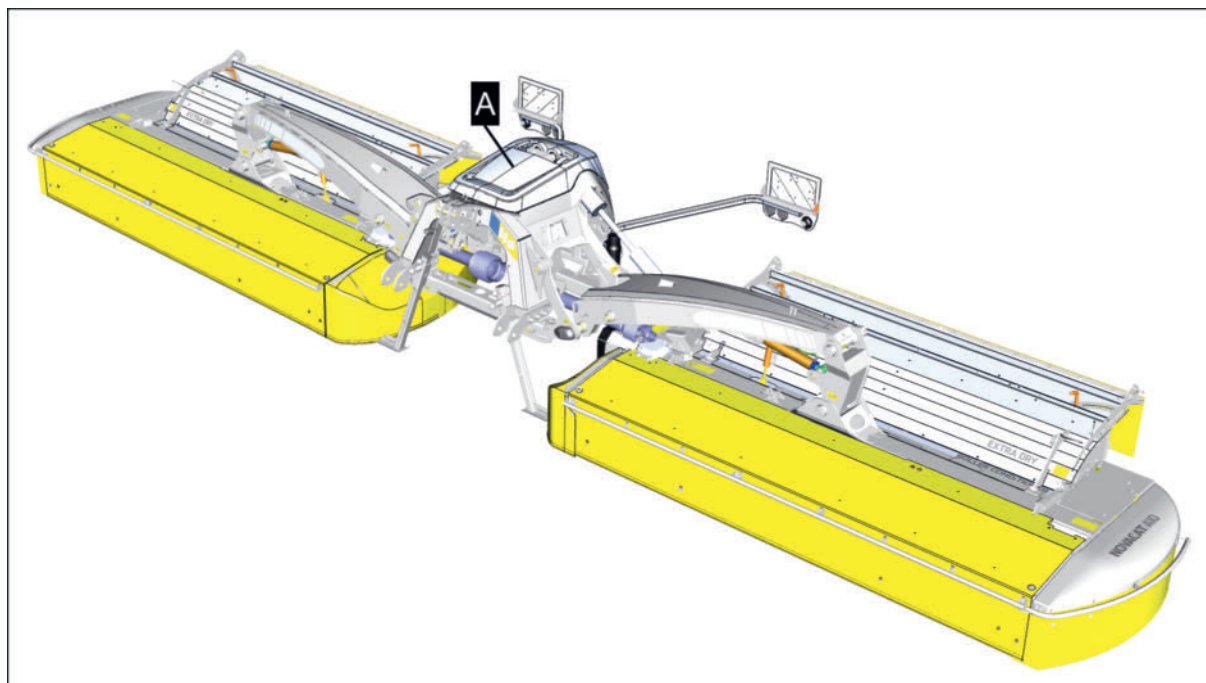

A = Carter du bloc hydraulique

Réglage du report de charge

Condition préalable

- Machine et tracteur arrêtés sur terrain plat, stabilisés et sécurisés contre tout roulage en position de travail.
- Alimentation en pression hydraulique enclenchée.
- Les deux groupes de fauche en position flottante.
- Protection latérale en position de travail et verrouillée.

RENSEIGNEMENT

Augmenter le report de charge en conséquence : par temps humide ou en cas de coupes lourdes et humides = le poids avec lequel le lamier repose sur le sol est réduit.

En même temps, la vitesse de fauche doit être réduite en conséquence afin d'éviter que le lamier ne saute (en raison de la réduction du poids au sol) à des vitesses de fauche plus élevées.

AVERTISSEMENT

Risque pour la santé dû au relevage manuel de charges lourdes !

La vérification du réglage peut, si elle est effectuée manuellement, entraîner une surcharge physique.

- ▶ Ne pas soulever à la main.
- ▶ Utiliser une grue, un chariot élévateur à fourche ou un engin similaire en combinaison avec une balance à traction suffisamment dimensionnée.

Procédure

- 1 Effectuer une pesée : Soulever l'extérieur du groupe de fauche comme illustré.

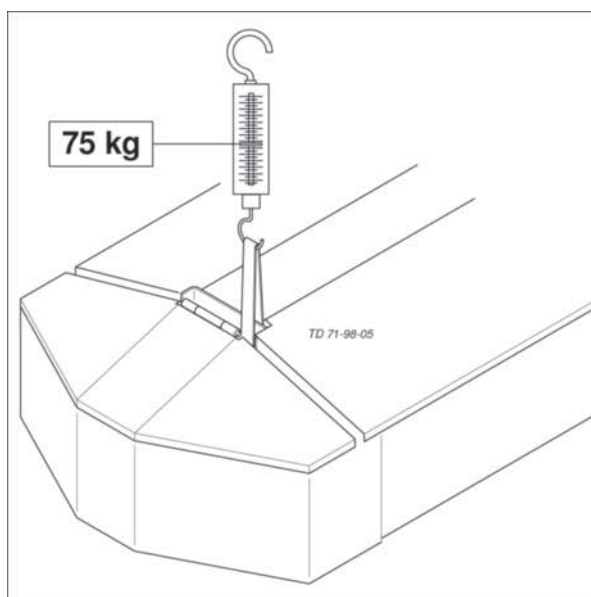

- 1 Si le poids déterminé correspond au réglage d'usine (75 kg) ou à l'exigence actuelle, ignorer les procédures suivantes et passer à l'étape 4.
 - 2 Si le poids déterminé ne correspond pas au réglage d'usine ou à l'exigence actuelle, corriger le report de charge comme décrit ci-dessous.
- 2 Ouvrir le capot (A) : Actionner le verrouillage (V) et faire pivoter le capot vers le haut jusqu'à ce que le ressort à gaz intégré continue de le faire pivoter jusqu'en position finale.

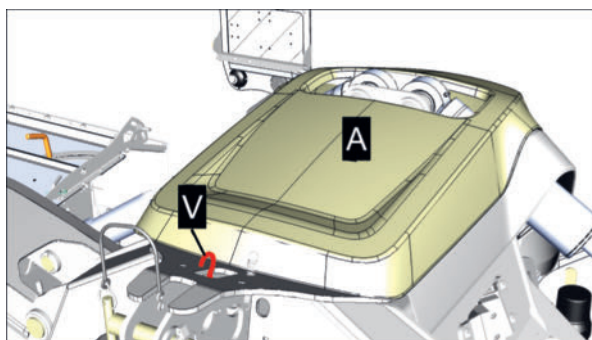

- 1 Sous le capot se trouve le bloc hydraulique avec les trois robinets d'arrêt pour le réglage du report de charge.

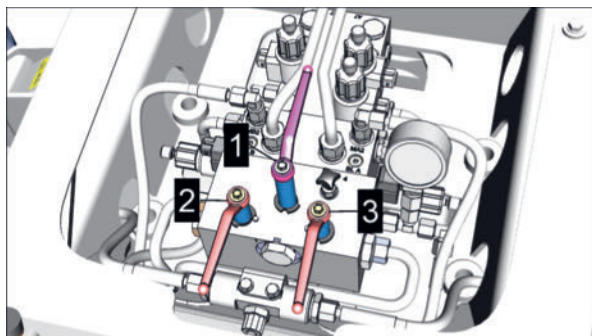

Robinetts d'arrêt en position de travail

- 3 Réglage du report de charge : Mettre le robinet d'arrêt (1) en position (B).

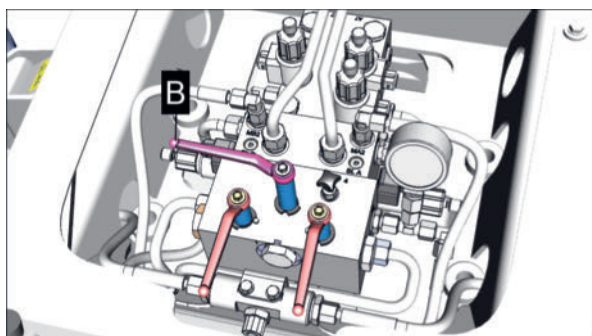

- 4 Activer le réglage du report de charge du groupe de fauche droit : Mettre le robinet d'arrêt (2) en position (B).

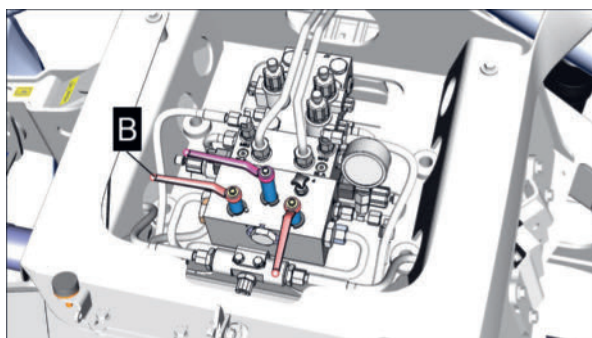

- 5 Actionner le distributeur du tracteur et régler le report de charge selon les besoins. Augmenter la pression = augmenter le report de charge = le groupe de fauche repose avec moins de poids sur le sol.
Réduire la pression = réduire le report de charge = le groupe de fauche repose avec plus de poids sur le sol.

Fonctionnement

- 1 Effectuer une "mesure" manuelle : Soulever le groupe de fauche tout à fait à l'extérieur de la protection latérale (mais sur une pièce du lamier) avec les deux mains et évaluer le report de charge. Si le groupe de fauche peut encore être soulevé, cela correspond au réglage d'usine et donc à un poids d'environ 75 kg à l'extérieur.
- 2 Si le poids déterminé ne correspond pas au réglage d'usine ou à l'exigence actuelle, corriger le report de charge à partir de l'étape 3.
- 3 Si le poids déterminé correspond au réglage d'usine ou aux besoins actuels, passer à l'étape suivante.
- 6 Activer le réglage du report de charge du groupe de fauche gauche : Fermer le robinet d'arrêt (2) pour le côté droit de la fauche et mettre le robinet d'arrêt (3) en position (B).

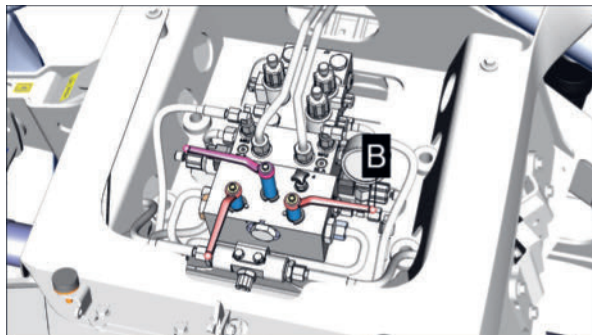

- 7 Actionner le distributeur du tracteur et régler le report de charge selon les besoins. Augmenter la pression = augmenter le report de charge = le groupe de fauche repose avec moins de poids sur le sol.
Réduire la pression = réduire le report de charge = le groupe de fauche repose avec plus de poids sur le sol.
- 8 Effectuer une "mesure" manuelle : Soulever le groupe de fauche tout à fait à l'extérieur de la protection latérale (mais sur une pièce du lamier) avec les deux mains et évaluer le report de charge. Si le groupe de fauche peut encore être soulevé, cela correspond au réglage d'usine et donc à un poids d'environ 75 kg à l'extérieur.
- 9 Si le poids déterminé correspond au réglage d'usine ou aux besoins actuels, poursuivre la procédure à partir de l'étape 11.
- 10 Si le poids déterminé ne correspond pas au réglage d'usine ou à l'exigence actuelle, corriger le report de charge à partir de l'étape 7.
- 11 Fermer le robinet d'arrêt (3).
- 12 Fermer le robinet d'arrêt (1) pour désactiver le réglage du report de charge et terminer ainsi les travaux de réglage.
- 13 Fermer le capot (A) et enclencher le verrouillage (V) de manière audible.

Faucheuse à disques - Position du lamier

La position correcte du lamier est obtenue en réglant le 3points supérieur de l'attelage.

En réglant correctement la position du lamier, on obtient la **"hauteur de coupe standard"** .

RENSEIGNEMENT

- La "hauteur de coupe standard" est basée sur les caractéristiques de construction de la machine et ne peut pas être modifiée sans augmenter l'usure de la machine ou risquer de l'endommager.
- Il est interdit d'augmenter ou de diminuer la "hauteur de coupe standard" en basculant le lamier (en réglant le 3 points) !
- Si la "hauteur de coupe standard" est insuffisante, la machine peut être équipée de patins surélevés (en option) afin d'augmenter la hauteur de coupe.

AVIS

Augmentation de l'usure des patins en cas de mauvais réglage du 3 points !

Si le 3 points n'est pas correctement réglé, les patins sont fortement sollicités d'un côté et s'usent rapidement.

- 1 Ajuster le 3 points de manière à ce que les patins reposent entièrement sur le sol.
- 2 Ne pas régler la hauteur de coupe en ajustant le 3 points supérieur de l'attelage !

Régler la position du lamier (hauteur de coupe standard)

Condition préalable

- Machine attelée correctement et sécurisée à un tracteur approprié.
- Report de charge et hauteur d'attelage correctement réglés.
- Machine arrêtée sur terrain plat, stabilisée et sécurisée contre tout roulage en position de travail.
- Arrêter la machine, retirer la clé de contact du tracteur et attendre l'arrêt de tous les composants de la machine en rotation.

Procédure

- 1 Régler le 3 points et ajuster la position du lamier (et donc la "hauteur de coupe standard") de manière à ce que les patins de la face inférieure du lamier reposent sur toute leur surface sur le sol.

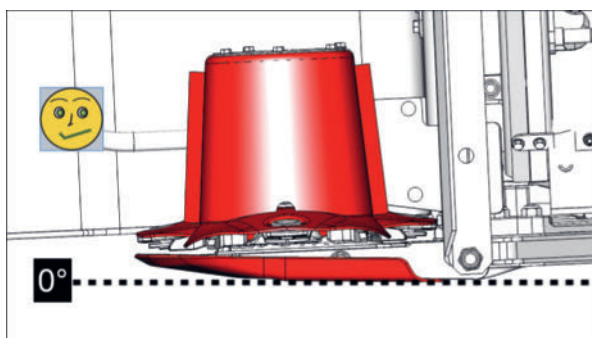

3 points supérieur **correctement réglé** !

Fonctionnement

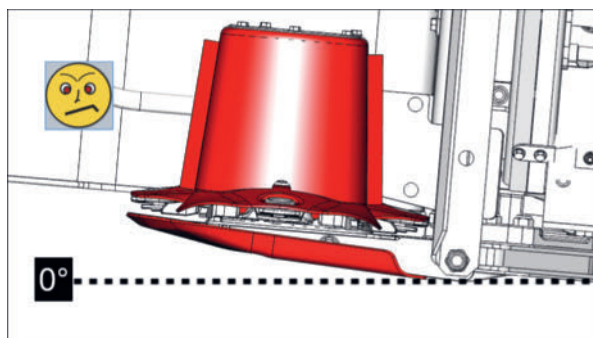

INCORRECT ! 3 points mal réglé!

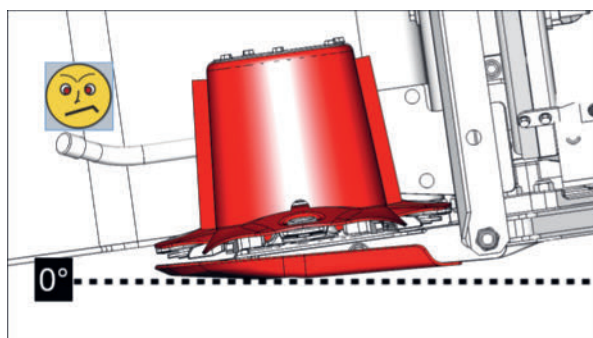

INCORRECT ! 3 points mal réglé!

- 2 Contrôler le réglage de la hauteur de coupe, sur la base du schéma, lors des premiers mètres de fauchage.
 - ▷ Si la « hauteur de coupe standard » est comprise entre 50 mm et 60 mm, le 3 points et donc la position de la barre de coupe sont correctement réglés.
 - ▷ Si la "hauteur de coupe standard" est inférieure à 50 mm ou supérieure à 60 mm, corriger le réglage de la position du lamier en conséquence.

RENSEIGNEMENT

Une coupe malpropre peut également être causée par des couteaux émoussés ou erreur de montage, une hauteur ou un report de charge mal réglé(e), un régime ou sens de rotation incorrect de la transmission ou une vitesse de déplacement inappropriée !

Connecter / déconnecter les conduites de raccordement de la faucheuse frontale

En présence d'un terminal "Power-Control" il est possible de commander automatiquement les protections latérales de la faucheuse frontale avec celles des groupe de fauche arrière.



RENSEIGNEMENT

Les flexibles hydrauliques entre les faucheuses avant et arrière sont sous pression. Avant le dételage, il faut libérer cette pression

Conditionneur (option)

Le but du conditionneur est d'ouvrir la couche protectrice cireuse sur les brins d'herbe. Cela permet d'optimiser le temps de séchage du fourrage et de la récolte à ensiler.

RENSEIGNEMENT

Plus la quantité à traiter est importante, plus la probabilité de colmatage est élevée. 353

Réglages du conditionneur à rouleaux

Lors de la livraison, le conditionneur à rouleaux est pré-réglé pour une intensité moyenne.

Le conditionnement est effectué par deux rouleaux en caoutchouc parallèles, s'engrenant l'un dans l'autre et montés de façon mobile. L'intensité du conditionnement est réglée par la pression du ressort du rouleau supérieur. Les réglages suivants peuvent être effectués pour une adaptation optimale aux conditions existantes.

Fonctionnement



Schéma de gauche = conditionneur à rouleaux standard droit

Schéma de droite = Conditionneur à rouleaux droit pour Collector

AVERTISSEMENT

Risque de blessure lors du travail sur la machine!

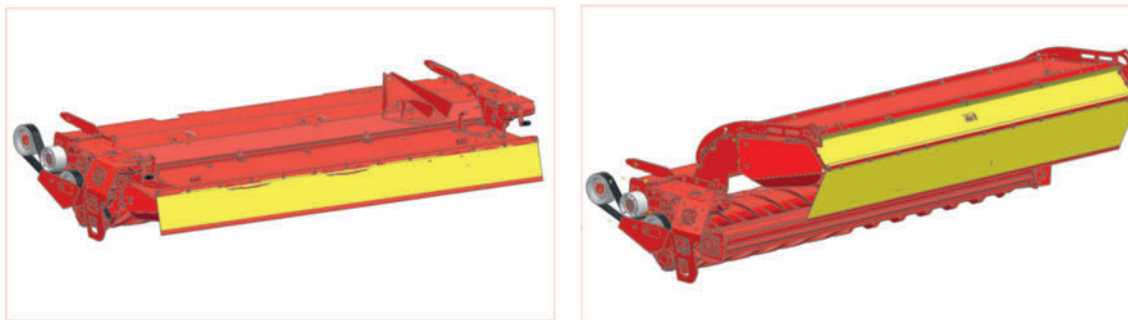
- ▶ Utiliser des équipements de protection individuelle tels que des lunettes de sécurité et des gants.
- ▶ Avant tout travail en rapport avec des engrais, respecter les prescriptions du fabricant d'engrais concernant l'utilisation d'équipements de protection individuelle.
- ▶ Placer la machine sur un sol plat et stabilisé et la sécuriser contre tout roulage.
- ▶ Arrêter le moteur du tracteur, serrer le frein à main, retirer la clé et la garder sur soi.
- ▶ Sécuriser la zone de travail de manière à ce que des personnes non impliquées / non autorisées ne puissent pas y accéder.
- ▶ N'effectuer tous les travaux que lorsque l'entraînement est à l'arrêt.
- ▶ Fermer la vanne d'arrêt sur toutes les conduites hydrauliques avant de travailler dans la zone de danger ou sur les éléments de la machine commandés hydrauliquement.
- ▶ Débranchez toutes les connexions électriques entre le tracteur et la machine avant d'intervenir sur les composants électriques de la machine.
- ▶ Veuillez utiliser des chandelles appropriées ou des dispositifs similaires pour empêcher tout abaissement ou pivotement accidentel des pièces hydrauliques de la machine.
- ▶ Une fois les travaux terminés, veuillez vérifier que les raccords vissés sont bien serrés et que les dispositifs de sécurité / de protection fonctionnent correctement.

Réglage de l'écartement des rouleaux (réglage de base)

L'écart ou la fente entre les rouleaux est réglé(e) en usine. Contrôler si la cote à gauche et à droite est la même avant chaque mise en service.

RENSEIGNEMENT

En raison des tolérances des composants, un écart irrégulier peut se produire malgré le réglage de base. Vérifier l'écart des deux côtés et l'ajuster d'un côté, si nécessaire.

Procédure

- 1 Contrôler l'espace entre les rouleaux à gauche et à droite. Si les deux cotes mesurées ne sont pas égales, ajuster le réglage.

- 2 Desserrer l'intensité du conditionnement à l'aide de la manivelle (voir "Réglage de l'intensité du conditionnement").
- 3 Régler l'écartement au niveau des vis de réglage (1, 2) sur une valeur comprise entre 2 mm et 4 mm entre les brides des rouleaux.

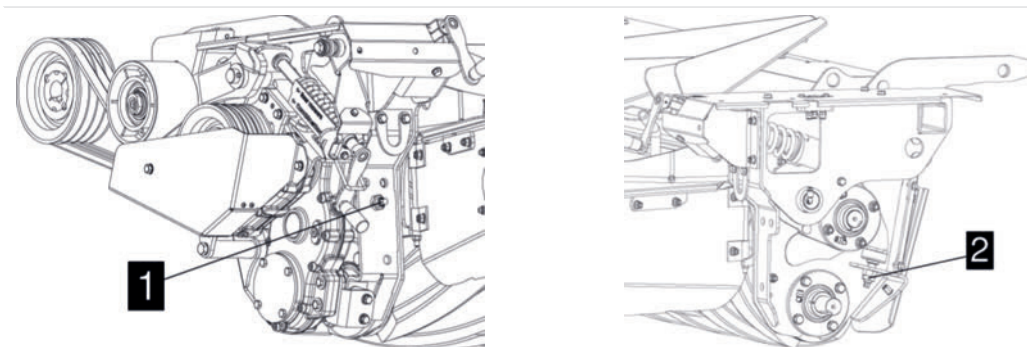

RENSEIGNEMENT

Démonter le couvercle pour avoir une vue dégagée sur les vis de réglage (2).

- 4 Ajuster à nouveau l'intensité de conditionnement à la valeur de travail à l'aide de la manivelle. (voir "Réglage de l'intensité de conditionnement")
- 5 Contrôler l'espace entre les rouleaux à gauche et à droite. En cas d'inégalité, reprendre la procédure depuis le début.

Réglage de l'intensité du conditionnement

RENSEIGNEMENT

Le réglage le plus approprié doit être déterminé pendant la fauche.

Procédure

- 1 Le rouleau supérieur est mobile et, à gauche comme à droite, sa précontrainte est réglée à l'aide d'un ressort. L'intensité du conditionnement est réglée des deux côtés avec la manivelle (1).

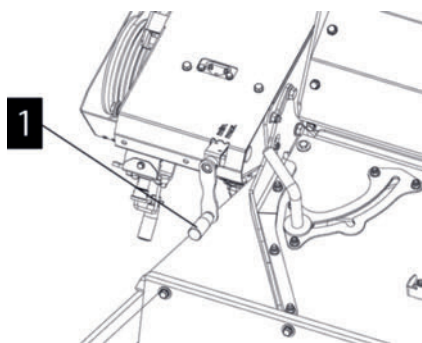

- 2 Exécuter ce processus de façon identique sur les deux côtés de la machine.

Réglage de la largeur d'andain

Les fourrages fauchés et conditionnés sont déposés à la largeur d'andain souhaitée à l'aide des volets d'andainage.

RENSEIGNEMENT

Le réglage le plus approprié doit être déterminé pendant la fauche.

Procédure

- 1 Desserrer et régler la vis de réglage (1) pour ajuster la largeur de l'andain.

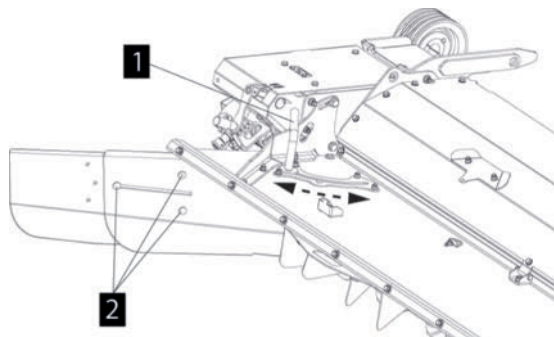

Serrer les vis de réglage et contrôler le serrage.

RENSEIGNEMENT

Lors du travail de fauchage avec les tapis "Collector", les tôles d'andainage intérieures respectives doivent être démontées et montées en position de stockage sur le capot du conditionneur ! Sinon il y aura un bourrage lors du regroupement des andains.

- 2 Exécuter ce processus de façon identique sur les deux côtés de la machine.
- 3 Desserrer et régler la vis de réglage (2) pour ajuster la longueur des tôles d'andainage dans le trou oblong.
Serrer les vis de réglage et contrôler le serrage.
- 4 Exécuter ce processus de façon identique sur les deux côtés de la machine.

Améliorer la diffusion large

Pour améliorer la répartition du fourrage sur toute la largeur de dépose, on peut, dans un premier temps, monter des déflecteurs à trois positions sous le capot et, dans un deuxième temps, adapter l'angle du capot à la quantité de fourrage.

1 Montage des déflecteurs

- 1 Fixer les déflecteurs aux languettes (L)

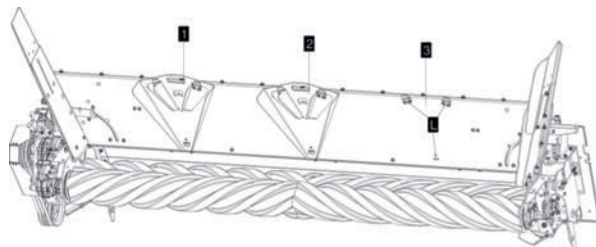

- 2 Si l'on n'a pas besoin des déflecteurs, les ranger en position de rangement (2, 3) en haut du capot.

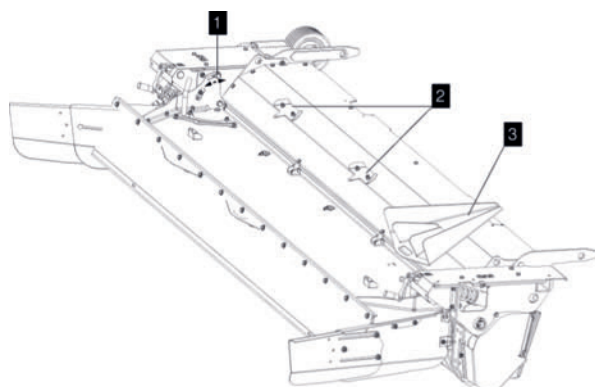

2 Régler l'angle du diffuseur.

Régler l'angle du diffuseur en fonction de la quantité de fourrage pour optimiser l'épandage large.

- Peu de fourrage - diffuseur à plat
- Beaucoup de fourrage - diffuseur agressif

1 Desserrer la vis de blocage (1)

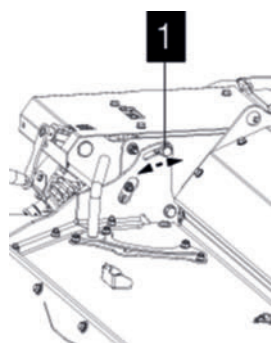

2 Régler l'angle souhaité du diffuseur.

3 Serrer la vis de blocage (1).

4 Exécuter ce processus de façon identique sur les deux côtés de la machine.

5 Le cas échéant, procéder de la même manière pour le deuxième conditionneur à rouleaux.

Conditionneur / Collector - réglage de la tôle délectrice

Procédure

1 Desserrer les écrous à anneau (1-2) et régler la tôle délectrice de manière à ce que la matière fauchée soit projetée le plus au centre possible sur le tapis groupier.

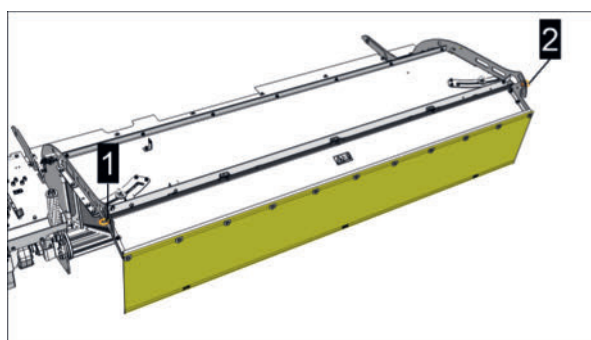

Illustration des symboles du conditionneur à rouleaux

Fonctionnement

- 2 Resserrer les écrous à anneau (1-2).

Réglage de l'angle d'éjection (Collector-conditionneur)

RENSEIGNEMENT

Le réglage le plus approprié doit être déterminé pendant la fauche.

Le troisième rouleau supplémentaire sur le conditionneur à rouleaux influence l'angle d'éjection du fourrage fauché. Le réglage consiste à déplacer le rouleau en hauteur.

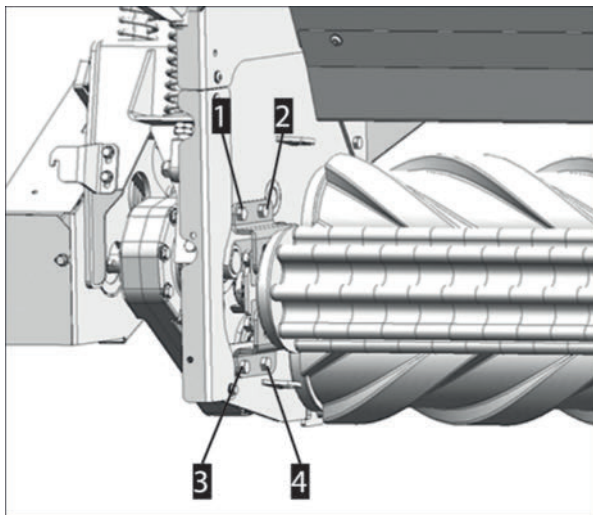

Procédure

- 1 Desserrer les vis (1-4) des deux côtés du rouleau et déplacer le rouleau selon les besoins.
- 2 Resserrer les vis (1-4) des deux côtés du rouleau.

Réglages du conditionneur à doigts

⚠ AVERTISSEMENT**Risque de blessure lors du travail sur la machine!**

- ▶ Utiliser des équipements de protection individuelle tels que des lunettes de sécurité et des gants.
- ▶ Avant tout travail en rapport avec des engrais, respecter les prescriptions du fabricant d'engrais concernant l'utilisation d'équipements de protection individuelle.
- ▶ Placer la machine sur un sol plat et stabilisé et la sécuriser contre tout roulage.
- ▶ Arrêter le moteur du tracteur, serrer le frein à main, retirer la clé et la garder sur soi.
- ▶ Sécuriser la zone de travail de manière à ce que des personnes non impliquées / non autorisées ne puissent pas y accéder.
- ▶ N'effectuer tous les travaux que lorsque l'entraînement est à l'arrêt.
- ▶ Fermer la vanne d'arrêt sur toutes les conduites hydrauliques avant de travailler dans la zone de danger ou sur les éléments de la machine commandés hydrauliquement.
- ▶ Débranchez toutes les connexions électriques entre le tracteur et la machine avant d'intervenir sur les composants électriques de la machine.
- ▶ Veuillez utiliser des chandelles appropriées ou des dispositifs similaires pour empêcher tout abaissement ou pivotement accidentel des pièces hydrauliques de la machine.
- ▶ Une fois les travaux terminés, veuillez vérifier que les raccords vissés sont bien serrés et que les dispositifs de sécurité / de protection fonctionnent correctement.

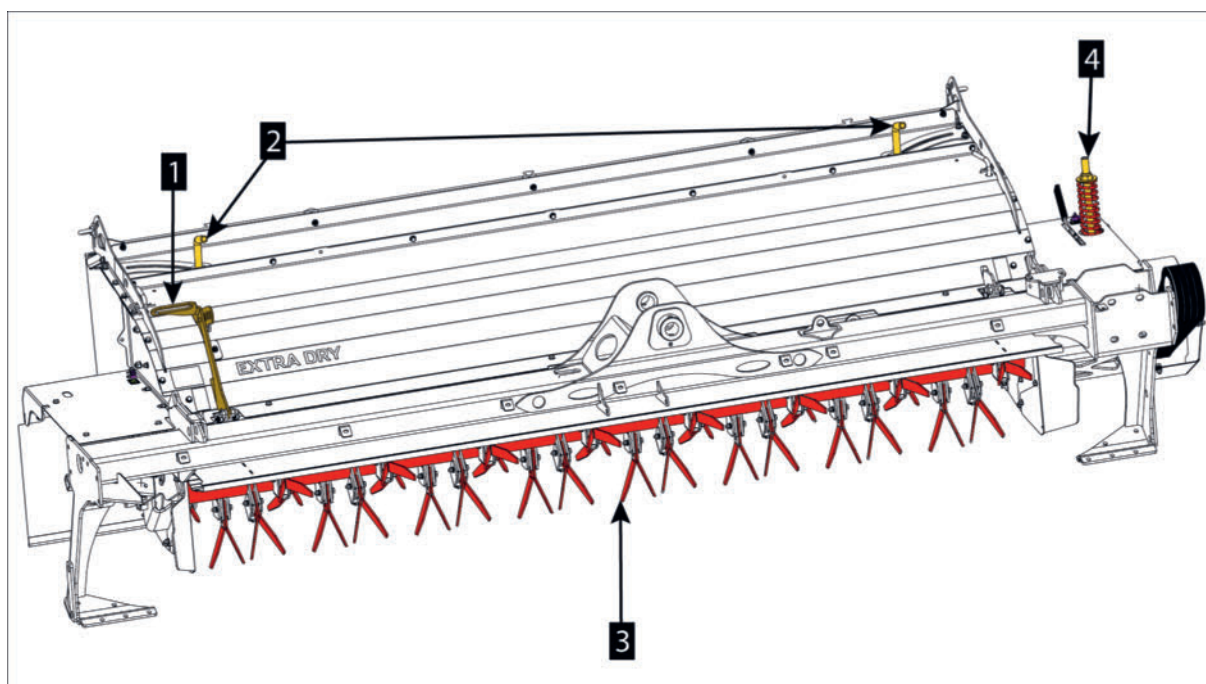
Réglage de l'intensité du conditionnement

Exemple de conditionneur à doigts côté droit

1. Levier de réglage à 4 niveaux pour l'intensité du traitement.
2. Levier de réglage pour les volets d'andainage (largeur d'andain).

Fonctionnement

3. Conditionneur à doigts
4. Entraînement et tendeur

! AVIS

Maximisation de l'usure due à une surcharge permanente !

Si les volets d'andainage et de guidage sont en permanence trop étroits, cela peut entraîner une surcharge constante et donc endommager rapidement l'entraînement.

- 1 Vérifier le réglage et ajuster les volets d'andainage et de guidage plus larges, si nécessaire.

Procédure

- 1 Régler l'intensité du conditionnement sur le levier de réglage (1) du conditionneur à doigts à la valeur souhaitée.

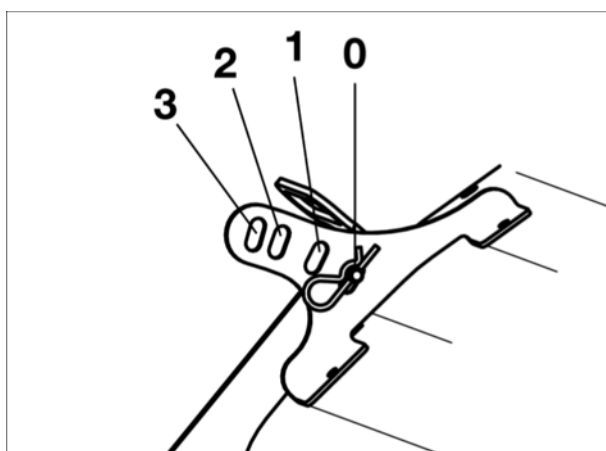

Niveaux d'intensité du conditionneur

0 ... Peu ou pas de conditionnement

3 ... Effet maximal du conditionnement

RENSEIGNEMENT

Le réglage le plus approprié doit être déterminé durant l'utilisation et dépend également de la quantité de fourrage fauché produite, de la vitesse d'avancement et de la puissance du tracteur.

Réglage de l'angle d'éjection:

Le flux de fourrage peut être contenu par le réglage de cette tôle défectrice.

RENSEIGNEMENT

Le réglage le plus approprié doit être déterminé pendant la fauche.

Procédure

- 1 Desserrer les écrous à anneau (1) des deux côtés, régler l'inclinaison du défecteur et resserrer les écrous à anneau.

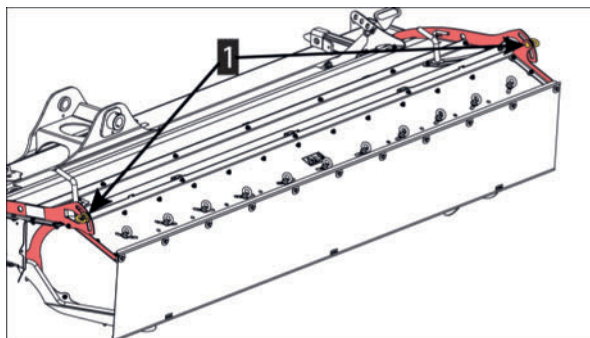

- 2 Effectuer la même procédure des deux côtés de la machine.

Réglage de la largeur d'andain

RENSEIGNEMENT

Le réglage le plus approprié doit être déterminé pendant la fauche.

Procédure

- 1 Desserrer l'écrou à levier (2) et ajuster les volets d'andainage, sous la protection, selon les besoins.

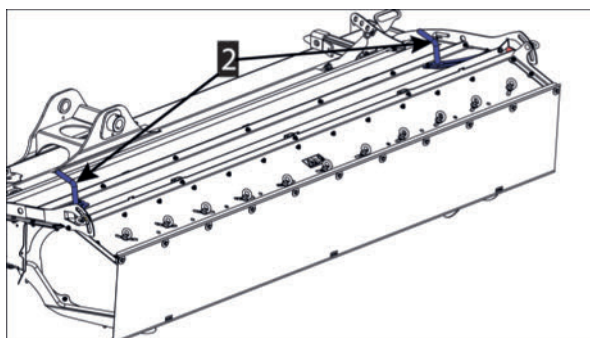

2 = écrou à levier

RENSEIGNEMENT

Lors du travail de fauchage avec les tapis "Collector", les tôles d'andainage intérieures respectives doivent être démontées et montées en position de stockage sur le capot du conditionneur ! Sinon il y aura un bourrage lors du regroupement des andains.

- 2 Puis resserrer l'écrou à levier
- 3 Effectuer la même procédure des deux côtés de la machine.

Régler le dispositif d'épandage large, "ED" (conditionneur standard sans collecteur)

Des déflecteurs (3) réglables individuellement sur la tôle déflectrice aident à obtenir la forme d'andain souhaitée.

RENSEIGNEMENT

Le réglage le plus approprié doit être déterminé pendant la fauche.

Procédure

- 1 Réglage de l'épandage large (ED) Volets (2) entièrement ouverts.

Fonctionnement

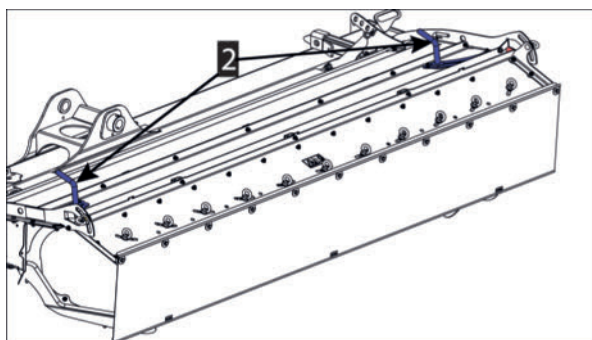

2 = écrou à levier

- 2 Régler la position des déflecteurs au niveau des écrous à anneau (3).

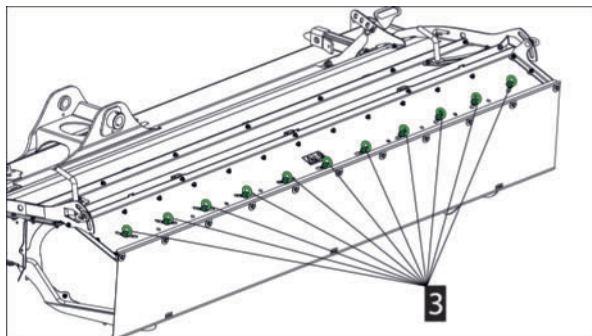

- 3 Régler les déflecteurs (4) comme illustré.

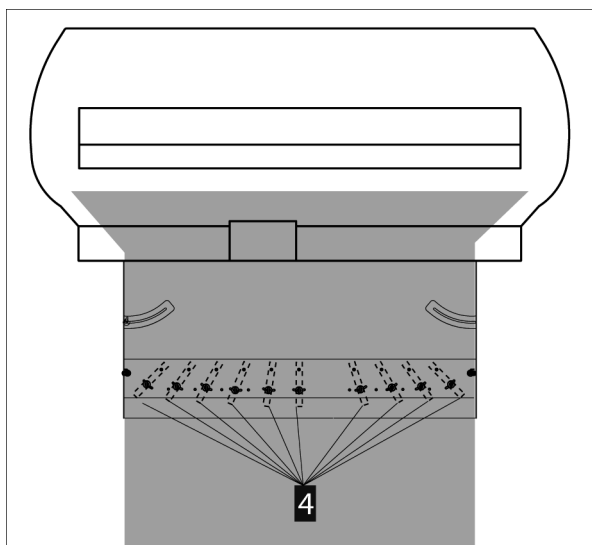

- 4 Exécuter ce processus de façon identique sur les deux côtés de la machine.
- 5 Régler la dépose de l'andain : Pivoter les volets d'andainage (2) vers l'intérieur en fonction de la largeur d'andain souhaitée.

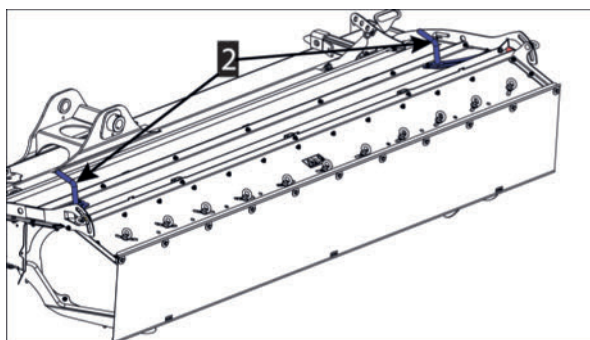

2 = écrou à levier

- 6 Régler les déflecteurs (4) comme illustré.

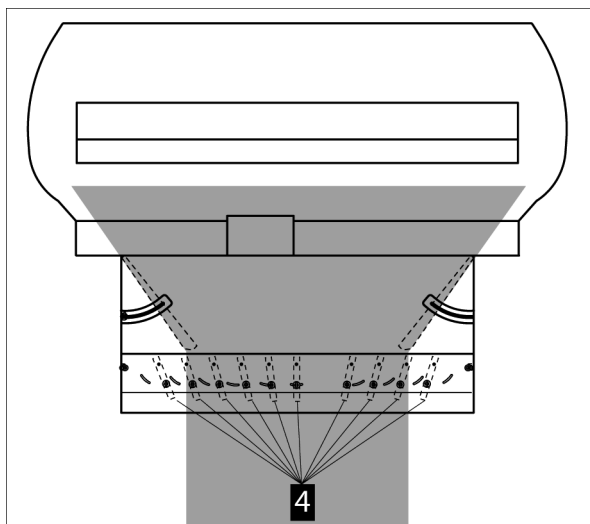

- 7 Exécuter ce processus de façon identique sur les deux côtés de la machine.

Modification de la machine avec conditionneur vers machine avec andainage par disques

L'unité de fauche est compatible avec l'installation optionnelle de conditionneurs ou de disques d'andainage. Si nécessaire, le conditionneur monté en usine peut être démonté et remplacé par un autre conditionneur ou un dispositif d'andainage.

RENSEIGNEMENT

Le dispositif d'andainage par disques (option) n'est possible que sans conditionneur (option) et uniquement avec la protection arrière (option).

RENSEIGNEMENT

En cas d'utilisation de la machine sans conditionneur, démonter également le collecteur afin d'éviter tout poids inutile.

Fonctionnement

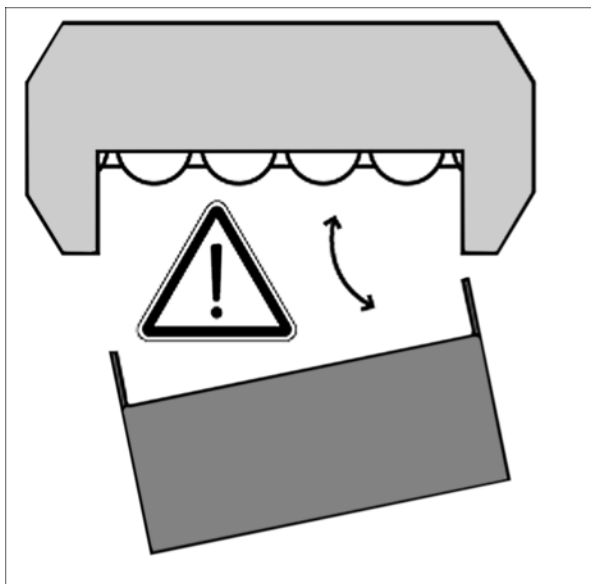

Dépose du conditionneur

AVERTISSEMENT

Risque de blessure lors du travail sur la machine!

- ▶ Utiliser des équipements de protection individuelle tels que des lunettes de sécurité et des gants.
- ▶ Avant tout travail en rapport avec des engrais, respecter les prescriptions du fabricant d'engrais concernant l'utilisation d'équipements de protection individuelle.
- ▶ Placer la machine sur un sol plat et stabilisé et la sécuriser contre tout roulage.
- ▶ Arrêter le moteur du tracteur, serrer le frein à main, retirer la clé et la garder sur soi.
- ▶ Sécuriser la zone de travail de manière à ce que des personnes non impliquées / non autorisées ne puissent pas y accéder.
- ▶ N'effectuer tous les travaux que lorsque l'entraînement est à l'arrêt.
- ▶ Fermer la vanne d'arrêt sur toutes les conduites hydrauliques avant de travailler dans la zone de danger ou sur les éléments de la machine commandés hydrauliquement.
- ▶ Débranchez toutes les connexions électriques entre le tracteur et la machine avant d'intervenir sur les composants électriques de la machine.
- ▶ Veuillez utiliser des chandelles appropriées ou des dispositifs similaires pour empêcher tout abaissement ou pivotement accidentel des pièces hydrauliques de la machine.
- ▶ Une fois les travaux terminés, veuillez vérifier que les raccords vissés sont bien serrés et que les dispositifs de sécurité / de protection fonctionnent correctement.

Condition préalable

- Machine et tracteur arrêtés sur terrain plat, stabilisés et sécurisés contre tout roulage en position de travail.
- Pour l'intervention de montage, éteindre le moteur du tracteur, serrer le frein de stationnement, retirer la clé de contact et la ranger en lieu sûr.
- Suspension hydraulique, dépressuriser

- Dépose des tapis COLLECTOR

Préparation

- Garder le chariot de dépose à portée de main.

Procédure

- 1 Réduire la pression de la suspension hydraulique à zéro, si ce n'est pas déjà fait.

RENSEIGNEMENT

L'ordre de montage est illustré ci-dessous à l'exemple du conditionneur droit.
Exécuter ce processus de façon identique sur les deux côtés de la machine.

- 2 Ouvrir la protection.
- 3 Utiliser la clé à couteau (1) pour relâcher la tension des courroies et retirer les courroies (2) de la poulie du conditionneur.

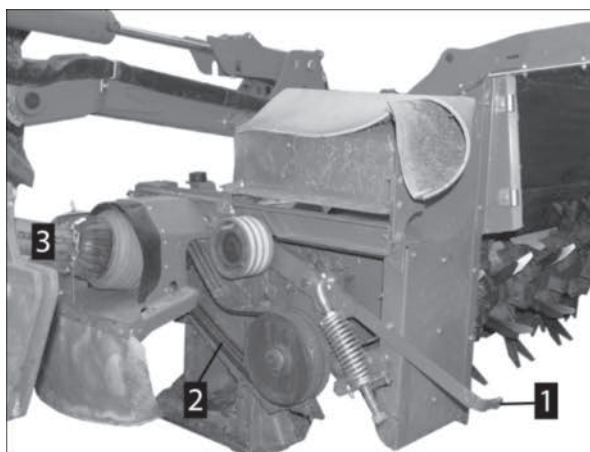

- 1 Si un dispositif d'andainage est monté, débrancher la transmission à cardan (3) et retirer complètement les courroies.
- 4 Retirer ensuite la clé à couteau (1).
- 5 Desserrer la fixation du conditionneur (4).

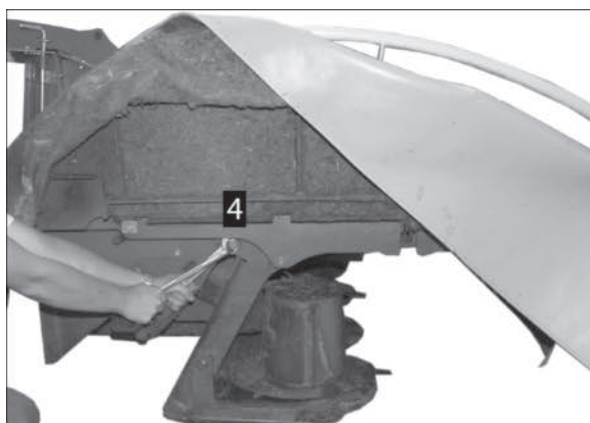

La fixation du conditionneur (4) est également utilisée pour régler l'alignement des courroies entre la barre de coupe et le conditionneur.

- 6 Insérer le chariot (5) dans le support des deux côtés jusqu'à la butée.

Fonctionnement



- 7 Retirer les axes de retenue et les conserver pour une utilisation ultérieure avec la protection arrière, ou si le conditionneur doit être remonté par la suite.

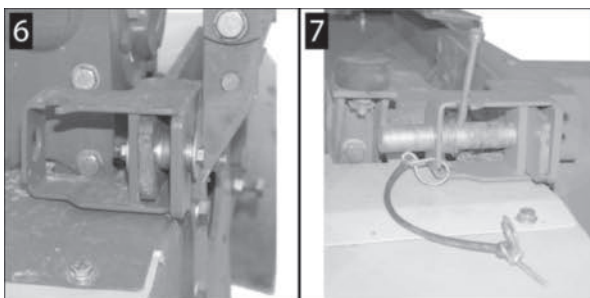

Les conditionneurs sont fixés à la barre de coupe avec 2 axes de retenue chacun.

6 = axes de retenue version standard avec vis et douille

7 = axes de retenue, équipement optionnel avec attache rapide à ressort

- 8 Débrancher la conduite de lubrification du conditionneur à rouleaux.

RENSEIGNEMENT

La conduite de lubrification n'est raccordée et utile qu'aux conditionneurs à rouleaux !

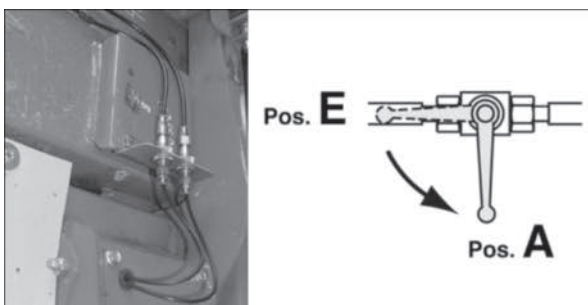

- 1 Fermer le robinet d'arrêt de la lubrification centralisée sur la tête d'attelage (pos. A).
 - 2 Dégager le raccord de la conduite de graissage hors du groupe de fauche.
- 9 Tirer le conditionneur vers l'arrière, le garer sur une surface plane et stabilisée et le sécuriser avec des cales pour l'empêcher de rouler.

RENSEIGNEMENT

Le chariot n'est pas adapté pour manœuvrer le conditionneur sur des surfaces non lisses !

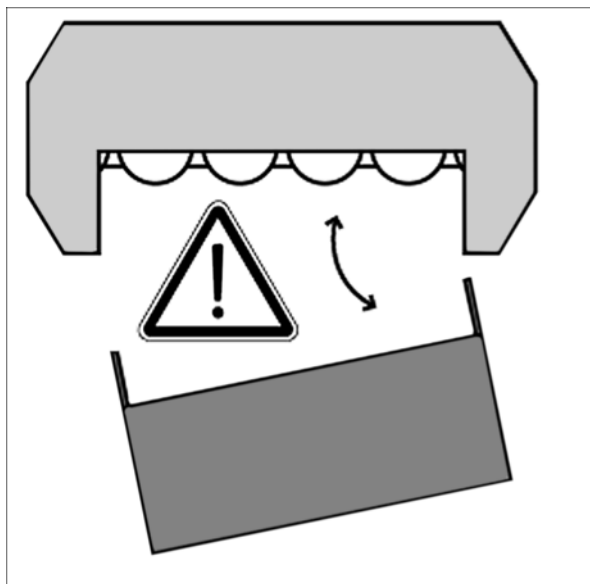

⚠ DANGER

Impuretés / pièces de machines éjectées à grande vitesse !

Lorsque le conditionneur est retiré, les lames de la faucheuse sont librement accessibles tant que la protection arrière n'est pas montée.

- ▶ Pour la fauche sans conditionneur, des éléments de protection prévus spécialement à cet effet doivent être installés sur la barre de coupe. Dans le cas d'une machine neuve avec conditionneur, ces éléments de protection ne sont pas inclus dans la livraison, les pièces doivent donc être commandées en supplément (voir liste des pièces détachées, groupe de montage "PROTECTION ARRIÈRE") !

Montage du carter de protection arrière

🔧 RENSEIGNEMENT

Si des disques d'andainage sont montés, alors le renfort du lamier doit être démonté avant le montage des disques d'andainage.

Fonctionnement

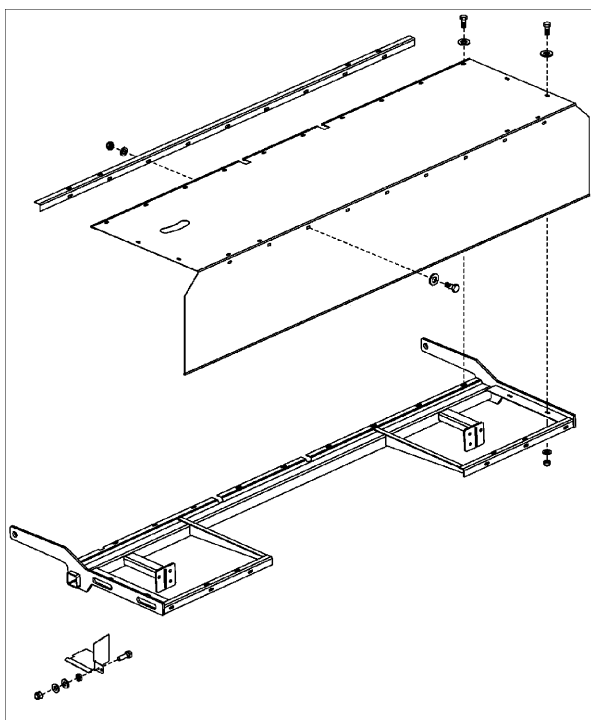

ATTENTION

Impuretés / pièces de machines éjectées à grande vitesse !

- ▶ Ne jamais ouvrir ou laisser les carters de protection lorsque des éléments de la machine sont en rotation.
- ▶ Attendre que tous les éléments rotatifs de la machine s'arrêtent avant d'approcher la machine.

Condition préalable

- Conditionneur à dents ou conditionneur à rouleaux complètement démonté.

Préparation

- Axes de retenue du conditionneur pour une utilisation ultérieure avec la protection arrière

Procédure

- 1 Glisser la protection dans les guides du conditionneur et positionner et sécuriser les axes de retenue à la protection / à l'unité de fauche telle qu'elle a été retirée du conditionneur.
- 2 Exécuter ce processus de façon identique sur les deux côtés de la machine.

Modification de la machine avec andainage par disques vers machine avec conditionneur

Condition préalable

- Machine attelée sur tracteur approprié et sécurisée comme requis
- Machine et tracteur arrêtés sur terrain plat, stabilisés et sécurisés contre tout roulage en position de travail.
- Démontage du conditionneur / système d'andainage

Procédure

- 1 Nettoyer soigneusement le conditionneur / système d'andainage et le groupe de fauche, en particulier les points de raccordement.
- 2 Pousser le conditionneur ou les disques d'andainage dans le support du groupe de fauche.
- 3 Verrouiller les axes de fixation.

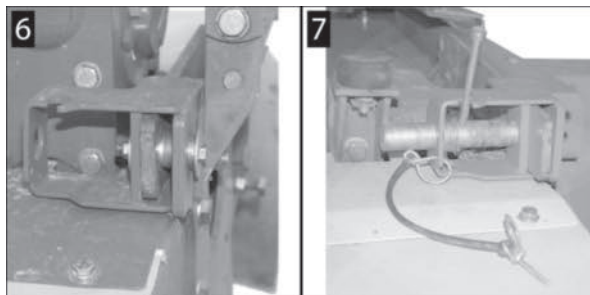

Les conditionneurs sont fixés à la barre de coupe avec 2 axes de retenue chacun.

6 = axes de retenue version standard avec vis et douille

7 = axes de retenue, équipement optionnel avec attache rapide à ressort

- 4 Enlever le chariot de dépose.
 - 1 Si nécessaire, soulever légèrement les bras et soulager le chariot de dépose afin de pouvoir le retirer.
 - 2 Remettre ensuite les bras en position de travail.
- 5 Régler et serrer la vis de positionnement du conditionneur La vis du conditionneur (4) règle également le positionnement optimal du conditionneur par rapport à l'unité de fauche. La poulie du conditionneur doit être alignée avec la poulie de l'unité de fauche. Voir "Vérifier / corriger le passage du galet tendeur de l'entraînement du conditionneur" sur page 313.

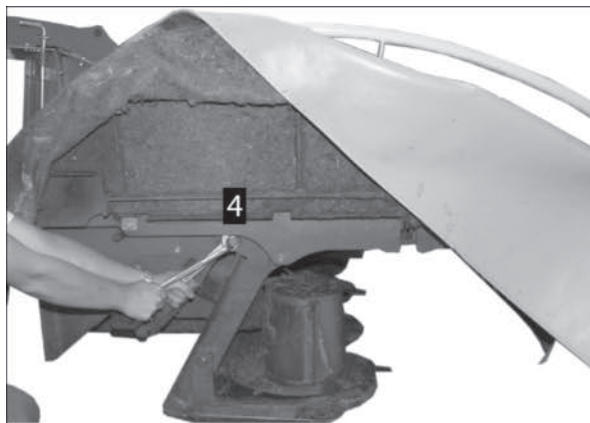

- 6 Monter les courroies, tendre et fixer le carter de protection
- 7 Actionner la clé à couteau (1) faire pivoter et bloquer le galet tendeur de courroie en position relevée. Placer toutes les courroies (2) sur les poulies.

Fonctionnement

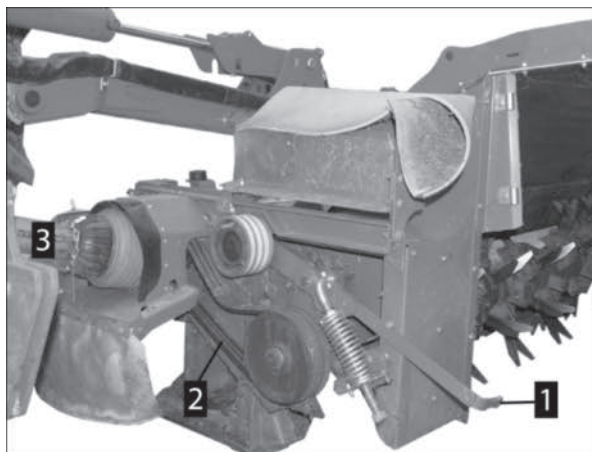

- 8 Actionner la clé à couteau (1) et faire pivoter le tendeur de courroie en position de travail.
 - 1 S'assurer que les courroies (2) circulent correctement dans les deux poulies.
- 9 Pour les conditionneurs à rouleaux, insérer le raccord de la conduite de graissage dans le groupe de fauche.
 - 1 Brancher la conduite de lubrification du conditionneur à rouleaux.

RENSEIGNEMENT

La conduite de lubrification n'est raccordée et utile qu'aux conditionneurs à rouleaux !

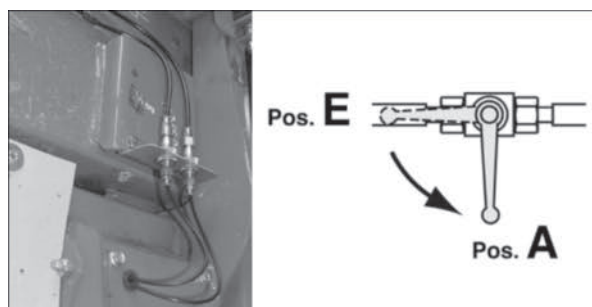

- 1 Ouvrir le robinet d'arrêt de la lubrification centralisée sur la tête d'attelage (pos. E).
- 10 Régler à nouveau la pression du report de charge des groupes de fauche.
- 11 S'assurer que la distance par rapport à l'éclairage reste suffisante pendant les opérations de pivotement, sinon il est nécessaire d'adapter les supports d'éclairage aux nouvelles conditions d'espacement.

RENSEIGNEMENT

Nécessaire uniquement si la machine a été livrée depuis l'usine sans conditionneur.

Collector (Option)

Les tapis groupiers permettent une dépose de l'andain sur une largeur variable (dépose simple; assemblée; triplée). Le terminal de commande permet de faire pivoter les tapis grou-

peurs vers le haut ou le bas. La vitesse des tapis peut être réglée en continu par côté à l'aide du terminal de commande (sauf Select Control).

⚠ AVERTISSEMENT

Risque de blessure lors du travail sur la machine!

- ▶ Utiliser des équipements de protection individuelle tels que des lunettes de sécurité et des gants.
- ▶ Avant tout travail en rapport avec des engrais, respecter les prescriptions du fabricant d'engrais concernant l'utilisation d'équipements de protection individuelle.
- ▶ Placer la machine sur un sol plat et stabilisé et la sécuriser contre tout roulage.
- ▶ Arrêter le moteur du tracteur, serrer le frein à main, retirer la clé et la garder sur soi.
- ▶ Sécuriser la zone de travail de manière à ce que des personnes non impliquées / non autorisées ne puissent pas y accéder.
- ▶ N'effectuer tous les travaux que lorsque l'entraînement est à l'arrêt.
- ▶ Fermer la vanne d'arrêt sur toutes les conduites hydrauliques avant de travailler dans la zone de danger ou sur les éléments de la machine commandés hydrauliquement.
- ▶ Débranchez toutes les connexions électriques entre le tracteur et la machine avant d'intervenir sur les composants électriques de la machine.
- ▶ Veuillez utiliser des chandelles appropriées ou des dispositifs similaires pour empêcher tout abaissement ou pivotement accidentel des pièces hydrauliques de la machine.
- ▶ Une fois les travaux terminés, veuillez vérifier que les raccords vissés sont bien serrés et que les dispositifs de sécurité / de protection fonctionnent correctement.

Conditionneur / Collector - réglage de la tôle défectrice

Procédure

- 1 Desserrer les écrous à anneau (1-2) et régler la tôle défectrice de manière à ce que la matière fauchée soit projetée le plus au centre possible sur le tapis groupeur.

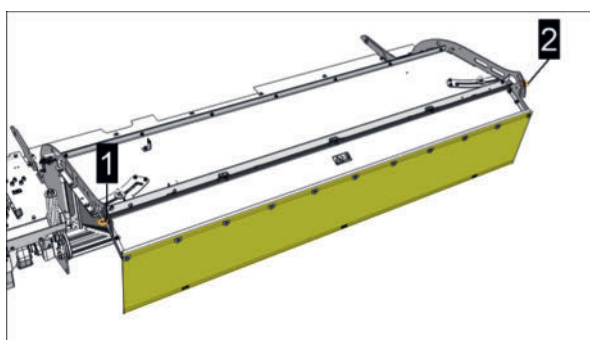
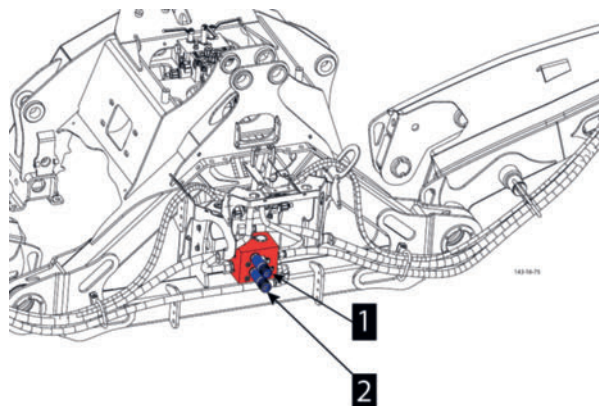

Illustration des symboles du conditionneur à rouleaux

- 2 Resserrer les écrous à anneau (1-2).

Fonctionnement

Régler la vitesse de la bande avec la variante "Select Control"



1 = vanne de régulation de la vitesse du tapis groupeur droit

2 = vanne de régulation de la vitesse du tapis groupeur gauche

Procédure

- 1 Régler la vitesse du tapis à l'aide des vannes de régulation (1-2) selon les besoins de chaque côté.

Faucher sans tapis

Le fourrage est déposé en fonction du réglage du conditionneur (dépose simple).

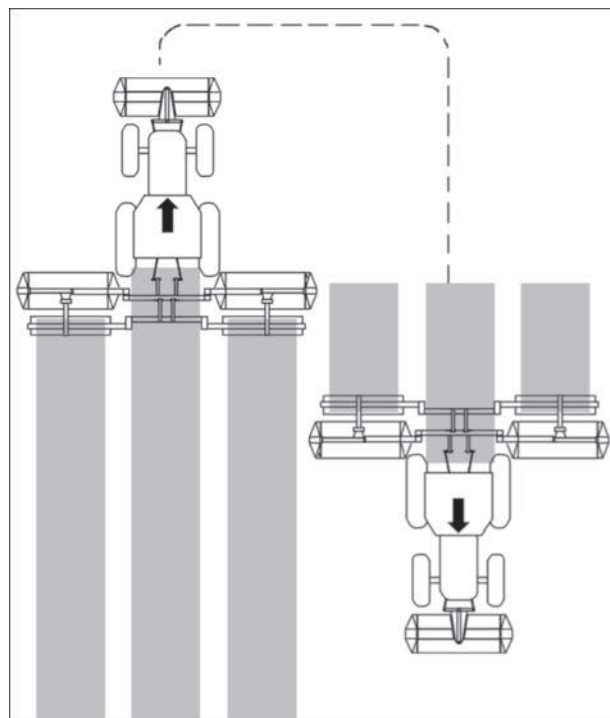

- 1 Utiliser le terminal de commande et faire pivoter les deux tapis groupeurs vers le haut.
 - 1 Pour un andainage plus régulier, il est possible de monter les tôles d'andainage intérieures. Ils sont fixés et stockés sur la hotte du conditionneur, lorsque l'on travaille avec un tapis groupeur. Retirer la tôle d'andainage intérieure de la position de stockage et la monter de la même manière que la tôle d'andainage extérieure.

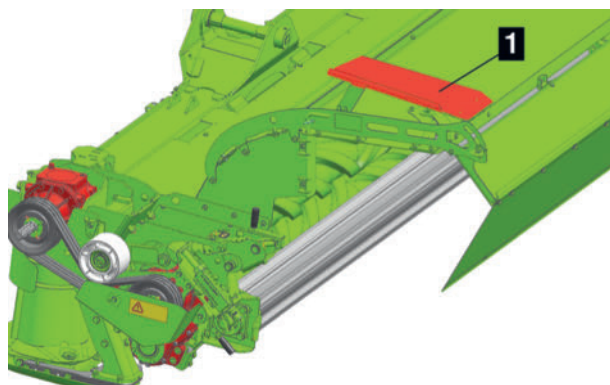

Exemple de conditionneur à rouleaux pour Collector côté droit
 1 = Tôle d'andain intérieure en position de stockage

Travail de fauche avec tapis groupeur

Les deux tapis regroupent le fourrage vers le milieu créant ainsi un triple andain.

RENSEIGNEMENT

Lors du travail de fauche avec les tapis "Collector", les tôles d'andainage intérieures respectives doivent être démontées et montées en position de stockage sur le capot du conditionneur ! Sinon il y aura un bourrage lors du regroupement des andains.

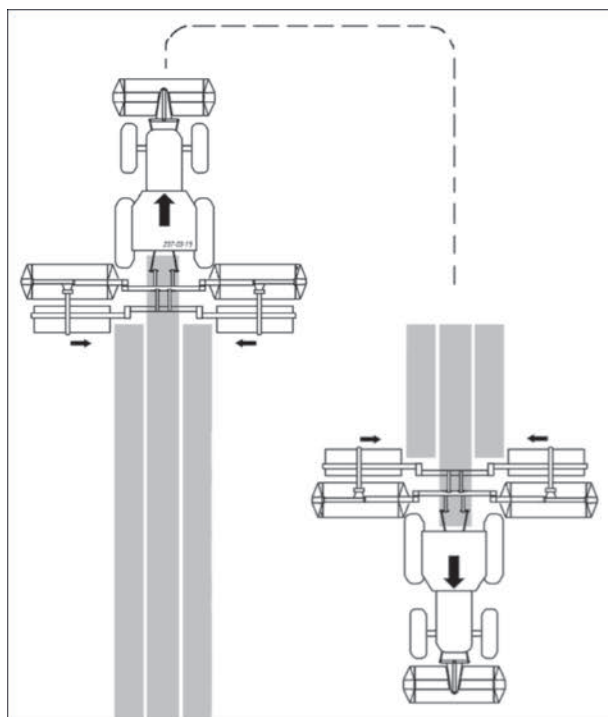

Procédure

- 1 Démontez les tôles d'andainage intérieures sur chaque conditionneur et les mettez en position de stockage.

Fonctionnement

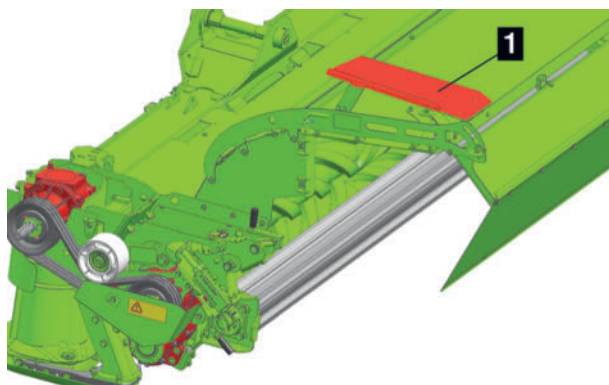

Exemple de conditionneur à rouleaux pour Collector côté droit

1 = Tôle d'andain intérieure en position de stockage

- 2 Utiliser le terminal de commande et abaisser les deux tapis groupeurs en position de travail.
 - 1 Les rouleaux accélérateurs (option) permettent de réduire encore la largeur de l'andain.

Travail de fauche avec un tapis groupeur

Les deux tapis regroupent le fourrage vers le milieu créant ainsi un "triple andain".

RENSEIGNEMENT

Lors du travail de fauchage avec les tapis "Collector", les tôles d'andainage intérieures respectives doivent être démontées et montées en position de stockage sur le capot du conditionneur ! Sinon il y aura un bourrage lors du regroupement des andains.

- 1 Lorsque l'on travaille avec un seul tapis, il est possible (en fonction des conditions) de déposer cet andain sur les deux autres.

RENSEIGNEMENT

La largeur totale de l'andain préparé est optimal pour un andaineur d'une largeur minimum de 10 m.

Pour cette utilisation, le peigne d'andainage central (option) doit être fixé au plus haut.

Régler les rouleaux accélérateurs (option)

Les rouleaux accélérateurs (1) peuvent être réglés en hauteur afin de modifier la distance d'éjection.

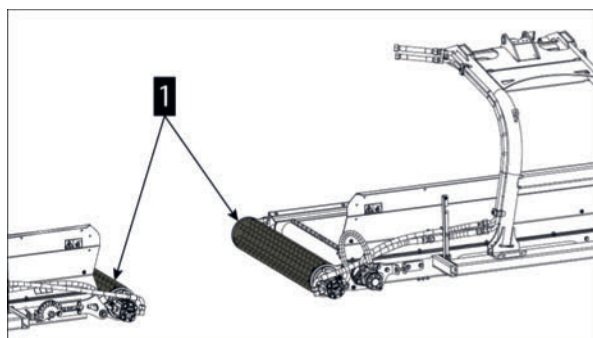

Procédure

- 1 Retirer les vis (2-3) des deux côtés du rouleau accélérateur.

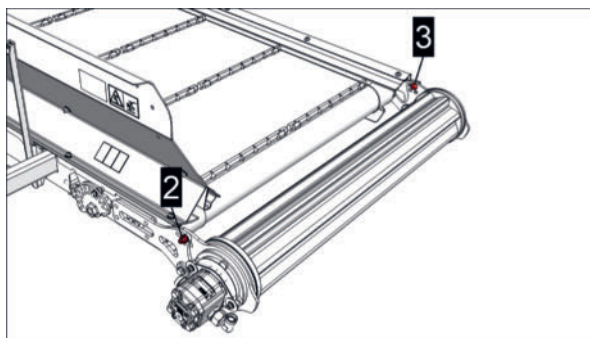

Exemple sur rouleau accélérateur gauche

- 2 Positionner le rouleau accélérateur dans la position souhaitée.
- 3 Monter les vis (2-3) dans le schéma de perçage des deux côtés de la même manière dans le trou approprié et les serrer.
- 4 Procéder de la même manière pour les deux tapis groupeurs.

Démontage des tapis groupeurs

Possible uniquement pour les collecteurs démontables avec raccords hydrauliques enfichables et châssis de dépose (option).

Condition préalable

- Bâti de dépose à portée de main
- Machine et tracteur arrêtés sur terrain plat, stabilisés et sécurisés contre tout roulage en position de travail.
- Tapis groupeurs en position de travail.
- Pour l'intervention de montage, éteindre le moteur du tracteur, serrer le frein de stationnement, retirer la clé de contact et la ranger en lieu sûr.
- Report de charge hydraulique, dépressuriser

Préparation

- Palan ou équivalent.
- 2 sangles - capacité de charge maximale d'au moins 250 kg chacune

⚠ ATTENTION

Ecrasements, coincements et chocs dus à des mouvements inattendus d'éléments de la machine !

Lorsque des composants d'équipement sont démontés, des parties de la machine peuvent se mettre en mouvement de manière inattendue en raison de la suppression du poids et de la pression de report de charge présente (dans le système de report de charge hydraulique ou mécanique).

- ▶ Avant de démonter des composants de l'équipement, toujours réduire la pression du système de report de charge (hydraulique et mécanique) à zéro.

Fonctionnement

Procédure

- 1 Réduire la pression du report hydraulique à zéro, si ce n'est pas déjà fait.

RENSEIGNEMENT

L'ordre de montage est illustré ci-dessous à l'exemple du tapis groupeur droit.

Exécuter ce processus de façon identique sur les deux côtés de la machine.

- 2 Insérer le châssis de dépose dans le cadre du tapis groupeur jusqu'à la butée comme illustré.

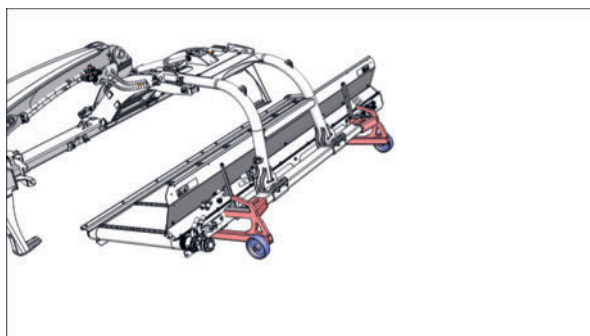
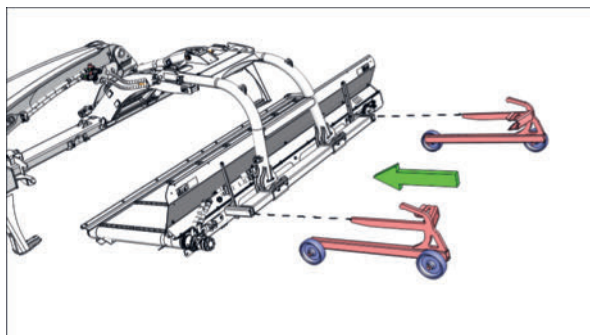

- 3 Débranchez tous les prises et les connexions de câbles. Découpler le capteur de régime, ne pas découpler le capteur de position du tapis groupeur (sous le vérin de pivotement) !

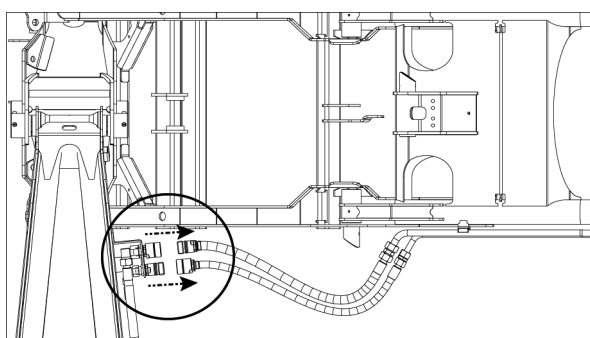

- 4 Retirer la goupille (1) et l'axe (2) du vérin hydraulique.

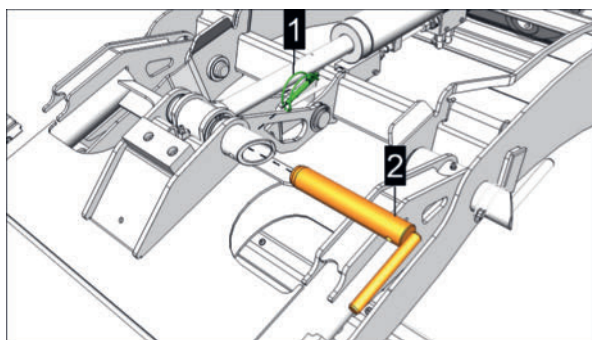

- 5 Actionner le distributeur / terminal du tracteur et rentrer le vérin hydraulique jusqu'à ce que le terminal affiche " tapis groupeur relevé ".

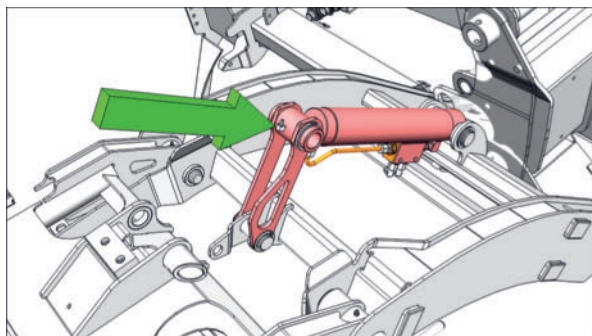

- 6 Accrocher les sangles de levage aux œillets de la grue et soulever le tapis groupeur jusqu'à ce qu'il ne repose plus sur les deux tampons en caoutchouc (3).

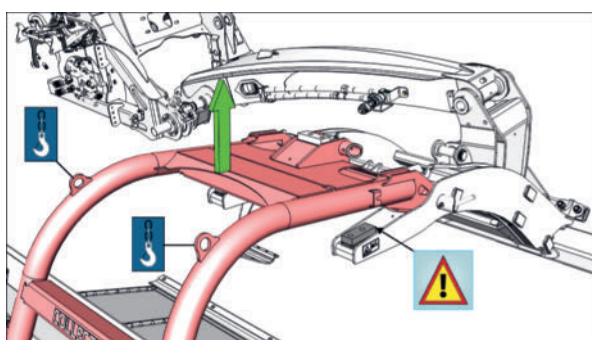
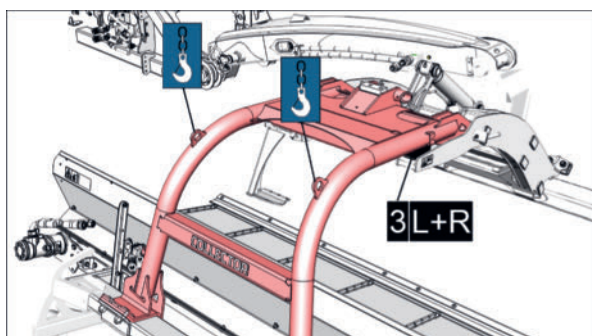

- 7 Retirer la goupille (4) et l'axe de fixation (5) des deux côtés du support (6).

Fonctionnement

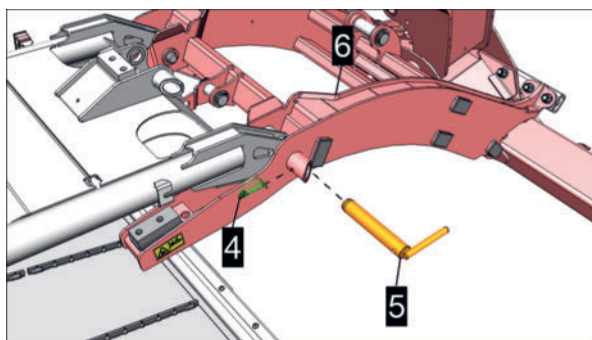

- 8 Relever le tapis groupeur vers l'arrière.

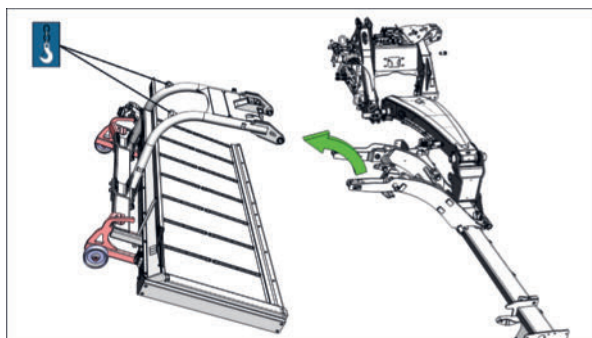

- 9 Déposer le tapis groupeur sur une surface plane et stabilisée, le bloquer avec des cales pour empêcher tout roulage et retirer les sangles de la grue.

RENSEIGNEMENT

Le chariot n'est pas adapté pour manœuvrer le tapis groupeur sur des surfaces non lisses !

- 10 Actionner le distributeur / terminal du tracteur et déployer le vérin hydraulique jusqu'à ce que le terminal affiche "Tapis groupeur pivoté" (signal du capteur de position sous le vérin de pivotement).

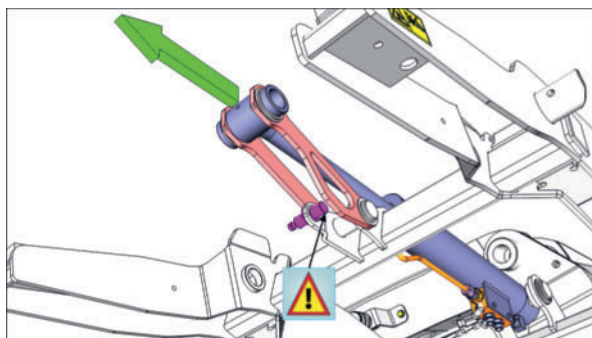

- 11 Dans le terminal de commande, désactiver l'équipement "Collector" dans le menu "CONFIG", sinon les tapis groupeurs continuent apparemment à être commandés via le terminal et des messages d'erreur sont émis sur le terminal.
- 12 Après le démontage complet des deux tapis groupeurs, régler à nouveau le report de charge des lamier via le terminal de commande.

Montage du tapis sur le support

Possible uniquement pour les collecteurs démontables avec raccords hydrauliques enfichables et châssis de dépose (option).

Condition préalable

- Machine attelée correctement et sécurisée à un tracteur approprié.
- Machine et tracteur arrêtés sur terrain plat, stabilisés et sécurisés contre tout roulage en position de travail.
- Pour l'intervention de montage, éteindre le moteur du tracteur, serrer le frein de stationnement, retirer la clé de contact et la ranger en lieu sûr.

Préparation

- Palan ou équivalent.
- 2 sangles - capacité de charge maximale d'au moins 250 kg chacune

Procédure

RENSEIGNEMENT

L'ordre de montage est illustré ci-dessous à l'exemple du tapis groupeur droit.

Exécuter ce processus de façon identique sur les deux côtés de la machine.

- 1 Dans le terminal de commande, activer l'équipement "Collecteur" dans le menu "CONFIG", sinon les vérins pivotants ne peuvent pas être commandés via le terminal.
- 2 Actionner le distributeur / terminal du tracteur et rentrer le vérin de pivotement sur le tapis groupeur droit jusqu'à ce que le terminal affiche "tapis groupeur sorti" (signal du capteur de position sous le vérin de pivotement).

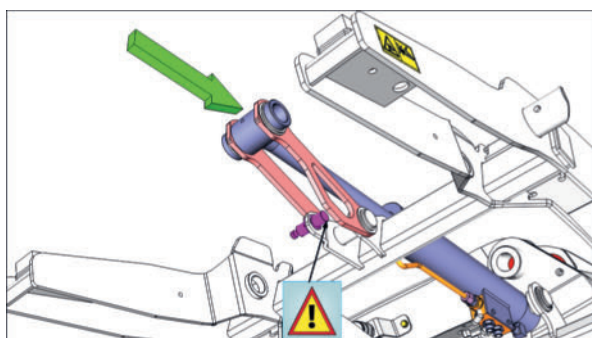

- 3 Accrocher le tapis groupeur aux crochets de la grue, le soulever et le manœuvrer vers le support comme illustré.

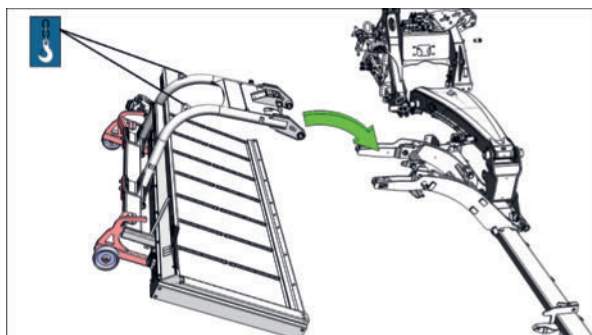

- 4 Enfiler le tapis groupeur sur le support (1) comme illustré, puis fixer l'axe de positionnement (2) et la goupille avant (3) des deux côtés du support (1).

Fonctionnement

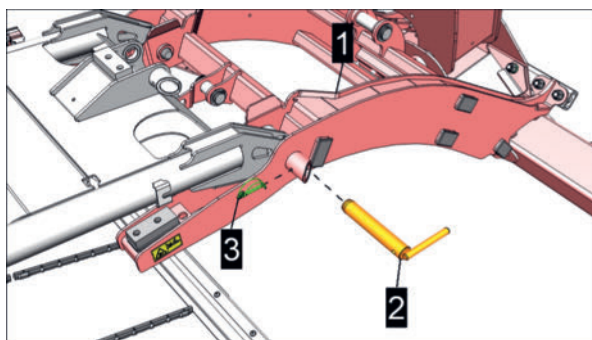

- 5 Abaisser le tapis groupeur jusqu'à ce qu'il repose entièrement sur les tampons en caoutchouc (3) de chaque côté du support.

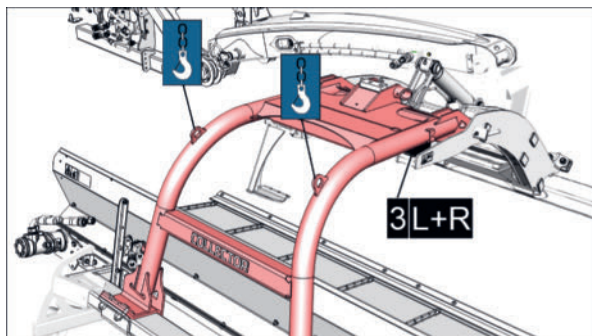

- 6 Actionner le distributeur / terminal du tracteur et sortir le vérin hydraulique jusqu'à ce que le terminal affiche " tapis groupeur relevé ".
Veiller à ce que la tige du vérin de pivotement (4) s'enfile entre les languettes sur le coude du tube (5).

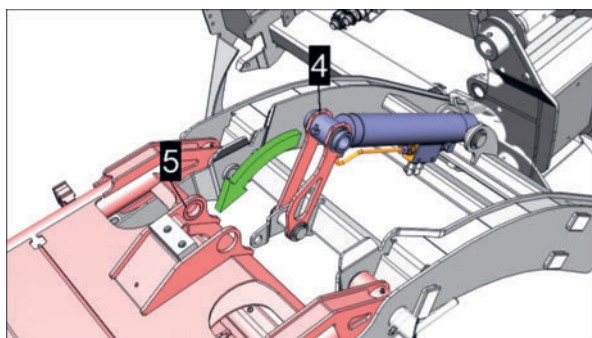

- 7 Mettre en place l'axe de fixation (6) et la goupille (7) du vérin hydraulique, nettoyés des salissures.

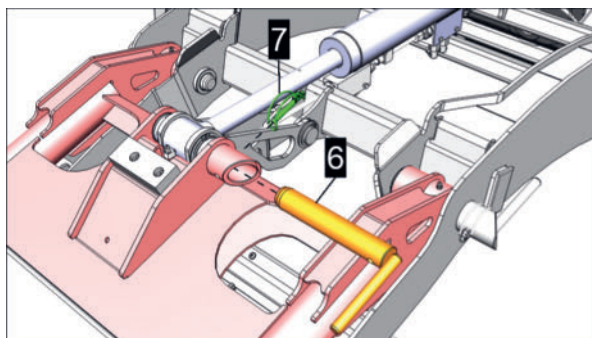

- 8 Lubrifier le graisseur (8) de la tige du vérin de pivotement avec de la graisse au lithium.

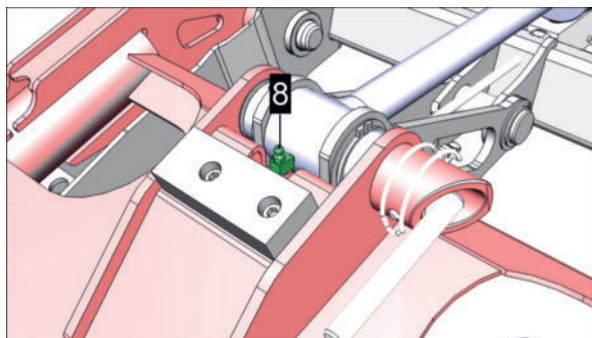

- 9 Coupler les conduites hydrauliques et le capteur de vitesse de rotation du tapis.

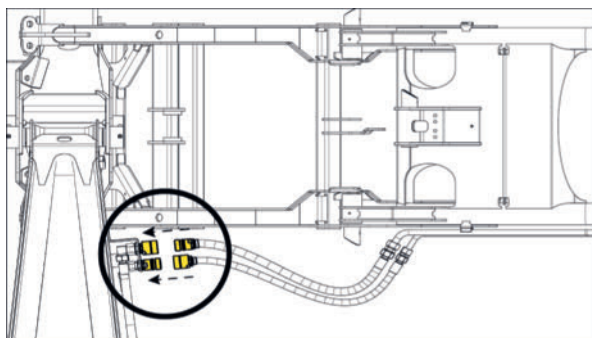

- 10 Retirer le châssis des deux tapis groupeurs et les ranger.

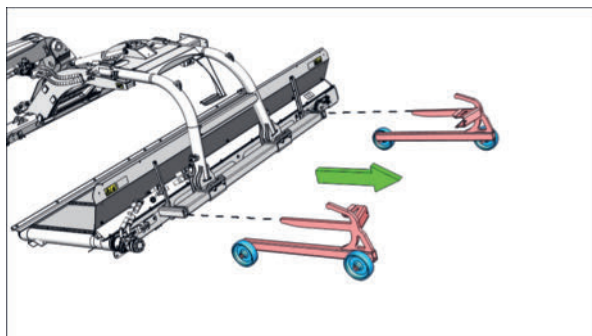

- 11 Après le montage complet des deux tapis groupeurs, le report de charge des lamiers doit être réajustée en fonction du poids supplémentaire.

CROSS FLOW (option)

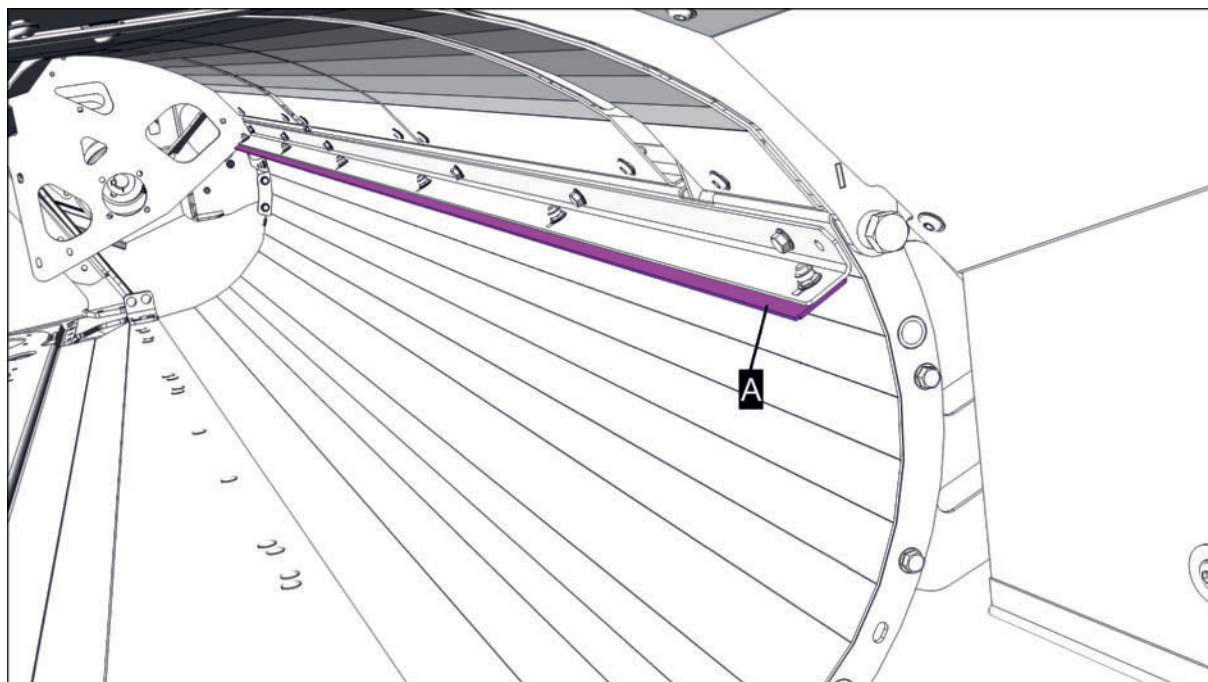

Vis sans fin masquée !

A = Barre racleuse

AVERTISSEMENT

Risque de blessure lors du travail sur la machine!

- ▶ Utiliser des équipements de protection individuelle tels que des lunettes de sécurité et des gants.
- ▶ Avant tout travail en rapport avec des engrais, respecter les prescriptions du fabricant d'engrais concernant l'utilisation d'équipements de protection individuelle.
- ▶ Placer la machine sur un sol plat et stabilisé et la sécuriser contre tout roulage.
- ▶ Arrêter le moteur du tracteur, serrer le frein à main, retirer la clé et la garder sur soi.
- ▶ Sécuriser la zone de travail de manière à ce que des personnes non impliquées / non autorisées ne puissent pas y accéder.
- ▶ N'effectuer tous les travaux que lorsque l'entraînement est à l'arrêt.
- ▶ Fermer la vanne d'arrêt sur toutes les conduites hydrauliques avant de travailler dans la zone de danger ou sur les éléments de la machine commandés hydrauliquement.
- ▶ Débranchez toutes les connexions électriques entre le tracteur et la machine avant d'intervenir sur les composants électriques de la machine.
- ▶ Veuillez utiliser des chandelles appropriées ou des dispositifs similaires pour empêcher tout abaissement ou pivotement accidentel des pièces hydrauliques de la machine.
- ▶ Une fois les travaux terminés, veuillez vérifier que les raccords vissés sont bien serrés et que les dispositifs de sécurité / de protection fonctionnent correctement.

Ajuster les barres de raclage

Préparation

- Clés mixtes / clés à fourche de 8 mm, 13 mm, 19 mm
Clé à cliquet / clé à douille de 8 mm et 13 mm
Jauge d'épaisseur ou similaire

Condition préalable

- Tracteur et machine arrêtés sur un terrain plat et stabilisés et protégés contre tout roulage.
- Machine en position "bout de champ"
- Volet arrière ouvert.
- Sécuriser le système hydraulique pour éviter qu'il ne s'abaisse en plaçant des tréteaux ou des éléments similaires sous le système.
- Moteur du tracteur arrêté, frein serré et clé de contact retirée, à garder sur soi.

RENSEIGNEMENT

Les racleurs ne doivent présenter qu'une fente minimale (1 mm maximum) par rapport à la vis sans fin!

Procédure

- 1 Desserrer les vis de fixation (1-6) dans les trous oblongs à l'intérieur du recouvrement de manière à ce que la barre de décrochage puisse encore tout juste être déplacée.

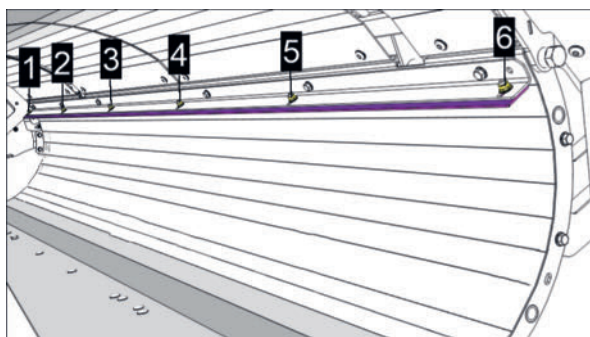

- 2 Fermer et verrouiller le volet arrière comme prescrit.
- 3 Desserrer l'écrou (1) sur les pièces filetés (2) et régler les pièces filetées de manière à obtenir un écart maximal de 1 mm entre la vis sans fin et le racleur.

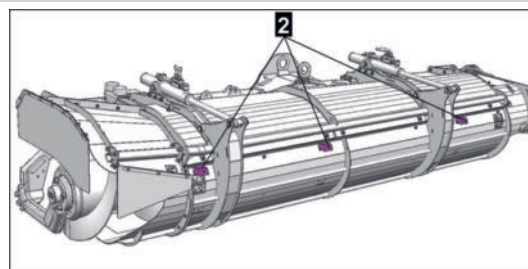
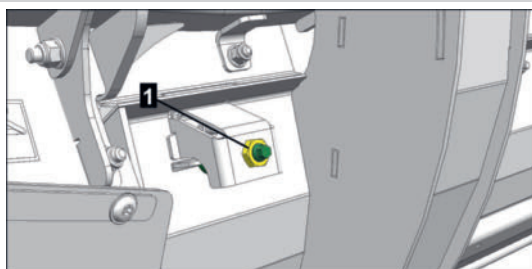

- 4 Serrer les écrous sur les pièces filetés (2) sans les étirer.

Fonctionnement

- 5 Faire tourner la vis sans fin manuellement pour vérifier si la vis frôle le racleur.
- 6 Si la vis sans fin frôle le racleur, répéter le réglage à partir du point 3.
 - 1 Si la vis sans fin ne frôle pas le racleur, passer au point suivant.
- 7 Ouverture du volet arrière
- 8 Serrer les vis de fixation (1-6) dans les trous oblongs à l'intérieur du volet.

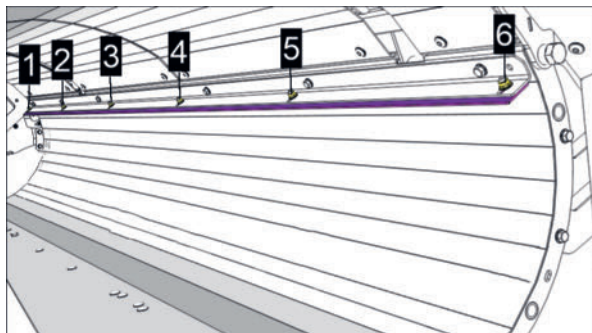

- 9 Fermeture du volet arrière
- 10 Faire tourner la vis sans fin manuellement pour vérifier si la vis frôle le racleur.
 - 1 Si la vis sans fin frôle le racleur, répéter la procédure à partir du point 3.
 - 2 Si la vis sans fin ne touche pas le racleur, passer au point suivant.
- 11 Contrôler la distance entre les racleurs et la vis sans fin.
 - 1 Si l'écart est supérieur à 1 mm par rapport à la vis sans fin, répéter la procédure à partir du point 3.
 - 2 Si l'écart est de 1 mm maximum par rapport à la vis sans fin, l'écart est alors correctement réglé et aucune autre action n'est nécessaire.

Disques d'andainage (option)

Lors de la fauche, l'andain déposé est réduit en largeur grâce aux disques d'andainage. La réduction de l'andain permet d'éviter de rouler, avec des pneus larges, sur le fourrage.

RENSEIGNEMENT

Le réglage le plus approprié doit être déterminé pendant la fauche.

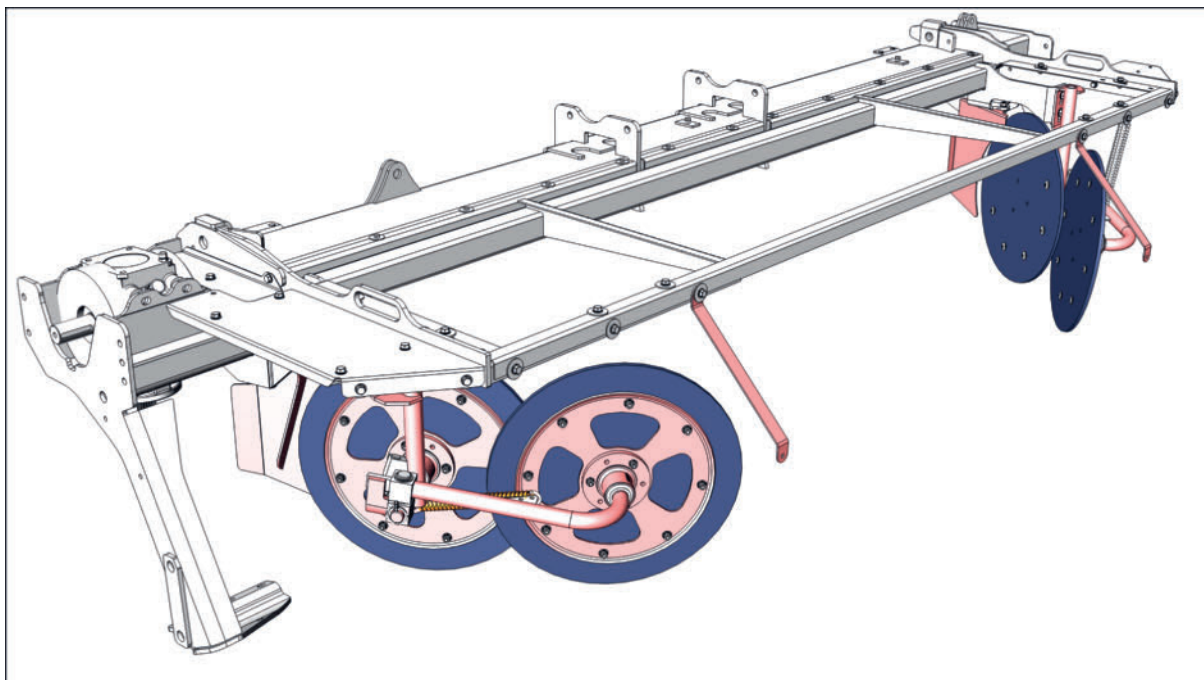

La bâche de protection est masquée !

Dispositif d'andainage avec disques d'andainage supplémentaires (option)

Réglage de la profondeur de travail

Condition préalable

- Machine attelée sur tracteur approprié et sécurisée comme requis
- Machine arrêtée sur terrain plat, stabilisée et sécurisée contre tout roulage.
- Hauteur de coupe bien réglée.

Procédure

- 1 Régler la profondeur de travail sur les vis (1) dans le trou oblong de sorte que les disques d'andainage passent au maximum 10 mm sous le bord inférieur de la barre de coupe.

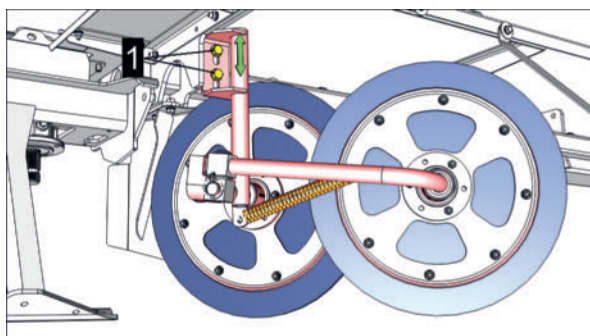

Fonctionnement

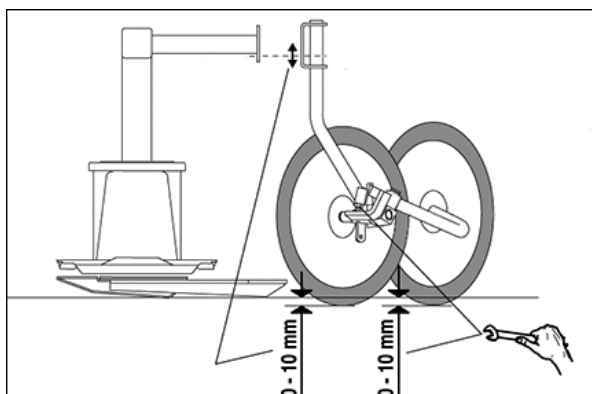

- 2 Régler la distance entre la tôle déflectrice et les vis (2) dans le trou oblong de manière à ce que le disque d'andainage avant soit éloigné de la tôle déflectrice de 15 mm à 20 mm.

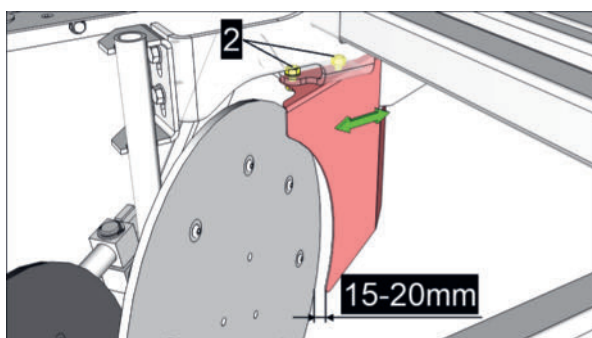

- 3 Exécuter ce processus de façon identique sur les deux côtés de la machine.

Disques d'andainage supplémentaires, régler la pression du ressort

Le réglage optimal doit être déterminé sur le terrain.

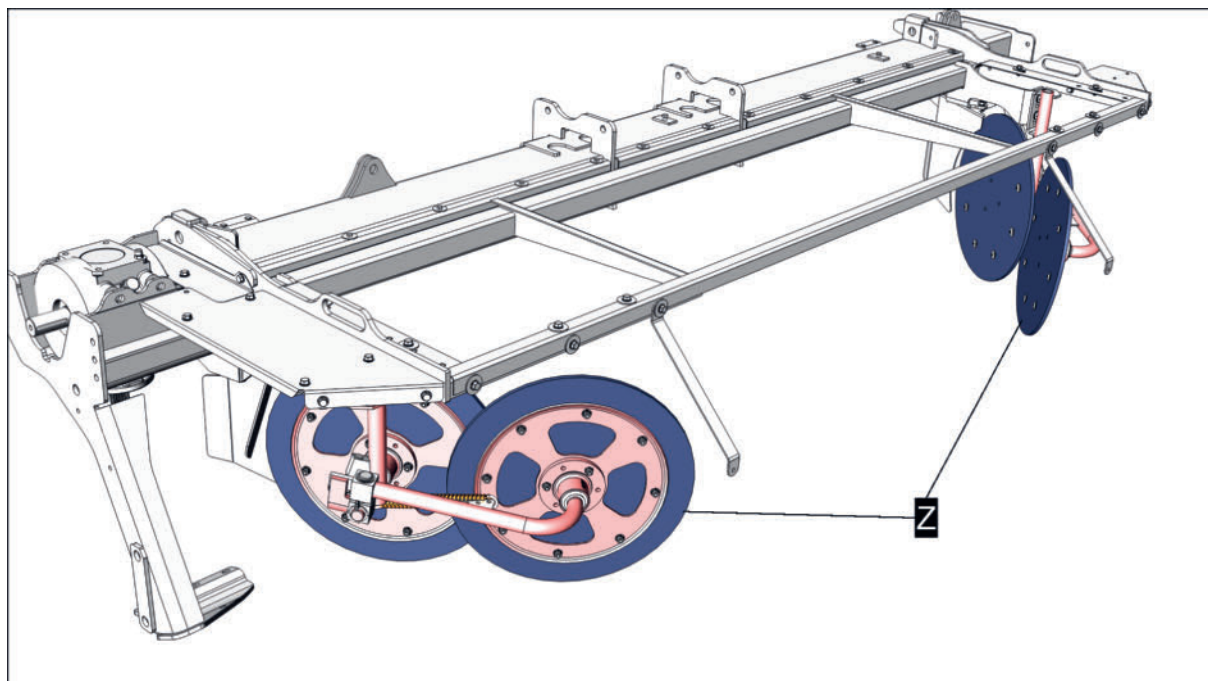

Illustration

Z = disques d'andainage additionnels

Condition préalable

- Machine attelée sur tracteur approprié et sécurisée comme requis
- Machine et tracteur arrêtés sur terrain plat, stabilisés et sécurisés contre tout roulage en position de travail.

Procédure

- ▶ Dans le cas d'un fourrage haut et dense, accrocher le ressort de traction (3) sur le trou (c) (traction maximale du ressort).

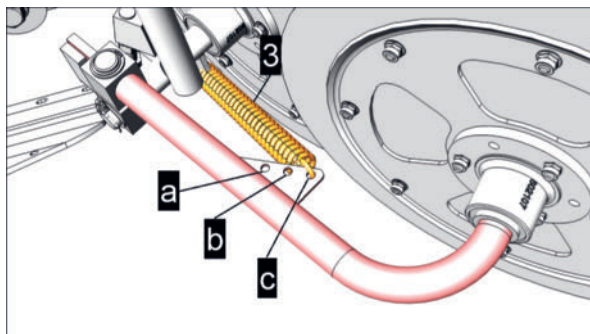

- ▶ Pour le réglage standard, accrocher le ressort de traction (3) dans le trou (b).
- ▶ Dans le cas d'un fourrage court et peu dense, accrocher le ressort de traction (3) sur le trou (a) (traction minimale du ressort).
- ▶ Exécuter ce processus de façon identique sur les deux côtés de la machine.

Peigne à andains (option)

Le peigne à andains empêche l'andain de passer par-dessus l'andain du centre de la machine et assure ainsi une dépose propre.

Il se déploie et se rétracte automatiquement en même temps que le regroupement d'andains, dès que celui-ci est complètement en position de bout de champ.

Réglage de la hauteur des dents du peigne

Procédure

- 1 A l'aide du schéma à trous, régler la hauteur des dents du peigne à andain de manière à ce que les dents ne défassent pas l'andain de la faucheuse frontale.

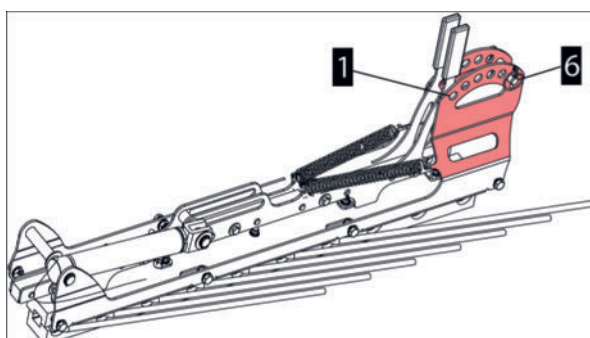

1 = position la plus haute

6 = position la plus basse

- 2 Mettre l'axe dans le trou souhaité et le sécuriser avec une goupille.

Au travail

AVERTISSEMENT

Risque de blessure!

- ▶ Vérifiez la sécurité au transport, à l'utilisation et avant de commencer le travail. Utiliser l'appareil uniquement si tous les dispositifs de protection sont en bon état, fonctionnent, positionnés et fixés correctement.
- ▶ Atteler la machine correctement et complètement au tracteur avant de travailler.
- ▶ Avant de circuler avec la machine, s'assurer que personne ne se trouve dans la zone de danger devant et derrière la machine. Si nécessaire, se faire guider par une deuxième personne qui se trouve en dehors de la zone de danger.
- ▶ Faire sortir les personnes de la zone de danger.
- ▶ Le comportement de conduite est influencé de manière significative par les poids de lestage et par la taille des machines attelées / combinées. Ne pas changer de direction brusquement, particulièrement dans les descentes, les travers, en zone de montagne, les virages serrés, afin d'éviter le renversement.
- ▶ Avant de descendre du tracteur, serrer le frein à main, arrêter le moteur et retirer la clé. Si nécessaire, utiliser des cales.

AVERTISSEMENT

Domages à la santé dus au bruit !

L'impact du bruit sur le corps peut entraîner différents types de dommages, tels que la perte d'audition, les bourdonnements, etc.

- ▶ Lorsque le niveau sonore est supérieur à 80 dB(A), il est fortement recommandé d'utiliser des protections auditives.
- ▶ A partir d'un niveau sonore de 85 dB(A), l'utilisation de protections auditives est obligatoire.
- ▶ Pour réduire davantage le niveau de bruit, fermez la cabine du tracteur.

AVERTISSEMENT

Les objets projetés (Exp. pierres, mottes de terre ...) peuvent heurter et blesser des personnes.

- ▶ Surtout sur terrain pierreux, bordure de route ou de chemin.
- ▶ Mettre les protections en position lors du travail.
- ▶ Garder une distance de sécurité lorsque le moteur tourne!
Pendant l'utilisation, veiller à ce que personne ne se trouve à proximité de la machine. Demander aux personnes de s'éloigner de la zone de danger.
- ▶ Veuillez désactiver la prise de force et attendre que l'entraînement soit complètement à l'arrêt avant de relever la machine.

⚠ AVERTISSEMENT**Risque pour la santé dû à la poussière !**

Lorsque le sol est sec, il peut se produire une forte formation de poussière, en fonction du type de machine.

- ▶ Fermer la cabine du tracteur avant de commencer le travail.
- ▶ Porter un équipement de protection individuelle, tel qu'un masque anti-poussière et des lunettes de protection intégrales.

⚠ AVIS**Dommmages lors du franchissement d'obstacles !**

- ▶ Conduire avec anticipation.
- ▶ Si possible, éliminer les obstacles connus avant de commencer les travaux.

✿ ENVIRONNEMENT

Éviter les opérations de 1/2 tour en bout de champ inutiles. Avant de commencer à travailler, réfléchir à la meilleure façon de travailler la parcelle.

Manoeuvre en pente**⚠ DANGER****Accident avec la machine et le tracteur!**

Le poids et le centre de gravité de la machine ont une influence considérable sur les caractéristiques de conduite du tracteur. Cela peut entraîner le basculement de la combinaison en particulier dans les pentes.

- ▶ Ne pas effectuer les opérations de dépliage/repliage en travers de la pente, mais se mettre avec la machine dans le sens de la pente.
- ▶ S'il est impossible d'éviter les opérations de repliage en pente dans lesquelles les bras sont amenés en position de travail (= abaisser les bras vers le bas), repliez/abaissez toujours d'abord la charge en amont, si cela est possible avec la machine.
- ▶ S'il est impossible d'éviter les opérations de repliage en pente dans lesquelles les bras sont amenés en position de transport (= relever les bras vers le haut), dépliez/ouvrez toujours d'abord la charge en aval, si cela est possible avec la machine.
- ▶ Réduire et adapter la vitesse dans les virages, en pente ou dans toutes les positions de transport ou d'utilisation.
- ▶ Faire une marche arrière sur une pente ou en virage au lieu de faire des manœuvres risquées en position inclinée.

Fonctionnement

Marche arrière

⚠ AVIS

Dommmages sur le bâti d'attelage et le groupe de fauche !

Si le tracteur recule en position de travail, la protection anti-collision est inefficace !

- ▶ Lors d'une marche arrière en fonctionnement normal, toujours relever la machine en position de bout de champ !

Établir une position de travail

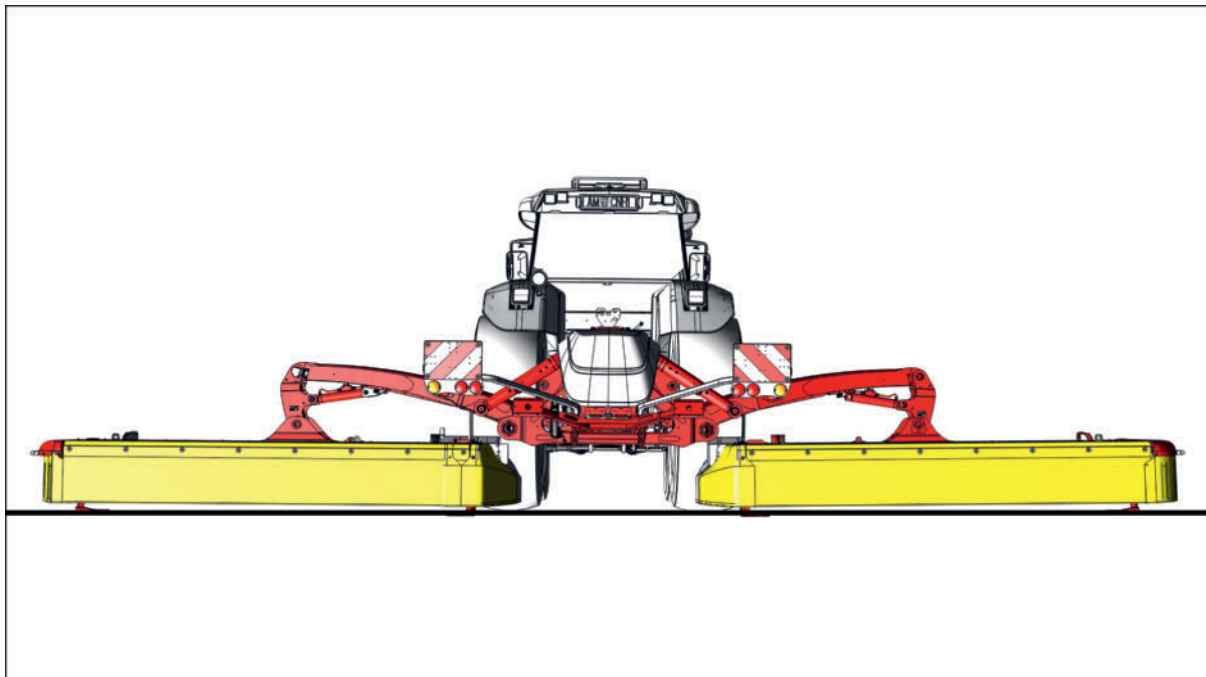

Position de travail

 DANGER**Accident avec la machine et le tracteur!**

Le poids et le centre de gravité de la machine ont une influence considérable sur les caractéristiques de conduite du tracteur. Cela peut entraîner le basculement de la combinaison en particulier dans les pentes.

- ▶ Ne pas effectuer les opérations de dépliage/repliage en travers de la pente, mais se mettre avec la machine dans le sens de la pente.
- ▶ S'il est impossible d'éviter les opérations de repliage en pente dans lesquelles les bras sont amenés en position de travail (= abaisser les bras vers le bas), repliez/abaissez toujours d'abord la charge en amont, si cela est possible avec la machine.
- ▶ S'il est impossible d'éviter les opérations de repliage en pente dans lesquelles les bras sont amenés en position de transport (= relever les bras vers le haut), dépliez/ouvrez toujours d'abord la charge en aval, si cela est possible avec la machine.
- ▶ Réduire et adapter la vitesse dans les virages, en pente ou dans toutes les positions de transport ou d'utilisation.
- ▶ Faire une marche arrière sur une pente ou en virage au lieu de faire des manœuvres risquées en position inclinée.

 ATTENTION**Coups et écrasements sur tout le corps dus aux composants de la machine en mouvement !**

- ▶ Avant d'effectuer des manipulations avec la machine, éloigner toutes les personnes de la zone dangereux autour de la machine.

Condition préalable

- Machine attelée correctement à un tracteur approprié.
- Prise de force du tracteur désactivée.
- Prise de force du tracteur désactivée.
- Machine et tracteur arrêtés sur terrain plat, stabilisés et sécurisés contre tout roulage en position de transport.
- Avoir lu et compris les instructions concernant les "manœuvres en pente". Voir "Manoeuvre en pente" sur page 261.

Procédure

- 1 Selon le mode de commande, préparation du pivotement en position de travail.
- 2 Selon le mode de commande, actionner le distributeur du tracteur et mettre la barre de coupe en position abaissée.
- 3 Abaisser doucement les barres de coupe au sol.
 - 1 Mettre le distributeur du tracteur en position flottante.
- 4 Si le travail de fauchage doit ensuite commencer, mettre toutes les protections à commande manuelle et hydraulique en position de travail et les verrouiller si ce n'est pas déjà fait.

RENSEIGNEMENT

Selon l'équipement, l'abaissement des protections à commande hydraulique s'effectue automatiquement, lorsque les groupes de fauche sont abaissés en position de "1/2 tour bout de champ" !



Illustration des symboles "Protection extérieure"

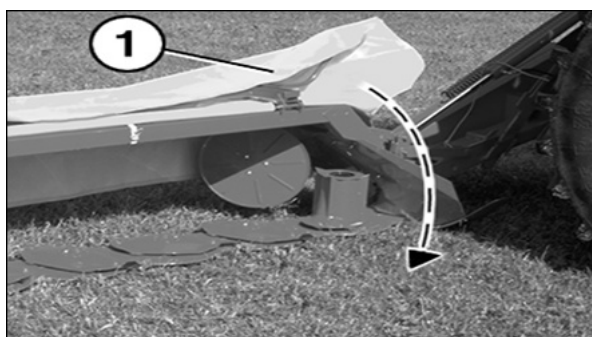

Illustration des symboles "Protection à l'avant"

Fauche

Condition préalable

- Tracteur suffisamment lesté. Voir "Lestage du tracteur" sur page 200.
- Machine entièrement attelée sur un tracteur approprié. Voir "Attelage sur le tracteur" sur page 196.
- Bras inférieur du tracteur correctement réglé en hauteur.. Voir "Relevage arrière, position en hauteur" sur page 216.
- Le 3 points supérieur est réglé de telle sorte que le lamier repose entièrement sur les patins. Voir "Faucheuse à disques - Position du lamier" sur page 222.
- Vérification qu'il n'y ait aucun dommage couteaux, fixation de couteaux , ou sur les assiettes et tambours
- Béquille en position de travail

Procédure

- 1 Mettre la machine en position de travail sur le lieu d'utilisation. Voir "Établir une position de travail" sur page 262.
- 2 Mettre en place les équipements optionnels en fonction des exigences de fonctionnement.

- 3 En dehors de la zone, mettre la PDF en route et accélérer rapidement mais régulièrement jusqu'à la vitesse nominale.
- 4 Accélérer le tracteur et ajuster la vitesse de fauche en fonction du fourrage et des conditions du terrain.

Procédure de 1/2 tour en "bout de champ"

Procédure

- 1 Réduire la vitesse de fauche et relever la machine en bout de champ à la fin de la zone de fauchage.

RENSEIGNEMENT

Il n'est pas nécessaire de réduire la vitesse de rotation de PDF.

- 1 Si nécessaire, utiliser le relevage individuel pour éliminer les pointes ou les passages étroits.
- 2 Effectuer le 1/2 tour à faible vitesse et se rediriger vers la zone non fauchée.
- 3 Abaisser la machine en position de travail juste avant la zone non fauchée. Si possible, ne pas faucher une deuxième fois les zones déjà fauchées (reprise d'andains).
- 4 Accélérer le tracteur et ajuster la vitesse de fauche en fonction du fourrage et des conditions du terrain.

Protection contre les collisions Déclenchement / Réinitialisation

En principe, la surface à travailler doit être libre de tout obstacle. Lors de la fauche autour des arbres, clôtures ou bornes, on peut, malgré une conduite prudente et lente, entrer en collision avec un obstacle et le lamier. Pour réduire les dommages dus aux collisions, un dispositif anti-collision est installé sur la machine.

AVIS

Dommages causés par des collisions!

Le dispositif anti-collision ne peut pas empêcher les dommages causés par des collisions à grande vitesse !

- ▶ Si l'on n'est pas certain que la surface à travailler soit exempte d'obstacles, conduire lentement et attentivement en conséquence.
- ▶ Si possible, éliminer les obstacles connus avant de commencer les travaux.

AVIS

Dommages sur le bâti d'attelage et le groupe de fauche !

Si le tracteur recule en position de travail, la protection anti-collision est inefficace !

- ▶ Lors d'une marche arrière en fonctionnement normal, toujours relever la machine en position de bout de champ !

Fonctionnement

Déclenchement lors de la fauche

RENSEIGNEMENT

La sécurité anti-collision ne se déclenche que si la barre de coupe est déplacée dans le sens de la fauche pendant la collision !

Procédure

- 1 La machine est utilisée sur une surface en mode fauchage.
- 2 La barre de coupe est freinée pendant le fauchage par un obstacle inattendu.
 - 1 La sécurité anti-collision se déclenche et la barre de coupe concernée pivote vers l'arrière d'environ de 12°.
 - 2 Arrêter immédiatement le tracteur et débrayer la prise de force.
S'assurer que le frein de la prise de force n'est pas enclenché.

Ré-enclenchement / expertise des dommages

Procédure

- 1 Relever la machine en position de bout de champ et éviter l'obstacle.
- 2 Évaluer les dommages potentiels :
 - 1 Le tracteur et la machine sont garés sur un sol plat et stable et sont protégés contre tout déplacement.
 - 1 En alternative, la machine peut être garée en position de bout de champ, protégée contre un abaissement involontaire par des béquilles.
 - 2 Arrêter le moteur du tracteur, serrer le frein de stationnement, retirer la clé de contact et la conserver.
 - 3 Vérifier soigneusement que la machine ne présente pas de dommages, en particulier au niveau des assiettes, des couteaux et de leur support, des transmissions à cardan et des pièces porteuses telles que le châssis, la tête d'attelage et la barre de coupe.
- 3 Remplacer toutes les pièces endommagées / les faire remplacer par un atelier spécialisé avant de continuer à travailler avec la machine.

Déplacements routiers

Les trajets de transport sont des trajets sur voies publique depuis et vers le lieu d'utilisation. La hauteur, la largeur et le poids ne doivent pas dépasser les valeurs autorisées par la loi en vigueur dans le pays où la machine est utilisée. L'éclairage doit être fonctionnel et propre pendant le trajet et être perpendiculaire à la chaussée. La machine doit être en position de transport lors d'un déplacement.

⚠ ATTENTION**Risque d'accident dû à des composants de machine articulés non sécurisés !**

Si les éléments de la machine ne sont pas fixés comme prescrit avant de commencer un déplacement, ils peuvent basculer inopinément.

- ▶ Fixer tous les composants pivotants de la machine au besoin.
- ▶ Verrouiller ou désactiver tous les appareils de commande et terminaux de commande du tracteur importants pour l'utilisation de la machine afin d'éviter toute mise en service involontaire.

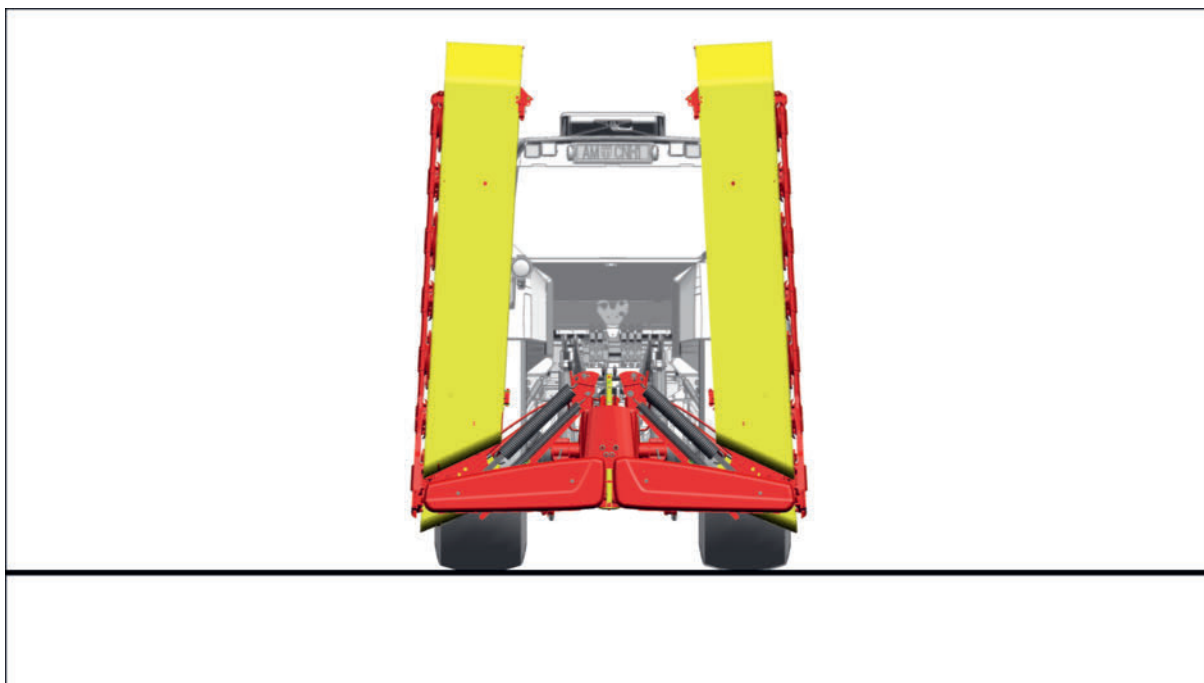

Représentation symbolique des groupes de fauche en position de transport sur route

ATTENTION

Accident avec la machine et le tracteur!

Le poids et le centre de gravité de la machine ont une influence considérable sur les caractéristiques de conduite du tracteur. Cela peut entraîner le basculement de la combinaison en particulier dans les pentes.

- ▶ Ne pas effectuer les opérations de dépliage/repliage en travers de la pente, mais se mettre avec la machine dans le sens de la pente.
- ▶ S'il est impossible d'éviter les opérations de repliage en pente dans lesquelles les bras sont amenés en position de travail (= abaisser les bras vers le bas), repliez/abaissez toujours d'abord la charge en amont, si cela est possible avec la machine.
- ▶ S'il est impossible d'éviter les opérations de repliage en pente dans lesquelles les bras sont amenés en position de transport (= relever les bras vers le haut), dépliez/ouvrez toujours d'abord la charge en aval, si cela est possible avec la machine.
- ▶ Réduire et adapter la vitesse dans les virages, en pente ou dans toutes les positions de transport ou d'utilisation.
- ▶ Faire une marche arrière sur une pente ou en virage au lieu de faire des manœuvres risquées en position inclinée.

ATTENTION

Coups et écrasements sur tout le corps dus aux composants de la machine en mouvement !

- ▶ Avant d'effectuer des manipulations avec la machine, éloigner toutes les personnes de la zone dangereux autour de la machine.

Mettre en position de transport

Condition préalable

- Machine attelée correctement à un tracteur approprié.
- Prise de force du tracteur désactivée.
- Frein de prise de force désactivé sur le tracteur.
- Machine arrêtée sur terrain plat, stabilisée et sécurisée contre tout roulage.
- Béquilles en position de travail et verrouillées.
- Avoir lu et compris les instructions concernant les "manœuvres en pente". Voir "Manoeuvre en pente" sur page 261.
- Collecteur abaissé en position de travail. Voir "Collector (Option)" sur page 242.

AVIS

Risque de collision entre les éléments de la machine!

Les tapis groupeurs du collecteur sont toujours pivotés lors du pivotement des groupes de fauche, ce qui peut entraîner une collision des tapis groupeurs lorsque les groupes de fauche sont relevés en position de transport sur route.

- 1 Mettre le collecteur en position de travail avant de le relever en position de transport sur route avec les groupes de fauche.

RENSEIGNEMENT

Pour cette machine, il y a un bâti de transport avec une largeur de transport supérieure à 3 m. Respecter les lois et les prescriptions de votre pays en matière de largeur de transport.

Procédure

- 1 Mettre les protections en position de transport selon les besoins Voir "Manipulation des supports de bâche de protection" sur page 184.

AVIS

Dommages sur les capots de protection et les composants du tracteur !

Pendant le changement de position de la machine, des collisions avec les arceaux de protection de la machine peuvent se produire sur certains types de tracteurs.

- ▶ Réaliser le changement de position de la machine lentement et avec attention.
- ▶ Observer constamment la machine pendant le processus de pivotement.
- ▶ Fermer les vitres arrière avant le repliage.

- 2 Selon la commande, présélectionner / sélectionner la fonction sur le terminal de commande.
 - 1 Selon la commande, actionner le distributeur du tracteur et mettre la barre de coupe en position "relever".
 - 1 Soulever lentement la barre de coupe jusqu'en position de transport.
 - 2 S'assurer que le crochet de verrouillage (1) a bien verrouillé le bras pour éviter tout abaissement accidentel.
- 3 Mettre le distributeur double effet du tracteur en position flottante.

Dételage

DANGER

Risque de basculement dû à une mauvaise manipulation des dispositifs de soutien !

Si les dispositifs de soutien existants, tels que les béquilles / béquilles de dételage, ne sont pas utilisés ou sécurisés, la machine peut basculer.

- ▶ Dételer la machine uniquement sur un sol plat et ferme.
- ▶ Utiliser des supports ou des béquilles lors du stationnement de la machine.
- ▶ Sécuriser les supports ou les béquilles comme prescrit.

DANGER

Happement, et arrachement de parties du corps !

- ▶ Empêcher toute mise en marche involontaire de l'entraînement par prise de force.

AVERTISSEMENT

Risque d'écrasement sur tout le corps lors de l'utilisation du relevage !

- ▶ S'assurer que personne ne se trouve dans la zone de danger autour de la combinaison.
- ▶ Ne vous placez pas entre le tracteur et la machine lorsque vous actionnez le relevage via la commande externe.

AVERTISSEMENT

Risque d'écrasement de tout le corps !

Il est interdit de stationner dans la zone dangereuse du tracteur et de la machine tant que l'ensemble n'est pas protégé contre tout roulage ou démarrage accidentel.

- ▶ Éloigner les personnes non impliquées dans la manœuvre de la zone de danger autour du tracteur et de la machine.
- ▶ S'assurer que des personnes non concernées ne pénètrent pas dans la zone de danger de manière imprévue.
- ▶ Dételer la machine uniquement sur un sol plat et ferme.
- ▶ Serrer le frein à main.
- ▶ Arrêter le moteur du tracteur, retirer la clé et la conserver.
- ▶ Placer les cales sous le tracteur et, si possible, également sous la machine.

AVERTISSEMENT

Chute due à une glissade / un trébuchement !

Le fait de grimper sur la machine en stationnement peut entraîner des blessures importantes.

- ▶ Ne pas grimper sur la machine stationnée
- ▶ Prendre les mesures appropriées pour empêcher les enfants d'accéder à la machine.

⚠ AVERTISSEMENT**Risque de brûlures !**

Pendant le fonctionnement, les pièces de la machine (comme les engrenages, les paliers, les composants hydrauliques, etc.) peuvent devenir très chaudes et le rester pendant une période prolongée !

- ▶ Laisser refroidir les pièces chaudes de la machine avant de les toucher.
- ▶ Lors de la manipulation de pièces chaudes de la machine, porter un équipement de protection individuelle, tel qu'une combinaison, des lunettes et des gants de protection.

Désaccoupler la transmission**⚠ AVIS****Déformation de l'arbre de transmission !**

Si la transmission à cardan est déposée dans le support de transmission pendant une période prolongée (> 1 semaine), la transmission à cardan et la protection de transmission peuvent se déformer sous l'effet de leur propre poids.

- ▶ Si la machine doit être mise hors service pour une période prolongée, désaccoupler complètement la transmission à cardan de la machine, la télescoper au maximum et la stocker à l'abri des intempéries / de la poussière et à plat.

Condition préalable

- Moteur du tracteur arrêté, frein serré et clé de contact retirée, à garder sur soi.
- Machine arrêtée sur terrain plat, stabilisée et sécurisée contre tout roulage.

Procédure

- 1 Mettre le support de la transmission à cardan en position de dételage / stationnement.
- 2 Selon le modèle d'arbre à cardan, décrocher la chaîne de retenue de protection côté tracteur.
- 3 En fonction de la conception de la transmission, retirer la vis de serrage côté tracteur ou desserrer le dispositif d'accouplement à ressort côté tracteur et la retirer de la prise de force.
- 4 Placer la transmission, le tiers avant de celle-ci sur le support. S'assurer que la protection n'est pas déformée par le support.
- 5 Veiller à ce que la transmission à cardan soit rangée et stockée à l'abri des intempéries !

Dételer la machine du tracteur**⚠ ATTENTION****Coups et écrasements sur tout le corps dus aux composants de la machine en mouvement !**

- ▶ Avant d'effectuer des manipulations avec la machine, éloigner toutes les personnes de la zone dangereux autour de la machine.

AVERTISSEMENT

Risque d'écrasement sur tout le corps lors de l'utilisation du relevage !

- ▶ S'assurer que personne ne se trouve dans la zone de danger autour de la combinaison.
- ▶ Ne vous placez pas entre le tracteur et la machine lorsque vous actionnez le relevage via la commande externe.

Condition préalable

- Machine et tracteur arrêtés sur terrain plat, stabilisés et sécurisés contre tout roulage en position de transport..
- Transmission à cardan désaccouplée du tracteur. Voir "Désaccoupler la transmission" sur page 271.

Déposer en position de transport sur route et dételer

Procédure

- 1 Si possible, pivoter les protections en position de transport sur route avant de dételer la machine en position de transport sur route. Voir "Manipulation des supports de bâche de protection" sur page 184.
- 2 Mettre les béquilles en position de travail. Voir "Utilisation des béquilles de dételage." sur page 188.

Veiller à ce que les béquilles soient réglées à la même hauteur à l'avant et à l'arrière et corriger le réglage si nécessaire.

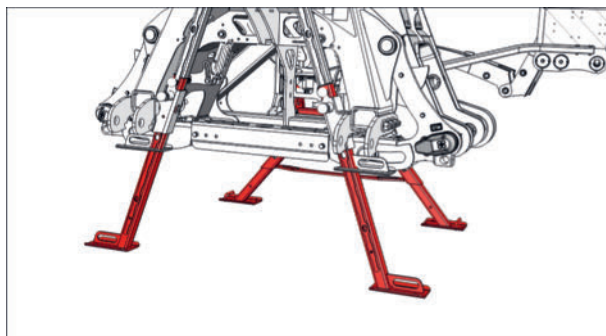

Groupes de fauche masqués

- 3 Actionner le relevage arrière et abaisser la machine jusqu'à ce que les béquilles de remisage reposent sur le sol et que les bras inférieurs soient sans contrainte.
- 4 Actionner le 3 points supérieur jusqu'à ce qu'il soit sans contrainte et que la machine repose entièrement sur ses béquilles de remisage.
- 5 Déverrouiller les bras inférieurs des rotules et les abaisser.
 - 1 Si nécessaire, retirer les rotules de la tête d'attelage et les entretoises.
- 6 Retirer le "3 points".
 - 1 Si nécessaire, retirer la boule du 3pts.
- 7 Pour dépressuriser des circuits hydrauliques, sur variante avec "SELECT CONTROL" mettre les distributeurs en flottant. Pour toutes les autres variantes de terminaux :

RENSEIGNEMENT

S'il n'y a pas de position flottante, basculer les distributeurs entre lever et baisser plusieurs fois, moteur du tracteur arrêté

- 8 Débrancher tous les flexibles hydrauliques et les câbles du tracteur et, si nécessaire, de la faucheuse frontale, mettre en place les capuchons anti-poussière et les déposer enroulés sur le bâti d'attelage.
 - 1 S'assurer qu'il n'y ait plus de connexion avec la machine et reculer lentement avec le tracteur tout en observant le point d'accouplement.

Retirer le terminal de commande

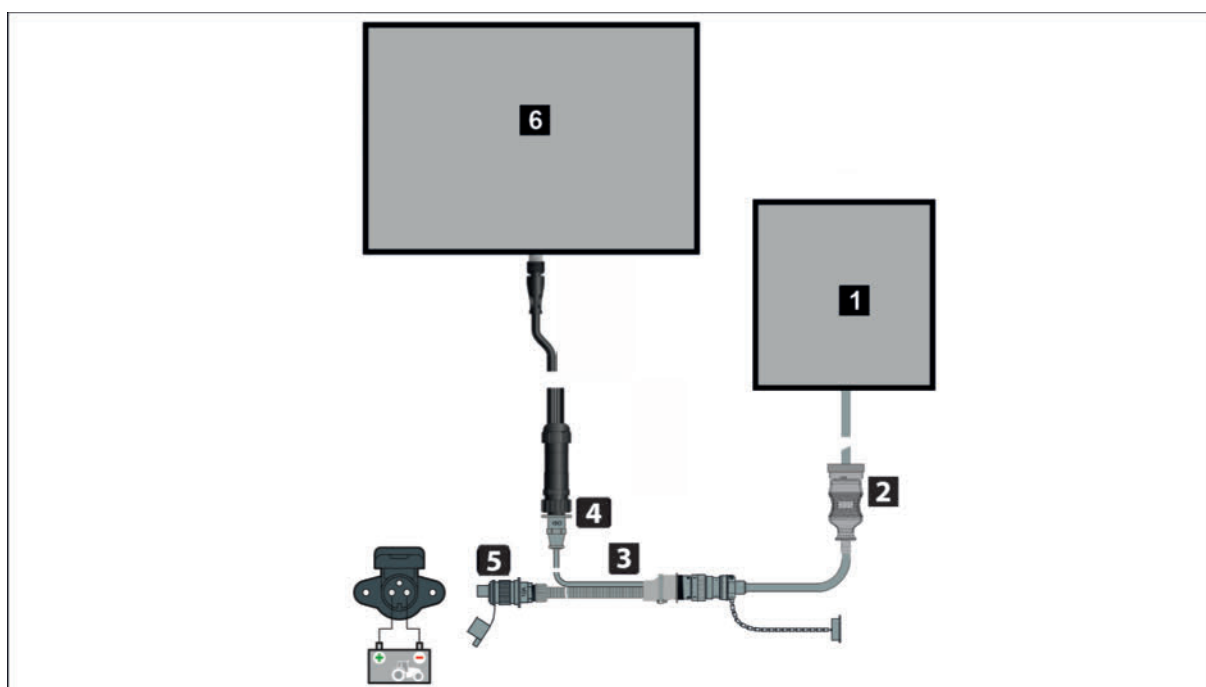

Fig.: Schéma de connexion

Position	Désignation
1	Calculateur de tâches machine (illustration schématique)
2	Câble de connexion machine-tracteur
3	Câble d'interface en Y
4	Câble de transmission des données
5	Câble d'alimentation
6	Terminal de commande (illustration schématique)

Procédure

- 1 Retirer le connecteur du câble ISOBUS de la prise du tracteur.
- 2 Enlever la protection
- 3 Débrancher la prise d'alimentation électrique du faisceau du tracteur.
- 4 Dépose du terminal

Fonctionnement

- 5 Retirer le câble de la cabine et le ranger.

Débranchement du terminal du tracteur

Procédure

- ▶ Retirer le connecteur du câble ISOBUS de la prise du tracteur.
- ▶ Enlever la protection

Mise hors service de la machine en fin de saison

AVIS

Dommmages causés par des conditions de stockage défavorables !

- ▶ Garer la machine nettoyée, à l'abri des intempéries, au sec et loin des engrais chimiques ou des étales.
- ▶ Pièces mécaniques nues, telles que tiges de vérin ou similaires, protégées contre la rouille.
- ▶ Désaccoupler les transmissions à cardan de la machine, les rentrer complètement dans le sens de la longueur, les stocker à l'abri des intempéries, au sec et à plat.

AVERTISSEMENT

Chute due à une glissade / un trébuchement !

Le fait de grimper sur la machine en stationnement peut entraîner des blessures importantes.

- ▶ Ne pas grimper sur la machine stationnée
- ▶ Prendre les mesures appropriées pour empêcher les enfants d'accéder à la machine.

 DANGER**Happement, avalement et sectionnement des membres, ainsi que renversement et écrasement!**

Lors des travaux sur la machine, il faut pénétrer dans la zone dangereuse dans laquelle les composants de la machine peuvent se déplacer, ainsi que dans la zone dangereuse du tracteur.

- ▶ Avant toute intervention sur la machine, arrêter le moteur du tracteur, débrayer la prise de force, serrer le frein de stationnement, retirer la clé de contact et la conserver.
- ▶ Attendre l'arrêt complet de tous les composants de la machine avant de pénétrer dans l'espace dangereux du tracteur / de la machine.
- ▶ Lors de travaux sous la machine ou lorsque la machine est relevée, placer des chandelles sous la machine afin d'éviter tout abaissement accidentel de la machine / des composants de la machine !

 AVERTISSEMENT**Pièces en mouvement derrière des couvercles de protection !**

Les pièces en rotation derrière les couvercles de protection peuvent continuer à tourner longtemps sans que l'on s'en aperçoive !

- ▶ Attendre l'arrêt de toutes les pièces en rotation.
- ▶ S'assurer que la machine ne peut pas être mise en mouvement par inadvertance ou par des tiers.
- ▶ S'assurer que le tracteur ne peut pas être mis en mouvement involontairement ou par des tiers.

 AVERTISSEMENT**Non-port de l'équipement de protection individuelle !**

- ▶ Utiliser un équipement de protection individuelle (vêtements de travail, chaussures de travail, gants, lunettes de protection) lors de la manipulation de la machine.

ATTENTION

Fuite de liquide hydraulique sous haute pression !

Le liquide hydraulique s'échappant sous haute pression peut pénétrer dans la peau et les tissus musculaires et provoquer de graves blessures ainsi que des infections.

- ▶ Effectuer le dépannage des systèmes hydrauliques côté tracteur et côté machine uniquement lorsque ceux-ci ne sont pas sous pression.
- ▶ Si la recherche d'erreurs doit impérativement être effectuée sous pression, il convient de le faire avec une prudence particulière.
- ▶ Ne remplacer les pièces que lorsque le tracteur est à l'arrêt et tout système hors pression.
- ▶ Lors du remplacement de pièces, veiller à ce que les pièces soient correctement installées, utiliser comme modèle la situation de montage à l'identique de l'ancienne pièce.
- ▶ Effectuer le contrôle d'étanchéité avec une prudence particulière après un remplacement de pièce.
- ▶ En cas de blessures causées par de l'huile hydraulique, il est impératif de consulter un médecin.

AVIS

Dommages sur la chaîne cinématique des machines avec entraînement par prise de force !

Lorsque le frein de prise de force est activé sur le tracteur, des tensions peuvent apparaître dans la chaîne cinématique et entraîner des dommages sur les composants de la machine impliqués.

- ▶ Débrayez le frein de la prise de force du tracteur avant les opérations de repliage !

Préserver les fonctionnalités

L'entretien régulier et les réparations sont des exigences de base afin que la machine reste fonctionnelle et fiable.

 AVERTISSEMENT**Risque de blessure lors du travail sur la machine!**

- ▶ Utiliser des équipements de protection individuelle tels que des lunettes de sécurité et des gants.
- ▶ Avant tout travail en rapport avec des engrais, respecter les prescriptions du fabricant d'engrais concernant l'utilisation d'équipements de protection individuelle.
- ▶ Placer la machine sur un sol plat et stabilisé et la sécuriser contre tout roulage.
- ▶ Arrêter le moteur du tracteur, serrer le frein à main, retirer la clé et la garder sur soi.
- ▶ Sécuriser la zone de travail de manière à ce que des personnes non impliquées / non autorisées ne puissent pas y accéder.
- ▶ N'effectuer tous les travaux que lorsque l'entraînement est à l'arrêt.
- ▶ Fermer la vanne d'arrêt sur toutes les conduites hydrauliques avant de travailler dans la zone de danger ou sur les éléments de la machine commandés hydrauliquement.
- ▶ Débranchez toutes les connexions électriques entre le tracteur et la machine avant d'intervenir sur les composants électriques de la machine.
- ▶ Veuillez utiliser des chandelles appropriées ou des dispositifs similaires pour empêcher tout abaissement ou pivotement accidentel des pièces hydrauliques de la machine.
- ▶ Une fois les travaux terminés, veuillez vérifier que les raccords vissés sont bien serrés et que les dispositifs de sécurité / de protection fonctionnent correctement.

Recommandations générales

Resserrer tous les écrous et toutes les vis après les premières heures d'utilisation!

Pièces de rechange

Les pièces et accessoires d'origine PÖTTINGER sont spécialement conçus pour les machines concernées.

Nous attirons votre attention sur le fait que les pièces de rechange et les accessoires non livrés par PÖTTINGER ne sont pas autorisés à être utilisés sur nos machines PÖTTINGER.

Le montage et / ou l'utilisation de tels composants peuvent affecter les performances de votre machine. Le fabricant décline toute responsabilité pour tout dégât occasionné par l'utilisation de pièces et d'accessoires qui ne sont pas d'origine.

Toute modification non autorisée de la machine, ainsi que l'utilisation de pièces de construction et de pièces annexes qui ne font pas partie de la machine, annulent la responsabilité du constructeur.

Terminal de commande

Débrancher le terminal de commande avant de stocker la machine pour l'hivernage et le stocker dans un endroit sec, à l'abri du gel et à l'abri de la lumière directe du soleil. Charger complètement la batterie avant le stockage hivernal, puis vérifier régulièrement l'état de la charge pour éviter qu'elle ne soit détruite par une décharge totale.

Entretien de la transmission

Les instructions de maintenance de ce manuel sont à respecter pour garantir le bon état des transmissions à cardans

En l'absence d'instructions spécifiques dans ce manuel, les consignes fournies dans le manuel du fabricant de la transmission à cardans s'appliquent.

En utilisation poussiéreuse ou avec des angles important du cardan, ajuster les intervalles de graissage.



Fig.: Autocollant sur le cardan

Montage / démontage de transmission à cardan

Le montage de transmissions à cardan sur des machines peut nécessiter des procédures spéciales afin de garantir que la machine ne soit pas endommagée lors de la mise en service. Pour le montage/démontage des transmission à cardans, exemple, lors du montage après des travaux de maintenance, veuillez respecter les instructions fournies dans ce manuel.

Si le présent manuel ne contient aucune instruction spécifique concernant le montage ou le démontage, veuillez vous référer aux consignes fournies dans le manuel du fabricant de la transmission à cardans.

Réparations par soudures

Avant d'effectuer des travaux de soudure sur le tracteur, lorsque la machine est à l'attelage, débranchez les connecteurs du calculateur de la machine. Avant des interventions de soudure directement sur la machine, débrancher également tous les branchements du calculateur.

Chargement de la batterie et démarrage par booster

Si la batterie du tracteur doit être rechargée à l'aide d'un chargeur alors que la machine est montée, veuillez débrancher au préalable tous les connecteurs électriques de la machine.

Si le tracteur doit être démarré à l'aide d'une aide au démarrage alors que la machine est attelée, veuillez débrancher au préalable toutes les connexions électriques de la machine.

Transmission à cardans

RENSEIGNEMENT

Les intervalles de lubrification de la transmission à cardan doivent être adaptés ou réduits de moitié en cas de conditions poussiéreuses et de forte angulation due au fonctionnement.

RENSEIGNEMENT

Pour les instructions concernant le nettoyage et l'entretien de la transmission à cardans reportez-vous au manuel d'instructions de la transmission fourni par le fabricant de celle-ci.

Boîtier renvoi d'angle

Si la transmission à cardan est utilisée en hiver, les tubes de protection doivent être graissés avec de la graisse universelle (indice de service (IV)) selon la spécification des carburants, afin d'éviter le gel des tubes de protection. Voir page 350.

Procédure

- ▶ Écarter l'arbre à cardan sans lubrification intégrée du tube de protection jusqu'à la longueur maximale possible et enduire le tube de protection intérieur d'une fine couche de graisse universelle.
 - ▷ Télescoper à nouveau la transmission à cardans
- ▶ Lubrifier l'arbre à cardan avec tube de protection intégré aux points de graissage selon la notice d'utilisation du fabricant de la transmission à cardans.

Nettoyer et lubrifier la transmission à cardans

Procédure

- ▶ Si la transmission à cardans est neuve et s'il n'a pas été utilisé pendant une longue période, la nettoyer avant la première mise en service et la lubrifier avec de la graisse universelle (indice de service (IV)) jusqu'à ce que de la graisse sorte des points d'appui. Voir "Spécifications des produits lubrifiants" sur page 350.

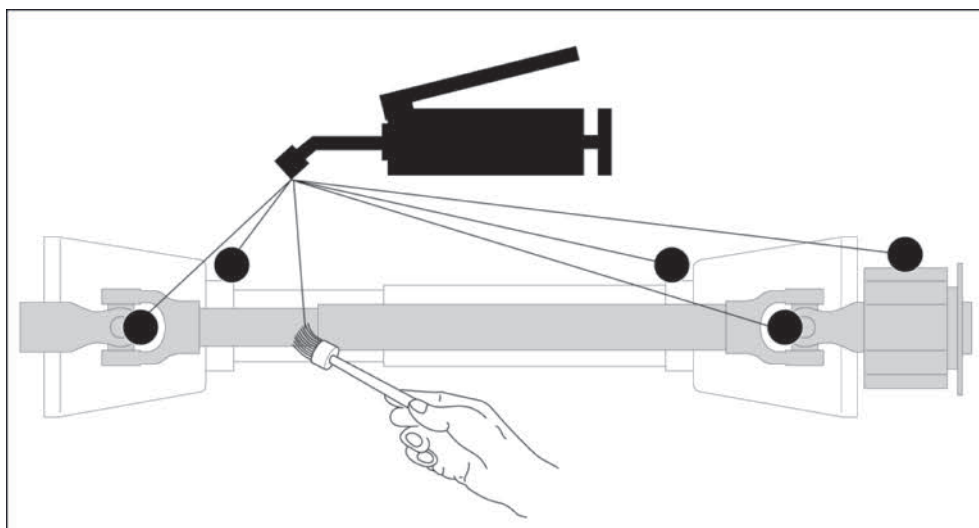

Représentation symbolique des points de lubrification possibles

- ▷ Éliminer les surplus de lubrifiant de manière appropriée.
- ▶ Graisser ensuite régulièrement la transmission à cardan, à chaque fois selon les prescriptions du fabricant / plan de graissage.

Tableau des références

L'identification des périphéries (BMK) comprend des premières lettres de l'équipement qui donne des informations sur la nature de celle-ci.

En combinaison avec le nom court (ID) dans le tableau des références, la périphérie peut être associée rapidement à l'équipement.

Lettre d'identification	Type d'équipement
B	Capteur de position, de pression, d'impulsion, de taux d'humidité.
H, E	Éclairage
K	Relais
M	Moteurs
p	Klaxon, buzzer
S	Interrupteur, bouton de commutation
X	Connexion par prises et fiches
Y	Électrovannes
SV	Electrovanne à clapet
WV	Électrovanne directionnelle

Abréviation	Description succincte
B3	Position de la faucheuse à droite
B4	Pression de report de charge à droite
B5	Position de la faucheuse à gauche
B6	Position de la faucheuse à gauche
B7	Position de la faucheuse frontale

Abréviation	Description succincte
B10	Entrée régime de la prise de force
B11	Angle de déplacement latéral à gauche
B12	Angle de déplacement latéral à droite
E1	Relais des projecteurs de travail
M1	Relais de la pompe de lubrification
Y0	Load Sensing Boost
Y1	Électrovanne relevage
Y2	Électrovanne abaissement
Y3	Électrovanne pilotée de faucheuse droite
Y4	Électrovanne de faucheuse droite
Y5	Électrovanne pilotée de faucheuse gauche
Y6	Électrovanne de faucheuse droite
Y7	Électrovanne pilotée de faucheuse frontale
Y8	Électrovanne de faucheuse frontale
Y10	Électrovanne pilotée du verrouillage
Y11	Électrovanne pilotée de protection latérale
Y12	Électrovanne pilotée de protection latérale
Y13	Électrovanne pilotée du report de charge droit
Y14	Électrovanne pilotée du report de charge droit remplissage
Y15	Électrovanne pilotée du report de charge gauche
Y16	Électrovanne pilotée du report de charge gauche remplissage
Y17	Électrovanne pilotée sécurité d'obstacle
Y29	Électrovanne déplacement latérale gauche plus large
Y30	Électrovanne déplacement latéral gauche moins large
Y31	Électrovanne déplacement latéral droit plus large
Y32	Électrovanne déplacement latéral droit moins large

Maintenance conditionnelle

Les opérations décrites ci-dessous sont effectuées après le contrôle et l'évaluation de l'état de certaines zones / parties de la machine.

Remplacement / remontage des couteaux réversibles

Si un côté des couteaux réversibles est usé, ceux-ci peuvent être remontés en les tournant de 180°.

Si les deux côtés des couteaux réversibles sont usés ou si les couteaux sont endommagés, il est nécessaire de remplacer les couteaux.

Remplacer toujours les couteaux par *paires* par des couteaux neufs pour éviter les déséquilibres.

ATTENTION

Risques de blessures dues aux tranchants de couteau !

- ▶ Ne jamais prendre les couteaux par le tranchant !
- ▶ Utiliser des gants de protection contre les coupures pour tous les travaux avec et sur les couteaux.
- ▶ Lorsque les couteaux sont démontés, s'assurer qu'ils ne risquent pas de tomber de manière imprévisible des tables, des plans de travail ou autres.
- ▶ Si les couteaux sont démontés, s'assurer qu'aucune personne présente ne peut être blessée par des couteaux qui traînent.

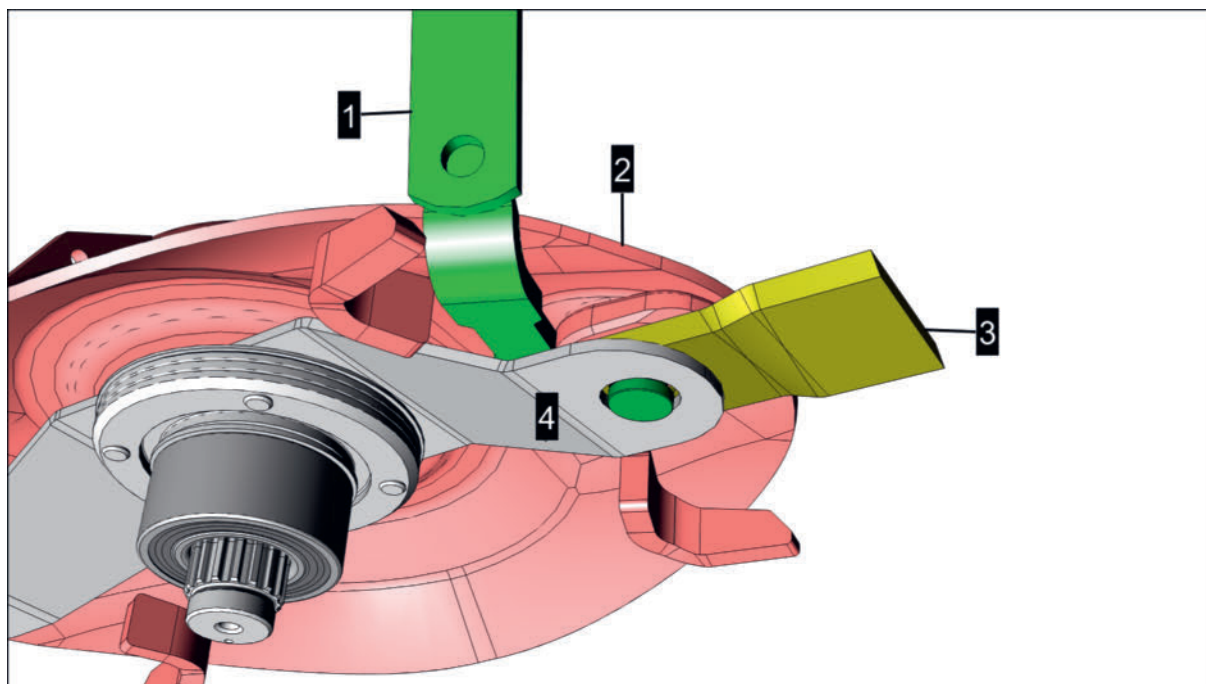

- 1 = Clé de couteau
- 2 = Assiette de fauche
- 3 = Couteau
- 4 = Porte-couteau

Préparation

- Retirer la clé à couteau de la boîte à outils / du support.
- Si nécessaire, de nouveaux couteaux avec le marquage du sens de rotation approprié.

Condition préalable

- le tracteur et la machine sont positionnés sur un sol plat et stabilisé.
- Le moteur du tracteur est coupé, la clé de contact est retirée et stockée et le frein de stationnement est serré.
- Protection avant relevée.
- Protections latérales relevées.

Démonter le couteau.

Procédure

- 1 Placer la clé à couteaux (1) d'un côté du couteau entre l'assiette et le ressort porte-couteau (voir illustration).

Maintenance conditionnelle

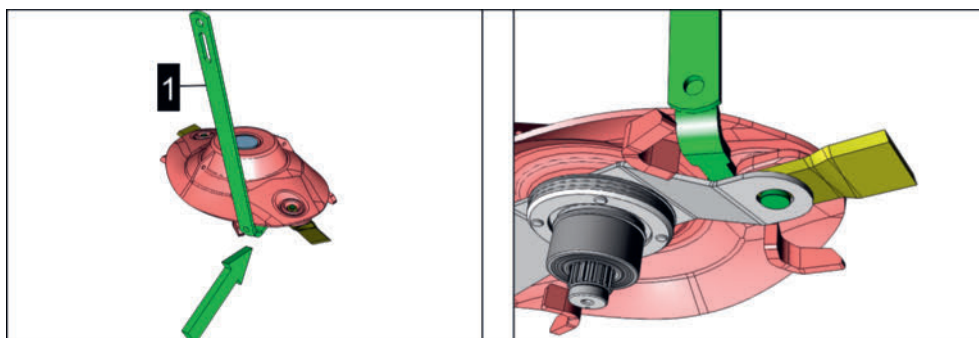

- 2 Abaisser la clé à couteau et la tenir fermement.

Le ressort porte couteau est abaissé et libère en même temps le couteau.

- ▷ Ensuite, décrocher et retirer le couteaux du téton par des mouvements de torsion

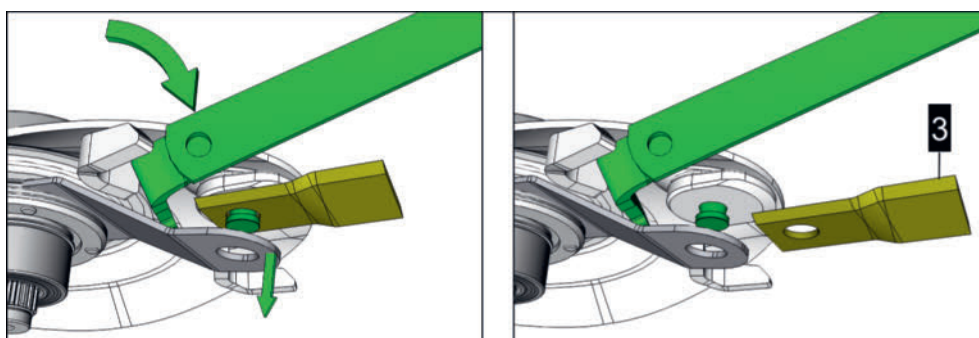

- 3 Puis remettre la clé à lame dans sa position initiale.

- 4 Nettoyer les surfaces de contact du couteau et les surfaces de contact du porte-lame et de l'assiette de la faucheuse, en utilisant la clé à couteaux si nécessaire.

- 5 Exécuter ce processus dans l'ordre, de façon identique pour tous les autres couteaux.

⚠ ATTENTION

Rupture de couteaux et/ou éjection d'une partie du couteau de faucheuse!

- ▶ Ne pas réparer les couteaux endommagés, mais les remplacer par des neufs.
- ▶ Faires toujours tourner tous les couteaux de fauche en même temps.
- ▶ Ne jamais réaffûter les couteaux usés, mais toujours remplacer complètement les couteaux, disques, tambours par des pièces neuves pour éviter les déséquilibres.
- ▶ Lors du montage de nouveaux couteaux,, respecter toujours les marques du sens de rotation.

6. Montage des couteaux

Condition préalable

- Surfaces de contact du couteau, du porte-couteau et de l'assiette/tambour nettoyées.
- Sur les nouveaux couteaux, enlever la peinture anticorrosion autour du trou et de la surface de contact.

Procédure

- 1 Placer la clé à couteaux (1) d'un côté du couteau entre l'assiette et le ressort porte-couteau (voir illustration).

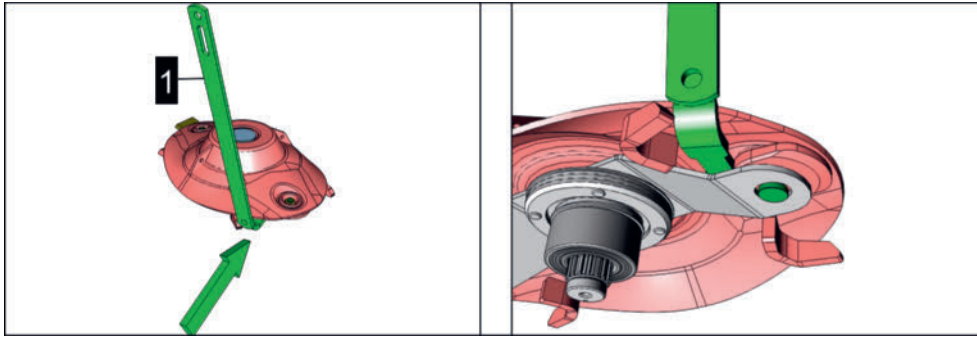

- 2 Pivoter la clé vers le bas.
Le ressort porte couteau est abaissé et libère en même temps le téton de fixation.
- 3 Enfiler le couteau avec le sens de rotation correct sur l'assiette/tambour en question (voir la flèche sur la lame) sur le téton de fixation du couteau.

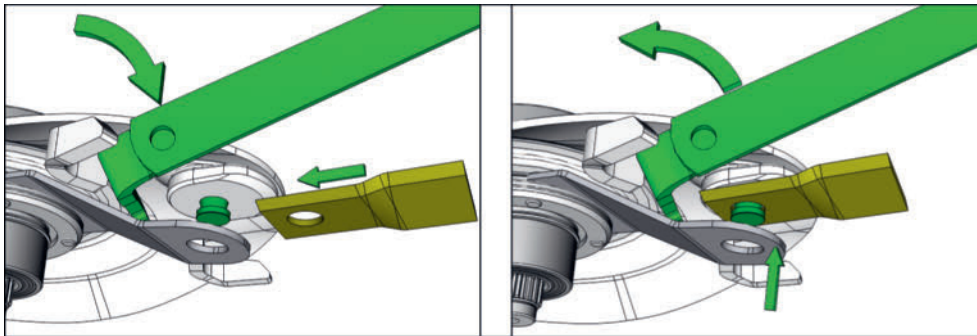

- 4 En faisant pivoter la clé de couteau dans sa position initiale, le porte-couteaux est pressé contre la surface de contact du couteau et maintient ainsi celui-ci dans sa position.
- 5 S'assurer que le couteau peut se déplacer sur la vis de fixation et que le couteau est en plein contact avec l'assiette de fauche et le porte-lame avec le couteau.

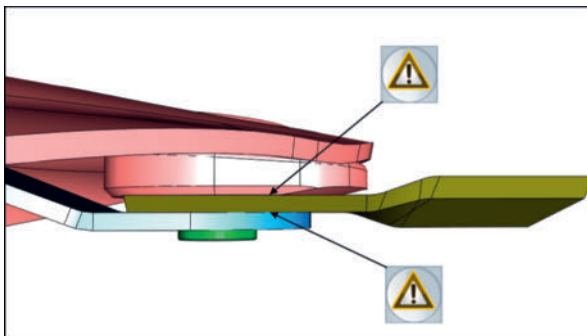

- 6 Retirer la clé à couteau et la ranger.
- 7 Même procédure sur toutes les assiettes ou tambours.

Remplacement des courroies sur conditionneur à rouleaux

Lorsque les courroies d'entraînement trapézoïdales présentent des signes de dommages ou d'usure, elles doivent être remplacées.

RENSEIGNEMENT

Attention ! Toujours changer toutes les courroies!

Condition préalable

- Tracteur et machine arrêtés sur un terrain plat et stabilisés et protégés contre tout roulage.
- Prise de force au neutre
- Moteur du tracteur arrêté, frein serré et clé de contact retirée, à garder sur soi.

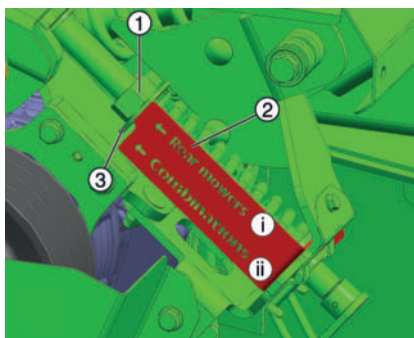

1 = écrou de réglage

2 = console

3 = rondelle

Procédure

1 Déposer le carter

1 Pivotement du carter de protection: Déposer les deux vis (14)

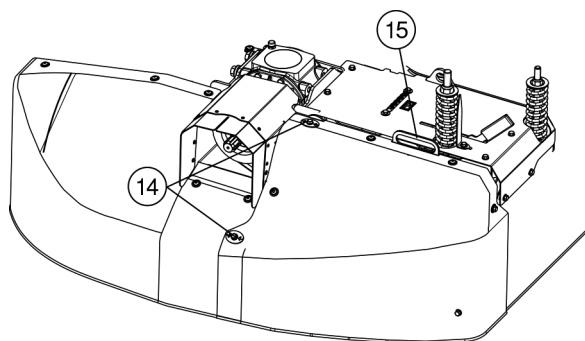

2 Pivoter vers le haut le carter à l'aide de la poignée

3 Démontez le carter intérieur : Déposer les deux vis (16)

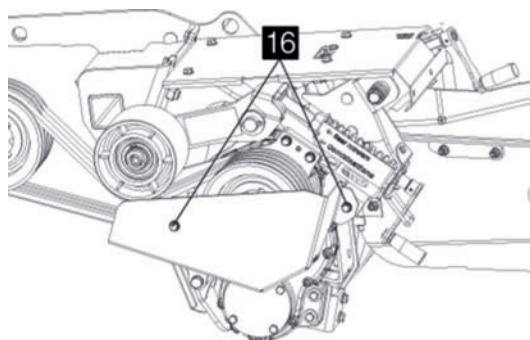

- Ouvrir la sécurité de la manivelle (4)

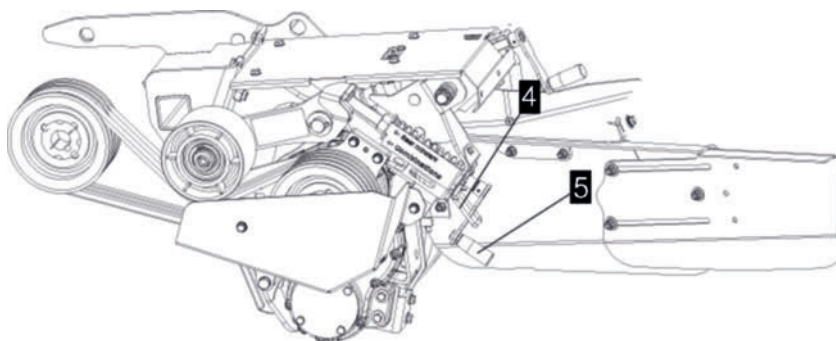

- Desserrer la courroie au moyen de la manivelle (5)
- Remplacer les courroies

RENSEIGNEMENT

Le remontage s'effectue dans l'ordre logiquement inverse du démontage.

- Vérifier la course du galet tendeur
Contrôler l'alignement du galet tendeur après chaque modification de l'entraînement.
Le galet tendeur doit être aligné avec la courroie d'entraînement. voir illustration

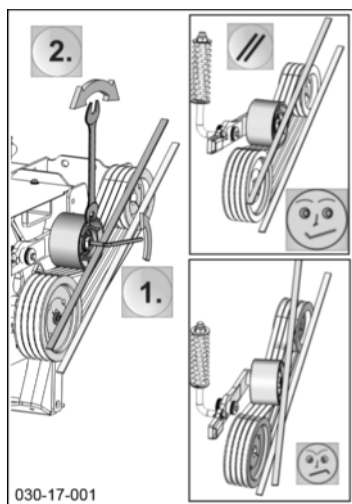

Remplacement des courroies d'entraînement du conditionneur à doigts

Lorsque les courroies d'entraînement trapézoïdales présentent des signes de dommages ou d'usure, elles doivent être remplacées.

RENSEIGNEMENT

Remplacer toujours toutes les courroies trapézoïdales en même temps !

Préparation

- Clé plate ou clé à œil (réglage de la tension de la courroie)
- Un kit de nouveau jeu de courroies trapézoïdales (voir liste des pièces détachées)

Maintenance conditionnelle

Condition préalable

- Arrêter la machine et tracteur sur terrain plat, stabilisée et sécurisée contre tout roulage.
- Mettre l'outil en position de travail.
- Arrêter la prise de force
- Moteur du tracteur arrêté, frein serré et clé de contact retirée, à garder sur soi.

Procédure

- 1 Démontez la protection intérieure : Déposer les deux vis (S)

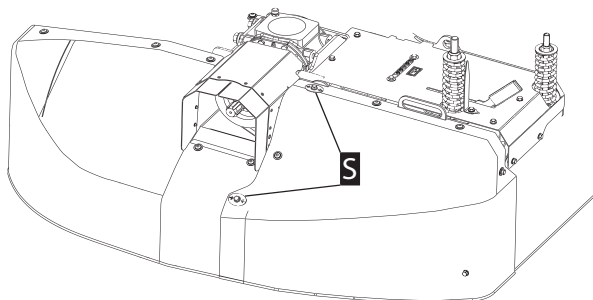

- 2 Pivotez vers le haut le carter à l'aide de la poignée (G)

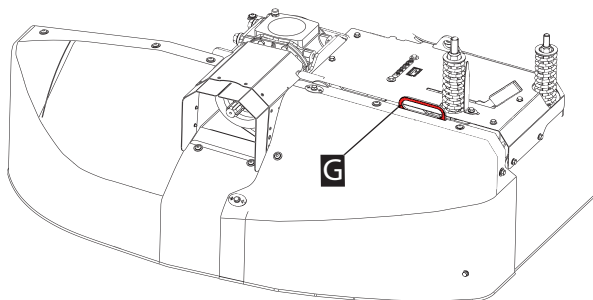

- 3 Démontez le carter intérieur : Retirez 3x la vis (S).

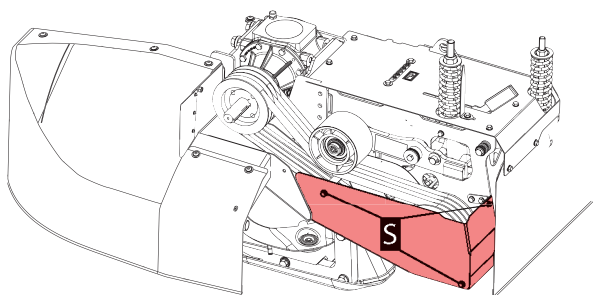

- 4 Pousser le levier (H) vers l'avant afin de positionner le cran d'arrêt.

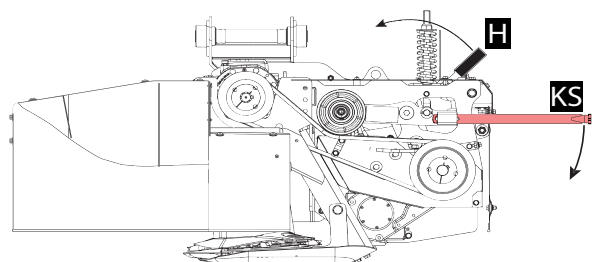

- 5 Insérer la clé à couteaux (KS) avec le côté poignée dans le guide et appuyer jusqu'à ce que le levier s'enclenche.

- 6 Remplacer toutes les courroies trapézoïdales par de nouvelles courroies trapézoïdales.
- 7 Faire pivoter lentement la clé à lame (KS) vers le haut, ce qui permet de presser le galet tendeur contre les courroies trapézoïdales.
 - 1 S'assurer que les courroies ne sautent pas du galet tendeur
- 8 Vérifier la course/alignement du galet tendeur
- 9 Ajuster la tension de la courroie au réglage d'usine : Pointe de l'indicateur (Z) = parallèle au bord inférieur de la rondelle sous l'écrou de réglage (M).

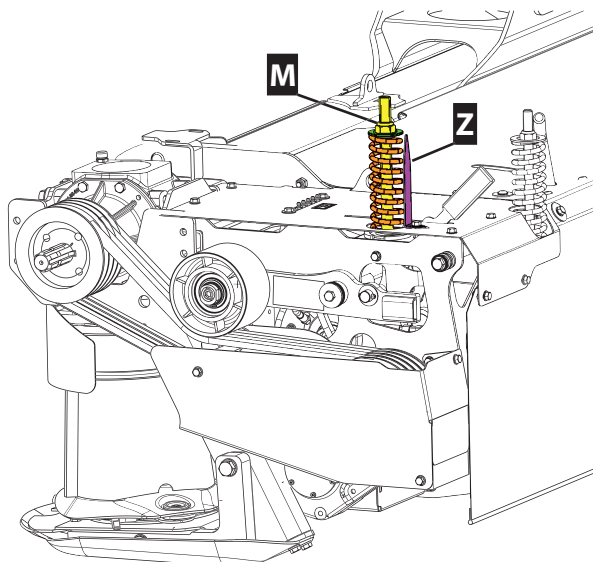

- 10 Remonter la machine dans le sens inverse.

Conditionneur à doigts et montage des doigts / Travaux de montage

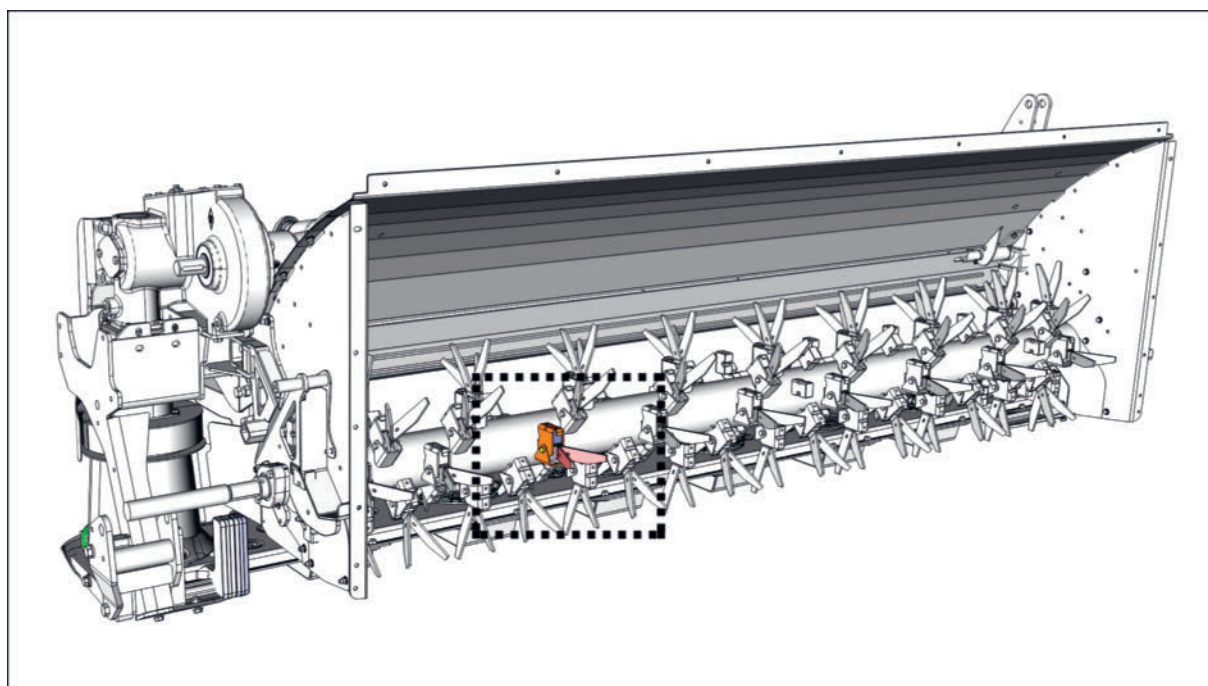

! AVIS

Dommmages aux roulements et au boîtier dus à un déséquilibre!

- ▶ Si des doigts endommagés sont retirés temporairement sans être remplacés, il est nécessaire de retirer également le même nombre de doigts sur le côté opposé du rotor à 180°.
- ▶ Si les doigts usés sont remplacés par des pièces neuves, il faut également remplacer le même nombre de doigts sur le côté opposé du rotor à 180°.
- ▶ Si des fixations de doigts usées sont remplacées par des pièces neuves, alors autant de fixations de dents du côté opposé 180° du rotor doivent également être remplacées par des pièces neuves.

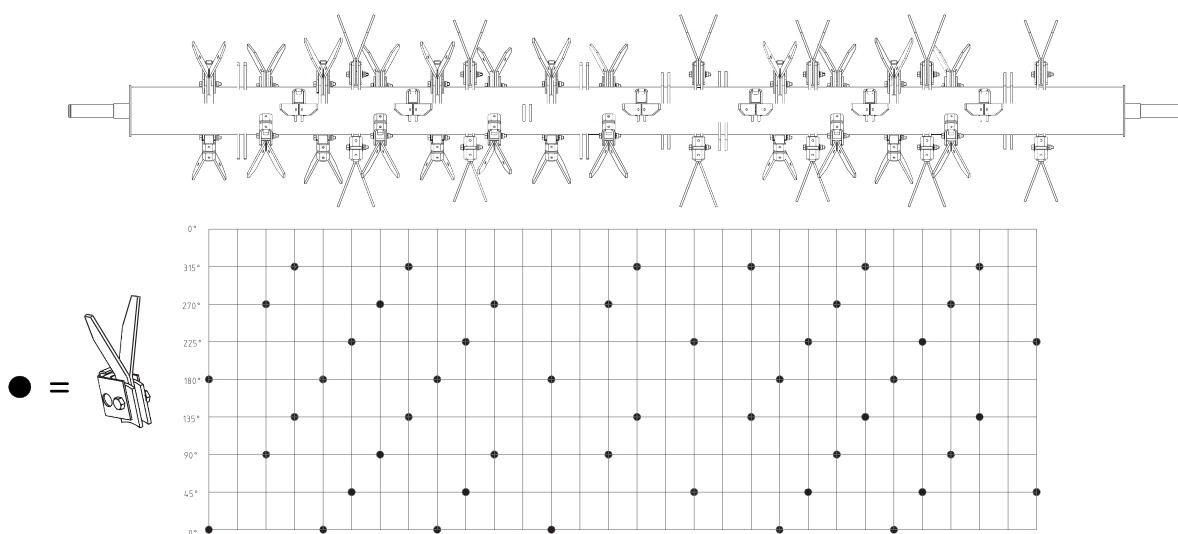

Illustration symbolique des positions de montage possibles des doigts sur le rotor

Préparation

- Outillage spécifique au montage de la goupille: SK09977-0379
- Outillage spécifique au montage de la fixation des doigts: SK08936-0379
- Dents et porte-dents, si nécessaire (voir liste des pièces de rechange)

Condition préalable

- Tracteur et machine arrêtés sur un terrain plat et stabilisés et protégés contre tout roulage.
- Prise de force au neutre
- Moteur du tracteur arrêté, frein serré et clé de contact retirée, à garder sur soi.

Démontage et la fixation des doigts

Procédure

- 1 Enlever la vis (1) et le carter (2).

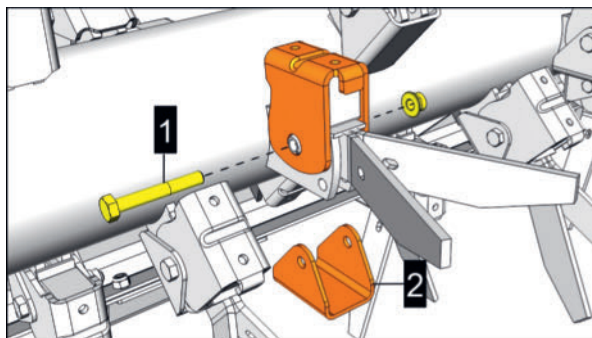

- 2 Positionner l'outil spécifique et contrecarrer la pression du tampon en caoutchouc interne avec l'outil d'aide au montage.

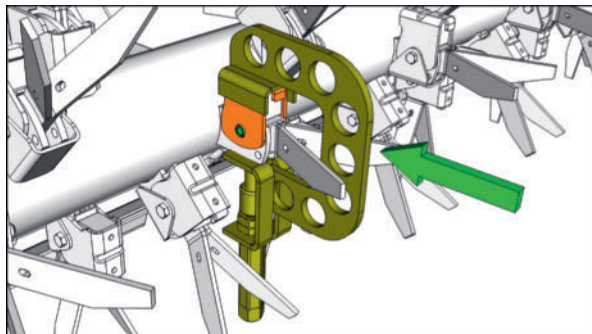

Outil spécifique réf:SK08936-0379

- 3 Chasser la goupille à l'aide d'un poinçon, si nécessaire, ajuster la pression de serrage de l'aide au montage en conséquence.

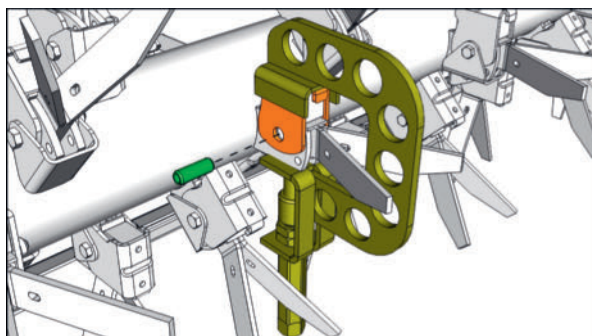

- 4 Retirer l'outil spécifique

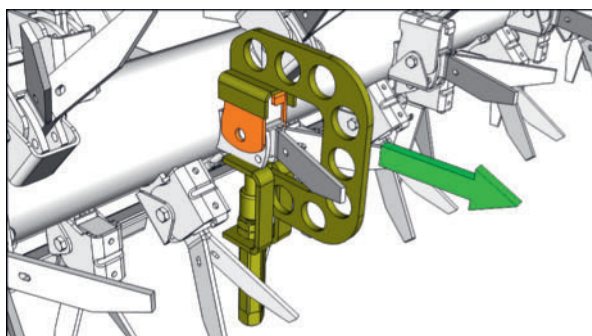

- 5 Retirer toutes les pièces

Maintenance conditionnelle

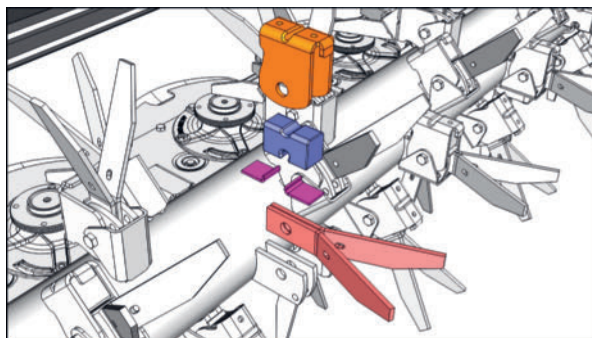

6 Remplacer les pièces défectueuses, individuellement, par des pièces neuves.

7 Procéder de la même manière pour tous les autres doigts du conditionneur

Montage et fixation des doigts

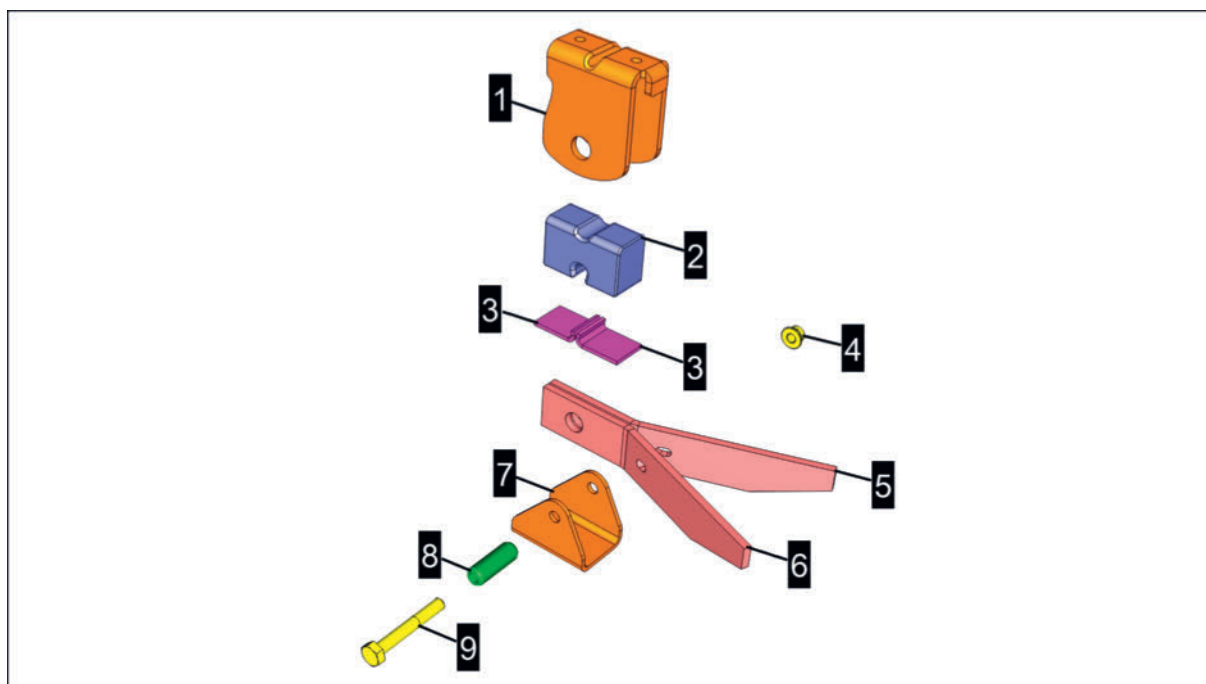

1 = Bride

2 = Tampon en caoutchouc

3 = Plaque de guidage

4 = Écrou M8 DIN6927

5 = doigt gauche

6 = doigt droit

7 = Couverture

8 = goupille de serrage 13 mm x 36 mm

9 = Vis M8x55 DIN931

Procédure

1 Assembler les différentes pièces en faisant particulièrement attention à la position de montage du support (1), du tampon en caoutchouc (2) et des doigts (5-6) comme indiqué !

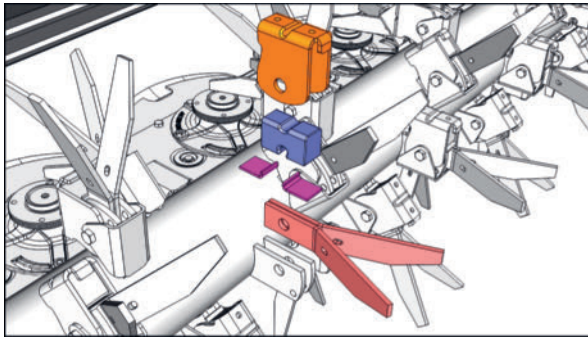
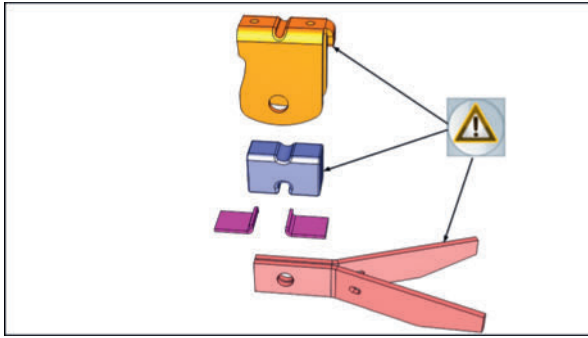

- 2 Fixer l'outil de montage et aligner les trous pour la goupille (+mandrin de montage).

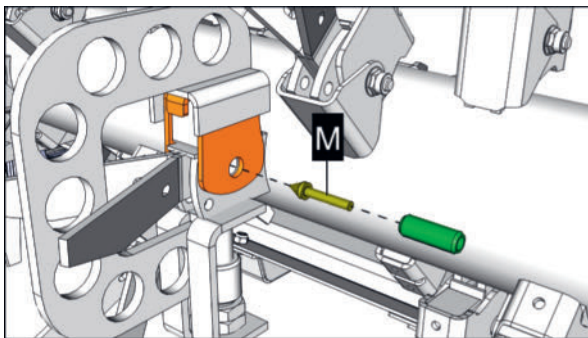

M = Outillage spécifique au montage de la goupille: SK09977-0379

- 3 Insérer le mandrin de montage dans la goupille comme indiqué et enfoncer la goupille avec celui-ci dans le trou, étape par étape. Veiller à ce que l'alésage des doigts soit aligné et que la fente de la goupille soit orientée vers la pointe de la dent.

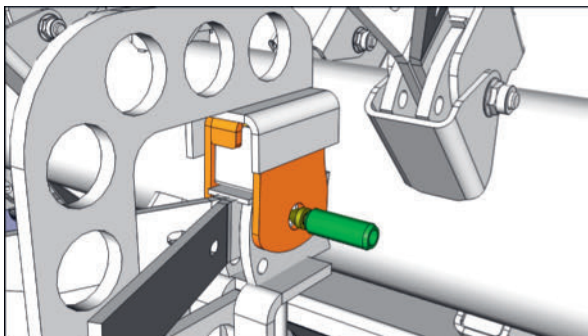

Maintenance conditionnelle

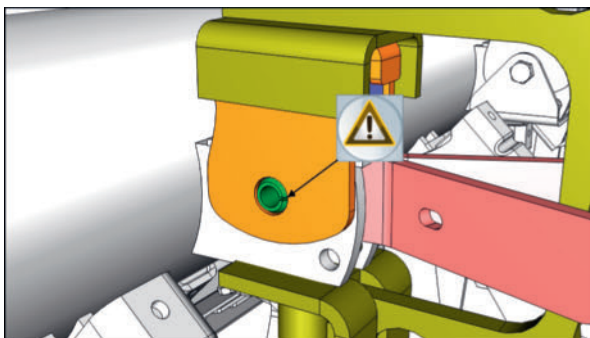

Position de montage de la goupille fendue

- 4 Enfoncez la goupille jusqu'à la butée et retirez le pointeau de montage.

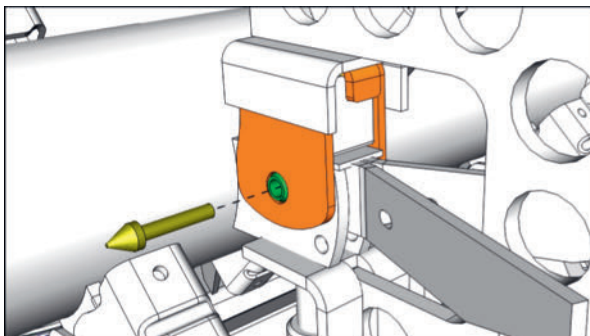

- 5 Retirez l'outil spécifique d'aide au montage

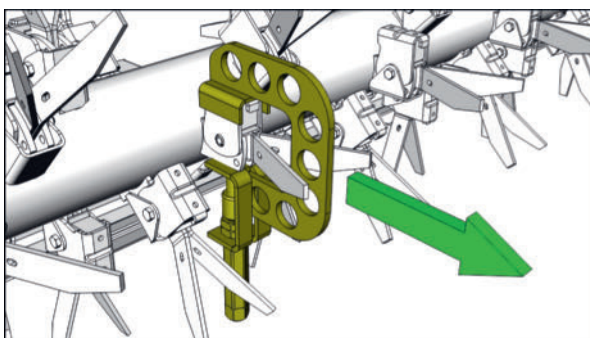

- 6 Monter et serrer le couvercle (2) et la vis M8x55 (1).

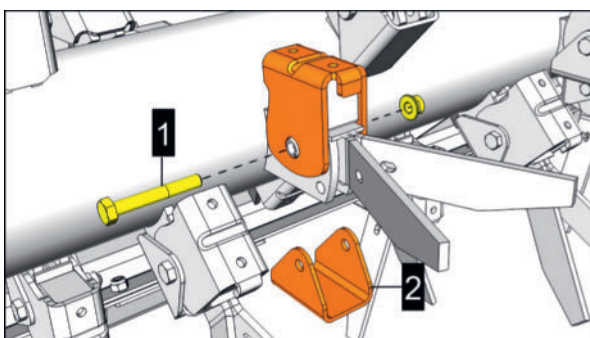

- 7 Procéder de la même manière pour tous les autres doigts du conditionneur

Conditionneur à doigts - Positions de montage des dents du rotor

RENSEIGNEMENT

Vue d'ensemble des différentes positions de montage des doigts du rotor.

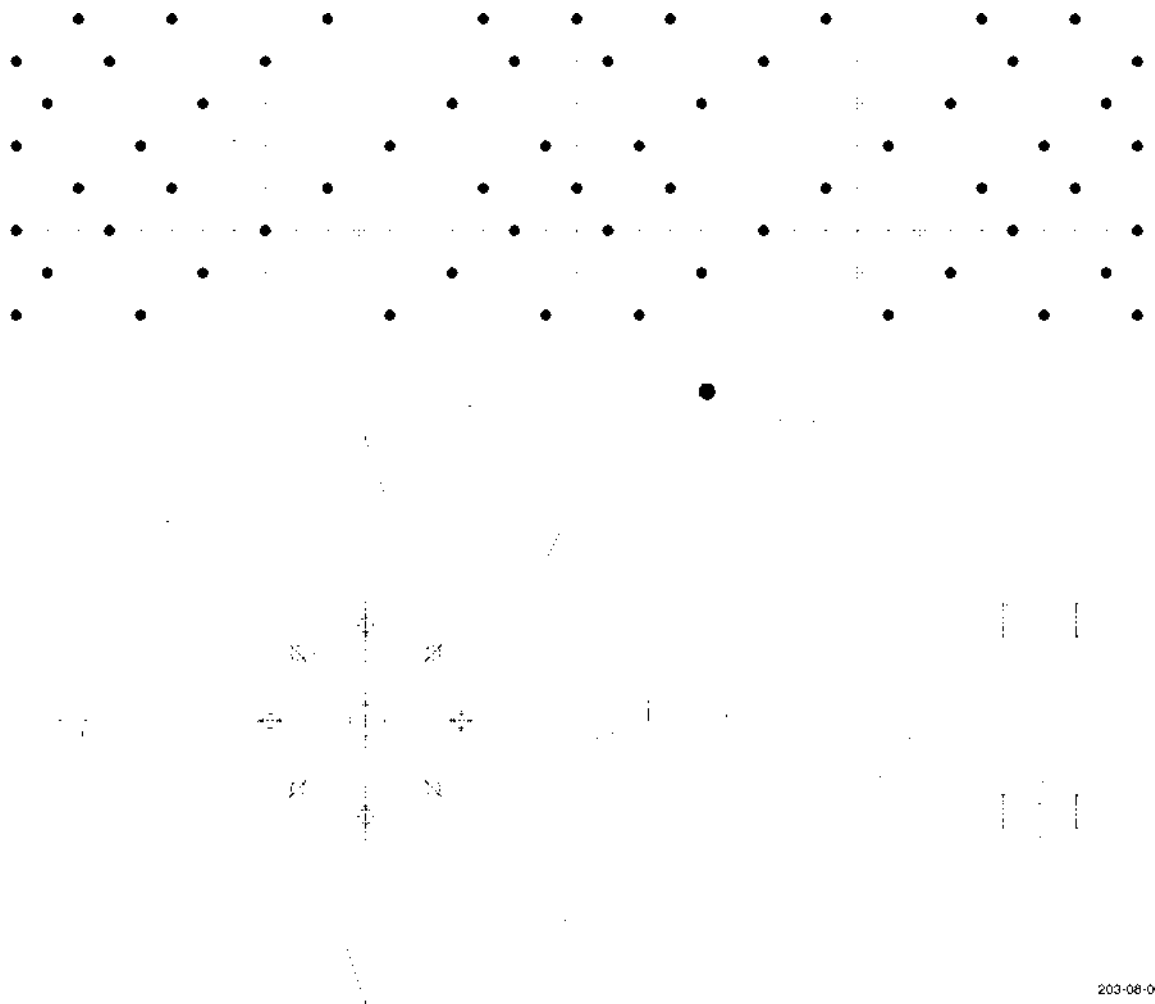

203-08-004

- = position de montage avec les doigts
- = position de montage sans les doigts

Remplacer les courroies d'entraînement CROSS FLOW

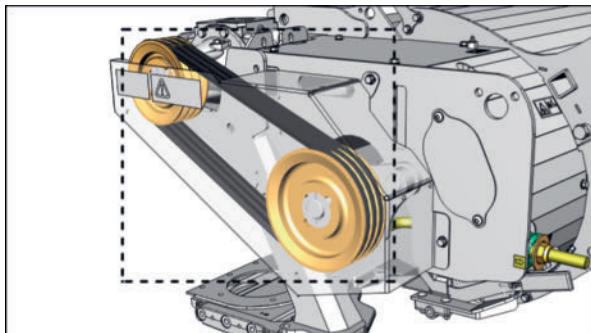

Les carters de courroies sont représentés comme s'ils étaient transparents !

Lorsque les courroies d'entraînement trapézoïdales présentent des signes de dommages ou d'usure, elles doivent être remplacées.

RENSEIGNEMENT

Remplacer toujours toutes les courroies trapézoïdales en même temps !

Préparation

- Clé plate ou clé à œil (réglage de la tension de la courroie)
- Un kit de nouveau jeu de courroies trapézoïdales (voir liste des pièces détachées)

Condition préalable

- Tracteur et machine arrêtés sur un terrain plat et stabilisés et protégés contre tout roulage.
- Mettre l'outil en position de travail.
- Arrêter la prise de force
- Moteur du tracteur arrêté, frein serré et clé de contact retirée, à garder sur soi.
- Toile de protection extérieure, relevée.

Procédure

- 1 Relâcher la tension de la courroie en desserrant l'écrou de réglage (3).

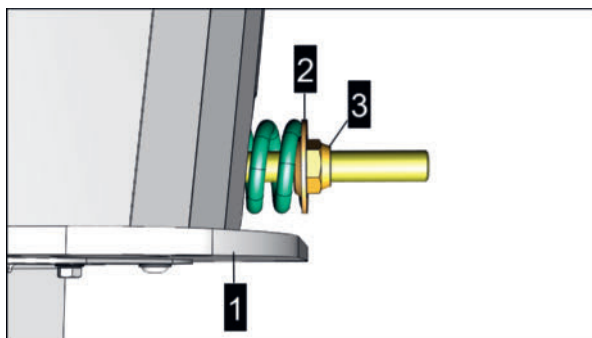

1 = console

2 = rondelle

3 = écrou de réglage

- 2 Retirer le couvercle (A)

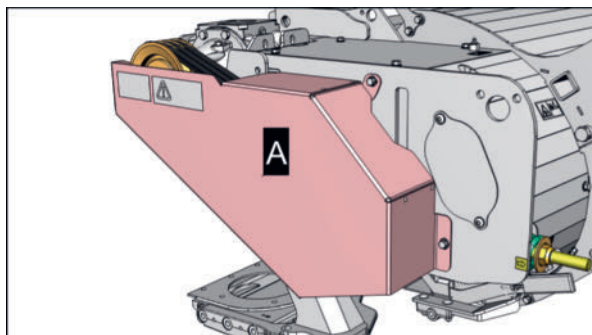

- 3 Retirer les courroies.

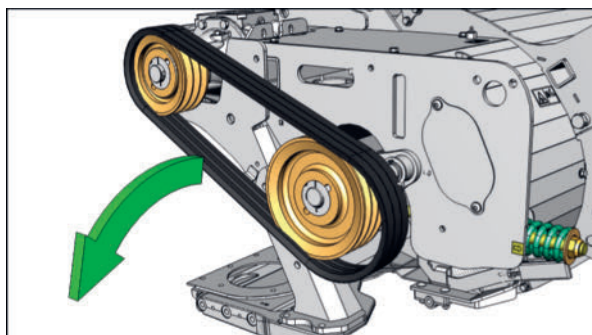

- 4 Si nécessaire, nettoyer le galet tendeur.

- 5 Installer un nouveau jeu de courroies trapézoïdales.

- 6 Tendre les courroies

1 S'assurer que les courroies ne sautent pas du galet tendeur

- 7 Tourner l'écrou de réglage jusqu'à ce que la rondelle (1) et le support (2) soient à nouveau à la même hauteur.

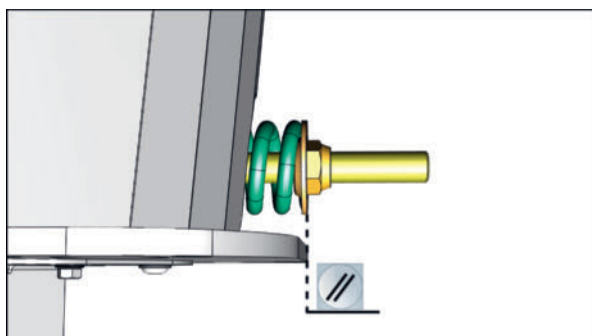

Vue de dessus.

- 8 Remonter le carter (A) à nouveau

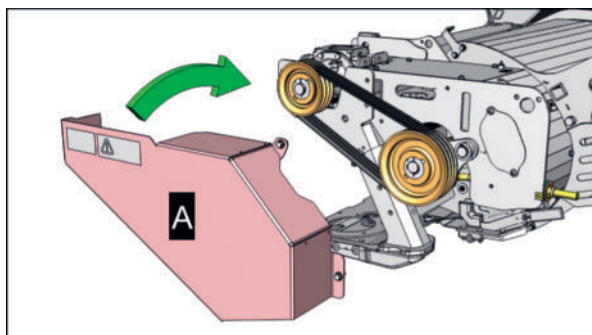

Maintenance conditionnelle

- 9 Exécuter ce processus de façon identique sur les deux côtés de la machine.

Graissage centralisé - Remplir le réservoir de lubrifiant

Préparation

- Pompe à graisse
- Graisse Indice d'exploitation (IV) selon les spécifications d'utilisation (quantité selon les besoins).

Condition préalable

- Arrêter la machine et tracteur sur terrain plat, stabilisée et sécurisée contre tout roulage.
- Mettre l'outil en position de travail.
- Arrêter la prise de force
- Moteur du tracteur arrêté, frein serré et clé de contact retirée, à garder sur soi.

Procédure

! AVIS

Détérioration des roulements due à l'entrée de saletés par les graisseurs !

- ▶ Nettoyer le graisseur avant la lubrification.
- ▶ Nettoyer la buse du pistolet à graisse avant la lubrification.
- ▶ N'utiliser pas de graisse contaminée, mais l'éliminer correctement.

- 1 Remplir la seringue de lubrifiant avec de la graisse fraîche non souillée.
- 2 Nettoyer la buse de la seringue de lubrifiant des éventuelles impuretés.
- 3 Retirer le capuchon de la tubulure de remplissage et éliminer les éventuelles salissures.
- 4 Relier la seringue de lubrifiant à la tubulure de remplissage (1) et remplir le réservoir de lubrifiant.



- 5 Remettre en place le capuchon de la tubulure de remplissage et de la seringue à lubrifiant.

Réglage du capteur de tapis groupeur

Les capteurs enregistrent les différents états de fonctionnement des tapis groupeurs, comme la position et le régime de rotation du tapis.

En cas de messages d'erreur, vérifier d'abord les positions des capteurs et, si nécessaire, les corriger comme suit.

Régler le capteur de position

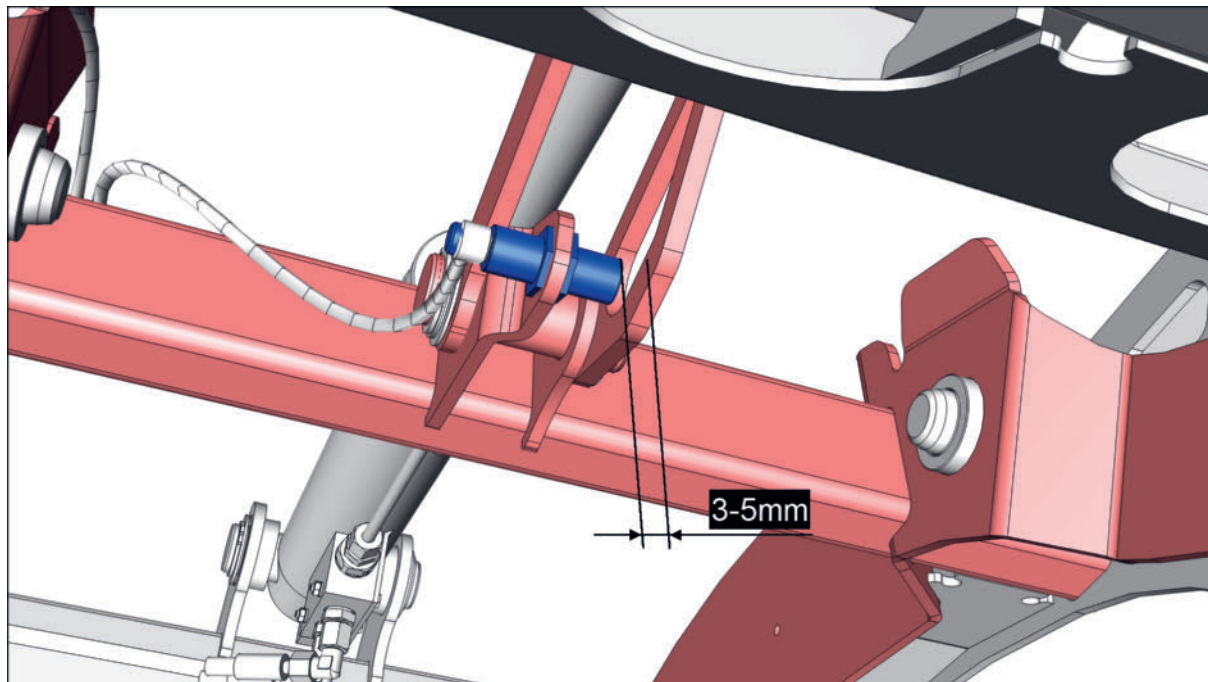

Procédure

- 1 Détecteur de position, régler la distance par rapport à la languette à 3-5 mm comme illustré.
- 2 Exécuter ce processus de façon identique sur les deux côtés de la machine.

Régler le capteur de régime de rotation

Procédure

- 1 Démontage du moteur hydraulique

RENSEIGNEMENT

Il n'est pas nécessaire de démonter les tuyaux hydrauliques.

Maintenance conditionnelle

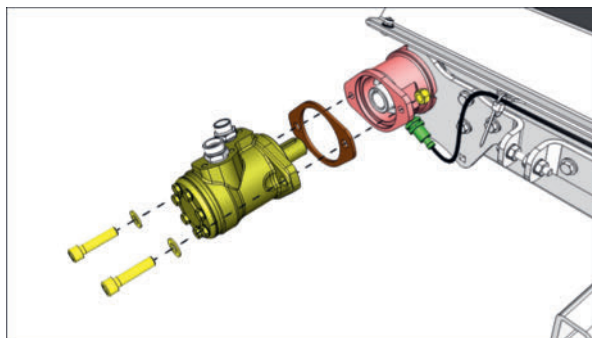

- 2 Capteur de vitesse, régler la distance entre le capteur et la bague de l'adaptateur moteur à 3-5 mm comme illustré.

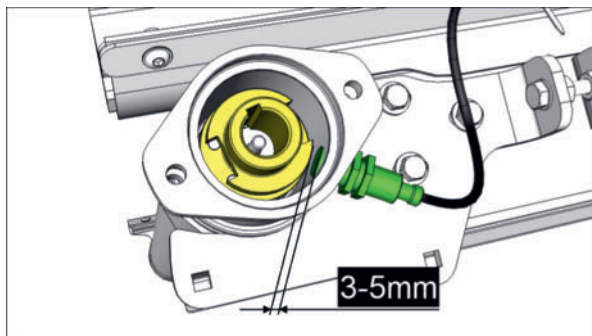

- 3 Remonter le moteur hydraulique et serrer les vis, attention laisser un peu de jeu pour le positionnement du moteur (sinon grippage de celui-ci)
- 4 Exécuter ce processus de façon identique sur les deux côtés de la machine.

Les interventions décrites ci-dessous sont effectuées à un moment précis ou à des intervalles précis.

Avant chaque saison d'utilisation

Vérifier l'embrayage à friction

Avant la première utilisation d'une transmission à cardans neuve et après un arrêt long, la fonction de l'embrayage à friction peut être perturbée par collage des garnitures de friction. Par conséquent, le bon fonctionnement de l'embrayage à friction doit être vérifié avant utilisation.

Procédure

RENSEIGNEMENT

Ne pas utiliser d'huiles, de graisses ou de produits antirouille sur les garnitures d'embrayage !

1 Embrayages à friction type K90, K90/4 ou K94/1 et K92E, K92/4E

- ▷ Mesurer et noter la cote (L) individuellement sur chaque ressort de compression (pour les embrayages à friction K90, K90/4, K94/1) ou sur chaque vis de réglage (pour les embrayages à friction K92E, K92/4E).

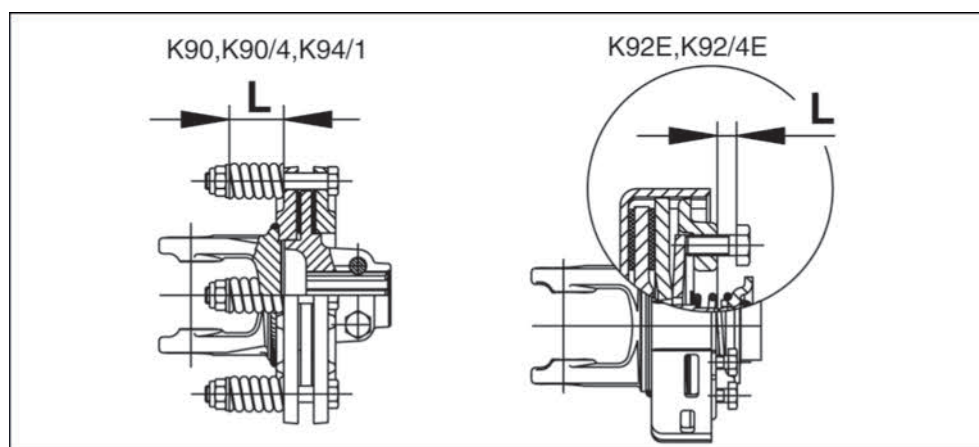

- ▷ Desserrer les écrous ou les vis pour soulager la charge sur les garnitures d'embrayage.
- ▷ Laisser patiner la sécurité à friction quelques tours. Cela élimine les impuretés sur les garnitures de friction.
- ▷ Ajuster à nouveau les écrous ou les vis à la dimension notée précédemment (L).
- ▷ La sécurité de la transmission est à nouveau fonctionnelle.

2 Embrayages à friction types K96, K96/4

- ▷ Serrer les écrous (1). Cela soulage la charge sur les garnitures d'embrayage.

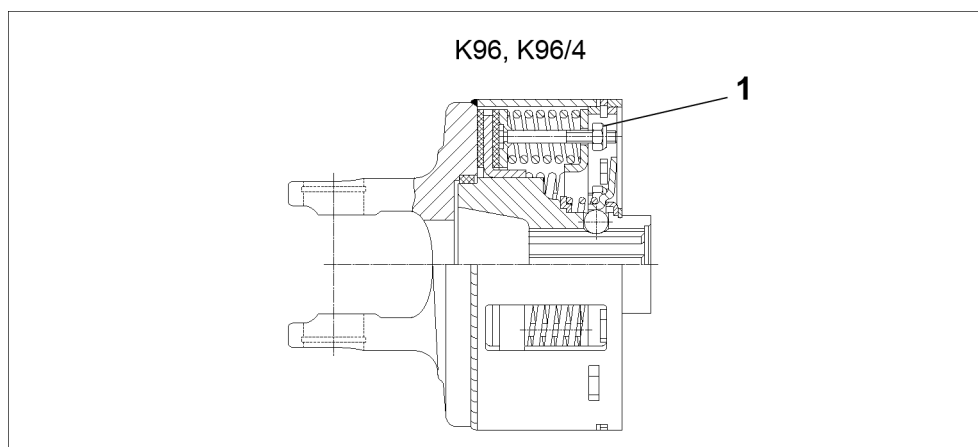

- ▷ Laisser patiner la sécurité à friction quelques tours. Cela élimine les impuretés sur les garnitures de friction.
- ▷ Remonter les écrous (1) jusqu'au bout du filetage des goujons (les écrous ne doivent plus être en contact avec le plateau de pression).
Cela entraîne une nouvelle précharge des garnitures d'embrayage jusqu'au couple nominal.
- ▷ La sécurité de la transmission est à nouveau fonctionnelle.

Vérification de la sécurité à cames de la transmission

Le couple de déclenchement de la sécurité à cames de la transmission doit être vérifié annuellement. Surtout si celle-ci ne se déclenche jamais lors de l'utilisation, la vérification est importante.

! AVIS

Surcharge dans la chaîne cinématique !

Si la sécurité à came ne se déclenche jamais en cours de fonctionnement, le couple de déclenchement peut augmenter fortement de lui-même ou la sécurité à came peut se gripper.

- ▶ Faire contrôler chaque année la sécurité à cames dans un atelier spécialisé !

Une tolérance de $\pm 10\%$ du couple de déclenchement est autorisée.

Si la valeur limite est dépassée ou est en dessous, la sécurité à cames doit être remplacée.

RENSEIGNEMENT

Pour les instructions concernant le nettoyage et l'entretien de la transmission à cardans reportez-vous au manuel d'instructions de la transmission fourni par le fabricant de celle-ci.

Boîtier d'entrée, contrôler le fonctionnement des embrayages à roue libre.

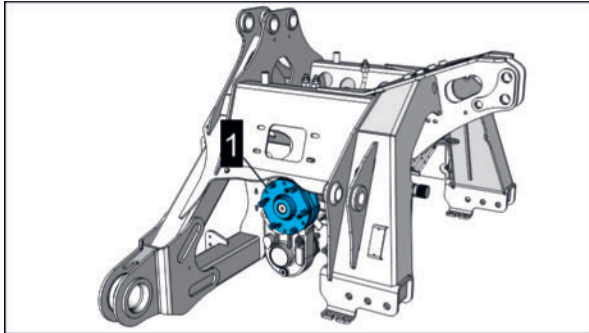

1 =sécurité à friction avec roue libre à droite

Déblochage des sécurités à friction

- Avant chaque saison d'utilisation
- Après un arrêt prolongé.
- Après un lavage en profondeur de la machine.
- sur les deux côtés de la machine

Entretien journalier

L'entretien quotidien doit être effectué au début de chaque journée de travail, avant l'utilisation de la machine.

Contrôler le système hydraulique

⚠ AVERTISSEMENT

Infections dues à la fuite d'huile hydraulique !

L'huile hydraulique qui s'échappe sous haute pression peut traverser la peau, pénétrer dans les orifices corporels et provoquer des infections graves.

- ▶ Avant d'effectuer des travaux d'entretien, mettre le système hydraulique hors pression.
- ▶ Porter un équipement de protection personnelle, comme des lunettes de protection et des gants, lors de toute intervention sur le système hydraulique.
- ▶ Avant chaque utilisation, vérifier l'usure et les dégâts possibles sur le système hydraulique.
- ▶ Rechercher des fuites uniquement avec un équipement approprié (par exemple, un spray spécial pour la détection des fuites). Réparer immédiatement les défauts dans un atelier spécialisé.
- ▶ Ne pas colmater les fuites avec la main ou une autre partie du corps.
- ▶ En cas de blessure liée à l'huile hydraulique, consulter immédiatement un médecin.

Vérifier si présence de dommages et de fuites

AVIS

Sécuriser tous les composants de la machine, qui peuvent être sécurisés comme prescrit.

- ▶ Les flexibles hydrauliques de plus de 6 ans doivent être remplacés. N'utiliser que des tuyaux de remplacement de même spécification. Voir liste de pièces.

Condition préalable

- Machine arrêtée sur terrain plat, stabilisée et sécurisée contre tout roulage.
- Moteur du tracteur arrêté et clé de contact retirée et à garder sur soi.

Procédure

- 1 Système hydraulique (par exemple : Vérifier l'absence de dommages et de fuites sur les flexibles hydrauliques, les accumulateurs de pression, etc. et remplacer les dispositifs si nécessaire (voir liste des pièces de rechange).

RENSEIGNEMENT

Dommages possibles aux flexibles hydrauliques

- Écrasement
 - Hernie
 - Surface du tube poreux ou fissuré
 - Marques de frottement et usure sur flexibles
-
- ▷ En cas de fuite au niveau du raccord, resserrer si possible le raccord concerné. Si cela ne permet pas d'éliminer la fuite, il faut alors remplacer immédiatement le composant hydraulique concerné.
 - ▷ Avant tous travaux d'entretien et de réparation sur le système hydraulique, celui-ci doit être mis hors pression.
Pour ce faire, actionner plusieurs fois le distributeur du tracteur entre la montée et la descente, l'alimentation en pression hydraulique étant coupée.

Vérification de l'éclairage / remplacement d'ampoule

ATTENTION

Risque d'accident dû à des dispositifs de signalisation peu visibles.

- ▶ Nettoyer les dispositifs de signalisation encrassés avant de circuler avec la machine sur les voies publiques.
- ▶ Remplacer les dispositifs de signalisation endommagés ou fonctionnant mal avant de circuler sur la voie publique avec la machine.

RENSEIGNEMENT

Les lampes ou ampoules défectueuses doivent être remplacées avant de circuler sur les voies publiques (à l'exception des phares de travail).

RENSEIGNEMENT

Entretien des luminaires LED

Les ampoules ne peuvent pas être changées avec les éclairages à LED !

Remplacer l'éclairage à LED en cas de défaut.

Remplacement du feu arrière / feu stop (éclairage USA)

Luminaires LED avec source lumineuse intégrée.



Procédure

- 1 Ouvrir la fiche à baïonnette à l'arrière de la lampe et débrancher la fiche.
- 2 Desserrer ensuite les vis de fixation et retirer le feu défectueux.
- 3 Remonter le phare en effectuant les opérations de démontage dans l'ordre inverse.
- 4 Vérifier le fonctionnement.
- 5 Recycler les phares défectueux de manière appropriée.

Remplacement d'un clignotant (éclairage USA)

Luminaires LED avec source lumineuse intégrée.



Procédure

- 1 Ouvrir la fiche à baïonnette à l'arrière de la lampe et débrancher la fiche.
- 2 Desserrer ensuite les vis de fixation et retirer le feu défectueux.
- 3 Remonter le phare en effectuant les opérations de démontage dans l'ordre inverse.

Maintenance prévisionnelle

- 4 Vérifier le fonctionnement.
- 5 Recycler les phares défectueux de manière appropriée.

Vérifier / remplacer les panneaux, les triangles, les autocollants d'avertissement

RENSEIGNEMENT

Les panneaux, triangles, autocollants d'avertissement se composent d'un film et d'une couche de matériau réfléchissant la lumière.

Le modèle et les positions de montage peuvent varier en fonction de la machine et du pays de destination.

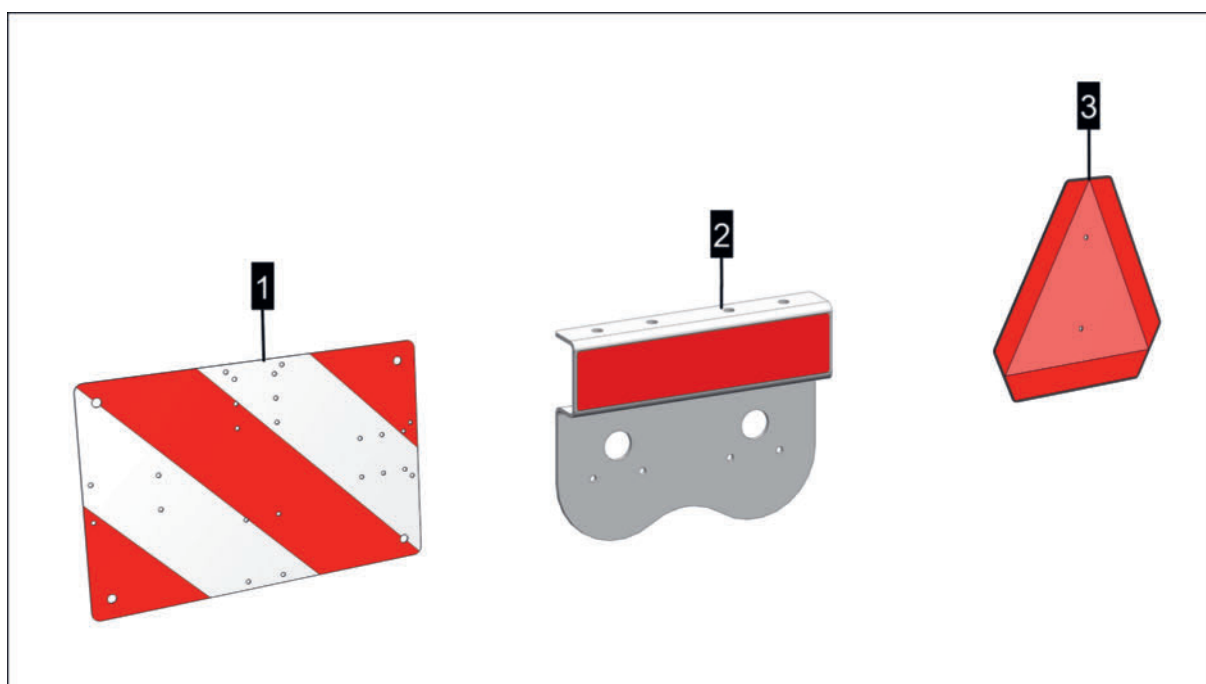

Fig.: Illustration

- 1 = panneaux d'avertissement
2 = Autocollants d'avertissement (rouge et jaune)
3 = Triangle de signalisation (emblème SMVI)

ATTENTION

Il existe un risque d'accident en raison de dispositifs d'avertissement difficilement visibles.

- ▶ Nettoyer les panneaux, les triangles et les autocollants d'avertissement souillés avant d'utiliser la machine sur voies publiques.
- ▶ Remplacer les panneaux, les triangles, et les autocollants d'avertissement endommagés avant que la machine ne soit conduite sur voies publiques.

Procédure

- 1 Vérifier la propreté des panneaux, des triangles et des autocollants d'avertissement.

- ▷ Enlever complètement la saleté avec un nettoyant sans acide et sans alcool, un chiffon doux ou une éponge et, si possible, avec un peu d'eau chaude.
- 2 Vérifier que les panneaux, les triangles, et les autocollants d'avertissement ne soient pas endommagés.
- ▷ Remplacer immédiatement les panneaux, les triangles, les autocollants d'avertissement endommagés par les intempéries ou des actions mécaniques (voir la liste des pièces détachées).

RENSEIGNEMENT

Lors du remplacement des plaques de signalisation, respecter le sens de montage des bandes de signalisation !

Une fois après 1 heure

Contrôler le serrage des poulies à fixation conique "TAPER"

Des douilles coniques sont utilisées comme éléments de fixation des poulies d'entraînement des conditionneurs (ED, RCB, RC), des faucheuses à vis sans fin et sur les lamiers.



Fig.: Le pictogramme d'avertissement sur le protecteur de courroie trapézoïdale correspondant indique qu'un entretien unique est nécessaire.

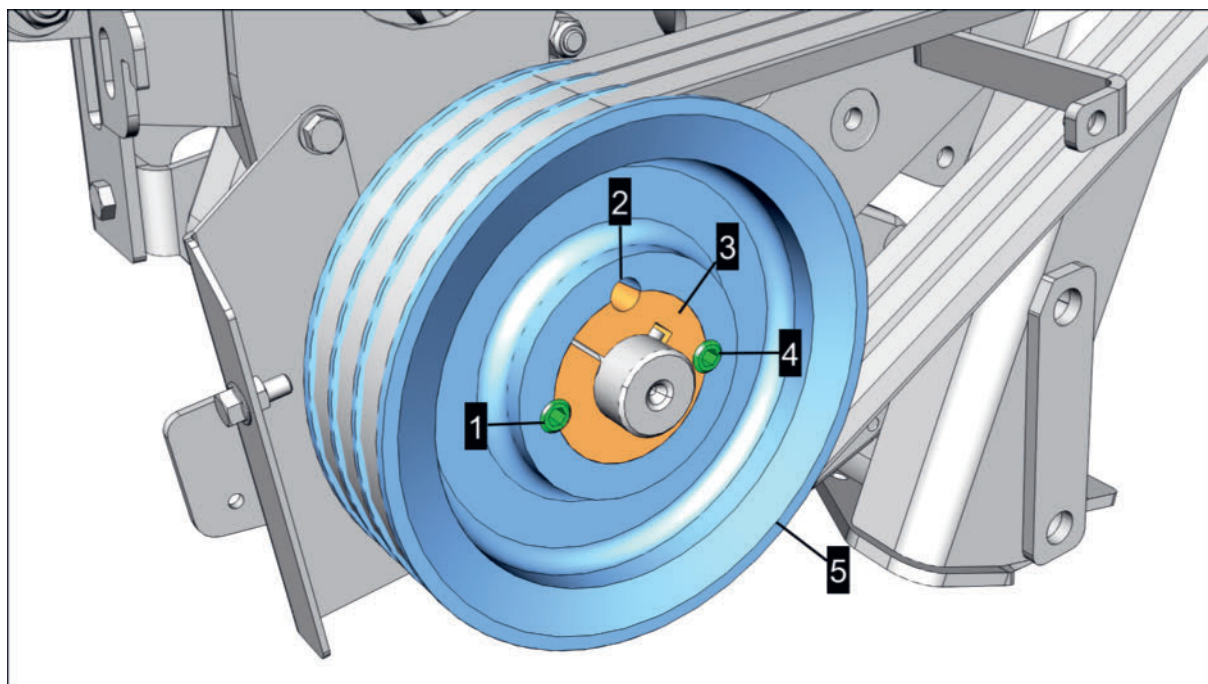

Fig.: Illustrations du conditionneur

1 = vis Allen (verrouillage)

2 = Alésage de de démontage (nombre selon la version)

3 = Douille conique (réf de la douille incrustée au laser sur la face avant)

4 = vis Allen (verrouillage)

5 = Poulie

Condition préalable

- Tracteur et machine garés en position de travail sur un sol plat et stabilisé et immobilisés pour éviter tout roulage.
- Prise de force du tracteur désactivée
- Le moteur du tracteur est coupé, la clé de contact est retirée et stockée et le frein de stationnement est serré.
- Débrancher les transmissions, si nécessaire.
- Localisation du protecteur de courroie trapézoïdale avec le pictogramme d'avertissement et démontage du protecteur de courroie trapézoïdale.

Préparation

- Clé dynamométrique avec couple réglable à partir de ≥ 1 Nm
- Graisse universelle
- Chiffon ou équivalent.

Procédure

- 1 Lire et noter la référence, incrustée au laser, de chaque douille conique installées
- 2 Resserrer les goujons (1) et (4), voir également l'illustration ci-dessus, à l'aide d'une clé dynamométrique selon le tableau ci-dessous en fonction du numéro de douille gravé au laser.

Type de poulie, réf.	Diamètre de la clé	Nombre de vis	Taille du filetage	Couple de serrage
1008	3 mm	2	1/4"	5,6 Nm
1108	3 mm	2	1/4"	5,6 Nm
1210	5 mm	2	3/8"	20 Nm
1215	5 mm	2	3/8"	20 Nm
1610	5 mm	2	3/8"	20 Nm
1615	5 mm	2	3/8"	20 Nm
2012	6 mm	2	7/16"	30 Nm
2017	6 mm	2	7/16"	30 Nm
2517	6 mm	2	1/2"	50 Nm
2525	6 mm	2	1/2"	50 Nm
3020	8 mm	2	5/8"	90 Nm
3030	8 mm	2	5/8"	90 Nm
3525	10 mm	3	1/2"	90 Nm
3535	10 mm	3	1/2"	90 Nm

- 3 Vérifier si l'alésage de démontage (2) est rempli de graisse (quantité selon la version).
 - 1 Si ce n'est pas le cas, remplir alors le trou de dégagement jusqu'au bord avec de la graisse universelle.
Le remplissage de graisse empêche la pénétration de corps étrangers qui peuvent causer des problèmes lors des travaux de montage.
 - 2 Enlever l'excédent de graisse.

ENVIRONNEMENT

Les lubrifiants et les mélanges de lubrifiants doivent être recyclés correctement.

- 4 Replacer la protection.
 - 1 Serrer les fixations avec des rondelles en plastique à 10 Nm max.

Serrage des vis de couteaux

RENSEIGNEMENT

Dans ce qui suit, les assiettes de fauchage avec tambour ou cône de transport ou ventilation sont également appelées assiettes!

⚠ ATTENTION

Risques de blessures dues aux tranchants de couteau !

- ▶ Ne jamais prendre les couteaux par le tranchant !
- ▶ Utiliser des gants de protection contre les coupures pour tous les travaux avec et sur les couteaux.
- ▶ Lorsque les couteaux sont démontés, s'assurer qu'ils ne risquent pas de tomber de manière imprévisible des tables, des plans de travail ou autres.
- ▶ Si les couteaux sont démontés, s'assurer qu'aucune personne présente ne peut être blessée par des couteaux qui traînent.

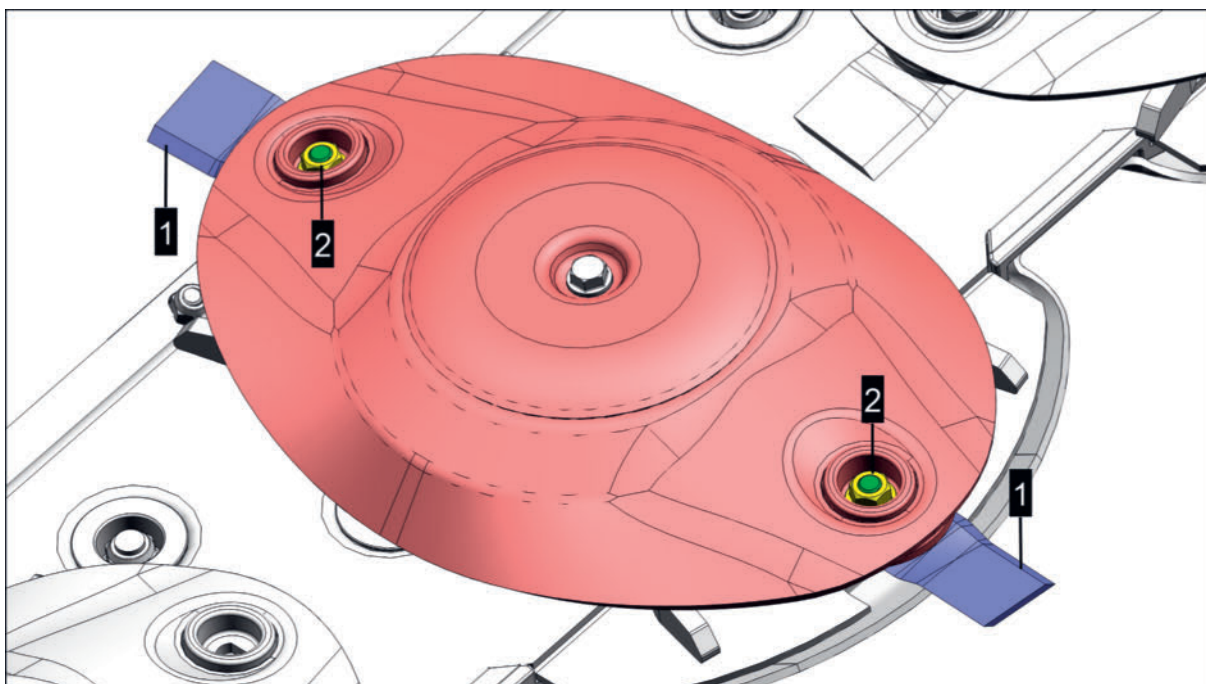

Illustration d'une assiette de fauchage sans tambour d'alimentation ni cône.

1 = Couteau

2 = Vis de couteau

Préparation

- Clé à pipe 17 mm
- Clé dynamométrique réglable à un couple de serrage d'au moins 120 Nm.
- Utiliser des gants de protection contre les coupures

Condition préalable

- Machine arrêtée sur terrain plat, stabilisée et sécurisée contre tout roulage en position de travail.
- Le moteur du tracteur est coupé, la clé de contact est retirée et stockée et le frein de stationnement est serré.
- Protection frontale repliée (si possible).
- Protections latérales repliées (si possible).

Procédure

- ▶ Commencer tout à l'extérieur (à gauche ou à droite) du lamier et resserrer les deux vis de couteaux sur l'assiette la plus extérieure avec 120 Nm, passer seulement ensuite à l'assiette voisine la plus proche.
 - ▷ Répéter la procédure jusqu'à ce que tous les écrous de vis des couteaux de toutes les assiettes de la faucheuse aient été vérifiés.

Après les 5 premières, 10 heures, puis toutes les 20 heures

Tapis groupeur, Corriger l'alignement du tapis

Un écart minime par rapport au réglage optimal peut provoquer une forte augmentation de l'usure, ce qui peut entraîner une défaillance du tapis groupeur en peu de temps.

Cause possible d'une usure prématurée du tapis:

- Trop peu de tension du tapis
- Alignement du tapis incorrect
- Bourrage au niveau du déflecteur du tapis

Préparation

- Tapis groupeur entièrement et correctement monté.

Condition préalable

- Tracteur et machine arrêtés sur un terrain plat et stabilisés et protégés contre tous roullages.
- Arrêter la prise de force
- Moteur du tracteur arrêté, frein serré et clé de contact retirée, à garder sur soi.

Régler la tension et l'alignement du tapis

Procédure

- 1 Précontraindre le tapis de manière minimale, de sorte qu'il ne glisse pas vers le bas lorsqu'il est relevé (90° par rapport au sol).
- 2 Après avoir été tendu, le tapis doit avoir un allongement d'environ 0,4 - 0,5 %.
Marquer la mesure initiale (XX)
 - 1 Pour cela, tracer sur le tapis (presque) non tendu la distance "XX" = 2000 mm, comme illustré.

Maintenance prévisionnelle

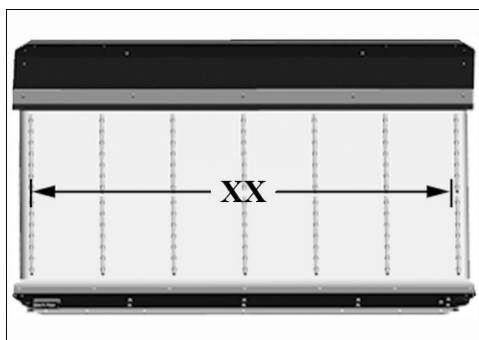

"XX" = 2000 mm

- 3 Tendre le tapis à l'aide du disque perforé (L) jusqu'à ce que la distance « XX » 2008 mm - 2010 mm préalablement tracée soit atteinte.

RENSEIGNEMENT

Tendre la bande transporteuse plus qu'indiqué augmente l'usure !

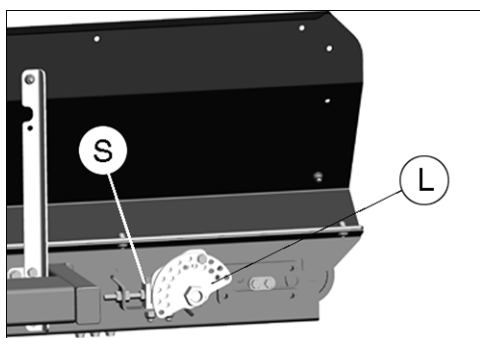

- 4 Régler la position du tapis, pour cela régler le parallélisme des rouleaux par glissement sur trou oblong (S)
 - 1 Régler le parallélisme des rouleaux afin que le tapis circule au milieu des rouleaux et sans frotter sur les bords.

AVERTISSEMENT

Risque de blessure en cas de happement !

- 1 Exclure toute personne de la zone de danger autour de la machine.
 - 2 Ne pas se tenir à proximité du tapis lorsqu'il est en rotation.
- 5 Pour vérifier le réglage, effectuer un essai de 5 minutes avec une vitesse de bande plutôt faible en position de travail, tout en observant la tension et la position du tapis en respectant une distance de sécurité de celui-ci.
 - 1 Si aucun problème de défilement du tapis n'est constaté lors de la marche d'essai, passer alors à l'étape 9.
 - 2 Si des problèmes de fonctionnement du tapis sont constatés lors de la marche d'essai, arrêter immédiatement le groupeur et répéter la procédure à partir de l'étape 4.
 - 6 Arrêter le groupeur, couper le moteur du tracteur, retirer la clé de contact et la conserver.
 - 7 Reprendre la même procédure et le même réglage sur tous les tapis.

Régler la tôle d'alimentation du tapis groupeur

- 1 Régler la tôle de protection par rapport au tapis avec les vis (1) de telle façon que le jeu (A), entre cette tôle et le tapis, côté sortie (sens de rotation du tapis) soit plus grand que du côté départ (E). Distance minimale : 5 mm

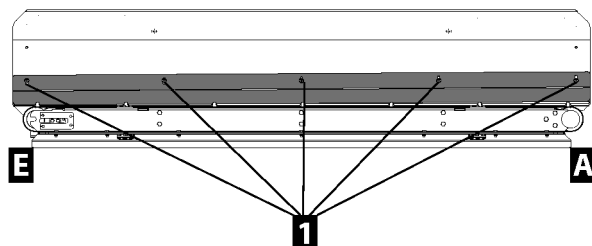

Une fois après 8 heures

Vérifier / corriger le passage du galet tendeur de l'entraînement du conditionneur

Contrôler la position du galet tendeur après la première utilisation et après chaque modification de l'entraînement (p. ex. lors du remplacement de la courroie trapézoïdale, du conditionneur).

! AVIS

Dommmages dus à un galet tendeur de travers !

- 1 Le galet tendeur doit toujours être absolument parallèle aux poulies.

Préparation

- Outil
- Règle de vérification

Condition préalable

- Arrêter la machine et tracteur sur terrain plat, stabilisée et sécurisée contre tout roulage.
- Mettre l'outil en position de travail.
- Arrêter la prise de force
- Moteur du tracteur arrêté, frein serré et clé de contact retirée, à garder sur soi.

Procédure

- 1 Démontez la protection intérieure : Déposer les deux vis (S)

Maintenance prévisionnelle

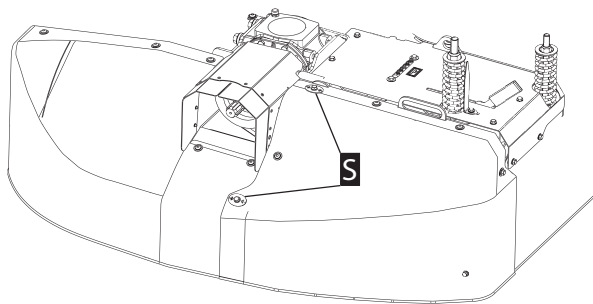

- 2 Pivoter vers le haut le carter à l'aide de la poignée (G)

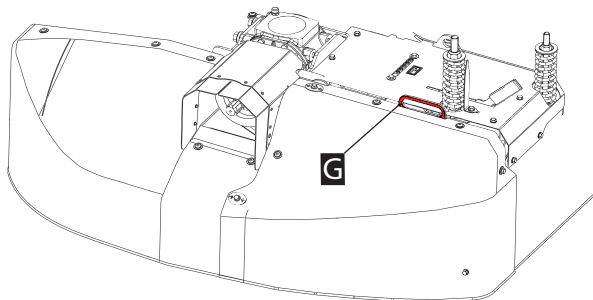

- 3 Démontez le carter intérieur : Retirez les 3 vis (S)

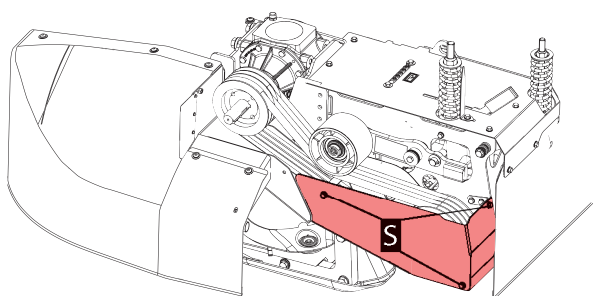

- 4 Vérifier l'alignement du galet tendeur en appliquant la règle de contrôle.

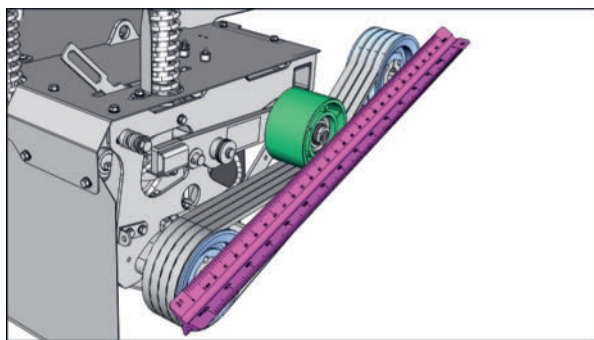

- 1 Si le galet est parallèle, passer à l'étape 8.
 - 2 Si le galet n'est pas exactement parallèle, passer à l'étape suivante.
- 5 Desserrer l'excentrique avec une clé Allen et régler le manchon excentrique avec une clé plate comme indiqué sur la photo.

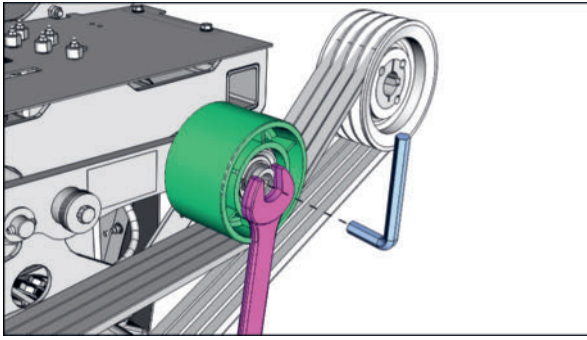

- 6 Serrer la vis sans tourner l'excentrique.
- 7 Reproduire la règle de contrôle et vérifier l'alignement.
 - 1 Si le galet est parallèle, passer à l'étape 8.
 - 2 Si le galet n'est pas parallèle, reprendre à l'étape 4.
- 8 Remontage dans l'ordre inverse du démontage!
- 9 Exécuter ce processus de façon identique sur les deux côtés de la machine.

Toutes les 20 heures

Contrôler / corriger la tension de la courroie CROSS FLOW

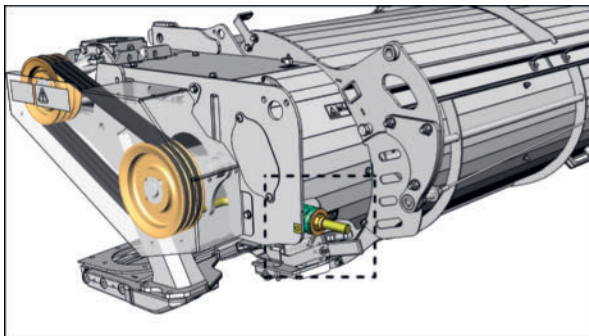

Les carters de courroies sont représentés comme s'ils étaient transparents !

Condition préalable

- Tracteur et machine garés sur un terrain plat et stabilisés et protégés contre tous roula-
ges.
- Prise de force au neutre
- Moteur du tracteur arrêté, frein serré et clé de contact retirée, à garder sur soi.

Maintenance prévisionnelle

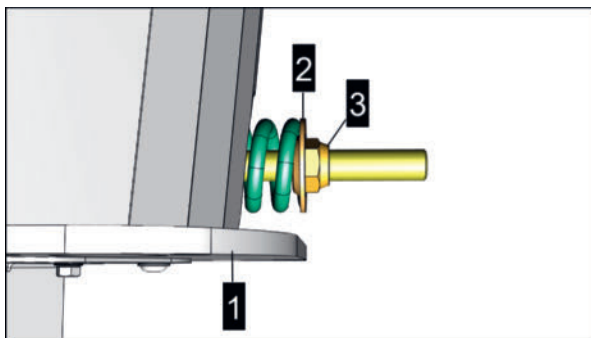

1 = console

2 = rondelle

3 = écrou de réglage

Procédure

- 1 Vérifier que le bord du support (1) soit à fleur de la rondelle (2).

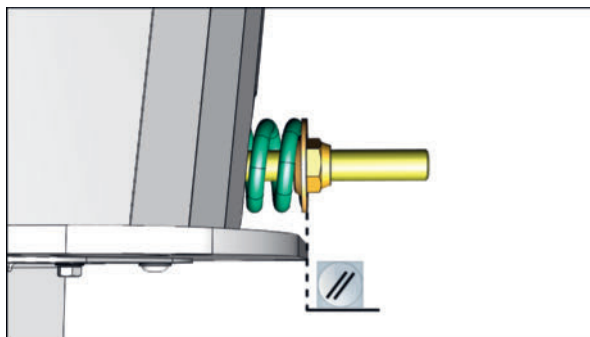

Vue de dessus.

- 1 Si la console (1) est à fleur de la rondelle (2), aucune autre action n'est nécessaire.
 - 2 Si la console (1) n'affleure pas avec la rondelle (2), passer à l'étape 2.
- 2 Corriger la tension de la courroie en tournant l'écrou de réglage (3).
 - 3 Exécuter ce processus de façon identique sur les deux côtés de la machine.

Nettoyage CROSS FLOW

Condition préalable

- Tracteur et machine arrêtés sur un terrain plat et stabilisés et protégés contre tous rou-lages.
- Prise de force au neutre
- Moteur du tracteur arrêté, frein serré et clé de contact retirée, à garder sur soi.

Procédure

- 1 Retirer les carters et les trappes de visite au niveau des courroies d'entraînement.
- 2 Enlever les résidus accumulés
- 3 Nettoyer la vis sans fin transversale

Toutes les 50 heures

Conditionneur - Nettoyage de l'entraînement primaire

Préparation

- Éventuellement un aspirateur
- Pistolet à air comprimé
- Équipement de protection individuelle, comme un masque anti-poussière et des lunettes de protection.

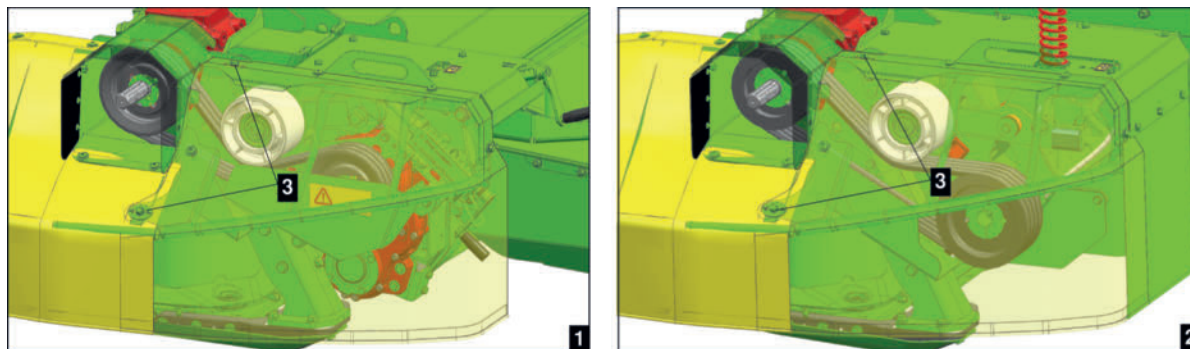

1 = Entraînement primaire du conditionneur à doigts

1 = Entraînement primaire du conditionneur à rouleaux

3 = positions des vis de fixation du carter

Condition préalable

- Machine arrêtée sur terrain plat, stabilisée et sécurisée contre tout roulage.
- Prise de force au neutre
- Moteur du tracteur arrêté, frein serré et clé de contact retirée, à garder sur soi.

Procédure

- 1 Démontez la protection intérieure : Déposez les deux vis (S)

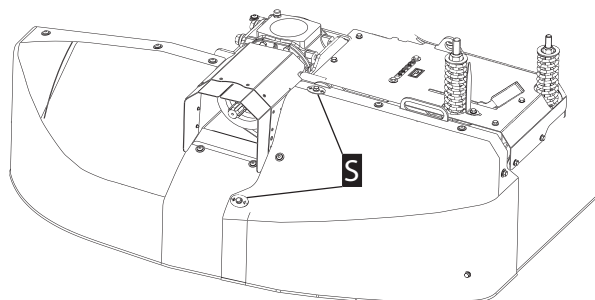

- 2 Pivotez vers le haut le carter à l'aide de la poignée (G)

Maintenance prévisionnelle

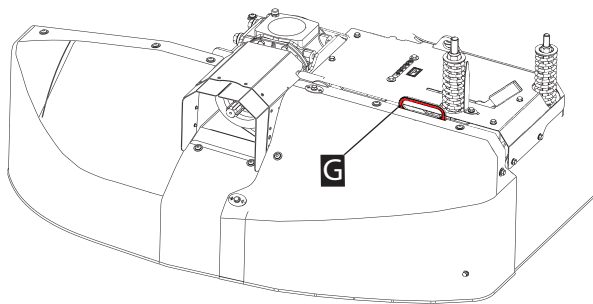

- 3 Souffler / nettoyer complètement le carter avec de l'air comprimé.
- 4 Remettre ensuite les protections en place et serrer les vis (S).

Lubrification des roulements du conditionneur à rouleaux

! AVIS

Détérioration des roulements due à l'entrée de saletés par les graisseurs !

- ▶ Nettoyer le graisseur avant la lubrification.
- ▶ Nettoyer la buse du pistolet à graisse avant la lubrification.
- ▶ N'utiliser pas de graisse contaminée, mais l'éliminer correctement.

Condition préalable

- Machine et tracteur arrêtés sur terrain plat, stabilisés et sécurisés contre tout roulage en position de travail.
- Prise de force du tracteur désactivée
- Le moteur du tracteur est coupé, la clé de contact est retirée et stockée et le frein de stationnement est serré.

Procédure

- 1 Remettre ensuite les protections en place et serrer les vis (S).

Graisseur (S)

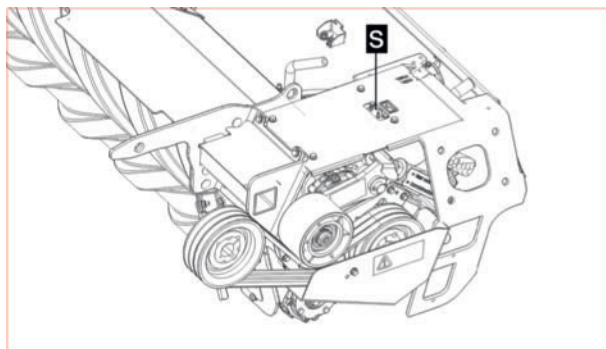

- 2 Graisser tous les points de graissage existants de l'entraînement sur le côté opposé.

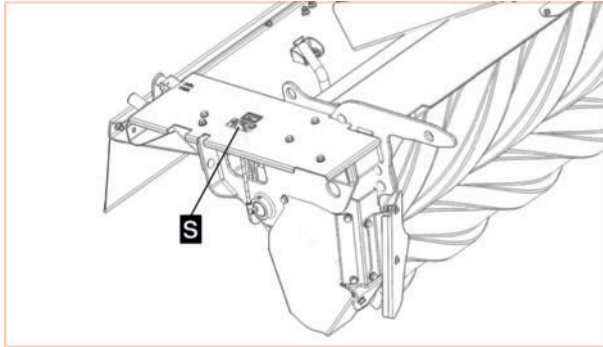
Graisseur (S)**Contrôle de l'usure du ressort "Porte-couteaux"**

Pour inspecter complètement le ressort "Porte-couteaux", retirer les couteaux et les vis de fixation des couteaux.

**RENSEIGNEMENT**

Si la machine est fréquemment utilisée sur un sol pierreux ou dans des conditions de fonctionnement difficiles, l'intervalle de contrôle de l'usure doit être raccourci.

**ATTENTION****Rupture de couteaux ou de la vis de fixation et éjection d'élément de la faucheuse!**

- ▶ Ne pas réutiliser les vis de couteaux usées, mais les remplacer par des pièces neuves.
- ▶ Ne pas réutiliser les supports de lames de coupe usés, mais les remplacer par des pièces neuves.
- ▶ Ne pas réutiliser les vis de couteaux qui se sont desserrées, mais les remplacer par des pièces neuves.

Préparation

- pieds à coulisse
- Clé à pipe 17 mm
- Écrous et vis de couteaux selon les besoins (voir la liste des pièces de rechange).

Condition préalable

- Machine arrêtée sur terrain plat, stabilisée et sécurisée contre tout roulage en position de travail.
- Le moteur du tracteur est coupé, la clé de contact est retirée et stockée et le frein de stationnement est serré.
- Démontage d'un couteau.
- Protection frontale repliée (si possible).
- Protections latérales repliées (si possible).

Démontage des vis de fixation de couteau

RENSEIGNEMENT

S'il s'avère que la vis de couteau s'est manifestement déjà desserrée, alors ne plus la vérifier, mais la remplacer par une nouvelle ainsi qu'un nouvel écrou.

- ▶ Dévisser l'écrou dans le sens inverse des aiguilles d'une montre.
- ▶ Retirer la vis de fixation de couteau vers le bas par le trou du ressort porte-couteau.

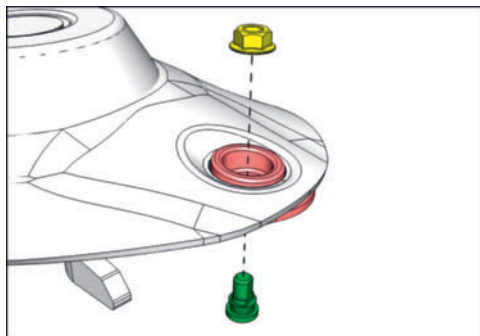

Vérifier et monter la vis de fixation de couteau

RENSEIGNEMENT

S'il s'avère que la vis de couteau s'est manifestement déjà desserrée avant le démontage, alors ne plus la vérifier, mais la remplacer par une nouvelle ainsi qu'un nouvel écrou.

- 1 Mesurer le diamètre au point le plus large du cône sur la vis de la lame.
Le diamètre minimum ne doit pas être inférieur à 15 mm.

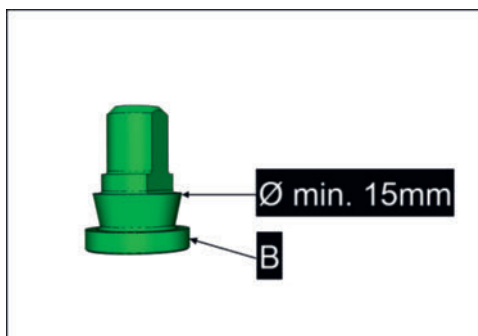

B = Tête de vis à couteau

Ø min. 15 mm

- ▷ Si le diamètre minimal est déjà presque atteint ou même insuffisant, la vis de la lame doit être remplacée immédiatement par une nouvelle vis.
 - ▷ Si le diamètre minimum n'est pas atteint, la vis peut continuer à être utilisée à moins que la tête de la vis de la lame ne présente une usure.
- 2 Vérification de la tête de vis de couteau (B).
 - ▷ Si la tête de la vis de couteau présente des signes d'usure, celle-ci doit être remplacée dans tous les cas.
 - ▷ Si la tête de la vis de couteau ne présente aucune usure, alors celle-ci peut continuer à être utilisée, à moins qu'une usure excessive du cône de la vis n'ait été détectée au début de l'inspection.

- 3 Enlever toute la saleté de la zone autour de la vis de couteau et de l'alésage.
- 4 Remonter la vis de couteau telle qu'elle a été démontée et la serrer à 120 Nm.
- 5 Le couteau peut ensuite être remonté si nécessaire (noter le sens de rotation).

Contrôle du ressort porte couteau

- 1 Le ressort porte-couteaux peut présenter de légers signes d'usure dans la zone du trou, mais pas au point d'être marqué comme sur la photo ci-dessous.

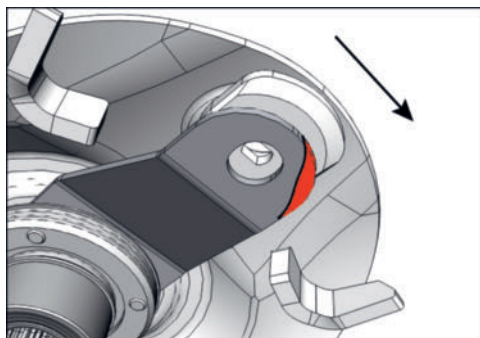

Au-delà du marquage rouge, l'usure du porte-couteau de la faucheuse est inacceptable. Flèche = sens de rotation pendant le fonctionnement.

- 2 Si des traces d'usure sont constatées dans la cote indiquée, la machine ne doit plus être utilisée. Demander à un concessionnaire de remplacer immédiatement le ressort porte-couteaux par un nouveau.
 - ▷ Remplacer les porte-couteaux par paires (s'ils ne sont pas d'une seule pièce) pour chaque assiette afin d'éviter tout déséquilibre.
- 3 Effectuer le même contrôle sur tous les ressorts porte-couteau de la faucheuse.

Lubrifier le CROSS FLOW

Préparation

- Graisse au lithium en fonction du code d'identification du matériel (IV) selon les spécifications de l'équipement / le tableau de lubrification
- Pompe de graissage
- Chiffon ou équivalent.

Condition préalable

- Le tracteur et la machine sont garés sur un sol plat et stable et sont protégés contre tout déplacement.
- Mettre l'outil en position de travail.
- Arrêter la prise de force
- Moteur du tracteur arrêté, frein serré et clé de contact retirée, à garder sur soi.

! AVIS

Détérioration des roulements due à l'entrée de saletés par les graisseurs !

- ▶ Nettoyer le graisseur avant la lubrification.
- ▶ Nettoyer la buse du pistolet à graisse avant la lubrification.
- ▶ N'utiliser pas de graisse contaminée, mais l'éliminer correctement.

Procédure

- 1 Nettoyer les graisseurs pour les débarrasser des impuretés.

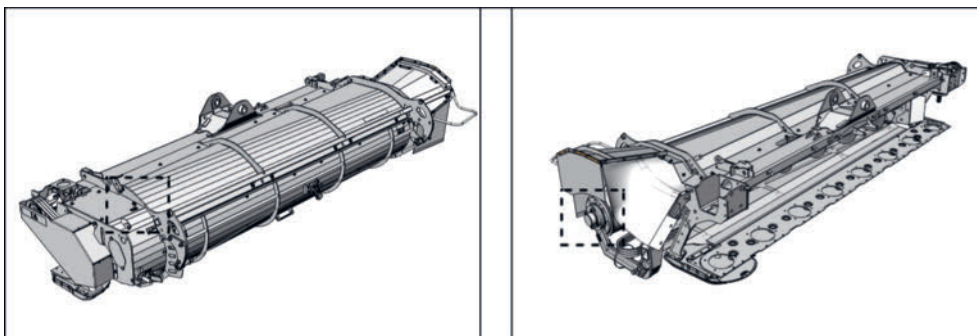

- 2 Lubrifier les points de graissage avec de la graisse au lithium.
- 3 Enlever la graisse qui s'est échappée.
- 4 Recycler le papier de nettoyage et les restes de lubrifiant de manière appropriée.

Lubrifier le conditionneur à rouleaux

Équipement

- Graisse au lithium en fonction du code d'identification du matériel (IV) selon les spécifications de l'équipement / le tableau de lubrification
- Pompe de graissage
- Chiffon ou équivalent.

Condition préalable

- Tracteur et machine arrêtés sur un terrain plat et stabilisés et protégés contre tous roulements.
- Mettre l'outil en position de travail.
- Arrêter la prise de force
- Moteur du tracteur arrêté, frein serré et clé de contact retirée, à garder sur soi.

! AVIS

Détérioration des roulements due à l'entrée de saletés par les graisseurs !

- ▶ Nettoyer le graisseur avant la lubrification.
- ▶ Nettoyer la buse du pistolet à graisse avant la lubrification.
- ▶ N'utiliser pas de graisse contaminée, mais l'éliminer correctement.

Procédure

- 1 Nettoyer les graisseurs (19) pour les débarrasser des impuretés.

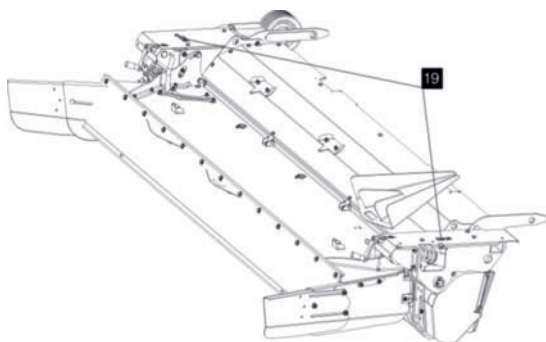

- 2 Lubrifier les points de graissage (19) avec de la graisse au lithium.
- 3 Enlever la graisse qui s'est échappée.
- 4 Recycler le papier de nettoyage et les restes de lubrifiant de manière appropriée.

Après les premières 50 heures, puis toutes les 100 heures

Conditionneur à rouleaux, contrôler / corriger la tension des courroies trapézoïdales

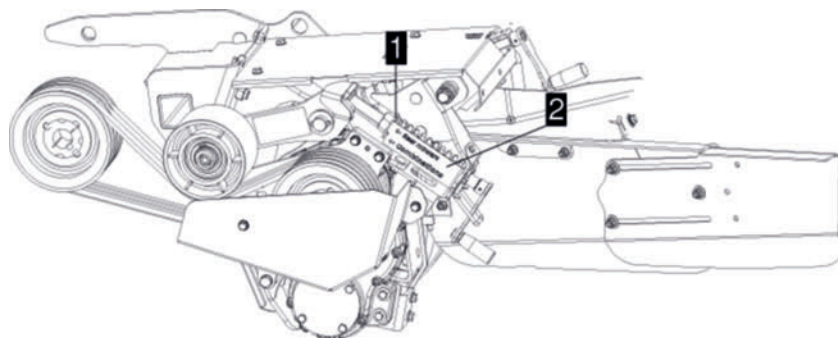

1. Ressort de tension
2. Console

Les carters de courroies sont représentés comme s'ils étaient transparents !

Condition préalable

- Tracteur et machine arrêtés sur un terrain plat et stabilisés et protégés contre tout roulage.
- Prise de force au neutre
- Moteur du tracteur arrêté, frein serré et clé de contact retirée, à garder sur soi.
- Carter retiré

Maintenance prévisionnelle

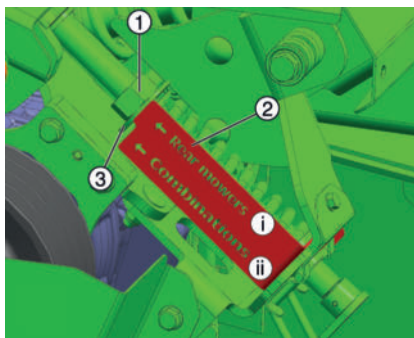

1 = écrou de réglage

2 = console

3 = rondelle

Procédure

- 1 Vérifier que le bord du support (2) soit à fleur de la rondelle (3).

RENSEIGNEMENT

La console a deux longueurs différentes. Vérifier que le bord de la console soit correct.

i...Fauceuse à l'arrière

ii...Combinaison de fauche

- 1 Si la console (2) est à fleur de la rondelle (3), aucune autre action n'est nécessaire.
- 2 Si la console (2) n'affleure pas avec la rondelle (3), passer à l'étape 2.
- 2 Ajuster le réglage en tournant la manivelle (4).

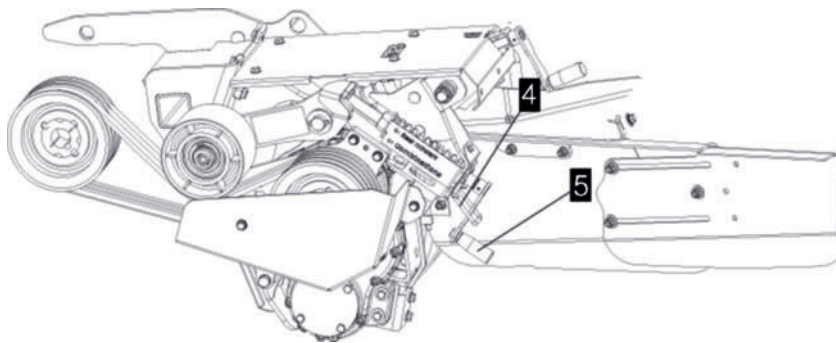

- 1 Ouvrir la sécurité de manivelle (4) pour libérer la manivelle (5).
- 2 Modifier le réglage à l'aide de la manivelle (5) de manière à ce que la console (2) et la rondelle (3) soient à fleur.
- 3 Fermer la sécurité de manivelle (4) pour bloquer la manivelle (5) en position.
- 3 Exécuter ce processus de façon identique sur les deux côtés de la machine.

Toutes les 100 heures

Nettoyage des conditionneurs à rouleaux

Condition préalable

- Tracteur et machine arrêtés sur un terrain plat et stabilisés et protégés contre tout roulage.
- Prise de force au neutre
- Moteur du tracteur arrêté, frein serré et clé de contact retirée, à garder sur soi.

Procédure

- 1 Ouvrir et retirer les couvercles des ouvertures de maintenance (4, 5, 6) des deux côtés du conditionneur à rouleaux.

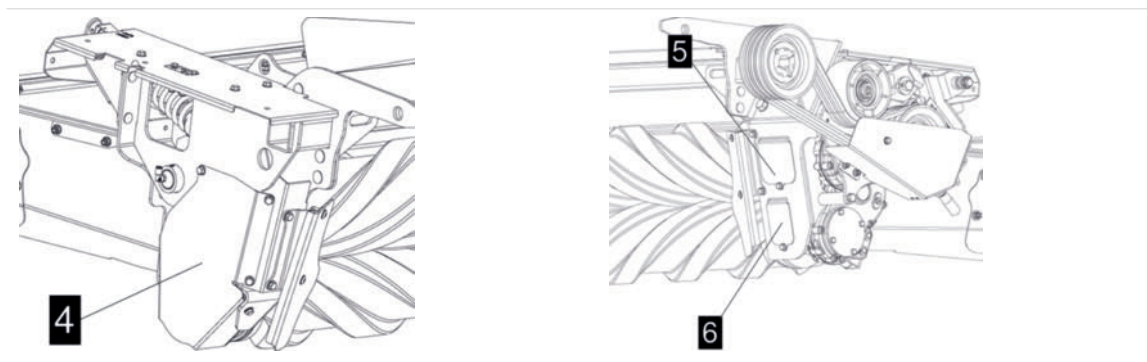

- 2 Enlever les résidus accumulés
- 3 Nettoyer les rouleaux en caoutchouc
- 4 Placer les couvercles des ouvertures de maintenance (4, 5, 6) des deux côtés du conditionneur à rouleaux et les fixer avec les vis.

Toutes les 150 heures

Lubrifier les transmissions à cardans des barres de coupe

Préparation

- Graisse Indice d'exploitation (IV) selon les spécifications d'utilisation (quantité selon les besoins).

Condition préalable

- Machine stationnée sur un sol plat et stabilisé en position de travail étroite
- Hauteur des bras inférieurs du tracteur réglée à environ 800 mm.

Maintenance prévisionnelle

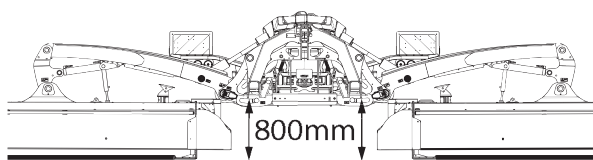

- Le moteur du tracteur est coupé, la clé de contact est retirée et stockée et le frein de stationnement est serré.

Procédure

- 1 Graisser les joints de cardans jusqu'à ce que la graisse sorte au niveau des joints.

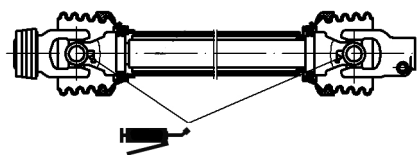

- 2 Exécuter ce processus de façon identique sur les deux côtés de la machine.

Toutes les 300 heures

Barre de coupe Remplacement du lubrifiant

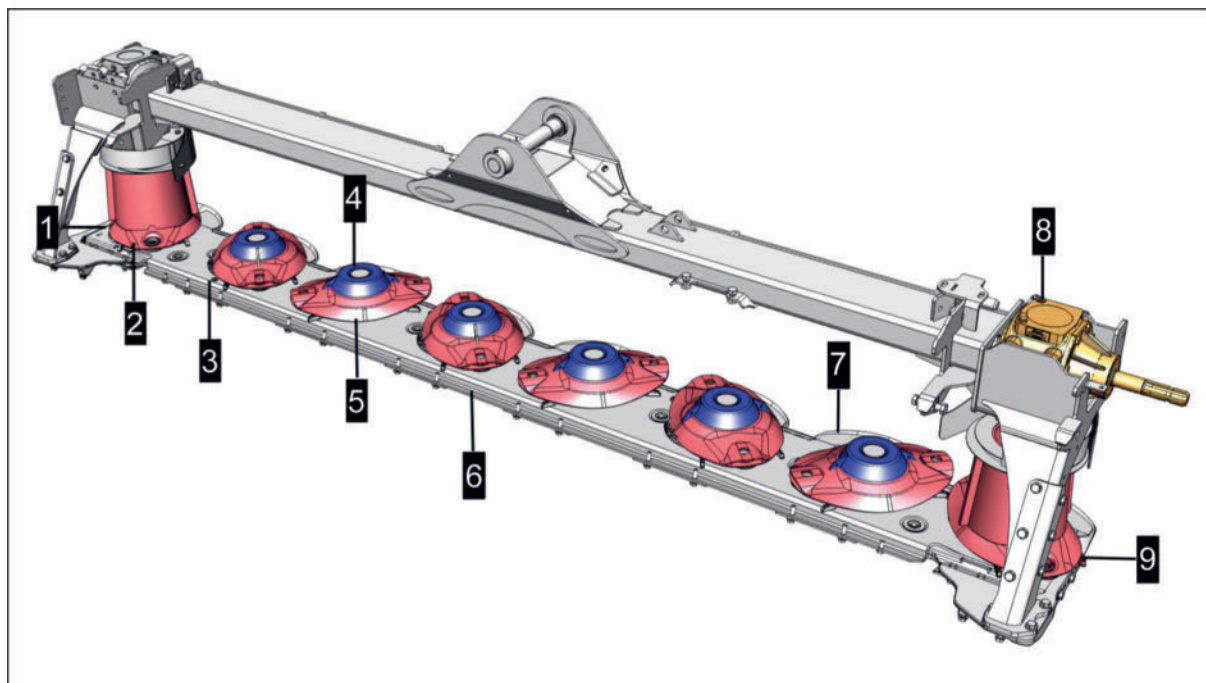

1. bouchon de vidange extérieur
2. Tambour de transport
3. Vis de remplissage / vis de contrôle du niveau de lubrifiant
4. Cônes de transport

5. Assiette à couteaux
6. Lamier
7. Patin
8. Boîtier d'entrée barre de coupe
9. bouchon de vidange intérieur

RENSEIGNEMENT

Le bouchon de remplissage d'huile / bouchon de contrôle du niveau d'huile (3) se trouve sur les combinaisons de fauche une fois sur le deuxième disque de fauche de l'intérieur et une fois sur le deuxième disque de fauche de l'extérieur.

Préparation

- Outil
- Chiffon ou équivalent.
- Bac de rétention d'une capacité suffisante
- Huile de boîte de vitesses neuve, indice de viscosité (III) selon la liste des lubrifiants / le plan de lubrification

RENSEIGNEMENT

Afin de pouvoir vidanger le lubrifiant au maximum, il est nécessaire de le porter approximativement à la température de fonctionnement.

Nous recommandons que la vidange soit effectuée lors de journées avec une température > +15 °C.

Changer le lubrifiant

Condition préalable

- Le lubrifiant a atteint sa température de fonctionnement
- Machine et tracteur garés sur terrain plat, stabilisés et sécurisés contre tout roulage.
- Abaisser la machine en position de travail

Procédure

- 1 Soulever la machine à l'aide du relevage arrière jusqu'à ce que la barre de coupe ne touche plus le sol sur le côté extérieur et que le bac de récupération d'huile puisse être placé au-dessous.
- 2 Arrêter le moteur du tracteur et sécuriser la machine avec une chandelle pour éviter qu'elle ne s'abaisse accidentellement en la plaçant sous la zone du relevage arrière.
- 3 Nettoyer la zone afin de retirer les impuretés du bouchon de vidange extérieur.
- 4 Retirer le bouchon de vidange extérieur et vidanger complètement le lubrifiant.
- 5 Retirer toute saleté de la zone autour du bouchon de vidange.
- 6 Remettre le bouchon de vidange extérieur en place et le serrer.
- 7 Nettoyer la zone autour du bouchon de vidange pour éliminer les résidus de lubrifiant.

Maintenance prévisionnelle

- 8 Pour les machines équipées de plusieurs barres de coupe : Procédez de la même manière pour tous les lamiers de la machine.
- 9 Recycler correctement le papier de nettoyage contaminé par du lubrifiant.
- 10 Éliminer le lubrifiant de manière appropriée.
- 11 Remplir de nouveau lubrifiant comme décrit dans le chapitre « Contrôle du niveau d'huile du lamier / Remplissage ».

Vidange du boîtier du conditionneur à rouleaux

Les engrenages se trouvent sur les côtés intérieurs des conditionneurs.

RENSEIGNEMENT

Afin de pouvoir vidanger le lubrifiant au maximum, il est nécessaire de le porter approximativement à la température de fonctionnement.

Nous recommandons que la vidange soit effectuée lors de journées avec une température > +15 °C.

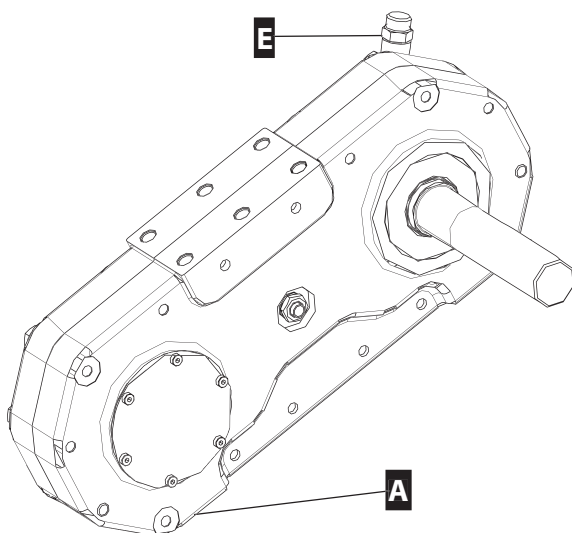

A = Bouchon de vidange d'huile

E = Bouchon de remplissage

AVERTISSEMENT

Risque de brûlures dues aux surfaces et équipements très chauds !

- ▶ Utiliser des gants et des lunettes de protection.
- ▶ Si possible, laisser le boîtier et les lubrifiants se refroidir.

Préparation

- 0,66 litre d'huile de transmission (huile de transmission entièrement synthétique, SAE 75W - 90 selon API-GL 5)
 - Petit engrenage : 0,26 litre
 - grand boîtier 0,4 litre

- Bac de récupération d'huile de vidange d'une capacité d'au moins 1,5 litres.
- Chiffon ou équivalent.

Condition préalable

- Tracteur et machine arrêtés sur un terrain plat et stabilisés et protégés contre tous rou-lages.
- Mettre l'outil en position de travail.
- Arrêter la prise de force
- Moteur du tracteur arrêté, frein serré et clé de contact retirée, à garder sur soi.

Procédure

- 1 Nettoyer la zone autour du bouchon de vidange pour éliminer les résidus de lubrifiant.
- 2 Enlever toute saleté de la zone autour du bouchon de remplissage.
- 3 Retirer le bouchon de vidange extérieur et vidanger complètement le lubrifiant.
- 4 Remettre le bouchon de vidange extérieur en place et le serrer.
- 5 Retirer le bouchon de remplissage.
- 6 Remplir avec du lubrifiant neuf
- 7 Nettoyer le bouchon de remplissage d'huile, le remettre en place avec un joint neuf et le serrer.
- 8 Enlever toute saleté de la zone autour du bouchon de remplissage.
- 9 Éliminer de manière appropriée le papier de nettoyage contaminé et les autres résidus de lubrifiant.

Vidange du boîtier Crossflow

RENSEIGNEMENT

Afin de pouvoir vidanger le lubrifiant au maximum, il est nécessaire de le porter approxima-tivement à la température de fonctionnement.

Nous recommandons que la vidange soit effectuée lors de journées avec une température > +15 °C.



1 = Boîtier renvoi d'angle du lamier

Maintenance prévisionnelle

Préparation

- Outil
- 0,88 litre SAE 90
- Bac de récupération d'huile de vidange d'une capacité d'au moins 2 litres.
- Chiffon ou équivalent.

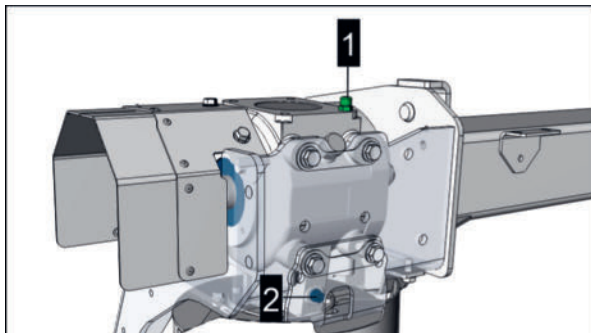

1 = bouchon de remplissage avec jauge

2 = bouchon de vidange

Procédure

- 1 Démontez le déflecteur pour accéder à la vis de vidange.

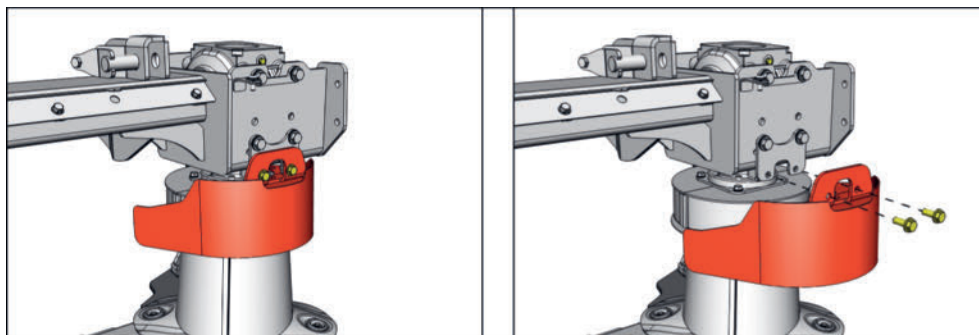

Fig.: Illustration

- 2 Enlever toute saleté de la zone autour du bouchon de contrôle du niveau.
- 3 Nettoyer la zone afin de retirer les impuretés du bouchon de vidange extérieur.
- 4 Desserrer les bouchons de contrôle de niveau d'huile, mais ne pas encore les retirer.
- 5 Placer le bac de vidange en dessous.
- 6 Retirer le bouchon de vidange extérieur et vidanger complètement le lubrifiant.
- 7 Nettoyer le bouchon de vidange, le remettre en place et le resserrer.
- 8 Nettoyer la zone autour du bouchon de vidange pour éliminer les résidus de lubrifiant.
- 9 Bouchon avec jauge de contrôle de niveau retirée, remplir à nouveau avec le lubrifiant, étape par étape, jusqu'à la marque supérieure de la jauge.

RENSEIGNEMENT

La vis de contrôle du niveau de remplissage doit être vissée à fond pour mesurer le niveau de remplissage.

- 10 Vérifier le niveau plusieurs fois pendant le remplissage.

⚠ AVIS**Risque de dépassement du niveau de remplissage maximum !**

- 1 Remplir le boîtier jusqu'à la marque supérieure de la jauge.
- 11 Nettoyer le bouchon de contrôle du niveau, le visser avec un nouveau joint et le serrer.
- 12 Nettoyer la zone autour du bouchon de contrôle de niveau pour éliminer les résidus de lubrifiant.
- 13 Remonter le déflecteur et serrer les vis de fixation

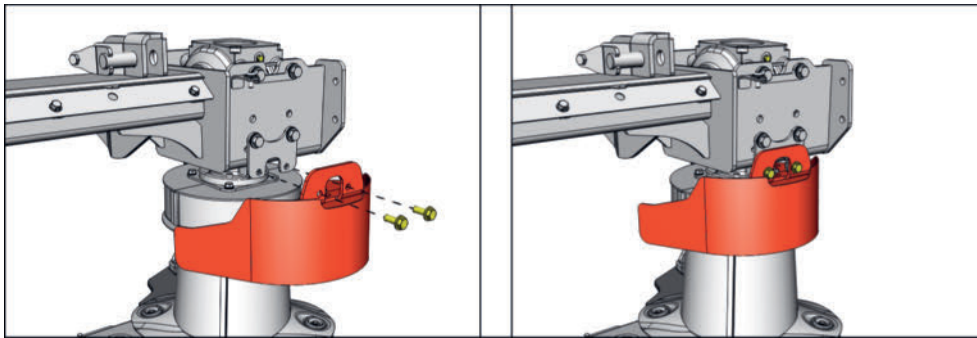

Fig.: Illustration

- 14 Éliminer de manière appropriée le papier de nettoyage contaminé et les autres résidus de lubrifiant.

Faucheuse, vidange du boîtier principal

Le boîtier principal est en 3 parties et possède une réserve d'huile séparée pour chaque partie.

☞ RENSEIGNEMENT

Afin de pouvoir vidanger le lubrifiant au maximum, il est nécessaire de le porter approximativement à la température de fonctionnement.

Nous recommandons que la vidange soit effectuée lors de journées avec une température $> +15\text{ °C}$.

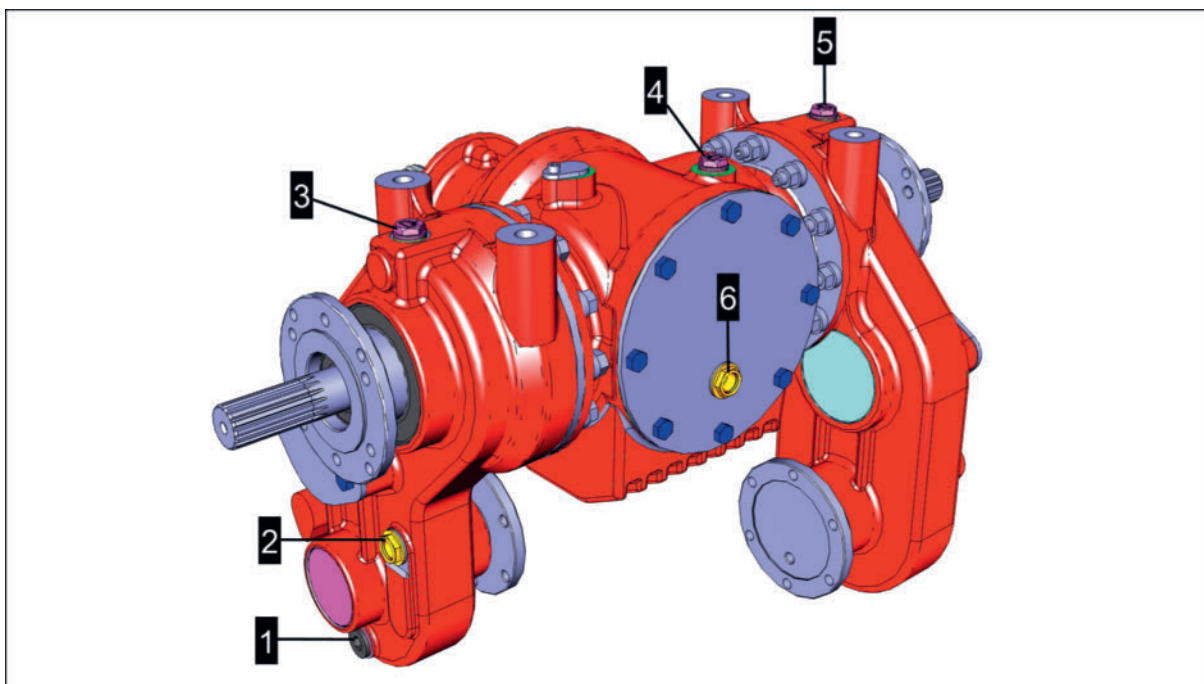

- 1 = bouchon de vidange d'huile de la partie gauche du réducteur
- 2 = Voyant de niveau d'huile de la partie gauche du réducteur
- 3 = Vis de remplissage d'huile de la partie gauche du réducteur
- 4 = Vis de remplissage d'huile partie centrale du réducteur
- 5 = Vis de remplissage d'huile de la partie droite du réducteur
- 6 = Voyant de niveau d'huile partie centrale du réducteur

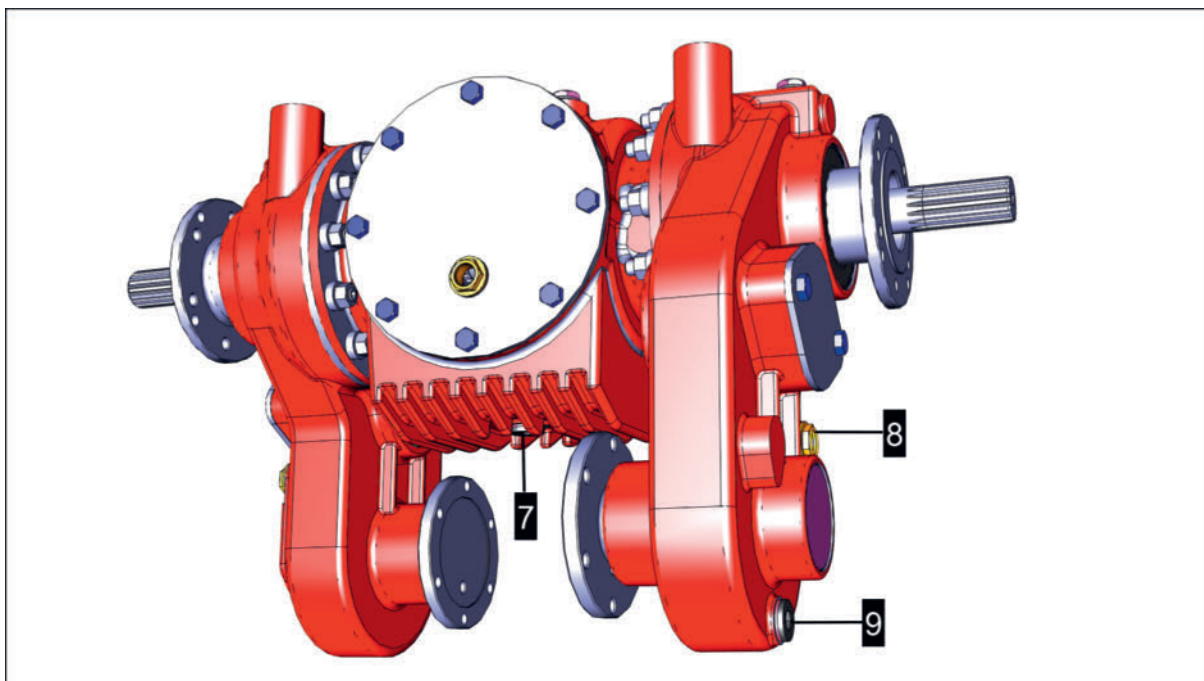

- 7 = Vis de vidange d'huile de la partie centrale du réducteur
- 8 = Voyant de niveau d'huile de la partie droite du réducteur
- 9 = bouchon de vidange d'huile de la partie droite du réducteur

Préparation

- 3,7 litres d'huile de boîte de vitesse entièrement synthétique 75W-90 GL5
- Bac de récupération des huiles usagées, capacité minimale de 4,6 litres
- Chiffon ou équivalent.

Condition préalable

- Arrêter la machine et tracteur sur terrain plat, stabilisée et sécurisée contre tout roulage.
- Mettre l'outil en position de travail.
- Huile de boîte de vitesses à une température proche de la température de fonctionnement.
- Arrêter la prise de force
- Moteur du tracteur arrêté, frein serré et clé de contact retirée, à garder sur soi.

Procédure

- 1 Nettoyer la zone autour des bouchons de remplissage d'huile du boîtier réducteur.

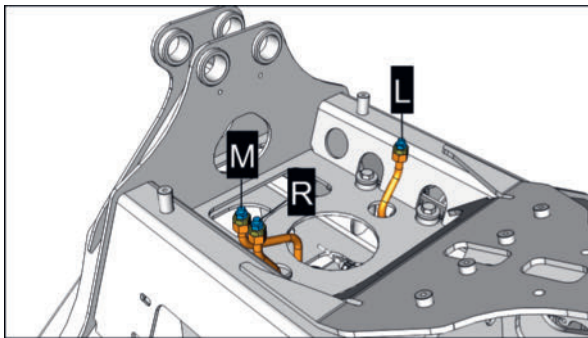

L = partie gauche du boîtier réducteur
 R = partie droite du boîtier réducteur
 M = partie centrale du boîtier réducteur

- 2 Nettoyer la zone autour des bouchons de vidange du boîtier réducteur.
- 3 Desserrer les bouchons de remplissage d'huile, mais ne pas encore les retirer.
- 4 Placer le bac de récupération de l'huile usagée sous l'élément du boîtier.
- 5 Dévisser le bouchon de vidange et laisser s'écouler entièrement l'huile usagée.
- 6 Revisser le bouchon de vidange et le serrer.
 - 1 Reprendre la même procédure sur tous les éléments du boîtier.
- 7 Retirer les bouchons de remplissage d'huile et remplir d'huile d'engrenage neuve selon le tableau.

Carter	Quantité
Partie centrale du boîtier réducteur	2,3 litre
Partie gauche du boîtier réducteur	0,7 litre
Partie droite du boîtier réducteur	0,7 litre

- 8 Nettoyer la zone autour des bouchons de remplissage d'huile du boîtier réducteur.
- 9 Revisser le bouchon de remplissage et le serrer.

Maintenance prévisionnelle

10 Recycler l'huile usagée et le papier de nettoyage de façon appropriée.

Vidange du boîtier principal du lamier



1 = Boîtier renvoi d'angle du lamier

Préparation

- Outil
- 1,2 litre d'huile de transmission entièrement synthétique 75W-90 GL5 par barre de coupe
- Bac de récupération d'huile de vidange d'une capacité d'au moins 2 litres.
- Chiffon ou équivalent.

Condition préalable

- Machine attelée correctement et complètement sur tracteur approprié!
- Huile du boîtier proche de la température de fonctionnement.
- Prise de force du tracteur désactivée
- Machine et tracteur arrêtés sur terrain plat, stabilisés et sécurisés contre tout roulage en position de travail.
- Le moteur du tracteur est coupé, la clé de contact est retirée et stockée et le frein de stationnement est serré.

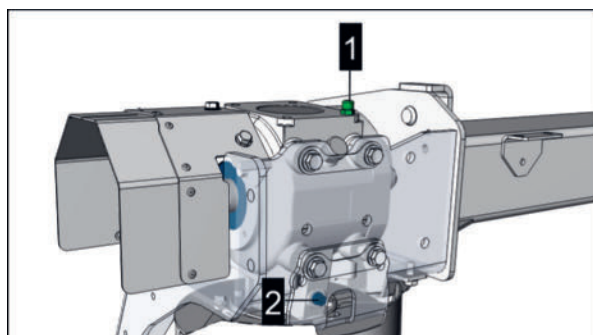

1 = bouchon de remplissage avec jauge

2 = bouchon de vidange

Procédure

- 1 Démontez le déflecteur pour accéder à la vis de vidange.

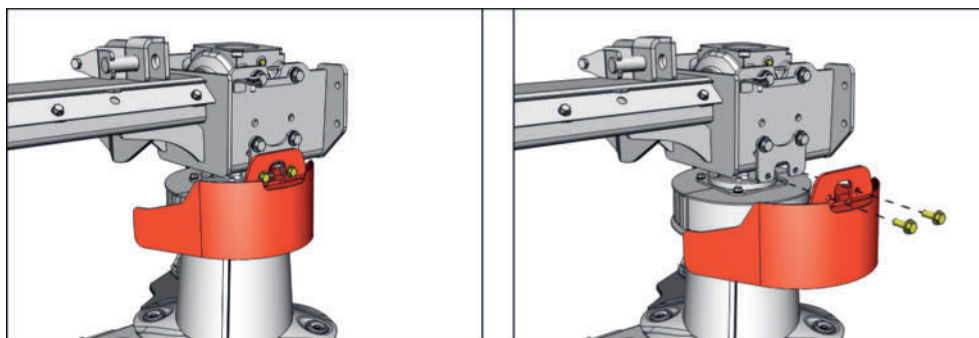

Fig.: Illustration

- 2 Enlever toute saleté de la zone autour du bouchon de contrôle du niveau.
- 3 Nettoyer la zone afin de retirer les impuretés du bouchon de vidange extérieur.
- 4 Desserrer les bouchons de contrôle de niveau d'huile, mais ne pas encore les retirer.
- 5 Placer le bac de vidange en dessous.
- 6 Retirer le bouchon de vidange extérieur et vidanger complètement le lubrifiant.
- 7 Nettoyer le bouchon de vidange, le remettre en place et le resserrer.
- 8 Nettoyer la zone autour du bouchon de vidange pour éliminer les résidus de lubrifiant.
- 9 Bouchon avec jauge de contrôle de niveau retirée, remplir à nouveau avec le lubrifiant, étape par étape, jusqu'à la marque supérieure de la jauge.

RENSEIGNEMENT

La vis de contrôle du niveau de remplissage doit être vissée à fond pour mesurer le niveau de remplissage.

- 10 Vérifier le niveau plusieurs fois pendant le remplissage.

AVIS

Risque de dépassement du niveau de remplissage maximum !

- 1 Remplir le boîtier jusqu'à la marque supérieure de la jauge.
- 11 Nettoyer le bouchon de contrôle du niveau, le visser avec un nouveau joint et le serrer.
- 12 Nettoyer la zone autour du bouchon de contrôle de niveau pour éliminer les résidus de lubrifiant.
- 13 Remonter le déflecteur et serrer les vis de fixation

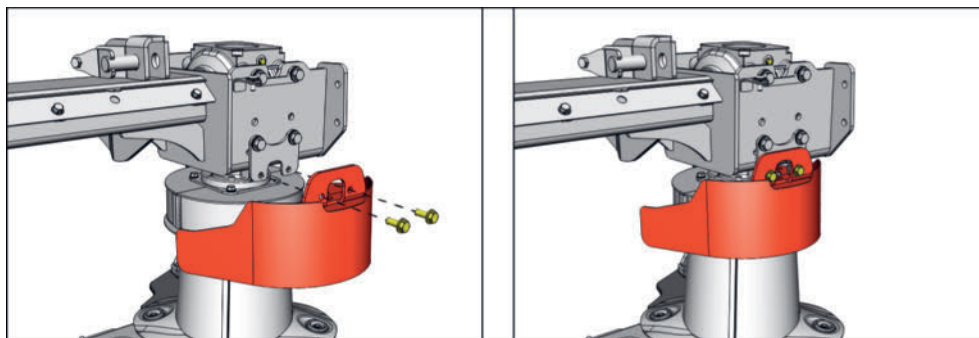

Fig.: Illustration

- 14 Éliminer de manière appropriée le papier de nettoyage contaminé et les autres résidus de lubrifiant.

Vidanger le boîtier d'entraînement du conditionneur à rouleaux

Les engrenages se trouvent respectivement à l'intérieur des conditionneurs.

RENSEIGNEMENT

Afin de pouvoir vidanger le lubrifiant au maximum, il est nécessaire de le porter approximativement à la température de fonctionnement.

Nous recommandons que la vidange soit effectuée lors de journées avec une température $> +15\text{ }^{\circ}\text{C}$.

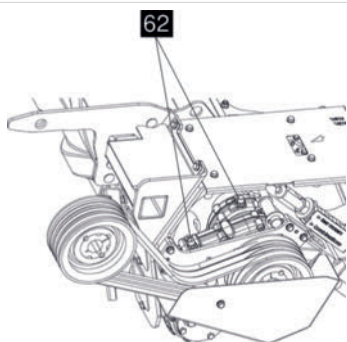

62...Vis de remplissage

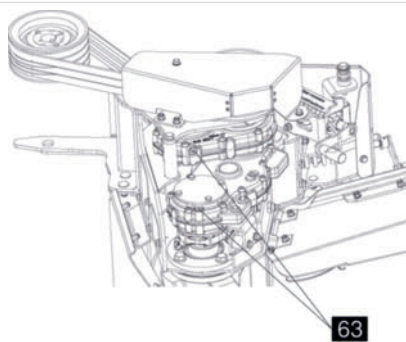

63...Vis de vidange

AVERTISSEMENT

Risque de brûlures dues aux surfaces et équipements très chauds !

- ▶ Utiliser des gants et des lunettes de protection.
- ▶ Si possible, laisser le boîtier et les lubrifiants se refroidir.

Équipement

- 0,66 L Huile de transmission entièrement synthétique, SAE 75W - 90 selon API-GL 5 donc : 0,4 L pour le grand boîtier et 0,26 L pour le petit boîtier
- Bac de récupération d'huile de vidange d'une capacité d'au moins 1,5 L.
- Chiffon ou équivalent.

Condition préalable

- Tracteur et machine arrêtés sur un terrain plat et stabilisés et protégés contre tous roulements.
- Mettre l'outil en position de travail.
- Arrêter la prise de force
- Moteur du tracteur arrêté, frein serré et clé de contact retirée, à garder sur soi.

Procédure

- 1 Nettoyer la zone autour du bouchon de vidange pour éliminer les résidus de lubrifiant.
- 2 Enlever toute saleté de la zone autour du bouchon de remplissage.
- 3 Retirer le bouchon de vidange extérieur et vidanger complètement le lubrifiant.
- 4 Remettre le bouchon de vidange extérieur en place et le serrer.
- 5 Retirer le bouchon de remplissage.
- 6 Remplir avec du lubrifiant neuf
- 7 Nettoyer le bouchon de remplissage d'huile, le remettre en place avec un joint neuf et le serrer.
- 8 Enlever toute saleté de la zone autour du bouchon de remplissage.
- 9 Éliminer de manière appropriée le papier de nettoyage contaminé et les autres résidus de lubrifiant.

1x par an

Vérification / ajustage du niveau d'huile de la barre de coupe

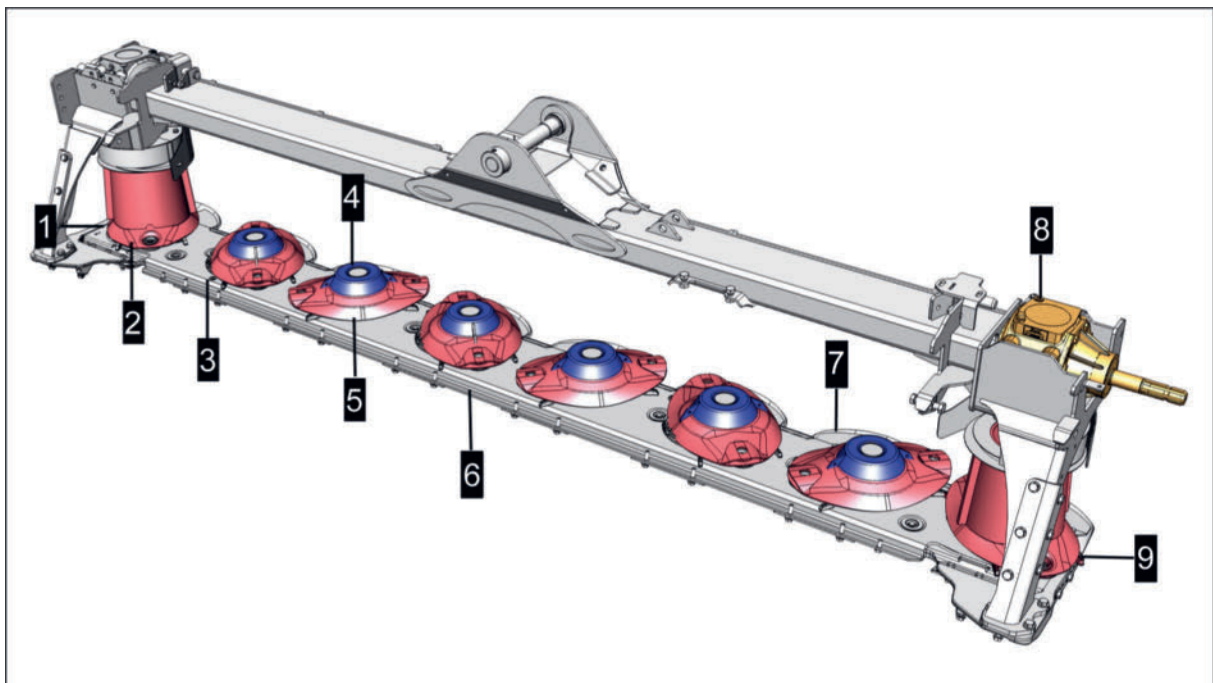

1. bouchon de vidange extérieur

Maintenance prévisionnelle

2. Tambour de transport
3. Vis de remplissage / vis de contrôle du niveau de lubrifiant
4. Cônes de transport
5. Assiette à couteaux
6. Lamier
7. Patin
8. Boîtier d'entrée barre de coupe
9. bouchon de vidange intérieur

RENSEIGNEMENT

Le bouchon de remplissage d'huile / bouchon de contrôle du niveau d'huile (3) se trouve sur les combinaisons de fauche une fois sur le deuxième disque de fauche de l'intérieur et une fois sur le deuxième disque de fauche de l'extérieur.

Préparation

- Outil
- Chiffon ou équivalent.
- Nouvelle huile pour engrenages Indice de fonctionnement (III) selon les spécifications de l'huile / plan de lubrification

Condition préalable

- Machine attelée correctement et complètement sur tracteur approprié!
- Machine et tracteur arrêtés sur terrain plat, stabilisés et sécurisés contre tout roulage en position de transport.
- Le moteur du tracteur est coupé, la clé de contact est retirée et stockée et le frein de stationnement est serré.
- Sécuriser la machine contre tout abaissement involontaire en la plaçant sur des cales.
- Huile du boîtier proche de la température de fonctionnement.

ATTENTION

Glissement et chute de la machine !

- ▶ Lever ou surélever et caler le lamier de la machine afin qu'il ne puisse pas glisser/ tomber.

Procédure

- 1 Soulever la barre de coupe, comme illustré, à l'extrémité opposée au bouchon de remplissage d'huile. Laisser l'extrémité du lamier la plus proche du bouchon de remplissage d'huile reposer sur le sol.

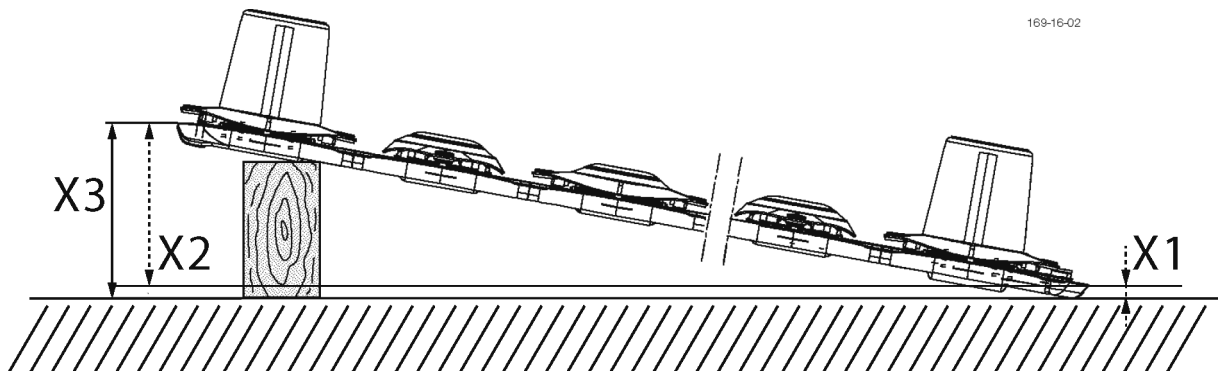

$$X3 = X2 + X1$$

X1 = cote du sol à la bordure supérieure du lamier

X2 = 300 mm = cote de la bordure supérieure du lamier côté gauche à la bordure supérieure du lamier droit

- 2 Relever la barre de coupe de l'autre côté, à la cote (X3) et la caler avec un équipement approprié.
- 3 Lorsque le lamier est calé et relevé,, veiller à ce que la barre de coupe ne soit pas inclinée vers l'avant ou l'arrière mais soit parfaitement à l'horizontale. Sinon, le niveau d'huile, indiqué en fonction du bouchon de remplissage d'huile, ne sera pas correct.

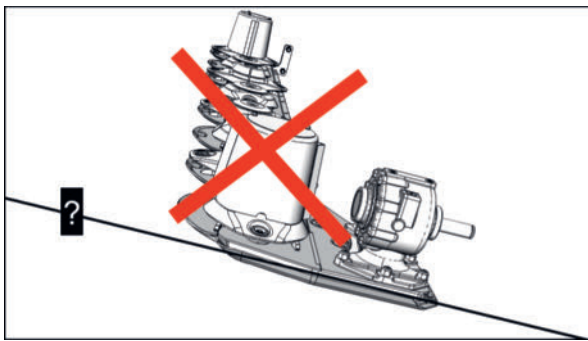

Illustration

Alignement à l'horizontale incorrect !

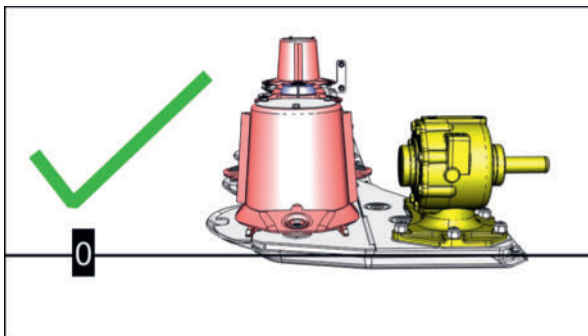

Illustration

Alignement à l'horizontale correct !

- 4 Enlever toute saleté de la zone autour du bouchon de remplissage.
- 5 Laisser la barre de coupe dans cette position pendant au moins 15 minutes afin que l'huile de transmission s'accumule dans la partie inférieure de la barre de coupe.
- 6 Retirer le bouchon de remplissage et vérifier le niveau.
 - 1 Si le niveau est inférieur au bord du filetage, faire l'appoint de lubrifiant.

Maintenance prévisionnelle

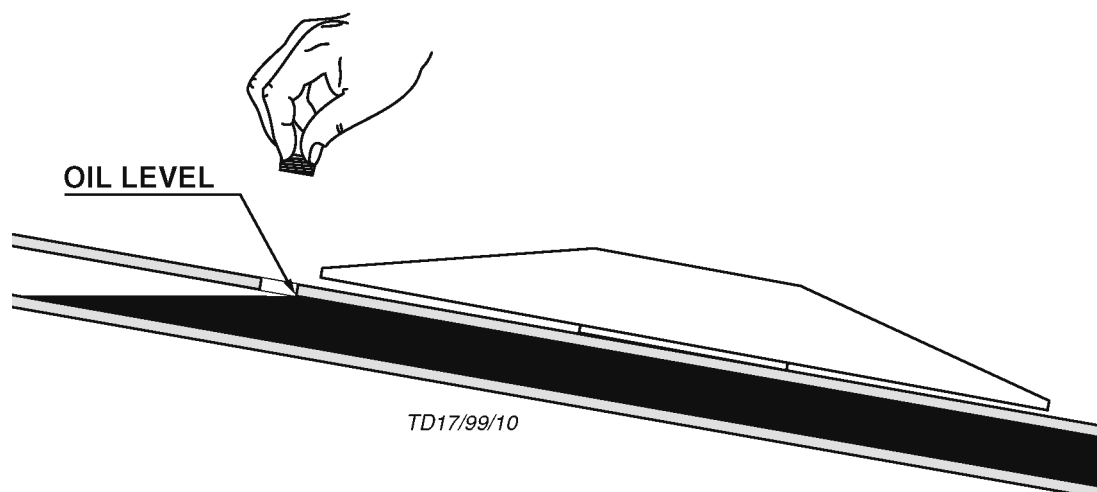

- 2 Si l'huile est au même niveau du bord inférieur du filetage, passer à l'étape suivante.
- 7 Nettoyer le bouchon de remplissage d'huile, le remettre en place avec un joint neuf et le serrer.
- 8 Enlever toute saleté de la zone autour du bouchon de remplissage.
- 9 Recycler correctement le papier de nettoyage contaminé par du lubrifiant.

Contrôler le niveau d'huile / faire l'appoint du boîtier d'entrée du CROSS FLOW



1 = Boîtier renvoi d'angle du lamier

Préparation

- Outil
- Huile de transmission en fonction du tableau des lubrifiants / plan de graissage.
- Bac de récupération d'huile de vidange d'une capacité d'au moins 2 litres.
- Chiffon ou équivalent.

Condition préalable

- Machine attelée correctement et complètement sur tracteur approprié!
- Huile du boîtier proche de la température de fonctionnement.

- Prise de force du tracteur désactivée
- Machine et tracteur arrêtés sur terrain plat, stabilisés et sécurisés contre tout roulage en position de travail.
- Le moteur du tracteur est coupé, la clé de contact est retirée et stockée et le frein de stationnement est serré.

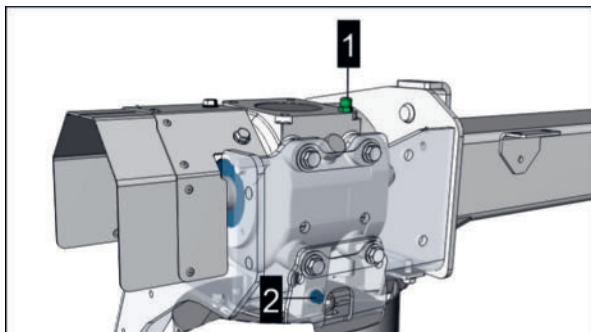

1 = bouchon de remplissage avec jauge

2 = bouchon de vidange

Procédure

- 1 Enlever toute saleté de la zone autour du bouchon de contrôle du niveau.
- 2 Bouchon avec jauge de contrôle de niveau retirée, remplir à nouveau avec le lubrifiant, étape par étape, jusqu'à la marque supérieure de la jauge.

RENSEIGNEMENT

La vis de contrôle du niveau de remplissage doit être vissée à fond pour mesurer le niveau de remplissage.

- 3 Vérifier le niveau plusieurs fois pendant le remplissage.

AVIS

Risque de dépassement du niveau de remplissage maximum !

- 1 Remplir le boîtier jusqu'à la marque supérieure de la jauge.
- 4 Nettoyer le bouchon de contrôle du niveau, le visser avec un nouveau joint et le serrer.
- 5 Nettoyer la zone autour du bouchon de contrôle de niveau pour éliminer les résidus de lubrifiant.
- 6 Éliminer de manière appropriée le papier de nettoyage contaminé et les autres résidus de lubrifiant.

Faucheuse Boîtier d'entrée, contrôler / corriger le niveau d'huile

Le boîtier principal est en 3 parties et possède une réserve d'huile séparée pour chaque partie.

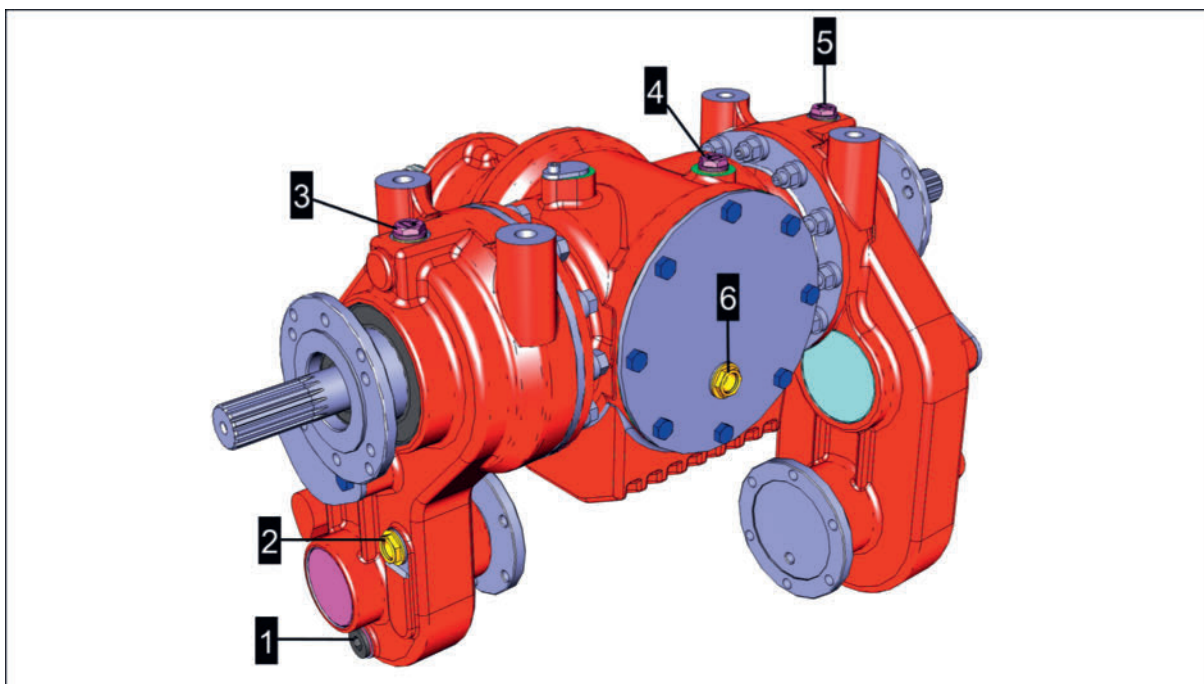

- 1 = bouchon de vidange d'huile de la partie gauche du réducteur
- 2 = Voyant de niveau d'huile de la partie gauche du réducteur
- 3 = Vis de remplissage d'huile de la partie gauche du réducteur
- 4 = Vis de remplissage d'huile partie centrale du réducteur
- 5 = Vis de remplissage d'huile de la partie droite du réducteur
- 6 = Voyant de niveau d'huile partie centrale du réducteur

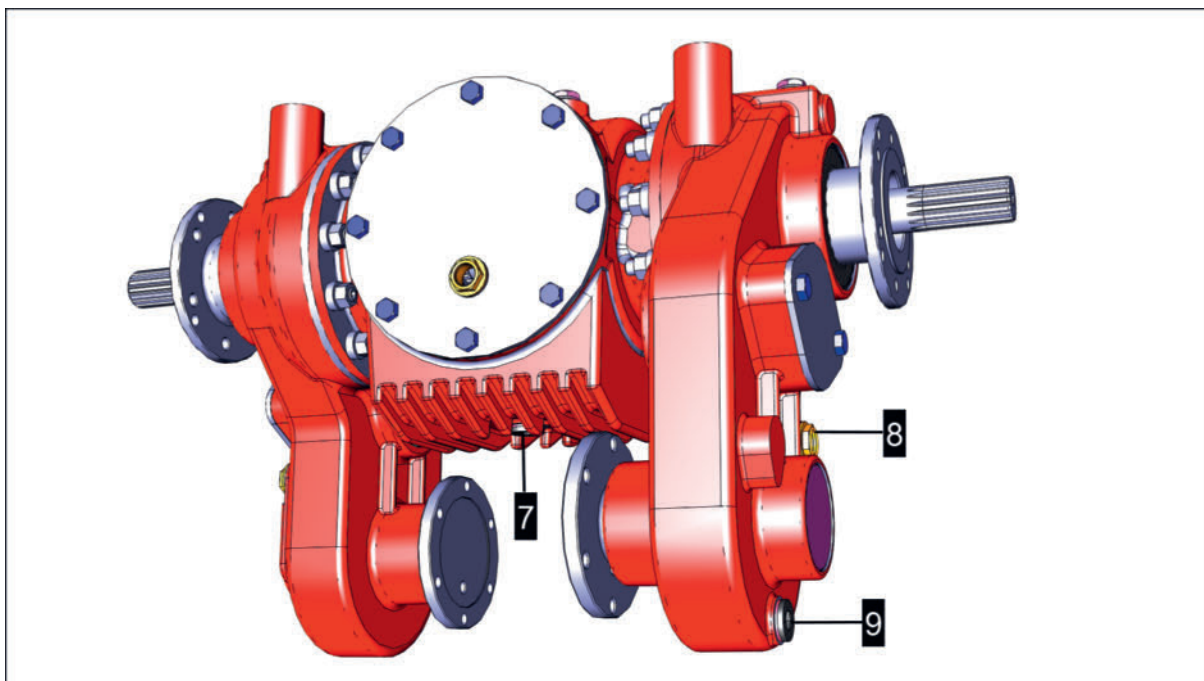

- 7 = Vis de vidange d'huile de la partie centrale du réducteur
- 8 = Voyant de niveau d'huile de la partie droite du réducteur
- 9 = bouchon de vidange d'huile de la partie droite du réducteur

Préparation

- Huile pour engrenages 75W-90 GL5
- Chiffon ou équivalent.

Condition préalable

- Arrêter la machine et tracteur sur terrain plat, stabilisée et sécurisée contre tout roulage.
- Mettre l'outil en position de travail.
- Arrêter la prise de force
- Moteur du tracteur arrêté, frein serré et clé de contact retirée, à garder sur soi.

Procédure

- 1 Nettoyer les voyants (3x) et constater le niveau d'huile.
 - 1 Si le niveau d'huile se situe entre le milieu et le bord supérieur du voyant, le niveau d'huile est suffisant et aucune autre action n'est nécessaire.
 - 2 Si le niveau d'huile se trouve au milieu ou s'approche du bord inférieur du voyant, passer à l'étape suivante.
- 2 Nettoyer la zone autour du bouchon de remplissage d'huile de la partie de la boîte de vitesses à remplir de saletés.
- 3 Retirer le bouchon de remplissage d'huile et faire l'appoint d'huile de boîte fraîche jusqu'au bord supérieur du voyant au maximum.
- 4 Remettre le bouchon de remplissage et serrer.

Vérification / ajustage du niveau d'huile du boîtier du lamier



1 = Boîtier renvoi d'angle du lamier

Préparation

- Outil
- Huile de transmission en fonction du tableau des lubrifiants / plan de graissage.
- Bac de récupération d'huile de vidange d'une capacité d'au moins 2 L.
- Chiffon ou équivalent.

Maintenance prévisionnelle

Condition préalable

- Machine attelée correctement et complètement sur tracteur approprié!
- Huile du boîtier proche de la température de fonctionnement.
- Prise de force du tracteur désactivée
- Machine et tracteur arrêtés sur terrain plat, stabilisés et sécurisés contre tout roulage en position de travail.
- Le moteur du tracteur est coupé, la clé de contact est retirée et stockée et le frein de stationnement est serré.

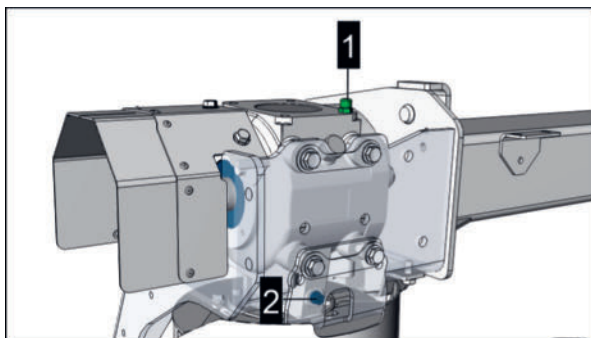

1 = bouchon de remplissage avec jauge

2 = bouchon de vidange

Procédure

- 1 Enlever toute saleté de la zone autour du bouchon de contrôle du niveau.
- 2 Bouchon avec jauge de contrôle de niveau retirée, remplir à nouveau avec le lubrifiant, étape par étape, jusqu'à la marque supérieure de la jauge.

RENSEIGNEMENT

La vis de contrôle du niveau de remplissage doit être vissée à fond pour mesurer le niveau de remplissage.

- 3 Vérifier le niveau plusieurs fois pendant le remplissage.

AVIS

Risque de dépassement du niveau de remplissage maximum !

- 1 Remplir le boîtier jusqu'à la marque supérieure de la jauge.
- 4 Nettoyer le bouchon de contrôle du niveau, le visser avec un nouveau joint et le serrer.
- 5 Nettoyer la zone autour du bouchon de contrôle de niveau pour éliminer les résidus de lubrifiant.
- 6 Éliminer de manière appropriée le papier de nettoyage contaminé et les autres résidus de lubrifiant.

Après chaque saison (hivernage)

Les machines laissées à l'abandon sans protection antirouille adéquate risquent d'être endommagées lors d'une nouvelle mise en service au début de la saison. C'est pourquoi la machine doit être protégée contre les dépôts de poussière (en particulier ceux provenant des engrais et des semences traitées) et ne doit pas être garée à proximité d'étables ni exposée aux intempéries.

AVIS

Dommages causés par la rouille sur des pièces de machine nues sans protection contre la rouille !

Si les pièces de la machine à nu ne sont pas préservées, elles peuvent être endommagées par la rouille lorsque la machine est remise en service après une longue période d'immobilisation (par ex. après l'hivernage).

- ▶ Nettoyer les tiges nues des vérins hydrauliques avant d'hiverner la machine et les enduire avec de la graisse universelle.
- ▶ Nettoyer les bouts d'arbres des boîtes de vitesses et les profils des transmissions à cardan avant l'hivernage de la machine et les préserver avec de la graisse universelle.
- ▶ Avant l'hivernage, lubrifier tous les points de graissage conformément aux instructions d'entretien.

Nettoyage / Préservation de la machine

Condition préalable

- Machine arrêtée sur terrain plat, stabilisée et sécurisée contre tout roulage.
- Moteur du tracteur arrêté et clé de contact retirée et à garder sur soi.

Préparation

- Nettoyeur haute pression
- Produit de protection contre la corrosion au transport

Procédure

- 1 Nettoyer soigneusement avec un nettoyeur haute pression.

ATTENTION

Blessures oculaires dues à l'utilisation de nettoyeurs haute pression!

- ▶ Lors d'intervention avec des nettoyeurs haute pression ou d'air comprimé, utiliser des lunettes de protection.

AVIS

Des composants de la machine peuvent être endommagés lors du nettoyage avec un nettoyeur à haute pression.

- ▶ Température maximale de l'eau: +80 °C
- ▶ N'utilisez pas de buses à jet direct ou circulaires, ou de nettoyeurs électriques.
- ▶ Distance minimale d'environ 30 cm entre la buse haute pression et la surface à nettoyer.
- ▶ Toujours garder le jet d'eau en mouvement pendant le processus de nettoyage.
- ▶ Ne pas diriger le jet d'eau directement vers les composants électriques, hydrauliques, les roulements, les reniflards, les transmissions, les autocollants et les pneus.

- 2 Bien laisser sécher la machine après un nettoyage à l'eau.
- 3 Repeindre éventuellement les surfaces peintes endommagées.
- 4 Enduire / vaporiser les pièces de machine nues avec de l'huile de protection.
- 5 Vérifier que les autocollants d'avertissement soient complets et les remplacer si nécessaire.

Tous les 4 ans

Contrôle / Remplissage de l'accumulateur de pression hydraulique

RENSEIGNEMENT

La perte de charge d'azote pour les accumulateurs de pression hydrauliques est d'environ 8 % à 12 % après 4 ans.

DANGER

Risque de blessures graves!

Si les accumulateurs de pression hydraulique sont remplis de gaz autres que de l'azote, ils peuvent exploser.

- ▶ Seul de l'azote peut être utilisé pour remplir les accumulateurs de pression hydrauliques.
- ▶ L'accumulateur de pression hydraulique doit être dépressurisé côté liquide pour le remplissage.

DANGER

Risque de blessures graves!

Des dommages sur l'accumulateur à gaz peuvent provoquer l'explosion de celui-ci.

- ▶ Aucun travail mécanique ou de soudure n'est autorisé sur l'accumulateur.

Condition préalable

- Machine arrêtée sur terrain plat, stabilisée et sécurisée contre tout roulage.
- Moteur du tracteur arrêté et clé de contact retirée et à garder sur soi.
- Pression sur circuit hydraulique supprimée
- Les travaux sont à effectuer par un revendeur spécialisé.

Préparation

- Système de remplissage d'azote à haute pression

Procédure

- 1 Faire vérifier la pression de remplissage au moins tous les 4 ans par un atelier spécialisé et la faire corriger si nécessaire.

La pression de remplissage requise peut être lue sur un autocollant apposé sur l'accumulateur ou sur le schéma hydraulique correspondant.

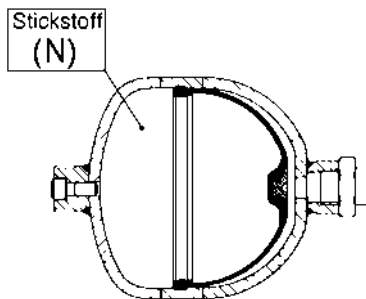

N = azote

Tous les 6 ans

Remplacer les flexibles hydrauliques

AVERTISSEMENT

Huile hydraulique s'échappant sous haute pression !





Une fuite d'huile hydraulique sous haute pression peut pénétrer la peau et occasionner de graves blessures.

- ▶ Dépressuriser le système hydraulique avant de brancher ou de débrancher les flexibles hydrauliques.
- ▶ Avant de débrancher les flexibles hydrauliques ou d'effectuer des travaux d'entretien ou de réparation, mettre le système hydraulique hors pression.
- ▶ En cas de blessure, contacter immédiatement un médecin.

- Les flexibles hydrauliques de plus de 6 ans doivent être remplacés.
- N'utiliser que des tuyaux de remplacement de même spécification. Voir liste de pièces.
- Veuillez utiliser les points de fixation et la méthode de fixation des anciens tuyaux.

Plan de graissage

Description des symboles du plan de lubrification

Symbole	Description
	Graisse
	Huile
	Nombre et position des points de graissage
Chiffres romains entre parenthèses, par exemple (III), (IV), etc.	Pour le code des intrants, voir la section "Spécification des intrants" ; pour les quantités de remplissage, voir la section "Intrants et quantités de remplissage".
	Prendre en considération la notice du fabricant
X ^h	Lubrifier toutes les "X" heures de fonctionnement
————	lignes de jonction continues - élément standard
-----	lignes de jonction en pointillés - élément optionnel

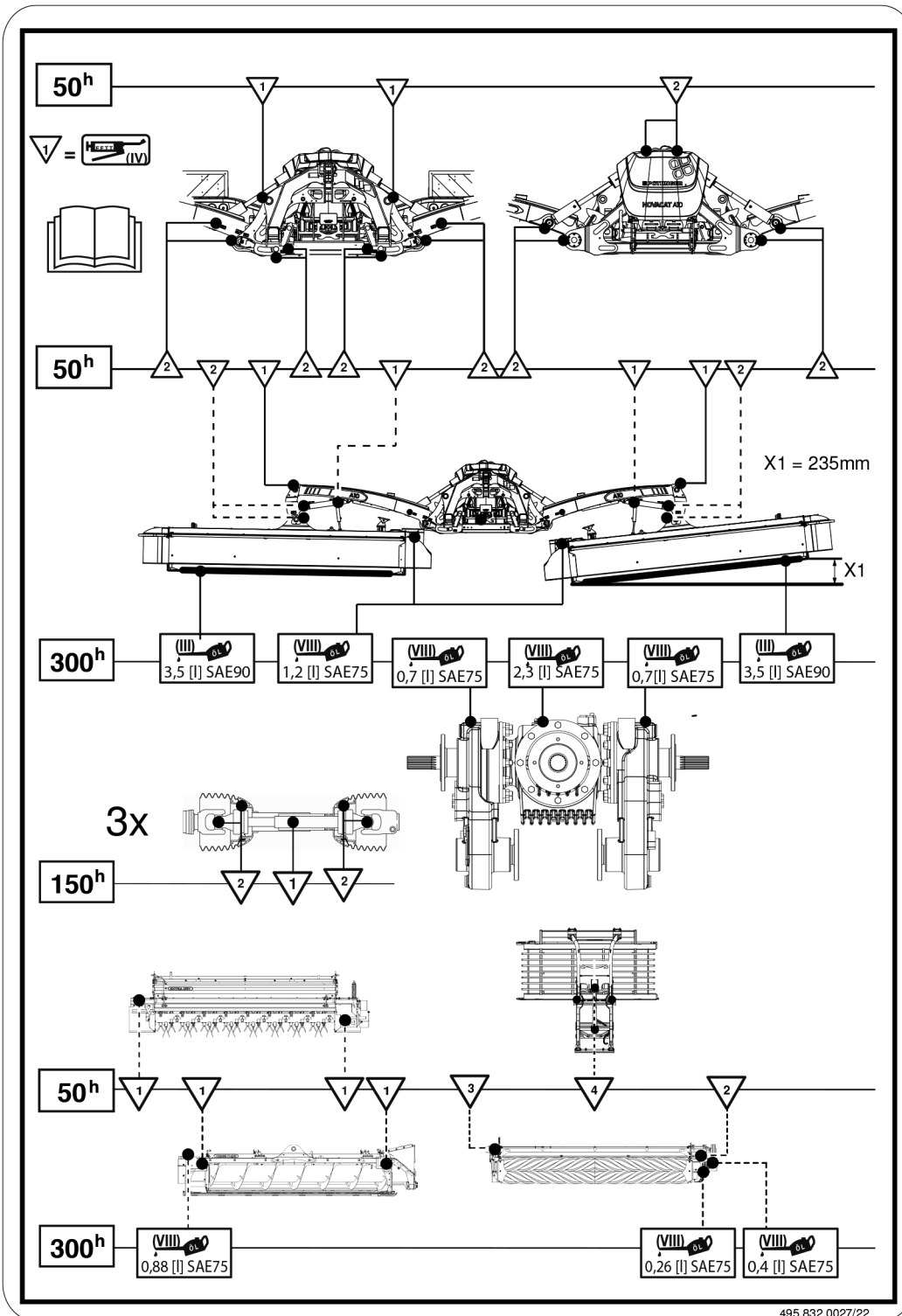

Spécifications des produits lubrifiants

RENSEIGNEMENT

Respecter les spécifications prescrites par PÖTTINGER Landtechnik GmbH. pour les consommables utilisés sur les machines PÖTTINGER.

AVIS

Risque de dommages!

- ▶ L'utilisation d'un lubrifiant de qualité inférieure à celle prescrite peut endommager la machine.

Numéro d'identification du lubrifiant	Désignation	Spécification
En fonction du plan hydraulique		
I	Huile hydr.	HLP 46 DIN 51524 partie 2
II.	Huile moteur	SAE 30 selon norme API CD/SF
III.	Huile de transmission	SAE 90 ou SAE 85W-140 selon normes API GL-4 ou API GL-5
IV	Graisse au lithium	DIN 51 502, KP 2K
V	Graisse liquide	DIN 51 502:GOH
VI	Graisse complexe	DIN 51 502: KP 1R
VII	Huile de transmission	SAE 90 ou SAE 85W-140 selon normes API GL-5
VIII	Huile de transmission	SAE 75W-90 selon API GL-5
IX	Huile de transmission	SAE 80W-90 selon API GL-5
X	Lubrifiant biologique	SAE 15W-40
XI	Graisse liquide	DIN 51 825:KP2k-20
XII	Huile de transmission	SAE 90 ou SAE 85W-90 selon normes API GL-5
XIII	Huile de transmission	ISO VG 320 selon ISO 12925-1:2024
XIV	Graphitfett CEPLATTYN 300	-

Consommables et quantités de remplissage

Situation	Code d'identification du matériel - lubrifiant	Désignation	Spécification	Quantité
Points de lubrification (également avec graisseurs)	(IV)	Graisse au lithium universelle	NLGI 12	Selon les besoins
Système de lubrification centralisé (option) Faucheuse	(IV)	Graisse au lithium universelle	NLGI 12	Selon les besoins
Boîtier principal (boîtier reducteur centrale) 3 parties	(VIII)	Huile de transmission entièrement synthétique	PAO SAE 75W-90 GL5	au total 3,7 litres
Lamier	(III)	Huile de transmission	SAE 90 ou SAE 85W - 140 selon normes API-GL 5	par barre de coupe 3,5 litres, au total 7 litres
Boîtier conditionneur	(VIII)	Huile de transmission entièrement synthétique	PAO SAE 75W-90 GL5	par conditionneur 0,66 litre
Boîtier renvoi d'angle Cross Flow	(III)	Huile de transmission	SAE 90 ou SAE 85W - 140 selon normes API-GL 4 ou API-GL 5	0,88 litre
Boîtier renvoi d'angle lamier	(VIII)	Huile de transmission entièrement synthétique	PAO SAE 75W-90 GL5	1,2 litre
Accumulateur à gaz	-	Azote	-	Selon les besoins

Sécurité à cames de la transmission à cardan / fonction

La sécurité à ré-enclenchement automatique à cames est un élément de sécurité qui débraye totalement le couple d'entraînement. Ainsi, il n'y a pas de transmission de couple en cas de surcharge. La condition préalable au fonctionnement conforme est que la transmission à cardan avec la sécurité de surcharge soit utilisée dans le sens de rotation et dans la position de montage prescrits.

La sécurité à déclenchement automatique désactivée se réenclenche automatiquement lorsque la vitesse de la prise de force diminue, à environ 200 tr/min, sans que l'arbre à cardan ne s'arrête complètement.

RENSEIGNEMENT

une fréquence de déclenchement élevée de l'embrayage réduit la durée de vie en augmentant l'usure.

Ne pas laisser tourner l'embrayage à cames pendant plus de 10 s.

Que faire si ...

Dans cette section sont décrits les pannes et remèdes possibles. Si les mesures recommandées ne sont pas suffisantes pour corriger le problème, veuillez contacter votre revendeur.

AVERTISSEMENT

Risque de blessure lors du travail sur la machine!

- ▶ Utiliser des équipements de protection individuelle tels que des lunettes de sécurité et des gants.
- ▶ Avant tout travail en rapport avec des engrais, respecter les prescriptions du fabricant d'engrais concernant l'utilisation d'équipements de protection individuelle.
- ▶ Placer la machine sur un sol plat et stabilisé et la sécuriser contre tout roulage.
- ▶ Arrêter le moteur du tracteur, serrer le frein à main, retirer la clé et la garder sur soi.
- ▶ Sécuriser la zone de travail de manière à ce que des personnes non impliquées / non autorisées ne puissent pas y accéder.
- ▶ N'effectuer tous les travaux que lorsque l'entraînement est à l'arrêt.
- ▶ Fermer la vanne d'arrêt sur toutes les conduites hydrauliques avant de travailler dans la zone de danger ou sur les éléments de la machine commandés hydrauliquement.
- ▶ Débranchez toutes les connexions électriques entre le tracteur et la machine avant d'intervenir sur les composants électriques de la machine.
- ▶ Veuillez utiliser des chandelles appropriées ou des dispositifs similaires pour empêcher tout abaissement ou pivotement accidentel des pièces hydrauliques de la machine.
- ▶ Une fois les travaux terminés, veuillez vérifier que les raccords vissés sont bien serrés et que les dispositifs de sécurité / de protection fonctionnent correctement.

Feux de signalisation

Causes messages d'erreurs et dépannage

Éclairage complètement inopérant

- 1 Fusible défectueux
 - ▷ Remplacer par un fusible de même spécification.
- 2 Défaut de contact des câble ou au niveau des prises
 - ▷ Éteindre et allumer à nouveau l'éclairage.
 - ▷ Contrôler le branchement correct de tous les connecteurs de câbles.
 - ▷ Câble défectueux Le faire remplacer ou réparer par du personnel qualifié.

Éclairage partiellement inopérant

- 1 Élément de l'éclairage défectueux
 - ▷ Remplacer par des ampoules de même spécification.
 - ▷ Avec l'éclairage par LED, les ampoules ne peuvent pas être remplacées (par exemple, les feux de position latéraux). Dans ce cas, faites remplacer l'éclairage par un concessionnaire.
- 2 Défaut de contact des câble ou au niveau des prises
 - ▷ Éteindre et allumer à nouveau l'éclairage.
 - ▷ Contrôler le branchement correct de tous les connecteurs de câbles.
 - ▷ Câble défectueux Le faire remplacer ou réparer par du personnel qualifié.
- 3 Fusible défectueux
 - ▷ Remplacer par un fusible de même spécification.
- 4 Relais défectueux Faire remplacer par votre concessionnaire.

Bourrage sur conditionneur

Les conditions météorologiques et de terrain différentes peuvent entraîner des coefficients de friction et d'adhérence complètement différents pour le fourrage fauché. Par conséquent, des bourrage peuvent se produire même dans des situations qui ne posent normalement aucun problème.

RENSEIGNEMENT

Une vitesse de conduite inappropriée augmente le risque de bourrage et réduit en même temps la qualité du conditionnement.

AVERTISSEMENT

Risque de blessure lors du travail sur la machine!

- ▶ Utiliser des équipements de protection individuelle tels que des lunettes de sécurité et des gants.
- ▶ Avant tout travail en rapport avec des engrais, respecter les prescriptions du fabricant d'engrais concernant l'utilisation d'équipements de protection individuelle.
- ▶ Placer la machine sur un sol plat et stabilisé et la sécuriser contre tout roulage.
- ▶ Arrêter le moteur du tracteur, serrer le frein à main, retirer la clé et la garder sur soi.
- ▶ Sécuriser la zone de travail de manière à ce que des personnes non impliquées / non autorisées ne puissent pas y accéder.
- ▶ N'effectuer tous les travaux que lorsque l'entraînement est à l'arrêt.
- ▶ Fermer la vanne d'arrêt sur toutes les conduites hydrauliques avant de travailler dans la zone de danger ou sur les éléments de la machine commandés hydrauliquement.
- ▶ Débranchez toutes les connexions électriques entre le tracteur et la machine avant d'intervenir sur les composants électriques de la machine.
- ▶ Veuillez utiliser des chandelles appropriées ou des dispositifs similaires pour empêcher tout abaissement ou pivotement accidentel des pièces hydrauliques de la machine.
- ▶ Une fois les travaux terminés, veuillez vérifier que les raccords vissés sont bien serrés et que les dispositifs de sécurité / de protection fonctionnent correctement.

RENSEIGNEMENT

Si le bourrage est difficile à enlever, il peut être utile de déchiqeter le fourrage manuellement.

Éliminer les bourrages sur le conditionneur à doigts

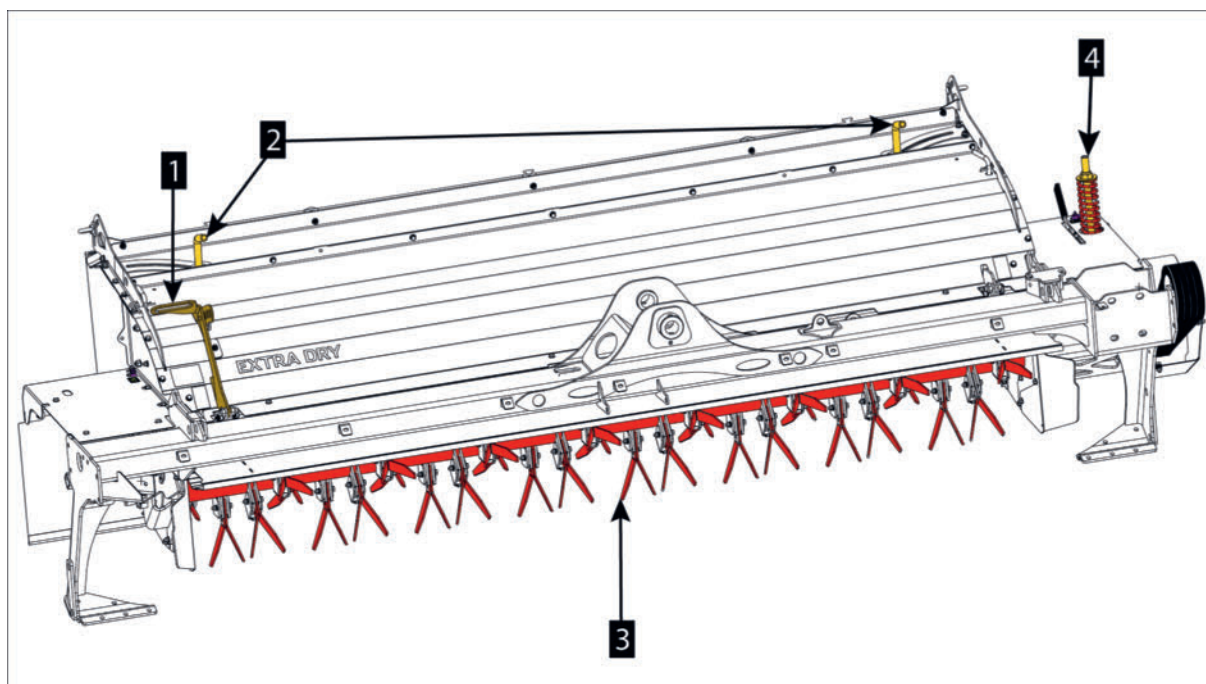

Exemple de conditionneur à doigts côté droit

1. Levier de réglage à 4 niveaux pour l'intensité du traitement.
2. Levier de réglage pour les volets d'andainage (largeur d'andain).
3. Conditionneur à doigts
4. Entraînement et tendeur

Condition préalable

- Tracteur et machine arrêtés sur un terrain plat et stabilisés et protégés contre tous roulements.

Procédure

- 1 Pour faciliter l'élimination du bourrage, mettre l'intensité du conditionnement via le levier de réglage (1) du conditionneur à dents en position "0".

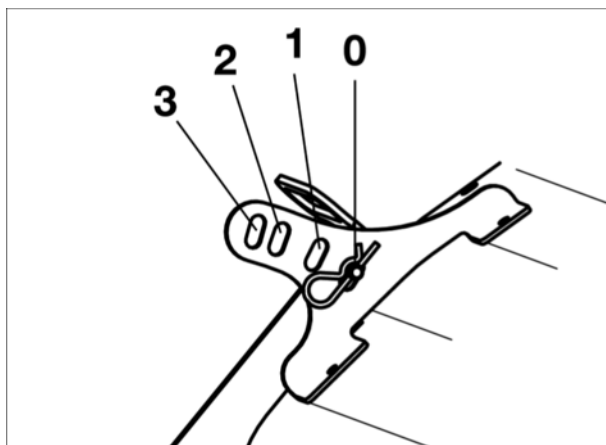

- 2 Retirer le fourrage, le déchiqueter si nécessaire sans endommager les doigts du conditionneur.
- 3 Remettre l'intensité du conditionnement au réglage précédent via le levier de réglage (1) du conditionneur à dents.

Éliminer un bourrage sur un conditionneur à rouleaux

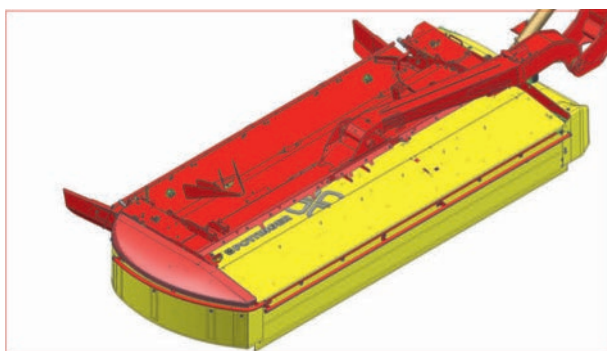

Conditionneur à rouleaux standard à droite

Procédure

- 1 Pour faciliter l'élimination du bourrage, réduire l'intensité de conditionnement du conditionneur en tournant la manivelle (1) !

RENSEIGNEMENT

Noter le nombre de tours effectués afin de pouvoir rétablir la valeur initiale après l'élimination de l'obstruction.

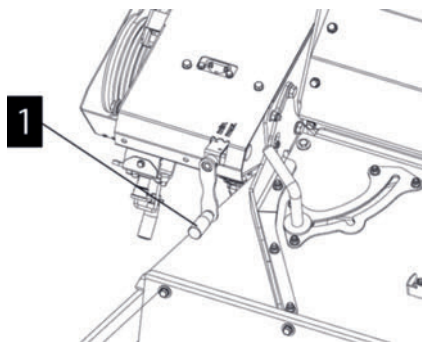

- 2 Retirer le fourrage, le déchiqueter si nécessaire sans endommager les rouleaux du conditionneur.
- 3 Remettre l'intensité du conditionnement à sa valeur initiale.

Éliminer les bouchons sur CROSS FLOW

Le bourrage se situe généralement au niveau de l'éjection.

RENSEIGNEMENT

Une vitesse de conduite inadaptée augmente la possibilité de bourrage.

RENSEIGNEMENT

Si les bourrages se multiplient, vérifier la tension de la courroie trapézoïdale (Voir "Contrôler / corriger la tension de la courroie CROSS FLOW" sur page 315.) et la distance entre les barres de raclage et la vis sans fin (Voir "CROSS FLOW (option)" sur page 254.) à contrôler.

 AVERTISSEMENT**Risque de blessure lors du travail sur la machine!**

- ▶ Utiliser des équipements de protection individuelle tels que des lunettes de sécurité et des gants.
- ▶ Avant tout travail en rapport avec des engrais, respecter les prescriptions du fabricant d'engrais concernant l'utilisation d'équipements de protection individuelle.
- ▶ Placer la machine sur un sol plat et stabilisé et la sécuriser contre tout roulage.
- ▶ Arrêter le moteur du tracteur, serrer le frein à main, retirer la clé et la garder sur soi.
- ▶ Sécuriser la zone de travail de manière à ce que des personnes non impliquées / non autorisées ne puissent pas y accéder.
- ▶ N'effectuer tous les travaux que lorsque l'entraînement est à l'arrêt.
- ▶ Fermer la vanne d'arrêt sur toutes les conduites hydrauliques avant de travailler dans la zone de danger ou sur les éléments de la machine commandés hydrauliquement.
- ▶ Débranchez toutes les connexions électriques entre le tracteur et la machine avant d'intervenir sur les composants électriques de la machine.
- ▶ Veuillez utiliser des chandelles appropriées ou des dispositifs similaires pour empêcher tout abaissement ou pivotement accidentel des pièces hydrauliques de la machine.
- ▶ Une fois les travaux terminés, veuillez vérifier que les raccords vissés sont bien serrés et que les dispositifs de sécurité / de protection fonctionnent correctement.

 RENSEIGNEMENT

Si le bourrage est difficile à enlever, il peut être utile de déchiqueter le fourrage manuellement.

Condition préalable

- Machine arrêtée sur terrain plat, stabilisée et sécurisée contre tout roulage.
- Volet Cross Flow ouvert Voir "Commande manuel du volet CROSSFLOW" sur page 180.
- Pendant l'intervention, éteindre le moteur du tracteur, serrer le frein de stationnement, retirer la clé de contact et la ranger en lieu sûr.

Procédure

- 1 Ouvrir le volet Cross Flow, si ce n'est pas déjà fait.
- 2 Enlever tous les résidus de fauche de la vis sans fin et de la zone d'éjection.
- 3 Fermeture du volet Cross Flow selon les besoins.

Select-Control - fonction de secours

En cas de panne électrique, il est possible d'utiliser la fonction hydraulique par une commande provisoire.

DANGER

Danger de mort en pénétrant dans les zones dangereuses!

- ▶ Fares attention aux distances de danger pendant toutes les procédures de relevage et d'abaissement ou de mise en marche et d'arrêt.

Le bloc hydraulique est situé sous la protection avant.

Pour exécuter la fonction hydraulique voulue

- - tourner le bouton de la vanne correspondante
- - Actionner le distributeur du tracteur (la fonction hydraulique est exécutée)
- tourner le bouton de la vanne correspondante dans l'autre sens

		Y3	Y5	Y9	Y11	Y12	Y13	Y15	Y23	Y24	Y25	Y26	Y29	Y30	
Crossflow / Collector		↑	X												
		↓	X												
		↑		X											
		↓		X											
		↑	X	X	X										
		↓	X	X	X										
		↑				X	X								
		↓				X	X								
		+	X	X				X	X						
		-	X	X				X	X						
		↔												X	X
		↔												X	X
		↑								X	X				
		↓								X	X				
	↑										X	X			
	↓										X	X			

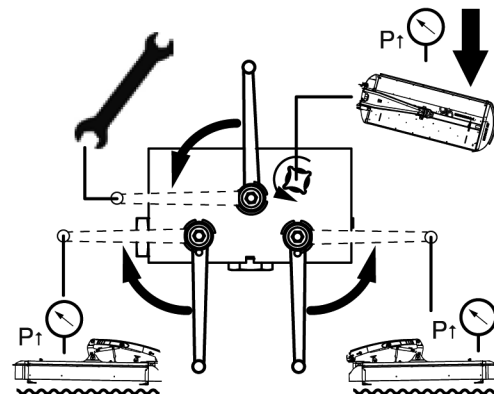
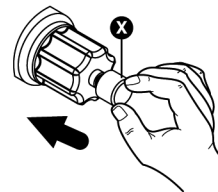
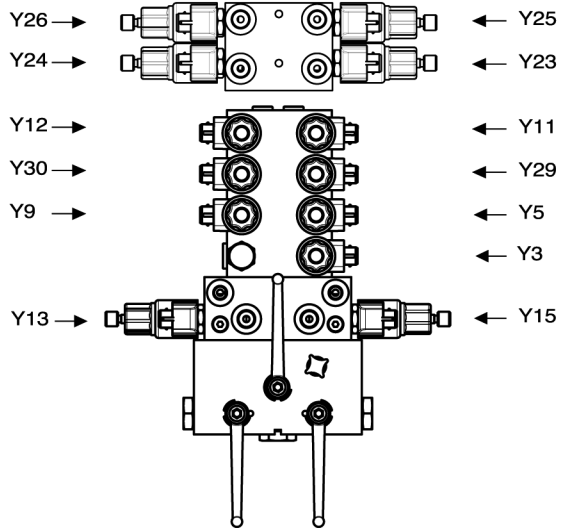

Assistance complète

Légende

Valve	Fonction
Y3	Électrovanne à clapet - "faucheuse droite"
Y5	Électrovanne à clapet - "faucheuse gauche"
Y9	Électrovanne à clapet - verrouillage
Y11	Électrovanne - Protection latérale
Y12	Électrovanne à clapet - Protection latérale
Y13	Électrovanne à clapet - Report de charge hydraulique droite
Y15	Électrovanne à clapet - Report de charge hydraulique droite
Y23	Électrovanne à clapet- tapis droit
Y24	Électrovanne à clapet- tapis droit
Y25	Électrovanne à clapet- tapis gauche
Y26	Électrovanne à clapet - tapis gauche
Y29	Électrovanne à clapet- déplacement latéral
Y30	Électrovanne à clapet - déplacement latéral

Power Control - fonction de secours

En cas de panne électrique, il est possible d'utiliser la fonction hydraulique par une commande provisoire.

DANGER

Danger de mort en pénétrant dans les zones dangereuses!

- Fares attention aux distances de danger pendant toutes les procédures de relevage et d'abaissement ou de mise en marche et d'arrêt.

Le bloc hydraulique est situé sous la protection avant.

Pour exécuter la fonction hydraulique voulue

- - tourner le bouton de la vanne correspondante
- - Actionner le distributeur du tracteur (la fonction hydraulique est exécutée)
- tourner le bouton de la vanne correspondante dans l'autre sens

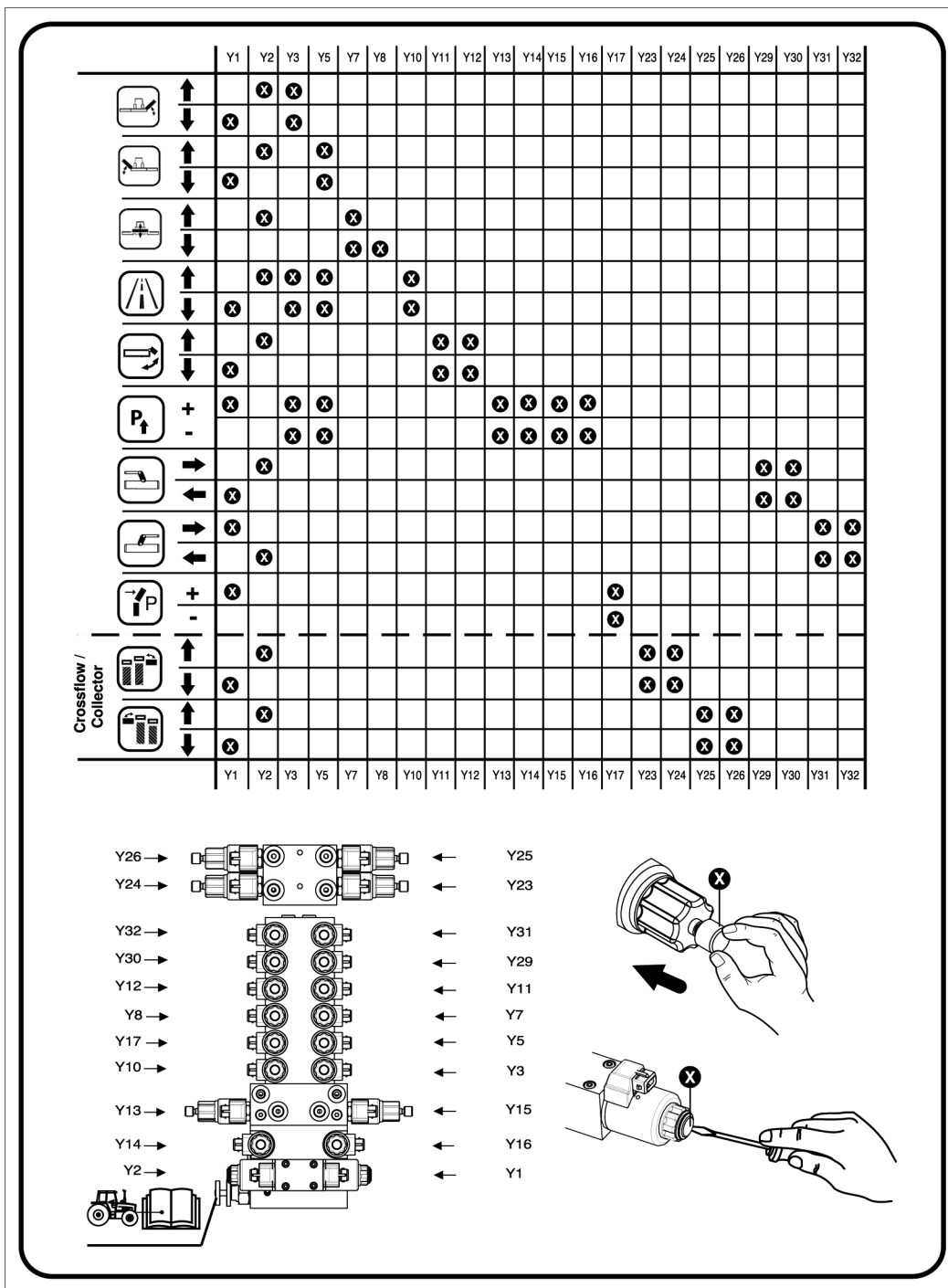

Légende

Valve	Fonction
Y1	Électrovanne directionnelle - descente
Y2	Électrovanne directionnelle - relevage
Y3	Électrovanne à clapet - "faucheuse droite"
Y5	Électrovanne à clapet - "faucheuse gauche"
Y7	Électrovanne à clapet- "faucheuse centrale"
Y8	Électrovanne à clapet - "Pos. flottante faucheuse centrale"
Y10	Électrovanne à clapet - verrouillage
Y11	Électrovanne à clapet- Protection latérale
Y12	Électrovanne à clapet- Protection latérale
Y13	Électrovanne à clapet - Report de charge hydraulique droite
Y14	Électrovanne à clapet- remplissage hydraulique, report de charge droite
Y15	Électrovanne à clapet - Report de charge hydraulique droite
Y16	Électrovanne à clapet - remplissage hydraulique, report de charge gauche
Y17	Sécurité en cas d'obstacle
Y23	Électrovanne à clapet - tapis droit
Y24	Électrovanne à clapet - tapis droit
Y25	Électrovanne à clapet - tapis gauche
Y26	Électrovanne à clapet - tapis gauche
Y29	Électrovanne à clapet - déport à droite
Y30	Électrovanne à clapet - déport à droite
Y31	Électrovanne à clapet - déport à gauche
Y32	Électrovanne à clapet - déport à gauche

Vibrations lors du fauchage avec un conditionneur à dents

Si, sur le conditionneur, des doigts sont perdus, le rotor du conditionneur se déséquilibre et il y a des vibrations perceptibles, parfois audibles pendant le fonctionnement.

AVIS

Dompage dû au déséquilibre sur les roulements et les supports !

- ▶ Si un déséquilibre est constaté, l'éliminer immédiatement.

Éliminer le déséquilibre sur un conditionneur à doigts

Condition préalable

- Machine et tracteur arrêtés sur terrain plat, stabilisés et sécurisés contre tout roulage en position de travail.
- Pendant l'intervention, éteindre le moteur du tracteur, serrer le frein de stationnement, retirer la clé de contact et la ranger en lieu sûr.

Procédure

- 1 Tourner le rotor à doigts manuellement et effectuer un contrôle visuel des doigts.
 - 1 Remplacer immédiatement les doigts / attaches de doigts perdus ou endommagés.
- 2 Effectuer les travaux de montage conformément aux instructions d'entretien. Voir "Conditionneur à doigts et montage des doigts / Travaux de montage" sur page 289.

Installation électrique

SELECT-CONTROL

Faisceau électrique

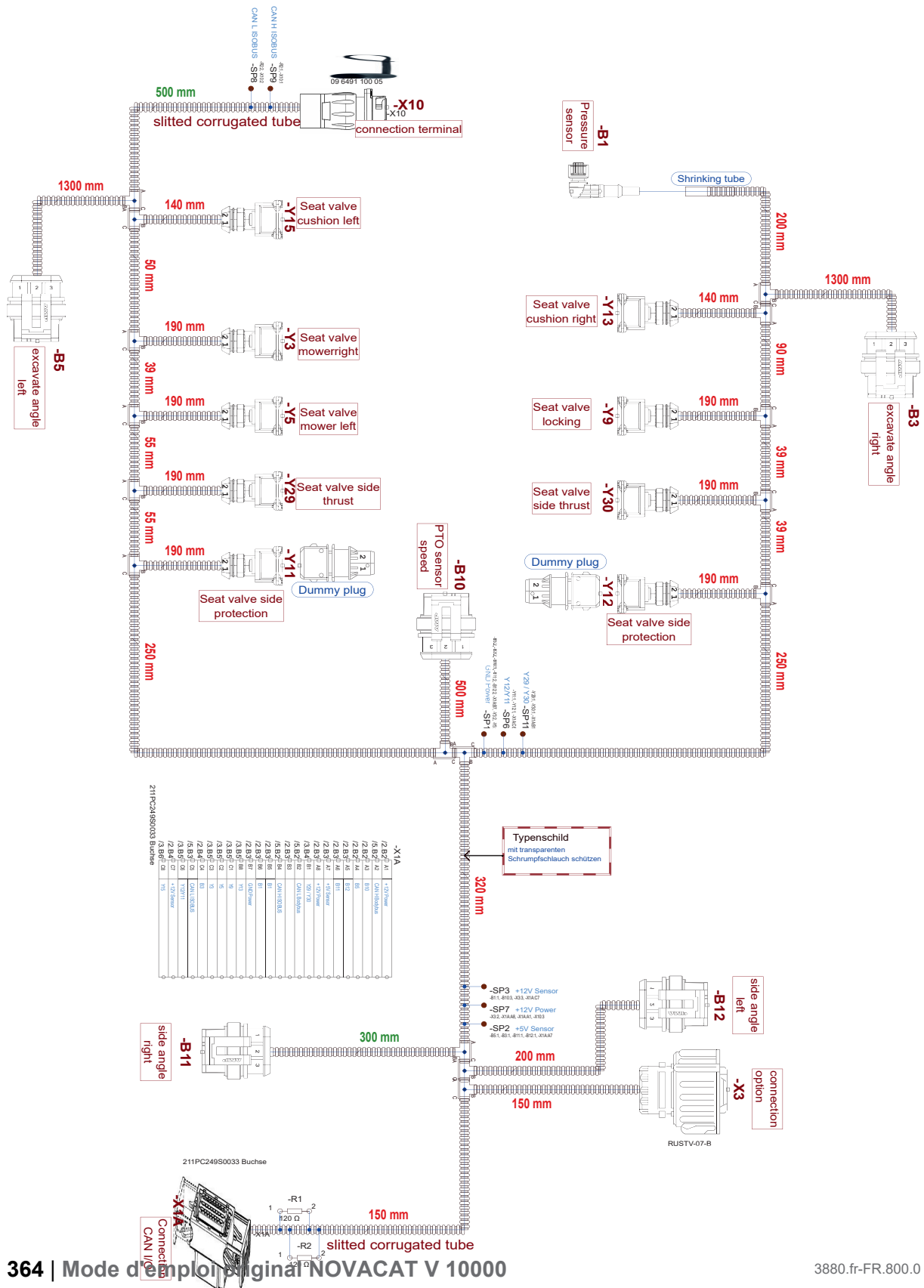

Légende

Valve	Fonction
B1	Capteur de flux d'air
B3	Capteur - Position de la faucheuse à droite
B5	Capteur - Position de la faucheuse à gauche
B10	Capteur de régime de la prise de force
B11	Capteur angle latéral gauche
B12	Capteur angle latéral droit
X1 A	Fiche de connexion I/O Isobus
X3	Fiche de connexion de la platine d'extension
X10	Fiche de connexion Terminal
Y3	Électrovanne à clapet- faucheuse droite
Y5	Électrovanne à clapet - faucheuse gauche
Y9	Électrovanne à clapet - verrou de transport
Y11	Électrovanne à clapet - protection droite
Y12	Électrovanne clapet - protection gauche
Y13	Électrovanne à clapet - report de charge droit
Y15	Électrovanne à clapet - report de charge gauche
Y29	Électrovanne à clapet - déport latéral
Y30	Électrovanne à clapet - déport latéral

Power Control

Branchement et jonctions d'interfaces du calculateur ISOBUS

Nom Version:	Nom du schéma:	Référence n°:
-	Calculateur ISO IMPRESS	495.673

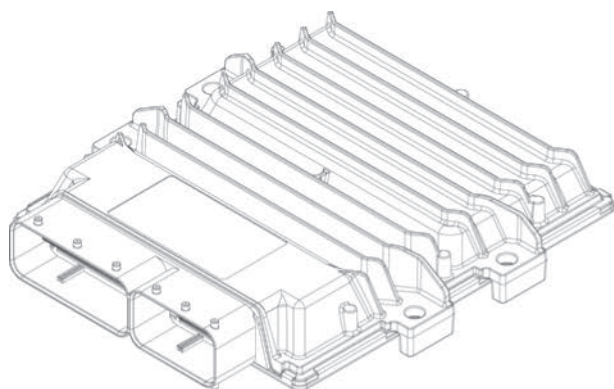

Plan

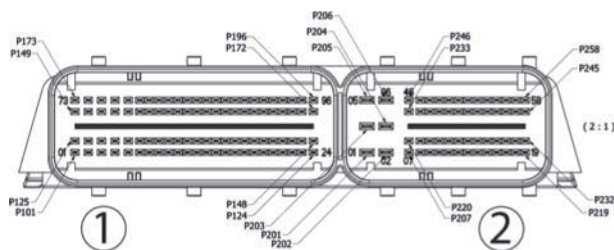

Nr.	Désignation
1	Prise ISOBUS, vue externe

Prise ISOBUS

PIN	Signal	Couleur	Section	Fonction
1	PWR GND	sv	6 mm ²	Fil de masse (Power Ground)
2	ECU GND	sv	2,5 mm ²	Module de commande masse (Electronic Control Unit)
3	PWR+	rt	6 mm ²	Alimentation électrique de puissance
4	ECU PWR	rt	2,5 mm ²	Alimentation électrique du module de commande
5	TBC DIS	Blanc vert	1 mm ²	Circuit de connexion du terminal (Terminating Bias Circuit Display)
6	TBC PWR	rt	1 mm ²	Circuit de connexion en alimentation électrique
7	TBC RTN	sv	1 mm ²	Circuit de connexion masse
8	CAN1_H	ge	1 mm ²	Signal CAN-High (Contrôleur Area Network)
9	CAN1_L	vert	1 mm ²	CAN-Low-Signal

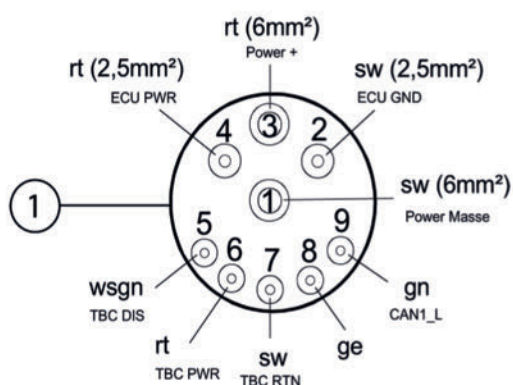

Câble de raccordement pour la prise de signal du tracteur

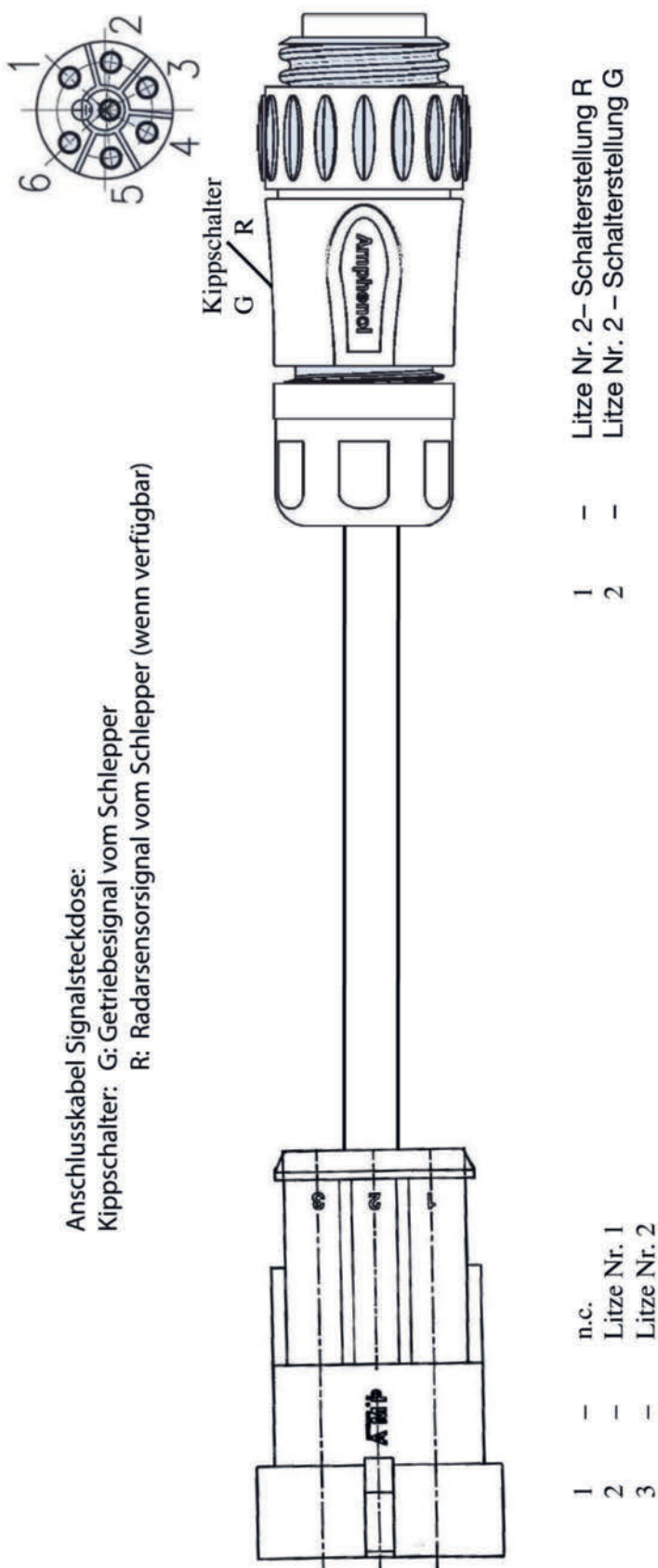

G = signal vitesse de la transmission du tracteur

R = signal vitesse du capteur radar du tracteur (si disponible)

Plan

Câble tracteur

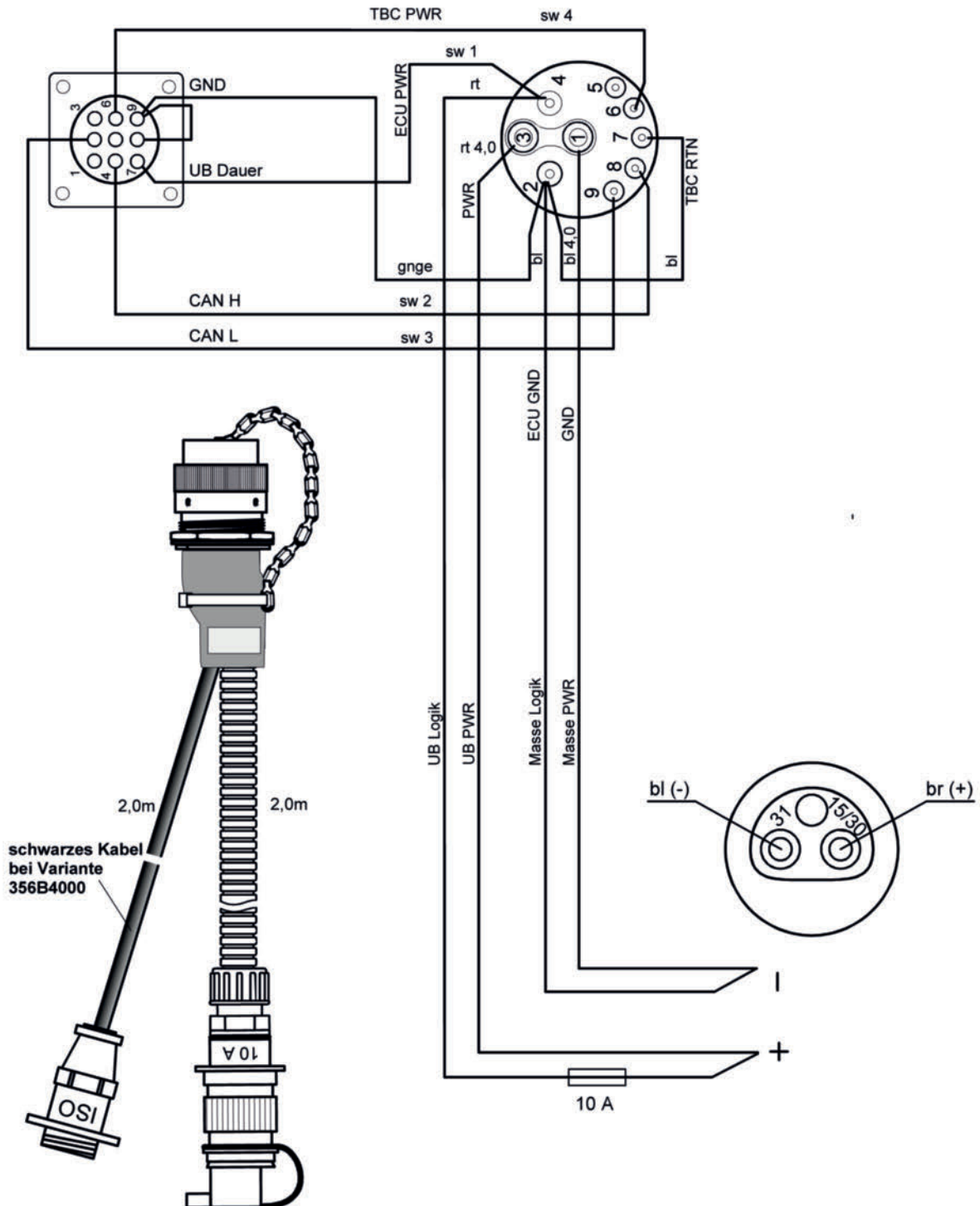

(Vue de la prise depuis l'extérieur)

Faisceau électrique

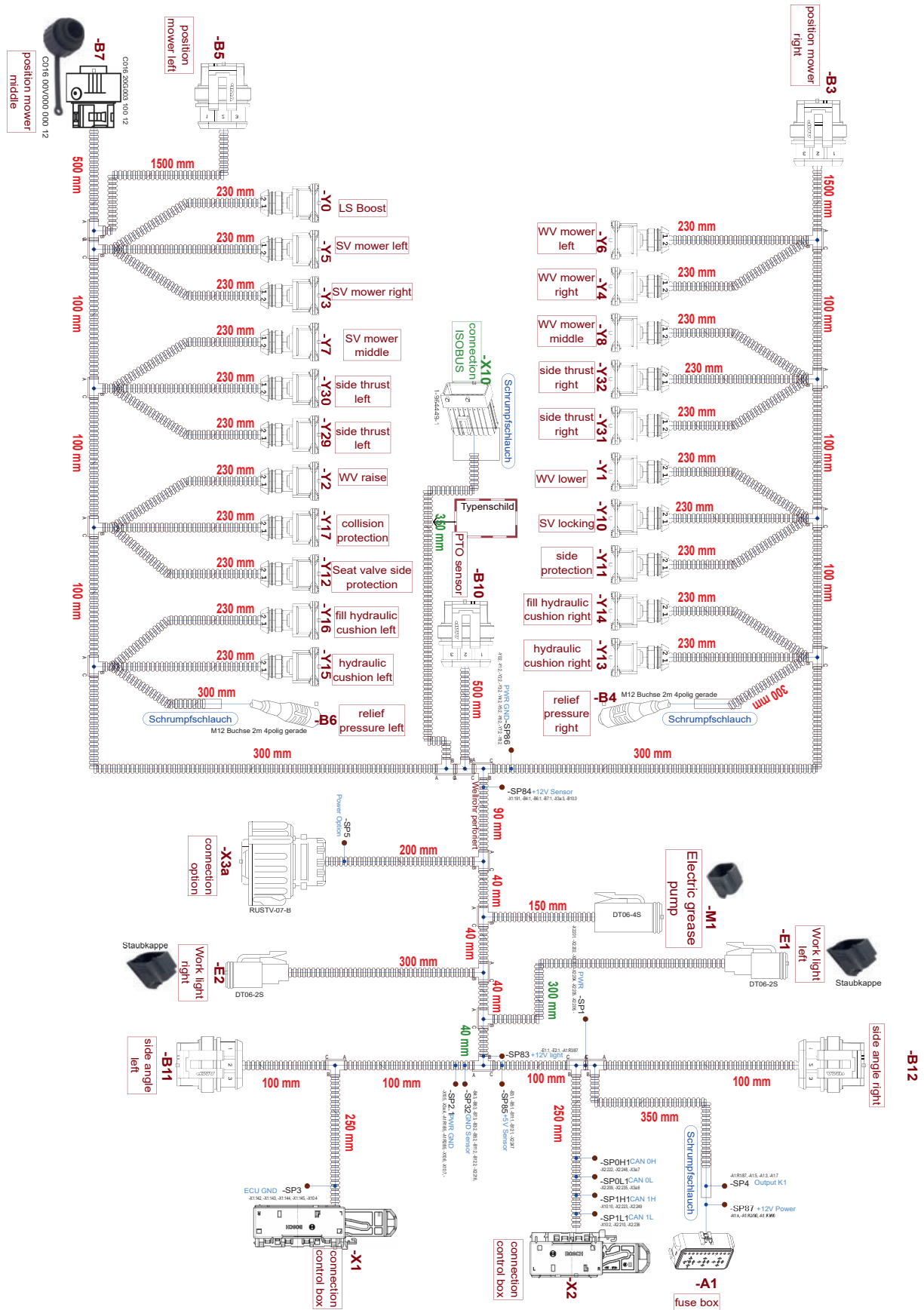

Plan

Légende

Électrovanne	Fonction
A1	Boîte à fusibles
B3	Position de la faucheuse à droite
B4	Pression de suspension à droite
B5	Position de la faucheuse à gauche
B6	Position de la faucheuse à gauche
B7	Position de la faucheuse centrale
B10	Capteur de régime de la transmission
B11	Angle latéral gauche
B12	Angle latéral droit
E1	Phare de travail droit
E2	Projecteur de travail gauche
M1	Pompe de graissage électrique
X1	Fiche de connexion X1
X2	Fiche de connexion X2
X3a	Fiche de connexion de la platine d'extension
X10	Fiche de connexion ISOBUS
Y0	Load Sensing Boost
Y1	Électrovanne directionnelle - descente
Y2	Électrovanne directionnelle - relever
Y3	Électrovanne à clapet - faucheuse droite
Y4	Électrovanne directionnelle - groupe de fauche droit
Y5	Électrovanne à clapet - groupe de fauche gauche
Y6	Électrovanne directionnelle - groupe de fauche gauche
Y7	Électrovanne à clapet - faucheuse centrale
Y8	Électrovanne directionnelle - groupe de fauche centrale
Y10	Électrovanne à clapet - verrou de transport
Y11	Protection latérale
Y12	Électrovanne à clapet - protection latérales
Y13	Abaisser la pression de la suspension hydraulique à droite
Y14	Augmenter la pression de la suspension hydraulique à droite
Y15	Abaisser la pression de la suspension hydraulique à gauche
Y16	Augmenter la pression de la suspension hydraulique à gauche
Y17	Sécurité d'obstacle
Y29	Déport latéral côté droite
Y30	Déport latéral côté droite
Y31	Déport latéral côté gauche
Y32	Déport latéral côté gauche

Plan

Légende

Électrovanne	Fonction
Y3	Électrovanne à clapet - faucheuse droite
Y5	Électrovanne à clapet- faucheuse gauche
Y9	Verrouillage
Y11	Électrovanne à clapet- Protection latérale
Y12	Électrovanne à clapet- Protection latérale
Y13	Électrovanne à clapet- Report de charge hydraulique droite
Y15	Électrovanne à clapet - Report de charge hydraulique droite
Y23	Électrovanne à clapet - tapis droit
Y24	Électrovanne à clapet- tapis droit
Y25	Électrovanne à clapet- tapis gauche
Y26	Électrovanne à clapet - tapis gauche
Y27	Électrovanne proportionnelle - tapis droit
Y28	Électrovanne proportionnelle - tapis gauche
Y29	Électrovanne à clapet- déplacement latéral
Y30	Électrovanne à clapet - déplacement latéral
Y40	Peigne d'andainage central

SELECT-CONTROL

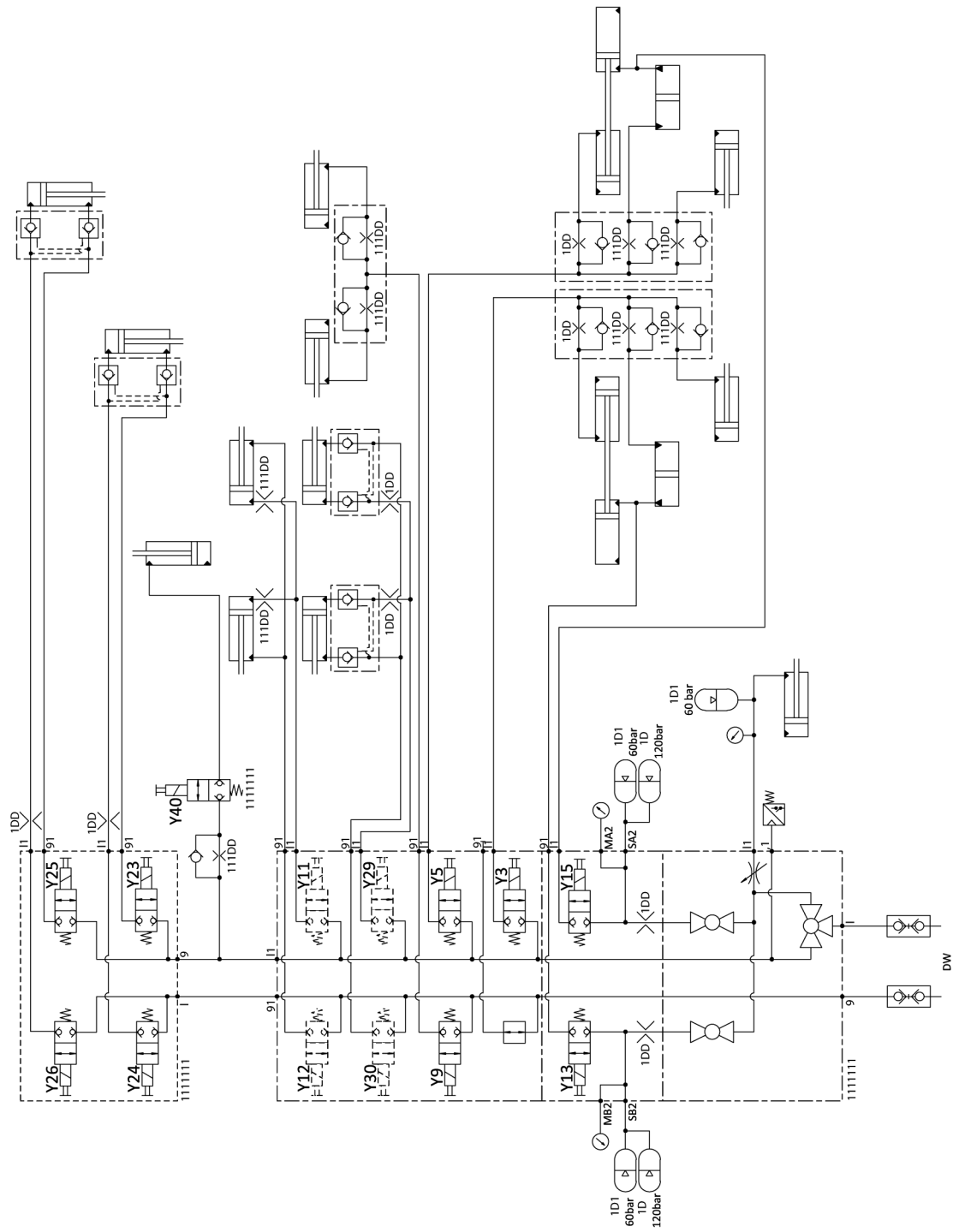

Power Control

Plan hydraulique

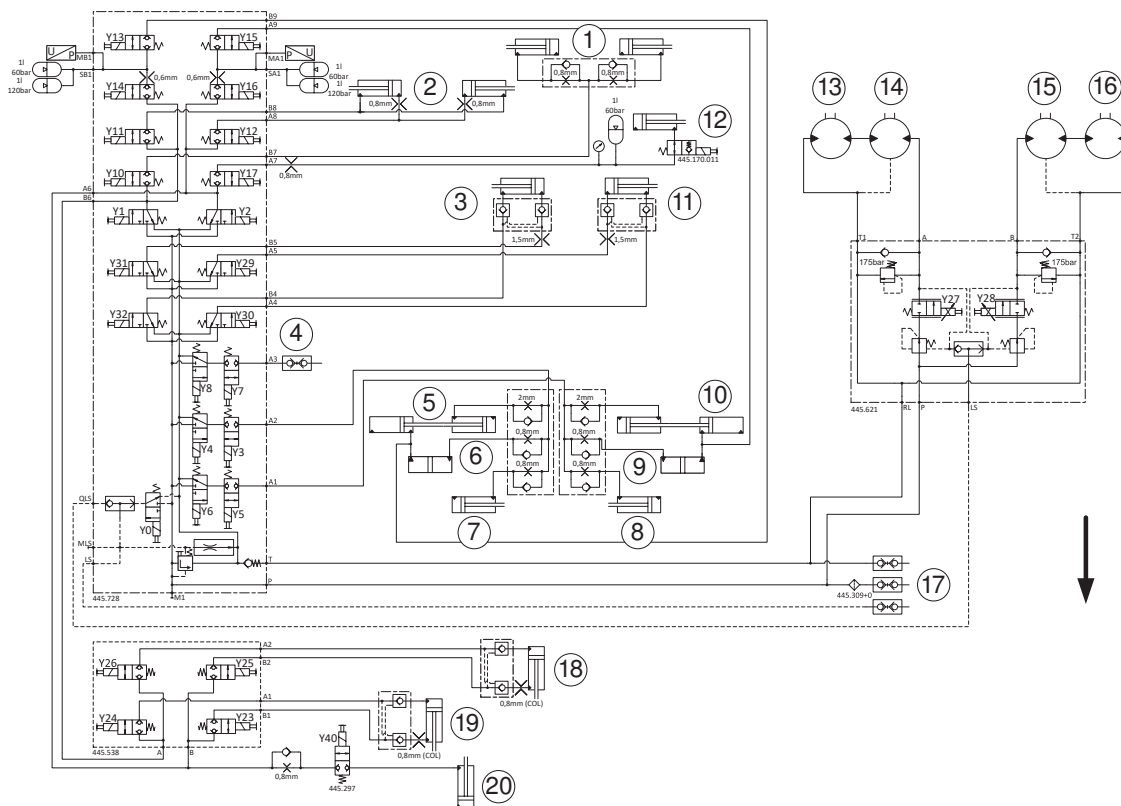

Légende

#	Fonction
1	Déverrouillage
2	de la protection latérale
3	Déport latéral côté droit
4	Faucheuse frontale
5	Report de charge côté droit
6	Vérin de repliage droit
7	Limiteur de devers droit
8	Limiteur de devers gauche
9	Vérin de repliage droit
10	Suspension gauche
11	Déport latéral côté gauche
12	Sécurité en cas d'obstacle
13	Entraînement rouleau droit (option)
14	Entraînement tapis droit
15	Entraînement tapis gauche
16	Entraînement rouleau gauche (option)

#	Fonction
17	Power beyond
18	Pivoter le collecteur / crossflow à gauche
19	Pivoter le collecteur / crossflow à droite
20	Peigne à andains (option)

Panneaux d'avertissement anglais USA / CANADA

Les positions et significations de tous les autocollants d'avertissement utilisés sont indiquées ci-dessous

RENSEIGNEMENT

Les symboles d'avertissement sans texte (pictogrammes) indiquent les risques et leur évitement.

Les autocollants d'avertissement perdus, endommagés ou illisibles doivent être renouvelés.

Lors du remplacement d'une pièce avec des autocollants d'avertissement collés, ceux-ci doivent remis.

RENSEIGNEMENT

ÉTATS-UNIS / CANADA

Pour les machines utilisées aux USA / CANADA, un kit de conversion avec des panneaux d'avertissement (pour l'adaptation aux réglementations locales applicables) est disponible auprès de PÖTTINGER en anglais ou en français ! Voir aussi "Supplément au mode d'emploi USA / CANADA".

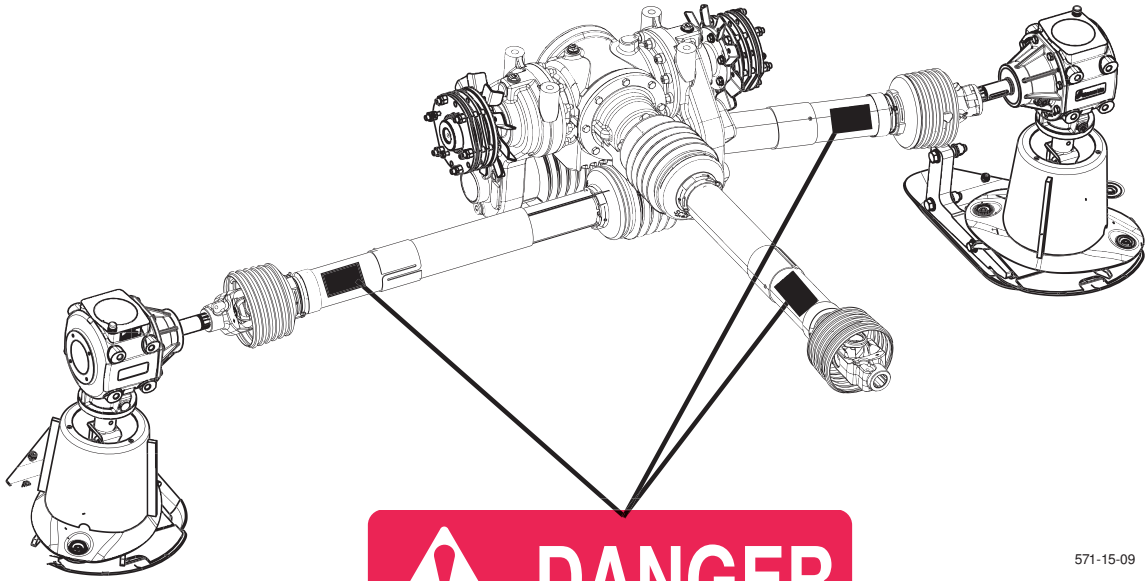

571-15-09

 **DANGER**



ROTATING DRIVE
CONTACT CAN CAUSE DEATH
KEEP AWAY!

DO NOT OPERATE WITHOUT-

- ALL DRIVELINE; TRACTOR AND EQUIPMENT SHIELDS IN PLACE
- DRIVELINES SECURELY ATTACHED AT BOTH ENDS
- DRIVELINE SHIELDS THAT TURN FREELY ON DRIVELINE

495_212_0002/16



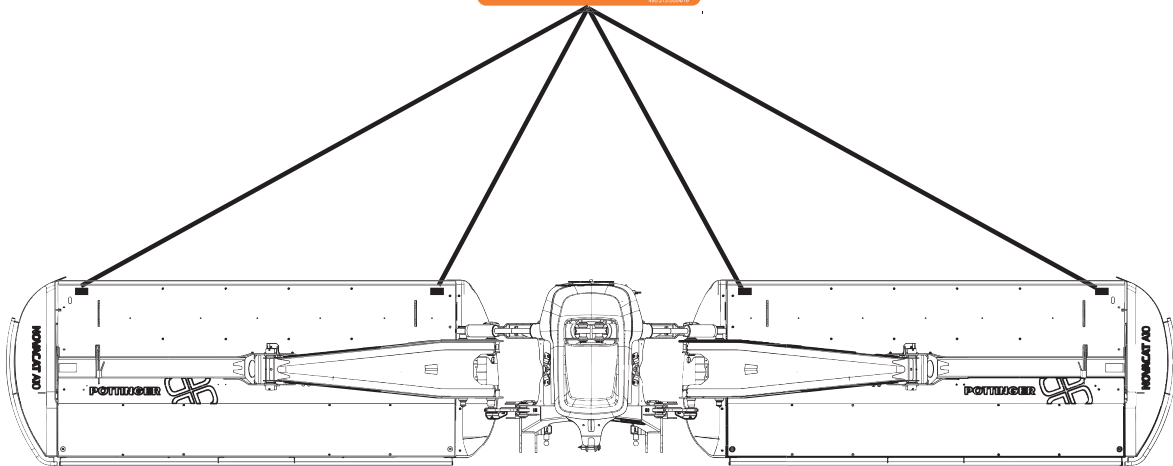
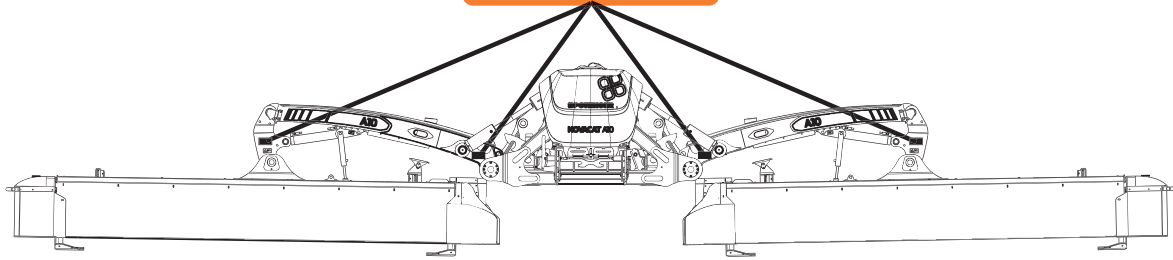

⚠ WARNING

Before operating machine, read and follow operator's manual and ALL SAFETY instructions. If manual is missing, contact your dealer or service department.

<ol style="list-style-type: none"> 1. Before starting engine or operation, clear area of bystanders. 2. Disengage drives including PTO. Stop engine, wait for all movement to stop before leaving operator's position. 3. Keep all shields in place, keep hands, feet, clothing and hair away from moving parts. 4. Keep riders off machines. 	<ol style="list-style-type: none"> 5. Use Slow-Moving Vehicle (SMV) Identification emblem and flashing warning lights when operating on highways, except when prohibited by law. 6. Never adjust, lubricate, clean or unplug machine with engine running. <p>Failure to comply could result in death or serious injury.</p>
---	---

495.213.0003/16

⚠ WARNING

Components behind guards or access doors in this area may rotate, possibly several minutes, after power is shut off.

To avoid bodily injury:

1. Look and listen for evidence of rotation.
2. Do not open or remove guard or access door until all components have stopped.

495.214.0002/16

⚠ WARNING



- Rotating parts under this cover continue to rotate for several minutes after power is shut off.
- Look and listen for evidence of rotation before removing cover.

Failure to comply could result in death or serious injury.

495.214.0002/16

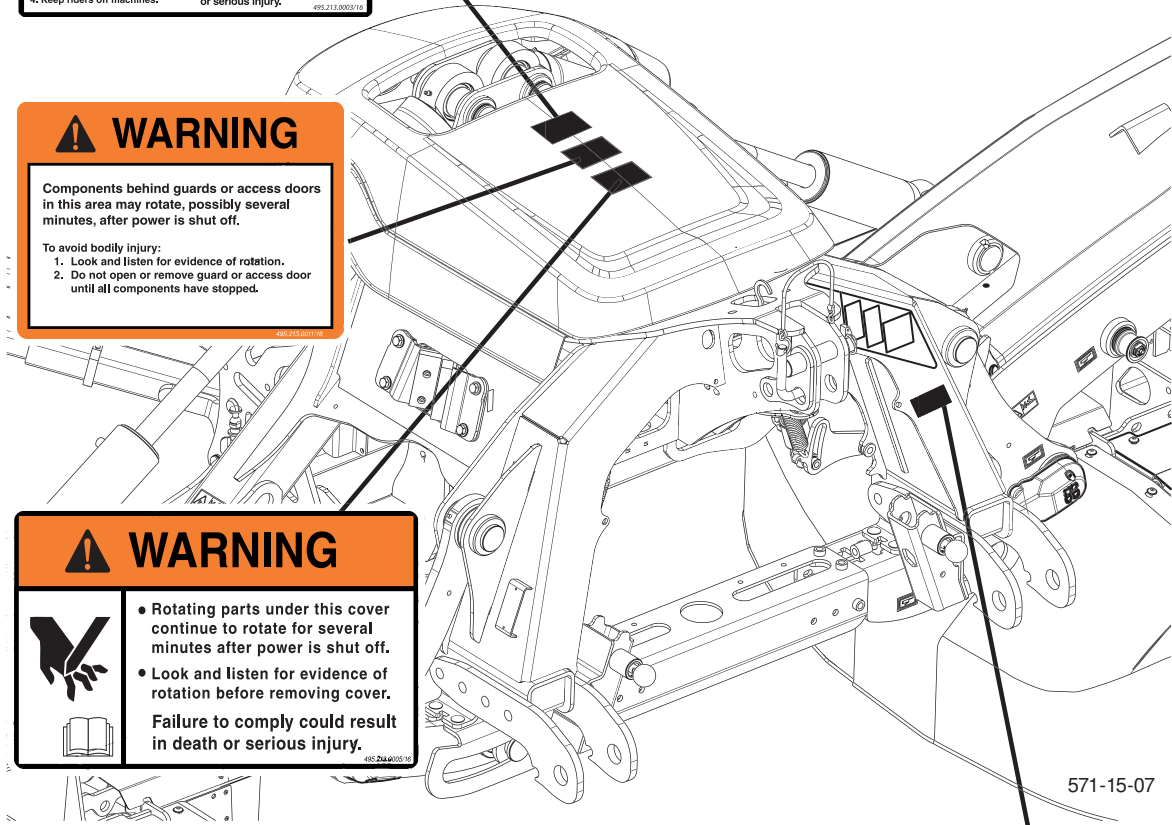

571-15-07

⚠ CAUTION

Operate PTO only with 1000 rpm

495.214.0002/16

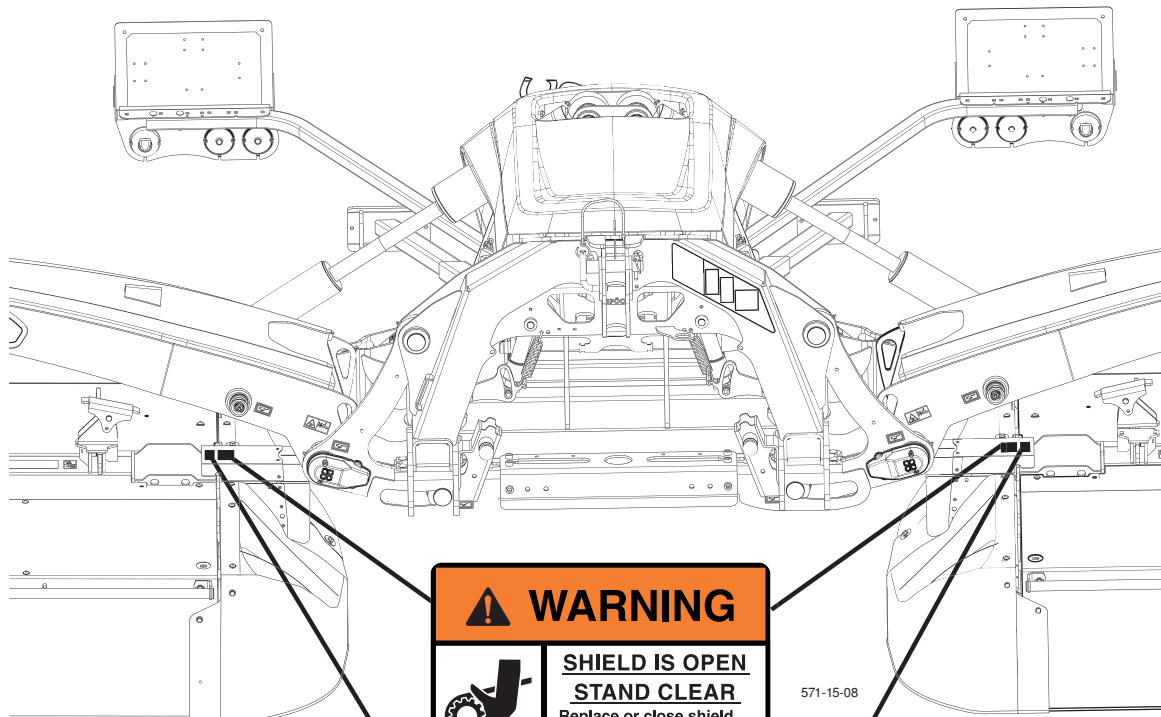

⚠ WARNING

**SHIELD IS OPEN
STAND CLEAR**
Replace or close shield
before operating machine.
Failure to comply could
result in death or
serious injury.

571-15-08

485-213.0012/16

⚠ CAUTION

1. Keep all shields in place.
2. Disengage and shut off all engine and/or motor power before servicing or unclogging machine.
3. Keep hands, feet and clothing away from power-driven parts.

485-214.0003/16

Le remorquage de charges en toute sécurité

La distance de freinage augmente avec la vitesse et le poids des charges tractées ainsi que sur les pentes. Les charges tractées freinées ou non freinées qui sont trop lourdes pour le tracteur ou qui sont tractées trop rapidement peuvent entraîner une perte de contrôle. Tenir compte du poids total de l'ensemble et de sa charge. Respecter les vitesses maximales recommandées sur la route ou les limitations de vitesse locales, qui peuvent être inférieures. Réduire également sa vitesse en cas de mauvais état de la route ou de mauvais temps.

- Si l'outil traîné n'est pas équipé de freins, ne pas dépasser 32 km/h et ne pas tracter de charges supérieures à 1,5 fois le poids du tracteur.
- Si l'outil traîné est équipé d'un système de freinage avec une ligne de commande et une ligne auxiliaire, ne dépasser pas 40 km/h et ne tirer pas de charges supérieures à 4,5 fois le poids du tracteur.
- Si l'outil traîné ne dispose que d'un système de freinage avec une ligne de commande, ne pas dépasser 40 km/h et ne pas tirer de charges supérieures à 1,5 fois le poids du tracteur.

Si l'on ne sait pas de quel système de freinage l'appareil est équipé, consulter le manuel, ou demander au propriétaire ou à son revendeur. Tant que l'on n'est pas sûr du type de système de freinage, la charge remorquée ne doit pas dépasser 1,5 fois le poids du tracteur.

Veiller à ce que la charge ne dépasse pas le rapport de poids recommandé. Ajouter du lest jusqu'au maximum recommandé pour le tracteur, réduire la charge ou se procurer un véhicule tracteur plus lourd. Le tracteur doit être suffisamment lourd et puissant et avoir une puissance de freinage suffisante pour la charge remorquée. Être particulièrement prudent lorsque l'on tracte des charges dans des conditions de terrains défavorables, dans les virages et dans les pentes.

PÖTTINGER Service - Partenaire

Vous fournit dans le monde entier avec un réseau de revendeurs spécialisés bien développé. Cette proximité garantit la fourniture rapide des pièces de rechange, permet une livraison optimale du produit et le paramétrage de la machine par du personnel qualifié.

Nos services:

- compétence grâce aux formations régulières du personnel qualifié
- Commander les pièces de rechange d'origine PÖTTINGER en ligne 24 heures sur 24.
- disponibilité des pièces détachées à long terme
- Et plus encore ...

Vérifiez auprès de votre concessionnaire ou voir sur notre site www.poettinger.at.

