

# CCI.OS 2.0

*Logiciel pour CCI 800 et CCI 1200*

## Manuel d'utilisation

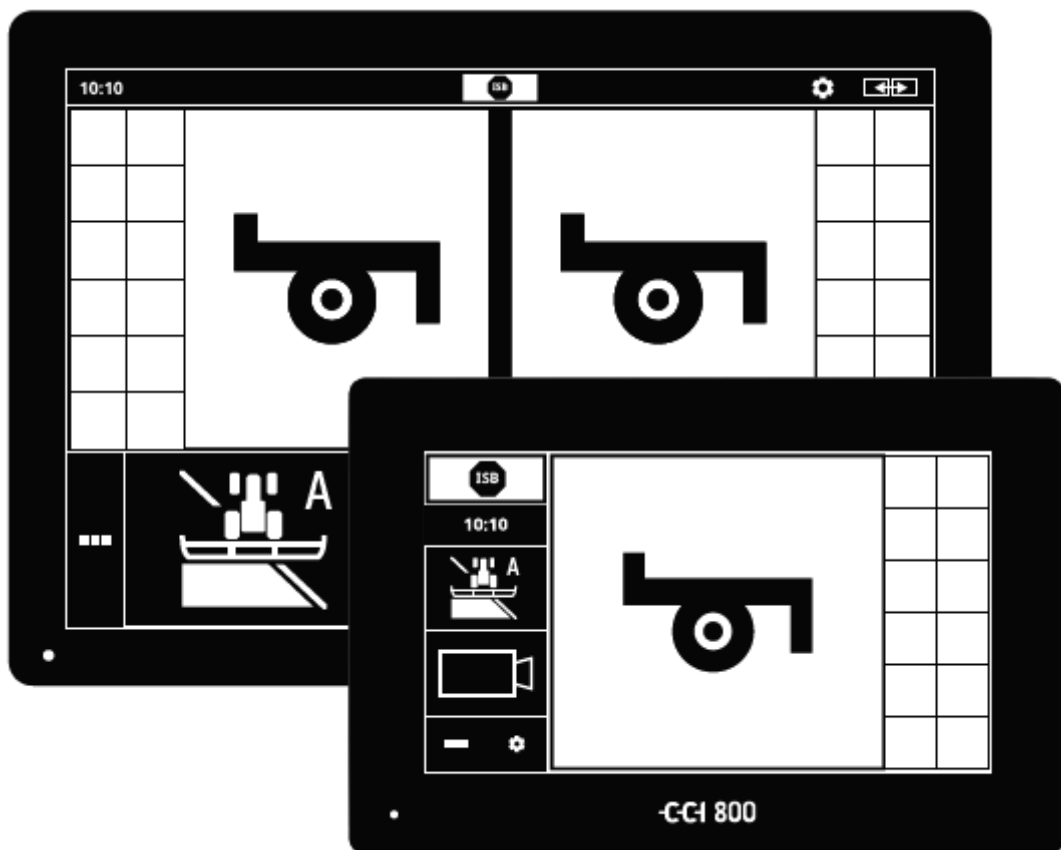



# Table des matières

<b>À propos de ce manuel</b>	<b>i</b>
<b>À propos du terminal</b>	<b>iii</b>
CCI 1200	iii
CCI 800	iv
CCI.Apps	v
Structure	vi
<b>1 Sécurité</b>	<b>1</b>
1.1 Marquage des remarques dans le manuel d'utilisation	1
1.2 Utilisation conforme	2
1.3 Consignes de sécurité	3
1.4 Installation d'appareils électriques	5
<b>2 Mise en service</b>	<b>6</b>
2.1 Vérifier les éléments fournis	6
2.2 Monter le terminal	7
2.3 Raccorder le terminal	8
2.4 Allumer le terminal	9
2.5 Modifier l'affichage	10
2.6 Choisir le fuseau horaire	11
2.7 Saisir une licence de terminal	12
2.8 Activer les applications	15
2.9 Configurer l'interface utilisateur	17
<b>3 Interface graphique utilisateur</b>	<b>19</b>
3.1 Aide	19
3.2 Gestes tactiles	20
3.3 Affichage	21
<b>4 Réglages</b>	<b>33</b>
4.1 Utilisateur	36
4.2 Applications	38
4.2.1 Gestion des applications	39
4.2.2 Réglages ISOBUS	40
4.3 Système	48
4.3.1 Régler la date et l'heure	50
4.3.2 Mettre à jour CCI.OS	52
4.3.3 Mettre à jour les données de licence	55
4.3.4 Connecter à Internet	57
4.3.5 Connecter à agrirouter	59
<b>5 Affichage des images des caméras</b>	<b>67</b>
5.1 Mise en service	68
5.1.1 Raccorder une caméra	68
5.1.2 Raccorder deux caméras	70
5.1.3 Raccorder huit caméras	71

5.2	Commande	73
5.2.1	Afficher l'image de la caméra	73
5.2.2	Miroiter l'image de la caméra	73
5.2.3	Caméra de recul automatique	74
5.2.4	Afficher en permanence l'image de la caméra	76
5.2.5	Changement automatique de caméra	77
5.2.6	Changement de caméra déclenché selon événement	79
<b>6</b>	<b>Vitesse, position et géométrie</b>	<b>81</b>
6.1	Ajouter un tracteur	84
6.2	Configurer un tracteur	85
6.2.1	Position de l'antenne GPS	87
6.2.2	Données du tracteur	91
6.2.3	Vitesse GPS	101
6.2.4	Power Management	102
6.3	Ajouter une machine	103
6.4	Configurer une machine	105
6.4.1	Largeur de travail et type de machine	107
6.4.2	Type d'attelage et point de référence	108
6.4.3	Sections : géométrie et délais	110
6.4.4	Configurer ou corriger les délais	111
6.4.5	Recouvrement	118
6.5	Configurer le GPS	124
6.5.1	Position de l'antenne GPS	126
6.5.2	Source GPS	127
6.5.3	Configurer le récepteur GPS	129
6.6	CCI.Convert	130
6.7	Tachymètre	133
6.8	Commande	136
6.8.1	Sélectionner un tracteur	136
6.8.2	Effacer un tracteur	137
6.8.3	Éditer un tracteur	138
6.8.4	Exporter un tracteur	138
6.8.5	Sélectionner une machine	139
6.8.6	Effacer une machine	141
6.8.7	Éditer une machine	142
6.8.8	Exporter une machine	142
6.8.9	Simulation GPS	143
<b>7</b>	<b>Machine ISOBUS et unité de commande AUX</b>	<b>145</b>
7.1	Mise en service	147
7.1.1	Régler le numéro UT	147
7.1.2	Raccorder une unité de commande AUX	148
7.1.3	Raccorder une machine	149
7.2	Réglages	150
7.3	Utiliser CCI.UT correctement	152
7.3.1	Une machine, un terminal	153
7.3.2	Deux machines en alternance, un terminal	154
7.3.3	Deux machines simultanément, un terminal	155
7.3.4	Échanger la position d'affichage	157
7.3.5	Afficher une machine dans Maxi-View	157
7.3.6	Une machine, une unité de commande AUX	158
7.3.7	Deux machines simultanément, une unité de commande AUX	159
7.3.8	Deux machines en alternance, une unité de commande AUX	161

7.3.9	Pas de pilotage de machines	162
7.4	Travailler avec une unité de commande AUX	163
7.4.1	Affecter une fonction de la machine à un élément de commande AUX	163
7.4.2	Effacer une affectation AUX	168
7.4.3	Effacer toutes les affectations AUX	169
7.5	Gérer des machines	169
7.5.1	Afficher des détails de machines	170
7.5.2	Effacer une machine	171
7.5.3	Faire passer une machine à un autre UT	174

## **8 Tâches et champs 175**

8.1	Mise en service	175
8.1.1	Field Finder	176
8.2	Choisir entre le mode champ et le mode tâche	179
8.3	Démarrer une tâche	180
8.4	Éléments de la liste des tâches	181
8.4.1	Importer des tâches	184
8.4.2	Exporter toutes les tâches	192
8.4.3	Rechercher une tâche	194
8.5	Éditer une tâche	195
8.5.1	Ajouter un champ	196
8.5.2	Rechercher un champ	200
8.5.3	Exporter un champ	201
8.5.4	Effacer un champ	202
8.5.5	Éditer un champ	203
8.5.6	Ajouter une carte d'application	205
8.5.7	Ajouter un produit	207
8.5.8	Exporter une tâche	211
8.5.9	Exporter un rapport	214

## **9 Aperçu de carte 217**

9.1	Mise en service	218
9.1.1	Configurer Section Control	219
9.1.2	Configurer Parallel Tracking	221
9.2	Éléments de l'aperçu de carte	222
9.2.1	Représentation de la machine	223
9.2.2	Boutons et pictogrammes	223
9.3	Bordure de champ	227
9.3.1	Calculer	227
9.3.2	Enregistrer	227
9.3.3	Effacer	230
9.4	Fourrière	231
9.4.1	Empêcher le travail	231
9.4.2	Fourrière circulaire	231
9.4.3	Enregistrer	232
9.4.4	Effacer	235
9.5	Lignes	236
9.5.1	Sélectionner	236
9.5.2	Nouvelle ligne	237

9.5.3 Déplacer	239
9.5.4 Renommer	242
9.5.5 Effacer	243
9.6 Champ	244
9.6.1 Effacer une surface travaillée	244
9.6.2 Enregistrer un champ	244
9.6.3 Corriger la dérive GPS	245
9.6.4 Effacer	246
<b>10 Divers</b>	<b>247</b>
10.1 Tester Parallel Tracking, Section Control, Task Control	247
10.2 Éjecter une clé USB	250
10.3 Fermer le Rescue-System	251
<b>11 Dépannage</b>	<b>253</b>
11.1 Problèmes durant le fonctionnement	256
11.2 Diagnostic	260
11.2.1 Exporter le protocole des événements	260
11.2.2 Créer une capture d'écran	261
11.3 Messages	262
<b>12 Glossaire</b>	<b>307</b>
<b>13 Mise au rebut</b>	<b>314</b>
<b>14 Index</b>	<b>315</b>

## À propos de ce manuel

Le manuel d'utilisation est destiné aux personnes familières avec l'utilisation du logiciel CCI.OS et de ses applications sur les terminaux ISOBUS CCI 800 ou CCI 1200. Il contient toutes les informations nécessaires pour utiliser le logiciel et le terminal en toute sécurité.

**Groupe cible**

Toutes les données faites dans le manuel d'utilisation se rapportent à la configuration matérielle suivante :

<b>Terminal</b>	CCI 800/CCI 1200
<b>Version du logiciel</b>	CCI.OS 2.0
<b>Version du matériel</b>	0.5, 1.0 ou postérieure

Le manuel d'utilisation vous familiarise dans un ordre chronologique à l'utilisation selon les chapitres suivants :

- À propos du CCI 800/CCI 1200
- Sécurité
- Mise en service
- Réglages
- Interface utilisateur
- Applications
- Dépannage
- Caractéristiques techniques, interfaces et câbles

Pour garantir le fonctionnement irréprochable de votre CCI 800/CCI 1200, veuillez attentivement lire le présent manuel d'utilisation. Conservez le manuel d'utilisation pour pouvoir le consulter ultérieurement.

**Clause de non-responsabilité**

Ce manuel doit être lu et compris avant le montage et la mise en service du terminal afin de prévenir des problèmes pendant l'utilisation. Toute responsabilité pour les dommages résultant de la non-observation du présent manuel d'utilisation est exclue !

Si vous avez besoin d'informations complémentaires ou si des problèmes surviennent, mais ne sont pas suffisamment abordés dans le présent manuel, merci de vous adresser à votre revendeur pour obtenir les renseignements nécessaires.

**En cas de problèmes**

Chaque fonction est expliquée étape par étape à l'aide d'instructions. À gauche de chaque instruction s'affiche un bouton sur lequel vous devez appuyer ou l'un des pictogrammes suivants :

---



### **Saisir une valeur au clavier**

Saisissez la valeur à l'aide du clavier virtuel de l'écran du terminal.

---



### **Sélectionner une valeur dans une liste de sélection**

1. Parcourez la liste de sélection jusqu'à la valeur souhaitée.
  2. Pour sélectionner la valeur, cochez la case à cocher sur le bord droit.
- 



### **Modifier une valeur**

Modifiez une valeur.

- Saisissez la nouvelle valeur à l'aide du clavier virtuel de l'écran ou d'un curseur.
- 



### **Valider une action**

Validez l'action précédemment effectuée.

- Appuyer sur le bouton « OK » ou « Continuer » ou sur le bouton avec la coche.
- 



### **Répéter des étapes ou une action**

Répétez les étapes précédentes en intégralité ou en partie.

---

La case ou le commutateur sur le bord droit d'un bouton ont la fonction suivante :

---



### **Élément sélectionné dans la liste de sélection**

La case est activée :

→ L'élément de la liste de sélection est sélectionné.

---



### **Fonction désactivée**

Le commutateur sur le bord droit du bouton est en position « désactivée » :

→ La fonction ou un réglage est désactivé(e).

---



### **Fonction activée**

Le commutateur sur le bord droit du bouton est en position « activée » :

→ La fonction ou un réglage est activé(e).

---

## À propos du terminal

Le CCI800 et le CCI 1200 sont des terminaux de commande à compatibilité universelle destinés à la commande de machines ISOBUS.

### CCI 1200

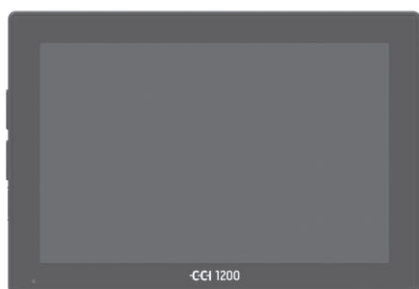

#### L'écran tactile

- mesure 12,1 pouces et offre une résolution de 1280x800 pixels,
- est très lumineux et est adapté à un fonctionnement de jour comme de nuit et
- possède un revêtement antireflet, qui évite les reflets même en cas d'exposition directe au rayonnement solaire.

#### L'interface utilisateur

- permet une disposition flexible des éléments graphiques et affiche simultanément jusqu'à 6 applications,
- permet, grâce au guidage de l'utilisateur tiré de la pratique, une utilisation intuitive, même des fonctions complexes.
- Le boîtier en plastique renforcé de billes de verre est particulièrement résistant.
- La touche MARCHE/ARRÊT ainsi que deux ports USB 2.0 sont intégrés au bord extérieur pour un accès rapide.



#### Les interfaces

- vidéo, GPS, LH5000, Wi-Fi, ISOBUS, prise signal, USB :  
→ les nombreuses interfaces garantissent une connectivité maximale.
- L'avertisseur sonore signale les états d'alarme et émet un signal de confirmation acoustique.
- Tous les connecteurs à l'arrière du terminal sont protégés de l'humidité et de la poussière par des capuchons en caoutchouc.



## CCI 800

Le CCI800 est plus compact que le CCI1200.

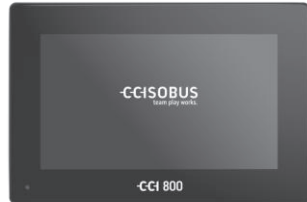

### L'écran tactile

- mesure 8 pouces et offre une résolution de 1024x600 pixels,
- est très lumineux et est adapté à un fonctionnement de jour comme de nuit et
- possède un revêtement antireflet, qui évite les reflets même en cas d'exposition directe au rayonnement solaire.

### L'interface utilisateur

- est optimisée pour le fonctionnement au format paysage,
- permet, grâce au guidage de l'utilisateur tiré de la pratique, une utilisation intuitive, même des fonctions complexes.
- Le boîtier en plastique renforcé est particulièrement résistant.









### Les interfaces



- vidéo, GPS, LH5000, Wi-Fi, ISOBUS, prise signal, USB :  
→ les nombreuses interfaces garantissent une très bonne connectivité.
- L'avertisseur sonore signale les états d'alarme et émet un signal de confirmation acoustique.
- Tous les connecteurs à l'arrière du terminal sont protégés de l'humidité et de la poussière par des capuchons en caoutchouc.

## CCI.Apps

Le système d'exploitation CCI.OS 2.0 est installé sur le CCI 800/CCI 1200. Les CCI.Apps suivantes font partie de CCI.OS 2.0 :

	<b>CCI.UT</b>	Commande de machines ISOBUS
	<b>CCI.Cam</b>	Affichage de jusqu'à 8 caméras
	<b>CCI.Config</b>	Réglages de la machine
	<b>CCI.Command</b>	Aperçu de carte
	<b>CCI.Control</b>	Gestion des données
	<b>CCI.Help</b>	Système d'aide

Les fonctions suivantes sont payantes et utilisables uniquement après activation :

	<b>Parallel Tracking</b>	Création de lignes
	<b>Section Control</b>	Coupe de sections automatique
	<b>Task Control</b>	Importation et exportation de données

## Structure

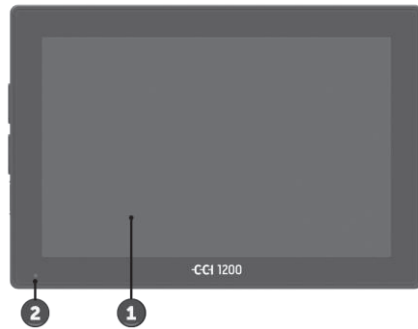

1. Écran tactile 12,1"
2. Capteur de luminosité

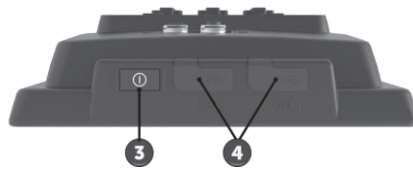

3. Touche MARCHÉ/ARRÊT
4. 2 ports USB 2.0

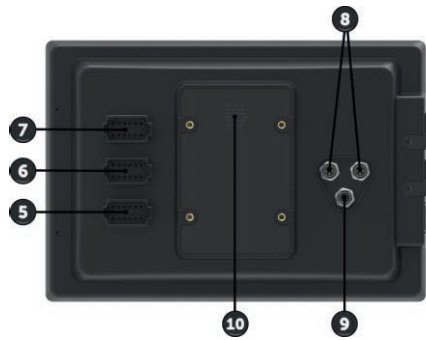

5. ISOBUS, tension d'alimentation, ECU-Power
6. Prise signal, GPS
7. Caméra, multiplexeur vidéo (Video-Multiplexer)
8. 2 ports USB 2.0
9. Ethernet
10. Avertisseur sonore

## CCI 800



1. Écran tactile 8"
2. Capteur de luminosité



3. Ethernet
4. Avertisseur sonore
5. Touche MARCHÉ/ARRÊT
6. 1 port USB 2.0
7. Caméra, multiplexeur vidéo (Video-Multiplexer)
8. Prise signal, GPS
9. ISOBUS, tension d'alimentation, ECU-Power

L'utilisation du terminal se fait au moyen de l'écran tactile. Tous les gestes tactiles usuels sont pris en charge.

**Écran tactile**

Le capteur de luminosité détecte la lumière ambiante et adapte la luminosité de l'écran à la lumière ambiante.

**Capteur de luminosité**

## MARCHE/ARRÊT

Allumez et éteignez de préférence le terminal en appuyant sur la touche MARCHE/ARRÊT.

- ▶ Pour allumer le terminal, appuyez sur la touche MARCHE/ARRÊT pendant 1 seconde jusqu'à entendre un signal sonore.
- ▶ Pour éteindre le terminal, appuyez sur la touche MARCHE/ARRÊT pendant 2 secondes jusqu'à entendre un signal sonore.
- ▶ Relâchez la touche MARCHE/ARRÊT après avoir entendu le signal sonore.

Sur certains tracteurs et machines autotractées, vous pouvez également allumer et éteindre le terminal à l'aide de la clé de contact.

Le terminal s'éteint automatiquement :

- lorsque vous retirez la clé de contact ou
- lorsque vous coupez le contact avec la clé de contact en position ARRÊT.

Au prochain redémarrage de l'allumage, le terminal se rallume.



---

### REMARQUE

**Si le terminal n'a pas été éteint à l'aide de la clé de contact, il est impossible de l'allumer avec celle-ci.**

- ▶ Éteignez et allumez le terminal à l'aide de la clé de contact.
- 

La LED intégrée dans la touche MARCHE/ARRÊT indique les informations d'état actuelles. Quand le terminal est en mode normal, la LED est éteinte.

Les affichages d'état sont décrits au ⇒ chap. 11.

Identifiez votre appareil à l'aide des informations présentes sur la plaque signalétique. La plaque signalétique se trouve sur la face arrière du terminal.

**Plaque signalétique**

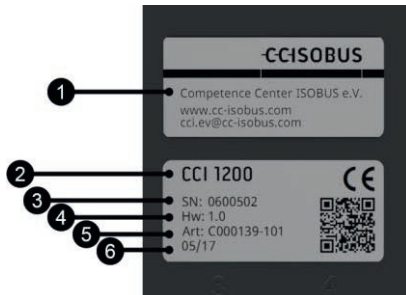

1. Fabricant
2. Type de terminal
3. Numéro de série
4. Version du matériel
5. Référence d'article du fabricant
6. Date de production (semaine/année)



---

#### REMARQUE

**L'agencement et le contenu de la plaque signalétique sur votre terminal peuvent varier de la figure.**

La plaque signalétique est apposée par le fabricant.

---

**USB  
(CCI 1200)**

Les deux ports USB sur le côté gauche du boîtier sont du type A. Les clés USB disponibles dans le commerce peuvent y être branchées.

Les ports USB situés à l'arrière sont de type M12. Ces interfaces protègent le terminal contre la pénétration de poussière et d'eau, même lorsqu'un périphérique USB est connecté.

**USB  
(CCI 800)**

Le port USB situé à l'arrière est de type A. Les clés USB disponibles dans le commerce peuvent y être branchées. Le port USB est protégé de l'humidité et de la poussière par un capuchon en caoutchouc.

**Avertisseur  
sonore**

L'avertisseur sonore est conçu pour que les avertissements du terminal et de la machine soient parfaitement audibles même dans un environnement bruyant.

**Connecteurs**

Sur le connecteur A, vous pouvez raccorder le terminal et

- l'ISOBUS et
- la tension d'alimentation.

Sur le connecteur B, vous pouvez raccorder le terminal et

- la prise signal,
- un récepteur GPS NMEA 0183,
- la sortie GPS série,
- le tracteur,
- la machine autotractée ou
- le système de guidage automatique,
- l'interface série d'un N-Sensor.

Sur le connecteur C, vous pouvez raccorder le terminal et

- une caméra ou un multiplexeur de caméras,
- un récepteur GPS NMEA 0183,
- la sortie GPS série,
- le tracteur,
- la machine autotractée ou
- le système de guidage automatique,
- l'interface série d'un N-Sensor.

## 1 Sécurité

Le présent manuel d'utilisation contient des informations fondamentales à observer pour la mise en service, la configuration et l'utilisation. Pour cette raison, le manuel d'utilisation doit impérativement être lu avant la mise en service, la configuration et le fonctionnement.

Il convient d'observer non seulement les consignes générales de sécurité indiquées dans ce chapitre, mais également les consignes de sécurité spécifiques figurant dans les autres chapitres.

### 1.1 Marquage des remarques dans le manuel d'utilisation

Les mentions d'avertissement contenues dans le présent manuel d'utilisation comportent un marquage particulier :



#### AVERTISSEMENT – DANGERS GÉNÉRAUX !

**Le symbole d'avertissement accompagne les mentions d'avertissement générales, dont le non-respect engendre des dangers pour la santé et la vie des personnes.**

- Observez scrupuleusement les mentions d'avertissement et faites preuve d'une grande prudence le cas échéant.



#### PRUDENCE !

**Le symbole Prudence accompagne toutes les mentions d'avertissement, qui renvoient à des prescriptions, directives ou opérations de travail qui doivent impérativement être respectées.**

La non-observation peut entraîner des dommages ou la destruction du terminal ainsi que des dysfonctionnements.

Les conseils d'utilisation apparaissent dans les « remarques » :



#### REMARQUE

**Le symbole Remarque souligne les informations importantes et utiles.**

Les informations complémentaires contiennent des connaissances générales :



Le symbole d'information accompagne les conseils pratiques et les informations complémentaires.

#### Blocs d'information

- contribuent à la meilleure compréhension du contexte technique,
- fournissent des connaissances générales,
- donnent des conseils pratiques.

# 1 Sécurité

## **1.2 Utilisation conforme**

Le terminal est destiné exclusivement à être utilisé sur des machines ISOBUS et des appareils homologués dans l'agriculture. Toute installation ou toute utilisation autre du terminal n'entre pas dans le domaine de responsabilité du fabricant.

Le fabricant n'est pas responsable de tous les dommages corporels ou matériels en découlant. L'utilisateur est seul responsable de tous les risques dus à une utilisation non conforme.

Par utilisation conforme, on entend également l'observation des prescriptions de service- et d'entretien du fabricant.

Les prescriptions de prévention des accidents applicables ainsi que les règles généralement reconnues relatives à la sécurité, l'industrie, la santé et au code de la route doivent être respectées. Toute modification arbitraire du boîtier électronique exclut toute responsabilité du fabricant.

### 1.3 Consignes de sécurité

---



#### AVERTISSEMENT – DANGERS GÉNÉRAUX !

**Respectez scrupuleusement en particulier les consignes de sécurité suivantes.**

En cas de non-respect, un dysfonctionnement risque de se produire, ce qui entraîne un danger pour les personnes à proximité.

- ▶ Éteignez le terminal lorsque
    - la commande tactile ne réagit pas,
    - l'affichage se fige ou que
    - l'interface utilisateur ne s'affiche pas correctement.
  - ▶ Assurez-vous que l'écran tactile est sec avant de travailler avec le terminal.
  - ▶ N'utilisez pas le terminal avec des gants.
  - ▶ Assurez-vous que le terminal ne présente aucun dommage extérieur.
-



---

## CONSIGNES FONDAMENTALES DE SÉCURITÉ

**Veillez respecter également les consignes de sécurité suivantes.**

Le terminal risque d'être endommagé en cas de non-respect de ces consignes.

- ▶ Ne retirez aucun mécanisme ni panneau de sécurité.
  - ▶ N'ouvrez pas le boîtier du terminal. L'ouverture du boîtier peut réduire la durée de vie et entraîner des dysfonctionnements du terminal. La garantie perd toute validité si le boîtier du terminal est ouvert.
  - ▶ Interrompez l'alimentation électrique du terminal :
    - pendant les travaux de soudage sur le tracteur et la machine autotractée ou sur une machine attelée,
    - pendant les travaux de maintenance sur le tracteur et la machine autotractée ou sur une machine attelée,
    - en cas d'utilisation d'un chargeur sur la batterie du tracteur et la machine autotractée.
  - ▶ Lisez et observez attentivement toutes les consignes de sécurité dans le manuel d'utilisation et sur les étiquettes de sécurité sur le terminal. Les étiquettes de sécurité doivent toujours être parfaitement lisibles. Les étiquettes manquantes ou endommagées doivent être remplacées. Veillez à ce que de nouvelles pièces du terminal portent des étiquettes de sécurité actuelles. Des étiquettes de remplacement sont disponibles chez un concessionnaire habilité.
  - ▶ Apprenez à utiliser le terminal conformément aux prescriptions.
  - ▶ Maintenez le terminal et les accessoires livrés en parfait état.
  - ▶ Nettoyez le terminal uniquement avec de l'eau claire ou avec un chiffon imprégné légèrement de nettoyant pour vitre.
  - ▶ N'utilisez pas d'objet pointu ou rugueux pour appuyer sur l'écran tactile car cela risquerait d'endommager le revêtement antireflet.
  - ▶ Respectez la plage de températures du terminal.
  - ▶ Maintenez le capteur de luminosité propre.
  - ▶ Lorsque le terminal n'est pas monté dans la cabine, il doit être rangé à un emplacement propre et sec. Respectez la plage de température de stockage.
  - ▶ Utilisez uniquement des câbles autorisés par la fabricant.
-

## 1.4 Installation d'appareils électriques

Les machines agricoles modernes sont équipées de composants et modules électroniques dont le fonctionnement peut être influencé par les émissions électromagnétiques d'autres appareils. De telles émissions peuvent constituer un danger pour des personnes si les consignes de sécurité suivantes ne sont pas respectées.

Lors de l'installation ultérieure d'appareils électriques et électroniques et/ou de composants dans une machine raccordée au réseau du véhicule, l'opérateur doit contrôler, sous sa propre responsabilité, si l'installation cause des perturbations sur l'électronique du véhicule ou sur d'autres composants. Cela s'applique en particulier aux commandes électroniques suivantes :

- EHR
- relevage avant
- prises de force
- moteur et boîte de vitesses

Il convient de veiller en particulier à ce que les composants électriques et électroniques installés ultérieurement soient conformes à la directive CEM 89/336/CEE en vigueur et portent la marque CE.

### 2 Mise en service

Pour mettre le terminal en service rapidement et facilement, suivez les étapes successives suivantes.

#### 2.1 Vérifier les éléments fournis

Avant de commencer la mise en service, contrôlez l'étendue de la livraison de votre terminal :



1. Terminal
2. Support de l'appareil
3. Câble A
4. Manuel abrégé



---

#### REMARQUE

**Le nombre et le type d'accessoires de l'appareil que vous avez acheté peuvent diverger de la figure.**

L'étendue de la livraison est définie par le fabricant.

---

### 2.2 Monter le terminal

Le support de l'appareil est compris dans l'étendue de la livraison et est monté en usine sur le terminal. Fixez le terminal à l'aide du support de l'appareil sur un tuyau de 20 mm de diamètre.

Montez le CCI 1200 à l'horizontale ou à la verticale, le CCI 800 à l'horizontale.



---

#### REMARQUE

##### **Le terminal doit être monté correctement.**

- ▶ Montez le terminal en veillant à ce qu'il
  - soit bien lisible et facile à utiliser,
  - ne gêne pas l'accès aux éléments de commande du tracteur ou de la machine autotractée et
  - ne gêne pas la visibilité vers l'extérieur.

---

Il est également possible d'employer un autre support de l'appareil, par ex.

- le support VESA 75 installé dans le tracteur ou la machine autotractée ou
- l'adaptateur VESA 75 2461U de RAM.



---

#### PRUDENCE !

##### **Ne serrez pas trop la vis du support de l'appareil et n'employez pas de vis trop longue.**

Cela endommage le boîtier du terminal et provoque un dysfonctionnement du terminal.

- ▶ Employez quatre vis à six pans creux du type M5x0,8.
  - ▶ Serrez les vis en appliquant un couple de 1,5 à 2,0 Nm.  
→ Il s'agit du couple de serrage max. pour les vis.
  - ▶ Employez des vis avec une longueur filetée de 8 mm.  
→ La longueur du filetage femelle dans le boîtier du terminal s'élève à 8 mm.
  - ▶ Bloquez les vis à l'aide de rondelles-ressorts, de rondelles à rainures ou de rondelles ondulées afin d'empêcher tout desserrage.
-

## 2 Mise en service

### 2.3 Raccorder le terminal

Le connecteur A vous permet de connecter le terminal à l'ISOBUS et de l'alimenter en électricité :

- ▶ Branchez le câble A sur le connecteur A du terminal.
- ▶ Branchez le connecteur femelle « InCab » du câble A sur le connecteur mâle In-cab du tracteur ou de la machine autotractée.

#### CCI 1200

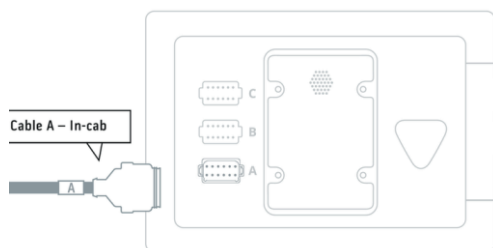

#### CCI 800

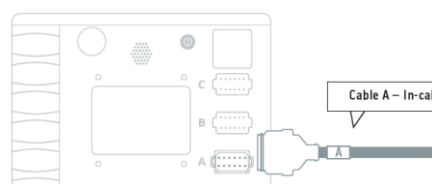

## 2.4 Allumer le terminal

### CCI 1200



### CCI 800

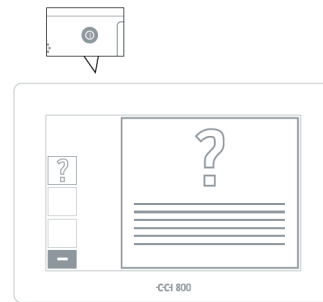

1. Appuyez sur la touche MARCHE/ARRÊT pendant 1 seconde.  
→ Le terminal démarre.  
→ Les consignes de sécurité s'affichent en anglais.
2. Appuyez sur le bouton « Langue ».  
→ La liste de sélection « Langue » s'affiche.
3. Sélectionnez votre langue.  
→ La case sur le bord droit du bouton est activée.
4. Terminez cette opération avec « Retour ».  
→ Le réglage de la langue a été modifié.  
→ Les consignes de sécurité s'affichent dans la langue sélectionnée.
5. Lisez les consignes de sécurité.
6. Faites glisser le bouton « Valider » dans le sens indiqué.  
→ La flèche change de forme et devient une coche.  
→ L'écran d'accueil s'affiche.



### 2.5 Modifier l'affichage

À la livraison, tous les masques de commande sont affichés au format paysage. Si vous avez monté le CCI 1200 à la verticale, modifiez d'abord l'orientation :



1. Sur l'écran d'accueil, appuyez sur le bouton « Réglages ».  
→ Le masque de commande « Réglages » s'affiche.



2. Appuyez sur le bouton « Affichage ».  
→ Le masque de commande « Affichage » s'affiche.



3. Sur la ligne « Orientation », appuyez sur la case « Portrait ».  
→ L'affichage est modifié.



4. Terminez cette opération avec « Retour ».

## 2.6 Choisir le fuseau horaire

L'heure est affichée sur le terminal sur la base du fuseau horaire sélectionné. Le changement en heure d'été et heure d'hiver se fait automatiquement et ne peut pas être désactivé.



### REMARQUE

**Un fuseau horaire incorrect a également des répercussions sur la consignation des tâches et sur le protocole des événements.**

- ▶ Choisissez le fuseau horaire avec le décalage horaire correct et la région correcte.



1. Sur l'écran d'accueil, appuyez sur le bouton « Réglages ».
  - Le masque de commande « Réglages » s'affiche.



2. Appuyez sur le bouton « Système ».
  - Le masque de commande « Système » s'affiche.



3. Appuyez sur le bouton « Date et heure ».
  - Le masque de commande « Date et heure » s'affiche.

4. Appuyez sur le bouton « Zone horaire ».
  - La liste de sélection « Zone horaire » s'affiche.



5. Choisissez le fuseau horaire.
  - La case sur le bord droit du bouton est activée.
  - Le fuseau horaire a été modifié.



6. Terminez cette opération avec « Retour ».

### 2.7 Saisir une licence de terminal

Pour pouvoir utiliser le terminal, vous devez saisir la licence du terminal. Vous pouvez obtenir la licence du terminal sur le site web <https://pa.cc-isobus.com>.

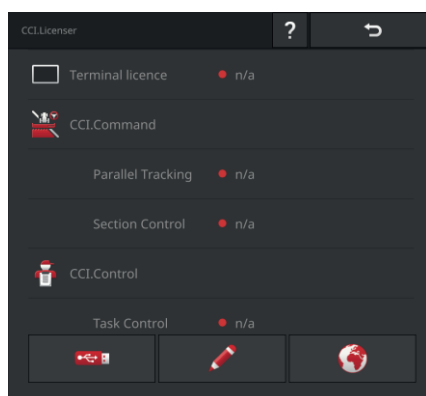

1. Sur l'écran d'accueil, appuyez sur le bouton « Réglages ».  
→ Le masque de commande « Réglages » s'affiche.



2. Appuyez sur le bouton « Système ».  
→ Le masque de commande « Système » s'affiche.

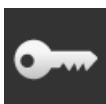

3. Appuyez sur le bouton « Données de licence ».  
→ Le masque de commande « Données de licence » s'affiche sur l'écran.



4. Appuyez sur le bouton « Saisie manuelle ».  
→ Le masque de commande « Demander nouvelles données de licence » s'affiche sur l'écran :

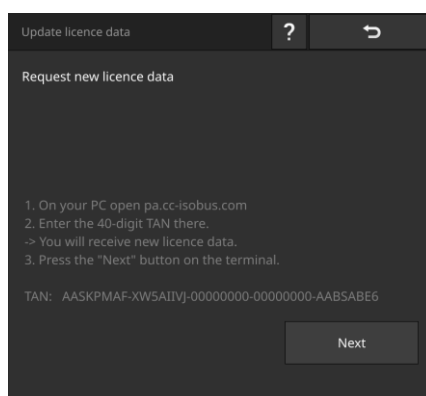

5. Allez sur l'ordinateur. Dans le navigateur, saisissez l'adresse Internet *https://pa.cc-isobus.com*.
6. Répondez à la question de sécurité.

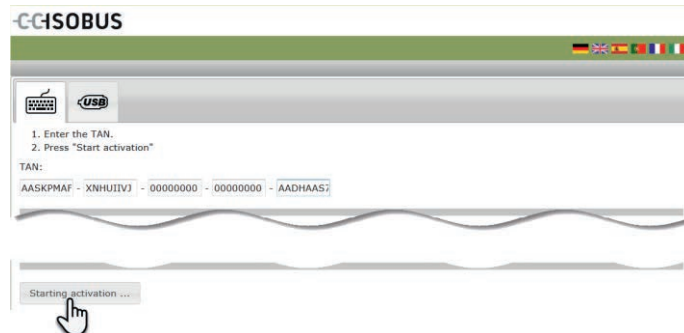

7. Saisissez le TAN du terminal et cliquez sur le bouton « Démarrer activation... ».
- La licence du terminal s'affiche sur l'écran :



## 2 Mise en service

8. Sur le terminal, appuyez sur le bouton « Continuer ».

→ Le masque de commande « Saisir une licence de terminal » s'affiche sur l'écran :

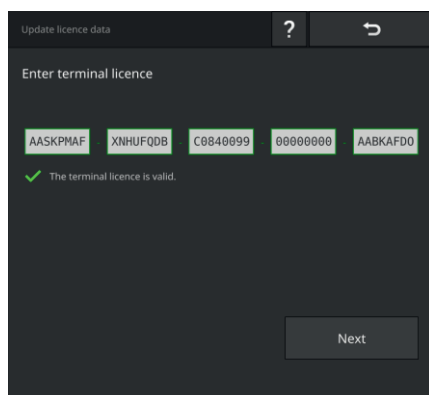

9. Saisissez la licence du terminal.

→ Le masque de commande « Saisir la licence de Parallel Tracking » s'affiche.

10. Appuyez sur le bouton « Continuer ».

→ Le masque de commande « Saisir la licence de Section Control » s'affiche.

11. Terminez cette opération avec « Continuer ».

→ La saisie des données de licence est terminée.

→ Le masque de commande « Données de licence » s'affiche sur l'écran.

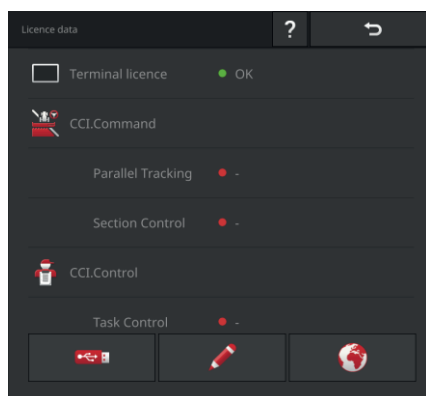

## 2.8 Activer les applications

Exception faite de CCI.UT B, toutes les applications sont activées en usine et peuvent être utilisées sur le CCI 1200.

Activez CCI.UT B lorsque vous

- voulez afficher et piloter simultanément deux machines ISOBUS dans Standard-View.

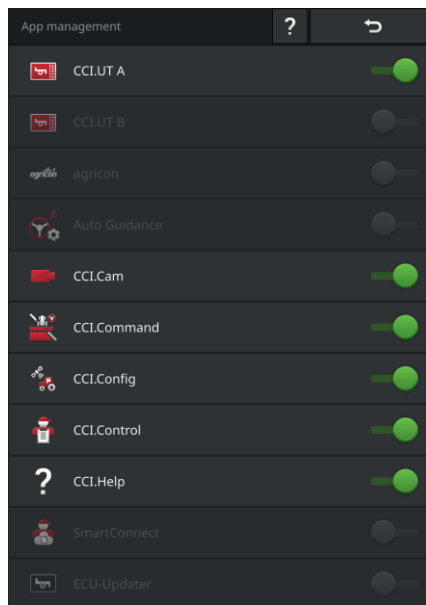

1. Sur l'écran d'accueil, appuyez sur le bouton « Réglages ». → Le masque de commande « Réglages » s'affiche.



2. Appuyez sur le bouton « Applications ». → Le masque de commande « Applications » s'affiche.



3. Appuyez sur le bouton « Gestion des applications ». → Le masque de commande « Gestion des applications » s'affiche.



4. Activez CCI.UT B. → CCI.UT B est activée.



---

### REMARQUE

**Nous recommandons de laisser toutes les applications en l'état actif.**

Les applications disponibles dans le menu des applications ne consomment quasiment pas de ressources du processeur ou de mémoire vive.

- ▶ Laissez les applications non utilisées dans le menu des applications.  
→ En cas de besoin, vous pourrez rapidement accéder à ces applications.
-

## 2.9 Configurer l'interface utilisateur

Vous souhaitez

Exemple

- piloter une machine ISOBUS avec CCI.UT,
- saisir les données de la machines avec CCI.Control et
- garder l'image de la caméra dans votre champ de vision quand vous travaillez :

Lors du premier démarrage du CCI 1200, CCI.Help et CCI.UT A sont affichées dans Standard-View :

CCI 1200



1. Appuyez sur le bouton « Menu des applications ».
  - Le menu des applications s'ouvre.
2. Dans le menu des applications, appuyez sur le bouton « CCI.Control ».
  - CCI.Control s'affiche dans Mini-View.
3. Dans Mini-View, appuyez sur « CCI.Control ».
  - CCI.Control s'affiche dans la moitié gauche de Standard-View.
4. Répétez la première étape et la deuxième étape pour CCI.Cam.
  - CCI.Cam s'affiche dans Mini-View.

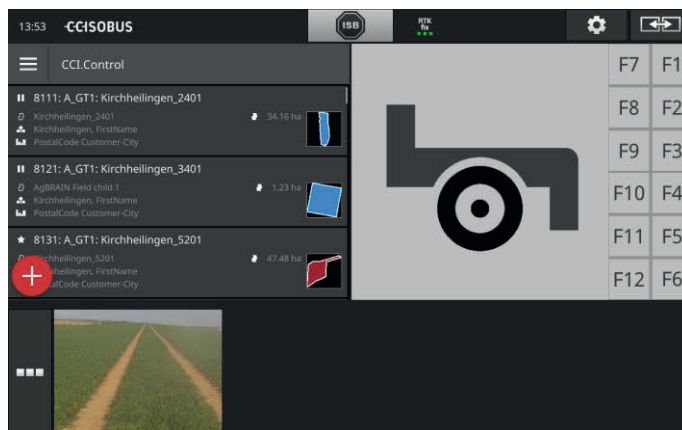

## 2 Mise en service

CCI 800

Lors du premier démarrage du CCI 800, CCI.UT A est affichée dans Standard-View. Sur le CCI 800, il n'est possible d'afficher une application que dans Standard-View.



1. Appuyez sur le bouton « Menu des applications ».  
→ Le menu des applications s'ouvre.
2. Dans le menu des applications, appuyez sur le bouton « CCI.Control ».  
→ CCI.Control s'affiche dans Mini-View.
3. Répétez la première étape et la deuxième étape pour CCI.Cam.  
→ CCI.Cam s'affiche dans Mini-View.

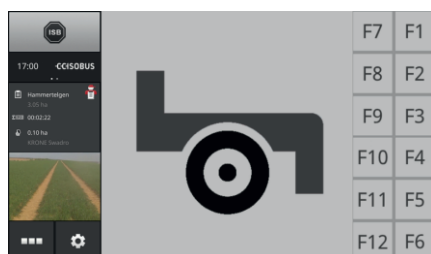

### 3 Interface graphique utilisateur

Apprenez à utiliser les principaux composants et la structure des contenus affichés sur l'écran.

#### 3.1 Aide

CCI.Help vous assiste au quotidien dans l'utilisation du terminal.

CCI.Help

- apporte des réponses aux questions pratiques que vous pouvez avoir sur l'utilisation,
- donne des consignes d'utilisation utiles,
- est disponible sur simple pression sur un bouton et
- est concis.

Une pression sur le point d'exclamation ouvre la page d'aide correspondant à l'étape de travail actuelle :

- l'aide dans le menu Burger donne des informations sur les fonctions fondamentales des applications,
- l'aide dans les réglages vous assiste lors de la configuration.



1. Appuyez sur le bouton « Aide ».  
→ Le thème de l'aide s'affiche sur l'écran.
2. Pour d'autres thèmes de l'aide, faites défiler le texte de l'aide.

## 3 Interface graphique utilisateur

### 3.2 Gestes tactiles

Le terminal s'utilise uniquement à partir de l'écran tactile. Le terminal prend en charge les gestes tactiles suivants :



#### **Pression**

Appuyez brièvement sur l'emplacement indiqué sur l'écran tactile. Vous sélectionnez un élément dans une liste de sélection ou déclenchez une fonction.

---



#### **Pression longue**

Appuyez pendant 2 secondes sur l'endroit indiqué sur l'écran tactile.

---



#### **Balayage**

Pour naviguer rapidement dans une liste de sélection.

---



#### **Glisser-déposer**

Maintenez une application appuyée et déplacez-la à un autre endroit sur l'écran tactile.

---



#### **Agrandissement**

Pour faire un zoom avant sur la carte.

---



#### **Rétrécissement**

Pour faire un zoom arrière sur la carte.

### 3.3 Affichage

Pour l'utilisation quotidienne du terminal, vous devez avoir une vue d'ensemble des informations importantes et pouvoir utiliser plusieurs applications en même temps. Le terminal vous y aide grâce à son grand écran tactile.

Sur le CCI 1200, vous pouvez aussi procéder à l'agencement flexible de l'interface utilisateur. Sélectionnez l'affichage adapté au type de montage :

CCI 1200



#### Format paysage standard

- L'orientation la plus fréquemment utilisée dans la pratique.
- Le terminal est monté au format paysage (à l'horizontale).
- Vous travaillez avec deux applications.
- Les applications sont disposées l'une à côté de l'autre.
- Les touches programmables pour l'utilisation de la machine ISOBUS sont situées sur le bord droit et le bord gauche de l'écran.



#### Format paysage maxi

- Le terminal est monté au format paysage (à l'horizontale).
- Vous travaillez avec une application.
- L'application s'affiche en grand format.

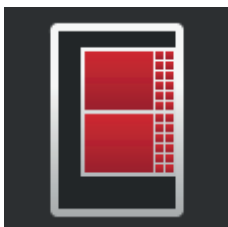

#### Portrait

- Le terminal est monté au format portrait (à la verticale).
- Les applications sont disposées l'une au-dessus de l'autre.
- Les touches programmables pour l'utilisation de la machine ISOBUS sont situées sur le bord droit de l'écran.

Le CCI 800 ne peut être monté qu'au format paysage. L'application peut être utilisée dans Standard-View. D'autres applications actives s'affichent dans Mini-View.

CCI 800



#### Format paysage standard

- L'orientation ne peut pas être modifiée.
- Le terminal est monté au format paysage (à l'horizontale).
- Vous travaillez avec une application.

## 3 Interface graphique utilisateur

Le texte suivant décrit le format paysage standard. Les descriptions peuvent être appliquées aux autres orientations.

### Division de l'écran

L'écran est divisé en quatre zones :

#### CCI 1200

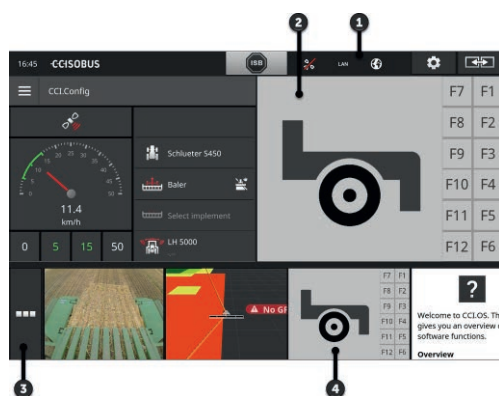

#### CCI 800

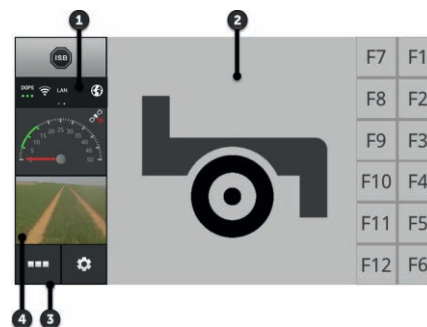

### Barre d'état

Les pictogrammes dans la zone d'information de la barre d'état donnent une vue d'ensemble de l'état et de la qualité de la connexion des interfaces suivantes :

1

- GPS et
- Wi-Fi.

Les boutons de la barre d'état permettent d'accéder rapidement à l'ISB et à des fonctions fréquemment utilisées.

### Standard-View

2

Dans la vue normale (Standard-View), jusqu'à 2 applications sont affichées l'une à côté de l'autre. Les applications peuvent être utilisées uniquement dans Standard-View.

### Menu des applications

3

Dans le menu des applications, vous définissez la visibilité d'une application.

### Mini-View

4

Une application dans Mini-View affiche des informations importantes mais ne peut pas être utilisée.

### Barre d'état

Les symboles dans la zone d'information de la barre d'état donnent une vue d'ensemble de l'état et de la qualité de la connexion.

Zone d'information



#### Pas de signal

Aucun récepteur GPS n'est raccordé.



#### Signal non valide

Un récepteur GPS est raccordé. Mais les données de position reçues ne sont pas valides.



#### GPS

Un récepteur GPS est raccordé. Les données de position reçues correspondent à la norme GPS.

- Il est possible de consigner des tâches.
- Pour Section Control, le GPS n'est pas suffisamment précis.

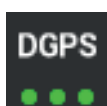

#### DGPS, RTK fix, RTK float

Un récepteur GPS est raccordé. La qualité de réception répond aux exigences de DGPS, RTK fix ou RTK float en fonction de l'indication affichée.

- Il est possible de consigner des tâches et d'exécuter Section Control.



#### Aucune connexion Wi-Fi

Aucune connexion au réseau Wi-Fi.

- Aucun réseau Wi-Fi n'est disponible ou
- Vous n'avez pas établi de connexion à un réseau Wi-Fi disponible.



#### Connexion au WiFi établie

Le terminal est connecté à un réseau Wi-Fi.



#### Pas d'Internet

Le terminal n'est pas connecté à Internet.



#### Connexion Internet

Le terminal est connecté à Internet.

#### LAN

#### LAN

Le terminal est connecté à un réseau LAN via l'interface « Eth ».

### 3 Interface graphique utilisateur

**CCI 800**

La barre d'état du CCI800 est divisée en deux parties.

- Appuyez sur la barre d'état pour passer de l'heure à la zone d'information et inversement :

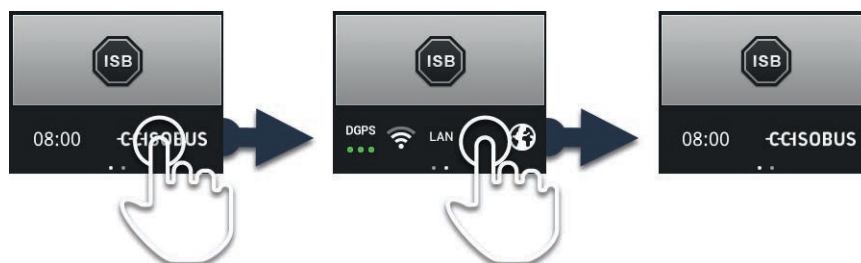

À côté de la zone d'information, vous trouvez l'ISB et les boutons permettant d'appeler des fonctions fréquemment utilisées. Vous disposez des possibilités d'utilisation suivantes :

**Boutons**



### Créer une capture d'écran

En cas de problèmes liés à l'utilisation du terminal ou de la machine ISOBUS, il est possible de créer une capture d'écran et de l'envoyer à votre interlocuteur :

1. Connectez une clé USB au terminal.
2. Appuyez sur l'horloge jusqu'à ce que le message « Capture d'écran enregistrée » s'affiche dans la barre d'état.  
→ La capture d'écran est enregistrée dans le répertoire principal de la clé USB.

### Afficher les informations du terminal

Cette fonction permet de consulter des informations détaillées sur la version du logiciel installé.

2. Appuyez pendant 2 secondes sur le logo.  
→ Les informations de version s'affichent.

### ISB

Utilisez l'ISB,

3. lorsque la commande de la machine n'est pas au premier plan, lorsque vous souhaitez déclencher simultanément plusieurs fonctions de la machine.

Envoyez l'instruction ISB à tous les membres ISOBUS :

3. Appuyez sur le bouton « ISB ».  
→ Le terminal envoie l'instruction ISB sur l'ISOBUS.

## 3 Interface graphique utilisateur

Sur le CCI 1200, vous disposez des possibilités d'utilisation suivantes :



- 
- 4 Réglages**  
Effectuez les réglages principaux avant de travailler avec le terminal :
- ▶ Appuyez sur le bouton « Réglages ».  
→ Le masque de commande « Réglages » s'ouvre.
- 
- 5 Standard/Maxi**  
En format paysage, choisissez un affichage entre Standard et Maxi :
- ▶ Appuyez pendant 2 secondes sur le bouton « Affichage ».  
→ Le nouvel affichage s'affiche.
- 
- 5 Position des applications**  
Échangez la position des applications dans Standard-View.
- ▶ Appuyez sur le bouton « Affichage ».  
→ Les applications dans Standard-View échangent leur position.
-



---

### AVERTISSEMENT – DANGERS GÉNÉRAUX !

#### **La fonction ISB n'est pas prise en charge par toutes les machines ISOBUS.**

Vous ne devez pas partir du principe que certaines fonctions de la machine sont déclenchées par l'ISB en cas de danger sans avoir procédé auparavant à un contrôle.

En cas de non-respect, un dysfonctionnement risque de se produire, ce qui entraîne un danger pour les personnes à proximité.

- ▶ Consultez le manuel d'utilisation de la machine pour savoir
    - si la machine réagit à l'ISB
    - quelles sont les fonctions de la machine déclenchées par l'ISB sur la machine.
- 

En présence d'une erreur ou en cas de fausse manipulation, une fenêtre avec un message d'erreur s'affiche sur l'écran. Avant de pouvoir poursuivre le travail, vous devez éliminer le problème et acquitter le message.

#### **Notifications**

→ La séquence de travail est interrompue.

Lorsque des actions sont correctement effectuées, vous recevez un feedback par des messages dans la barre d'état.

Les messages

- sont affichés sur fond bleu dans la zone d'information de la barre d'état,
- ne doivent pas être acquittés,
- s'effacent au bout de 10 secondes et
- n'interrompent pas la séquence de travail.

## 3 Interface graphique utilisateur

### CCI 1200

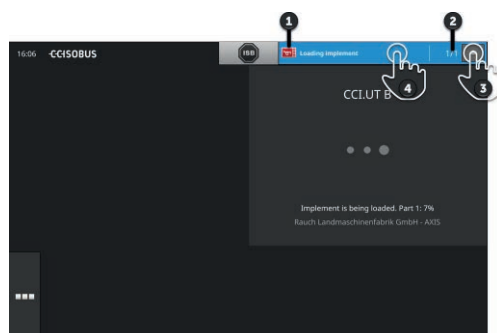

### CCI 800

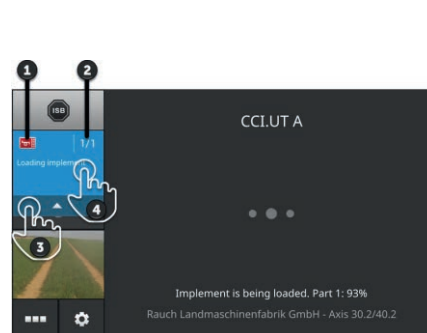

#### Expéditeur

1

Le pictogramme à gauche du message indique l'expéditeur du message :

- Terminal ou
- Machine ISOBUS

2

#### Nombre

Le nombre de messages non lus est affiché.

3

#### Masquer des messages

Appuyez sur le bouton « Masquer ».

- La fenêtre des messages se ferme.
- Tous les messages sont effacés.
- La zone d'information s'affiche sur l'écran.

4

#### Marquer un message comme lu

Appuyez sur le message.

- Le message suivant s'affiche et le nombre de messages non lus diminue.
- Après le dernier message, la fenêtre des messages se ferme.

### Standard-View

Les applications peuvent uniquement être utilisées avec Standard-View.

### Menu des applications

Le menu des applications est fermé.

Lorsque vous ouvrez le menu des applications, toutes les applications que vous avez activées dans la gestion des applications s'affichent. Dans le menu des applications, vous définissez si une application est visible dans Standard-View ou dans Mini-View.

Les applications visibles

- s'affichent dans Standard-View, Mini-View et dans le menu des applications,
- s'affichent sur fond gris clair dans le menu des applications.

Les applications en veille

- s'affichent uniquement dans le menu des applications,
- s'affichent sur fond gris foncé et
- ne consomment aucune ressource du processeur et de la mémoire vive.

Déplacez les applications que vous n'utilisez pas dans le menu des applications :



1. Appuyez sur le bouton « Menu des applications ».  
→ Le menu des applications s'ouvre.
2. Sélectionnez une application.  
→ L'application est retirée de Mini-View ou de Standard-View.

Vous utilisez par ex. CCI.Cam uniquement lorsque vous épandez du fumier. Mais vous allez refaire cette activité uniquement dans quelques mois.

**Exemple**

- ▶ Déplacez CCI.Cam dans le menu des applications.

## 3 Interface graphique utilisateur

### Mini-View

Les applications dans Mini-View

- ne peuvent pas être contrôlées,
- affichent uniquement les informations principales,
- continuent à exécuter les fonctions en cours.

Lorsque quatre applications ou plus sont actives, Mini-View s'étend vers la droite au-delà de la zone visible :

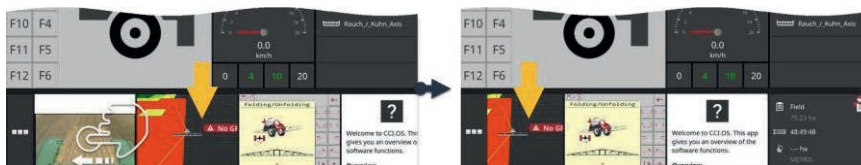

- ▶ Balayez Mini-View vers la gauche.  
→ Les applications situées dans la zone non visible sont déplacées vers la zone visible.

### Déplacer

Pour utiliser une application, déplacez-la de Mini-View vers Standard-View :



- ▶ appuyez sur l'application dans Mini-View.  
→ L'application change de place avec l'application située dans la moitié gauche de Standard-View.



### REMARQUE

**Quand elles sont déplacées, les applications continuent de travailler sans interruption et sans changer d'état.**

### 3 Interface graphique utilisateur

La disposition des applications peut être modifiée dans Mini-View :

**Redisposer**



1. Maintenez l'application appuyée.  
→ L'application se détache visiblement de Mini-View.



2. Déplacez l'application vers sa nouvelle position.

## 3 Interface graphique utilisateur

### Boutons spéciaux

Pour une utilisation efficace, les applications disposent de boutons spéciaux :

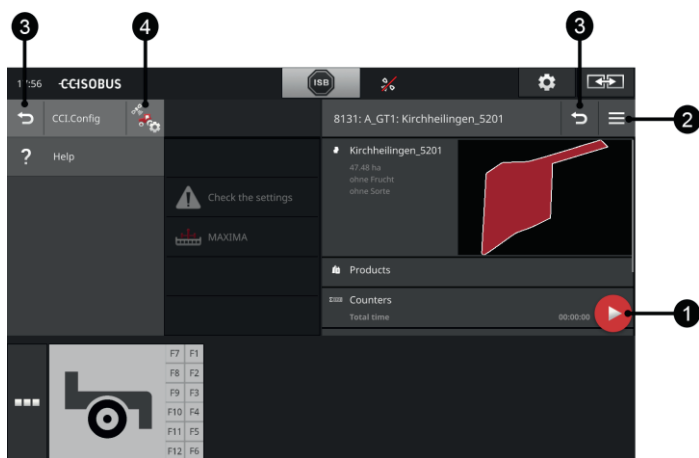

#### Bouton Action

- 1 Le bouton Action vous offre un accès direct à la fonction actuellement la plus importante.

#### Bouton Burger

- 2 Le bouton Burger ouvre le menu Burger. Le menu Burger permet d'accéder aux réglages, aux fonctions et au système d'aide d'une application :

- ▶ Appuyez sur le bouton « Burger ».  
→ Le menu Burger s'ouvre.

#### Retour

Fermez le menu Burger à l'aide du bouton « Retour » :

- 3
  - ▶ Dans le menu Burger, appuyez sur le bouton « Retour ».  
→ Le menu Burger se ferme et le masque de commande de l'application s'affiche.

À l'aide du bouton « Retour », revenez au masque de commande précédent dans une application :

- ▶ Appuyez sur le bouton « Retour ».  
→ Le masque de commande actif se ferme.  
→ Le masque de commande précédent réapparaît.

#### Réglages des applications

- 4 Ouvrez les réglages spécifiques à une application directement depuis le menu Burger :

- ▶ Appuyez sur le bouton « Réglages d'application ».  
→ Le masque de commande « Réglages » de l'application s'affiche.

## 4 Réglages

Dans la zone Réglages, vous réglez le système, les applications et les préférences des utilisateurs. Vous utiliserez régulièrement la zone des réglages.

→ Le bouton permettant d'ouvrir la zone des réglages n'est donc pas accessible directement :

### CCI 1200

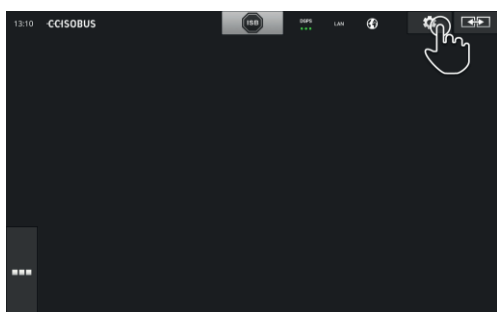

### CCI 800



▶ Appuyez sur le bouton « Réglages ».

→ Le masque de commande « Réglages » s'affiche sur l'écran :

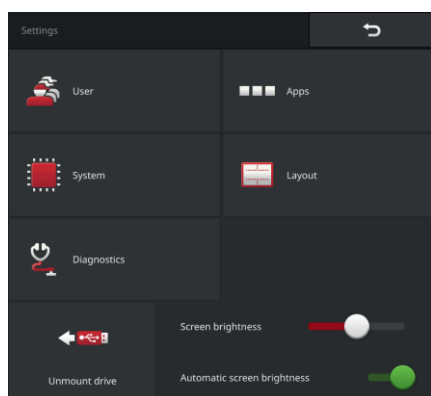

## 4 Réglages

Modifiez directement les réglages suivants dans le masque de commande « Réglages » :

### **Modifier la luminosité de l'écran**

- ▶ Déplacez le curseur vers la gauche.  
→ L'écran devient plus sombre.
  - ▶ Déplacez le curseur vers la droite.  
→ L'écran devient plus clair.
- 

### **Réglage automatique de la luminosité de l'écran**

Le capteur de luminosité détecte la lumière ambiante et adapte la luminosité de l'écran à la lumière ambiante.

1. Activez l'option de luminosité automatique de l'écran.
  - Si la lumière ambiante est forte, par ex. quand les rayons du soleil sont directs, la luminosité de l'écran augmente.
  - Quand la lumière ambiante est faible, par ex. la nuit, la luminosité de l'écran est réduite.
2. À l'aide du curseur, réglez le comportement du capteur de luminosité.
  - Déplacez le curseur vers la droite pour augmenter la luminosité de l'écran à la valeur maximale.
  - Déplacez le curseur vers la gauche pour réduire la luminosité de l'écran à la valeur minimale.

Les réglages comprennent les sections « Utilisateur », « Applications », « Système », « Affichage » et « Diagnostic » :



### Utilisateur

Ajustez le comportement de commande du terminal :

- son et son des touches,
  - langue et unité et
  - gestion des utilisateurs.
- 



### Applications

- Régler les applications,
  - activer les applications et
  - activer les fonctions ISOBUS.
- 



### Système

Les réglages généraux et les fonctions sont disponibles dans la section « Système » :

- consulter les informations du logiciel et du matériel,
  - régler la date et l'heure,
  - restaurer les réglages d'usine,
  - importer une mise à jour,
  - effectuer une sauvegarde,
  - actualiser les données de licence, et
  - régler la connexion Internet.
- 



### Affichage

Sélectionnez l'orientation de l'écran. Au format paysage, il est possible de choisir entre les affichages Standard et Maxi :

1. Appuyez sur le bouton « Affichage ».  
→ Le masque de commande « Affichage » s'affiche.
  2. Dans la ligne « Orientation », cochez la case de l'orientation souhaitée.  
→ L'orientation a été modifiée.
  3. Dans la ligne « Disposition », cochez la case sous Standard ou Maxi.  
→ La disposition a été modifiée.
  4. Terminez cette opération avec « Retour ».
- 



### Diagnostic

⇒ chap. 11.2.1

## 4 Réglages

### 4.1 Utilisateur

Le comportement de commande du terminal est adapté dans les réglages de l'utilisateur.



- Appuyez sur le bouton « Utilisateur » dans le masque de commande « Réglages ».

→ Le masque de commande « Utilisateur » s'affiche :

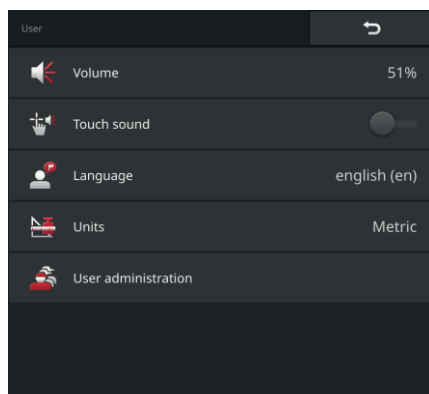

Vous disposez des possibilités de réglage suivantes :



#### **Volume**

Le terminal et de nombreuses machines ISOBUS émettent des sons d'avertissement. Le volume des sons d'avertissement peut être réglé :

1. Appuyez sur le bouton « Volume ».  
→ Le masque de commande « Volume » s'affiche.
2. Appuyez sur le bouton qui indique un pourcentage.  
→ Le clavier virtuel de l'écran s'affiche.
3. Saisissez le volume en %.
4. Validez votre saisie.
5. Terminez cette opération avec « Retour ».



#### **Activer le son des touches**

- Activez « Son des touches ».  
→ À chaque pression sur un bouton, un son de confirmation sera émis.

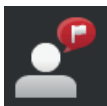

### Sélectionner une langue

Sélectionnez la langue dans laquelle les textes doivent s'afficher sur l'écran :

1. Appuyez sur le bouton « Langue ».  
→ La liste de sélection « Langue » s'affiche.
2. Sélectionnez une langue.  
→ Les textes à l'écran s'affichent dans la nouvelle langue.
3. Terminez cette opération avec « Retour ».



### Unités

Modifiez le système d'unités utilisé par le terminal :

1. Appuyez sur le bouton « Unités ».  
→ La liste de sélection « Unités » s'affiche.
2. Sélectionnez un système d'unités.  
→ Le terminal utilise alors ce système d'unités pour toutes les valeurs.
3. Terminez cette opération avec « Retour ».



### Gestion des utilisateurs

Le terminal reconnaît les groupes d'utilisateurs suivants :

- Utilisateur
- Maintenance
- Concepteur.

Le groupe « Utilisateur » est pré-réglé. Ne modifiez pas ce réglage.

## 4 Réglages

### 4.2 Applications



- ▶ Appuyez sur le bouton « Applications » dans le masque de commande « Réglages ».

→ Le masque de commande « Applications » s'affiche sur l'écran :

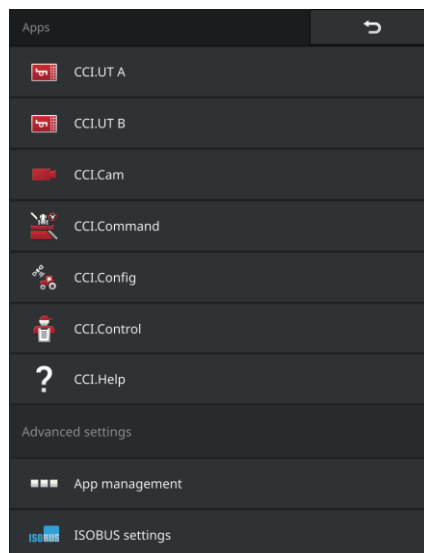

Vous disposez des possibilités d'utilisation suivantes :

#### **Réglages des applications**

Pour régler les applications.

---

#### **Gestion des applications**

Pour activer et désactiver les applications (⇒ chap. 4.2.1).

---

#### **Réglages ISOBUS**

Pour définir le comportement du terminal sur ISOBUS (⇒ chap. 4.2.2).

### 4.2.1 Gestion des applications

Les applications non requises peuvent être désactivées de manière permanente. Ceci n'a aucune influence sur les ressources disponibles du processeur et de la mémoire vive.



#### REMARQUE

**Il peut arriver qu'une action ne soit pas exécutée parce qu'une application est désactivée.**

Nous recommandons

- d'activer CCI.UT B lorsque vous souhaitez faire fonctionner deux machines ISOBUS,
- d'activer les applications agricon, Auto Guidance, SmartConnect et ECU-Updater uniquement en cas de besoin,
- de toujours activer toutes les autres applications.

Désactivez une application en procédant de la manière suivante :



1. Dans le masque de commande « Applications », appuyez sur le bouton « Gestion des applications ».

→ Le masque de commande « Gestion des applications » s'affiche :

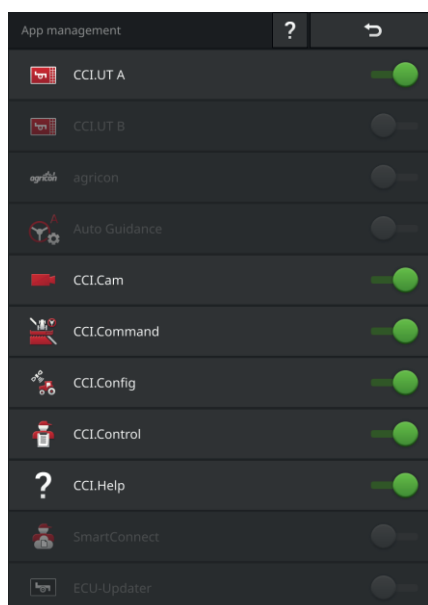

2. Désactivez l'application.  
→ Une fenêtre de message s'affiche.



3. Validez votre saisie.  
→ L'application se ferme.  
→ L'application n'est plus affichée dans le menu des applications.

## 4 Réglages

Pour activer une application, procédez comme décrit plus haut. Positionnez sur « activé » le curseur à côté du nom de l'application.

### 4.2.2 Réglages ISOBUS

Sur l'ISOBUS, le terminal propose les fonctions suivantes :

- Universal Terminal,
- AUX-N,
- Task Controller,
- TECU,
- File Server.

Toutes les fonctions ISOBUS sont activées en usine.



---

#### REMARQUE

**Nous recommandons de laisser toutes les fonctions ISOBUS activées.**

Vous ne pourrez sinon pas profiter de l'intégralité des fonctions polyvalentes du terminal :

- Commande de machines ISOBUS
  - Enregistrement des données de la tâche
  - Section Control et Rate Control.
-

Si vous utiliser simultanément deux terminaux ISOBUS, vous pouvez répartir les fonctions sur les deux terminaux :

**Exemple**

- Vous pilotez les machines ISOBUS via le terminal ISOBUS monté à demeure sur le tracteur et
  - vous utilisez CCI.Command sur le CCI 800/CCI 1200 pour Section Control.
1. Désactivez la fonction « Universal Terminal » et activez la fonction « Task Controller » sur le CCI 800/CCI 1200 dans les réglages ISOBUS.
  2. Désactivez CCI.UT A et activez CCI.Command dans la gestion des applications sur le CCI 800/CCI 1200.

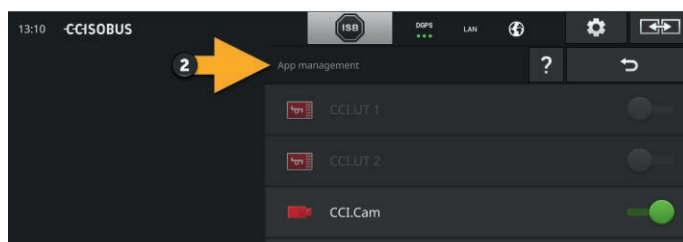
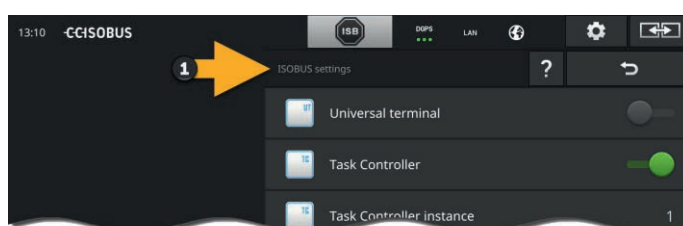

Le comportement du terminal sur l'ISOBUS se configure en procédant de la manière suivante :



- ▶ Dans le masque de commande « Applications », appuyez sur le bouton « Réglages ISOBUS ».
- Le masque de commande « Réglages ISOBUS » s'affiche sur l'écran :

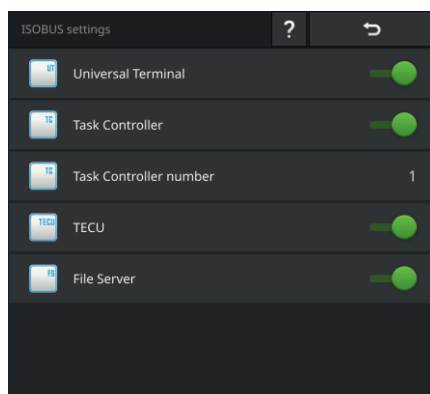

## 4 Réglages

Lorsque la fonction ISOBUS « Universal Terminal » est activée :

- 5 machines peuvent respectivement se connecter à CCI.UT A et CCI.UT B
- une machine ISOBUS peut respectivement être pilotée avec CCI.UT A et CCI.UT B.

Cela est également possible lorsque vous utilisez simultanément un deuxième terminal ISOBUS.



La fonction ISOBUS « Universal Terminal » est activée en usine.

→ Le terminal se connecte avec « Universal Terminal » à l'ISOBUS.



1. Basculez dans le masque de commande « Réglages d'application ».



2. Appuyez sur le bouton « Gestion des applications ».

→ Le masque de commande « Gestion des applications » s'affiche.



3. Activez CCI.UT A.

→ CCI.UT A s'affiche dans Standard-View.

Vous ne souhaitez pas piloter de machine ISOBUS avec le terminal.

Désactivez « Universal Terminal » et les applications CCI.UT A et CCI.UT B :



1. Dans le masque de commande « Réglages ISOBUS », désactivez « Universal Terminal ».

→ Une fenêtre de message s'affiche.



2. Validez votre saisie.

→ Le commutateur « Universal Terminal » est désactivé.

→ Le terminal ne se connecte plus avec « Universal Terminal » à l'ISOBUS.



3. Basculez dans le masque de commande « Réglages d'application ».



4. Appuyez sur le bouton « Gestion des applications ».

→ Le masque de commande « Gestion des applications » s'affiche.



5. Désactivez CCI.UT A et CCI.UT B.

→ CCI.UT A et CCI.UT B ne s'affichent plus dans le menu des applications.



### REMARQUE

**Sans la fonction ISOBUS « Universal Terminal », le terminal ne se connecte plus avec UT à l'ISOBUS.**

Le terminal ne peut plus être utilisé pour le pilotage d'une machine ISOBUS.

- Désactivez « Universal Terminal » uniquement lorsque vous ne voulez pas piloter de machine ISOBUS avec le terminal.

## 4 Réglages

### Task Controller

Section Control, Rate Control et la consignation des tâches requièrent la fonction ISOBUS « Task Controller ».



La fonction ISOBUS « Task Controller » est activée en usine.  
→ Le terminal se connecte avec « Task Controller » à l'ISOBUS.



1. Basculez dans le masque de commande « Réglages d'application ».



2. Appuyez sur le bouton « Gestion des applications ».  
→ Le masque de commande « Gestion des applications » s'affiche.



3. Activez CCI.Control.  
→ CCI.Control est affichée dans le menu des applications.



4. Activez CCI.Command.  
→ CCI.Command s'affiche dans le menu des applications.

### Numéro du Task Controller

Vous utilisez le Task Controller du CCI 800/CCI 1200 **et** le Task Controller d'un autre terminal ISOBUS.

Chacun des deux Task Controller doit posséder un numéro distinct pour éviter les conflits d'adresses sur l'ISOBUS.

Une machine ISOBUS ne peut se connecter qu'à un seul Task Controller. La machine sélectionne le Task Controller sur la base du numéro du Task Controller.

La machine sélectionne

- automatiquement le plus petit numéro du Task Controller ou
- le numéro du Task Controller défini dans la machine.



## REMARQUE

**Le numéro du Task Controller ne peut pas être réglé sur toutes les machines ISOBUS.**

- ▶ Donnez au Task Controller auquel la machine doit se connecter le numéro du Task Controller le plus petit.



1. Appuyez sur le bouton « Numéro du Task Controller ».
  - La fenêtre de saisie s'affiche.



2. Appuyez sur le champ de saisie avec le numéro.
  - Le clavier virtuel de l'écran s'affiche.



3. Saisissez le numéro du Task Controller.



4. Validez votre saisie.



5. Terminez cette opération avec « Retour ».
  - Une fenêtre de message s'affiche.

6. Validez votre saisie.



## REMARQUE

**Lorsque vous modifiez le numéro du Task Controller du terminal, vous devez également modifier ce réglage sur la machine ISOBUS.**

Si des numéros différents du Task Controller sont réglés dans la machine et dans le terminal,

- la machine ne se connectera pas au Task Controller
- CCI.Config, CCI.Control et CCI.Command ne recevront plus d'informations de la machine ISOBUS
- Section Control, Parallel Tracking et Rate Control ne pourront plus être exécutés.

## 4 Réglages

Vous utilisez le Task Controller d'un autre terminal ISOBUS.

Désactivez le « Task Controller » :

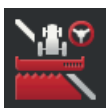

1. Désactivez le « Task Controller ».  
→ Une fenêtre de message s'affiche.
2. Validez votre saisie.  
→ Le commutateur « Task Controller » est désactivé.  
→ Le terminal ne se connecte plus avec « Task Controller » à l'ISOBUS.
3. Basculez dans le masque de commande « Réglages d'application ».
4. Appuyez sur le bouton « Gestion des applications ».  
→ Le masque de commande « Gestion des applications » s'affiche.
5. Désactivez CCI.Control.  
→ CCI.Control ne s'affiche plus dans le menu des applications.
6. Désactivez CCI.Command.  
→ CCI.Command ne s'affiche plus dans le menu des applications.



---

### REMARQUE

**CCI.Config, CCI.Control et CCI.Command requièrent la fonction ISOBUS « Task Controller ».**

Lorsque vous désactivez la fonction ISOBUS « Task Controller »,

- CCI.Config, CCI.Control et CCI.Command ne recevront plus d'informations de la machine ISOBUS,
  - Section Control et Rate Control ne pourront plus être exécutés,
  - aucune donnée de tâches n'est plus enregistrée.
-

La fonction ISOBUS « TECU » envoie à la machine ISOBUS la vitesse, la vitesse de rotation de la prise de force et la position de l'attelage 3 points arrière.

**TECU**



La fonction ISOBUS « TECU » est activée en usine.  
→ Le terminal se connecte avec « TECU » à l'ISOBUS.

Désactivez la fonction TECU du CCI800/CCI 1200 lorsque la fonction TECU du tracteur affiche un message d'erreur.



1. Désactivez la fonction « TECU ».  
→ Une fenêtre de message s'affiche.
2. Validez votre saisie.  
→ Le commutateur « TECU » est « désactivé ».  
→ Le terminal ne se connecte plus avec « TECU » à l'ISOBUS.



Le File Server (serveur de fichiers) met de l'espace de stockage à disposition de tous les membres ISOBUS. Par exemple, une machine ISOBUS peut enregistrer et lire les données de configuration sur le terminal.

**File Server**



La fonction ISOBUS « File Server » est activée en usine.  
→ Le terminal se connecte avec « File Server » à l'ISOBUS.

Désactivez uniquement le File Server si vous êtes sûr qu'aucune machine ISOBUS n'utilise cette fonction.



1. Désactivez le « File Server ».  
→ Une fenêtre de message s'affiche.
2. Validez votre saisie.  
→ Le commutateur « File Server » est désactivé.  
→ Le terminal ne se connecte plus avec « File Server » à l'ISOBUS.



### 4.3 Système



- ▶ Appuyez sur le bouton « Système » dans le masque de commande « Réglages ».

→ Le masque de commande « Système » s'affiche sur l'écran :

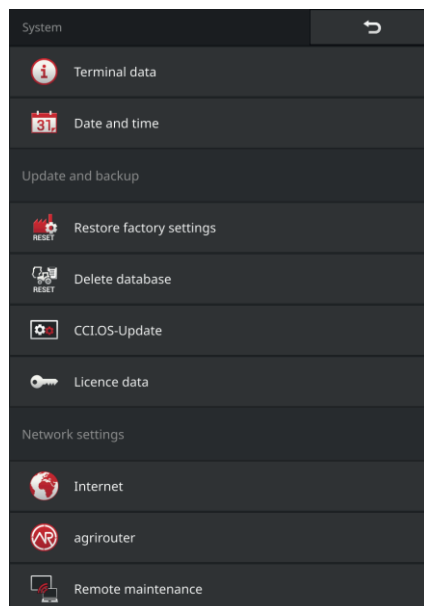

Vous disposez des possibilités d'utilisation suivantes :



#### **Données du terminal**

Les données du terminal contiennent notamment la version du logiciel installé et le numéro de série du terminal. Les données du terminal ne sont intéressantes qu'en cas d'intervention de service :

1. Appuyez sur le bouton « Données du terminal ».  
→ Les données du terminal s'affichent.
2. Terminez cette opération avec « Retour ».



#### **Date et heure**

⇒ chap. 4.3.1



### Restaurer les réglages d'usine

Vous effacez tous les réglages utilisateur. Les tracteurs, les machines, les tâches et les champs ne sont pas effacés.

1. Appuyez sur le bouton « Restaurer les réglages d'usine ».  
→ Une fenêtre de message s'affiche.
2. Validez votre saisie.  
→ Les réglages d'usine sont restaurés.



### Effacer la base de données

Vous effacez tous les tracteurs, toutes les machines, tous les champs et toutes les tâches ainsi que toutes les données de base, les valeurs cumulées et les données locales.



### Mise à jour de CCI.OS

⇒ chap. 4.3.2

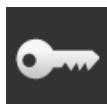

### Données de licence

⇒ chap. 4.3.3



### Internet

⇒ chap. 4.3.4

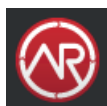

### agrirouter

⇒ chap. 4.3.5



### Remote View

La télémaintenance avec Remote View se trouve actuellement en phase de test et vous ne pouvez pas utiliser cette fonction.

- ▶ N'appuyez pas sur ce bouton.

### 4.3.1 Régler la date et l'heure



#### REMARQUE

**L'heure peut être réglée manuellement mais ceci n'est pas une obligation.**

L'horloge du terminal est très précise et est réglée en usine. Quand la connexion à Internet est active, le terminal ajuste l'heure à celle du serveur de temps.



- ▶ Appuyez sur le bouton « Date et heure ».  
→ Le masque de commande « Date et heure » s'affiche :

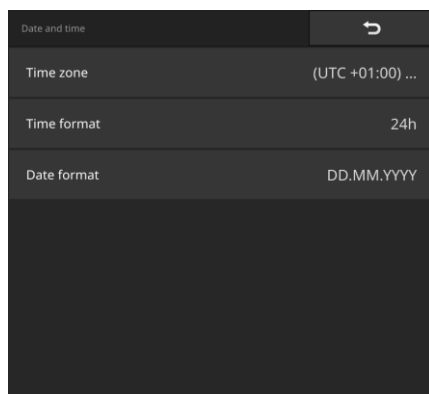

Vous disposez des possibilités de réglage suivantes :

### Choisir le fuseau horaire

Sélectionnez le fuseau horaire avec le décalage horaire correct et la région correcte :

1. Appuyez sur le bouton « Zone horaire ».  
→ La liste de sélection « Zone horaire » s'affiche.
  2. Choisissez le fuseau horaire.  
→ La case sur le bord droit du bouton est activée.  
→ Le fuseau horaire a été modifié.
- 

### Sélectionner le format de l'heure

1. Appuyez sur le bouton « Format d'heure ».  
→ La liste de sélection « Format d'heure » s'affiche.
  2. Sélectionnez le format.  
→ La case sur le bord droit du bouton est activée.  
→ Le format de l'heure a été modifié.
- 

### Sélectionner le format de la date

La date au format souhaité

- s'affiche sur le terminal et
- est incorporée à l'horodatage que le terminal envoie sur l'ISOBUS.

1. Appuyez sur le bouton « Format de date ».  
→ La liste de sélection « Format de date » s'affiche.
  2. Sélectionnez le format.  
→ La case sur le bord droit du bouton est activée.  
→ Le format de la date a été modifié.
- 



### REMARQUE

**Nous recommandons de conserver les réglages d'usine pour le format de l'heure et de la date.**

L'heure et la date au format souhaité

- s'affichent sur le terminal et
  - sont incorporées à l'horodatage que le terminal envoie sur l'ISOBUS.
-

### 4.3.2 Mettre à jour CCI.OS

Nous perfectionnons constamment le logiciel du terminal CCI.OS et y ajoutons de nouvelles fonctions. Les nouvelles versions sont mises à votre disposition par votre partenaire S.A.V. sous forme de mises à jour de CCI.OS.



#### PRUDENCE !

**Pendant la mise à jour, le terminal se déconnecte de l'ISOBUS.**

Les machines connectées à l'ISOBUS ne peuvent plus être pilotées.



- ▶ Appuyez sur le bouton « Mise à jour de CCI.OS ».  
→ Le masque de commande « Updater » s'affiche sur l'écran :

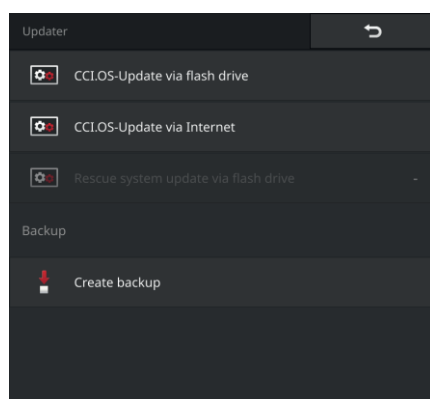

Pendant une mise à jour, la version du logiciel CCI.OS installée est plus récente que la version installée sur le terminal.

Par « Rollback », on entend la réinstallation d'une version antérieure du logiciel CCI.OS du terminal.

- Le masque de commande « Updater » permet uniquement d'installer des mises à jour.
- Les « Rollback » peuvent être effectués dans le Rescue-System.  
→ Une sauvegarde préalablement créée est restaurée.

**Mise à jour  
versus  
« Rollback »**

**REMARQUE****Dans de rares cas, la mise à jour de CCI.OS peut échouer.**

Le terminal peut alors uniquement encore être démarré avec le Rescue-System.

- ▶ Avant la mise à jour du logiciel CCI.OS, créez une sauvegarde.

Vous disposez des possibilités d'utilisation suivantes :

**Mise à jour de CCI.OS à partir d'une clé USB**

voir section *Mise à jour à partir d'une clé USB*

**Mise à jour de CCI.OS via Internet**

La mise à jour du logiciel CCI.OS via Internet se trouve actuellement en phase de test et ne peut pour l'instant pas être employée.

**Rescue-System**

La mise à jour du Rescue-System est strictement réservée au fabricant et à ses partenaires de distribution et de S.A.V.

**Créer une sauvegarde**

1. Branchez une clé USB avec au moins 1 Go de capacité de mémoire libre sur le terminal.
2. Appuyez sur le bouton « Créer une sauvegarde ».
  - Un message d'avertissement s'affiche.
3. Appuyez sur « OK » pour démarrer la sauvegarde.
  - La sauvegarde est enregistrée sur la clé USB.
4. Appuyez sur le bouton « Redémarrer le terminal ».
  - Un message d'avertissement s'affiche.
5. Validez le message d'avertissement avec « OK ».
  - L'opération est terminée.
  - Le terminal redémarre.

Vous pouvez restaurer une ancienne version à partir d'une sauvegarde dans le Rescue-System :

- La version du logiciel enregistrée dans la sauvegarde est réinstallée sur le terminal.



---

### REMARQUE

**Pendant la mise à jour, le programme d'installation enregistre temporairement des données sur la clé USB.**

- ▶ Utilisez une clé USB possédant au moins 200 Mo d'espace mémoire libre.
  - ▶ Laissez la clé USB connectée au terminal jusqu'à ce que la mise à jour soit terminée.
- 



1. Appuyez sur le bouton « Mise à jour de CCI.OS via USB ».  
→ La liste de sélection avec les mises à jour disponibles s'affiche.
2. Sélectionnez une mise à jour.
3. Appuyez sur le bouton « Actualiser CCI.OS ».  
→ Une fenêtre de message s'affiche.
4. Démarrez la mise à jour.  
→ Le nouveau logiciel du terminal est installé.  
→ Une fois l'installation terminée, vous êtes prié d'effectuer un redémarrage du terminal.
5. Appuyez sur le bouton « Redémarrer le terminal ».  
→ Un message d'avertissement s'affiche.
6. Validez le message d'avertissement.  
→ La mise à jour est terminée.  
→ Le terminal redémarre.



### 4.3.3 Mettre à jour les données de licence

Les données de licence du terminal doivent être mises à jour dans les cas suivants :

- après une mise à jour de CCI.OS,
- après l'achat de la licence pour une fonction payante (par ex. Section Control ou Parallel Tracking).

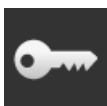

- ▶ Appuyez sur le bouton « Données de licence ».  
→ Le masque de commande « Données de licence » s'affiche sur l'écran :

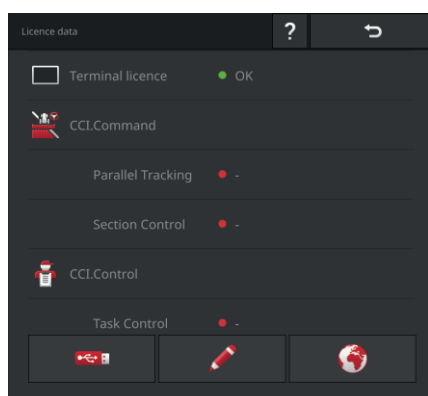

## 4 Réglages

Vous disposez des possibilités d'utilisation suivantes :



### **Mettre à jour les données de licence via Internet**

C'est la manière la plus rapide et la plus simple d'effectuer la mise à jour. Utilisez cette fonction lorsque le terminal est connecté à Internet :

1. Appuyez sur le bouton « Internet ».
  - Les données de licence sont mises à jour.
  - Le masque de commande « Données de licence » s'affiche sur l'écran.



### **Mettre à jour les données de licence à partir d'une clé USB**

Il s'agit d'une manière rapide et fiable d'effectuer l'actualisation. Utilisez cette fonction lorsque vous avez accès à un ordinateur avec une connexion Internet :

1. Connectez une clé USB au terminal.
2. Appuyez sur le bouton « USB ».
  - Le masque de commande « Enregistrer le TAN » s'affiche sur l'écran.
3. Appuyez sur le bouton « Continuer ».
  - Le fichier <Numéro de série>.UT.liz est enregistré sur la clé USB.
  - Le masque de commande « Demander nouvelles données de licence » s'affiche sur l'écran.
4. Connectez la clé USB au PC.
5. Sur le PC, ouvrez le site web <https://pa.cc-isobus.com> et suivez les instructions.
  - Les nouvelles données de licence sont enregistrées sur la clé USB.
6. Connectez la clé USB au terminal.
  - Les données de licence sont mises à jour.
  - Le masque de commande « Données de licence » s'affiche sur l'écran.



### **Saisir manuellement les données de licence**

1. Appuyez sur le bouton « Saisie manuelle ».
  - Le TAN s'affiche.
2. Sur le PC, ouvrez le site web <https://pa.cc-isobus.com>.
3. Saisissez le TAN puis cliquez sur le bouton « Démarrer activation... ».
  - Les nouvelles données de licence s'affichent sur l'écran.
4. Sur le terminal, appuyez sur le bouton « Continuer ».
5. Saisissez la licence du terminal.
6. Appuyez sur le bouton « Continuer ».
7. Si disponible, saisissez la licence de Parallel Tracking.
8. Appuyez sur le bouton « Continuer ».
9. Si disponible, saisissez la licence de Section Control.
10. Terminez cette opération avec « Continuer ».
  - Le masque de commande « Données de licence » s'affiche sur l'écran.

### 4.3.4 Connecter à Internet

Les données de licence peuvent facilement et rapidement être mises à jour via Internet.

Pour l'agrégation, vous devez impérativement disposer d'une connexion Internet active.

Connectez le terminal à Internet via un réseau Wi-Fi.

→ L'adaptateur Wi-Fi W10 est disponible pour le terminal.

Vous pouvez obtenir un réseau Wi-Fi par exemple via la fonction Partage de connexion de votre smartphone.



▶ Appuyez sur le bouton « Internet ».

→ Le masque de commande « Internet » s'affiche sur l'écran :

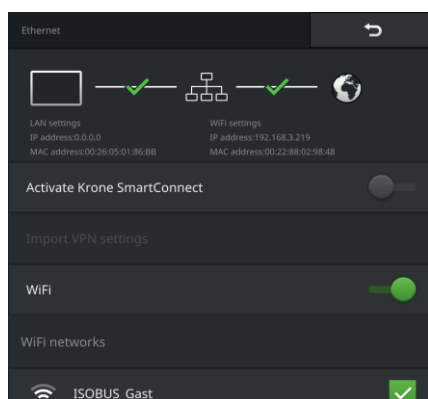

## 4 Réglages

Vous disposez des possibilités d'utilisation suivantes :

### **Activer SmartConnect**

SmartConnect se trouve actuellement en phase de test et vous ne pouvez pas utiliser cette fonction.

- ▶ N'activez pas SmartConnect.

### **Se connecter à un réseau Wi-Fi**

Vous utilisez l'adaptateur Wi-Fi W10 pour la connexion du terminal à Internet :

1. Raccordez l'adaptateur Wi-Fi W10 au connecteur 3 ou 4.
2. Appuyez sur le bouton « Wi-Fi ».  
→ La liste de sélection « Réseaux Wi-Fi » s'affiche sur l'écran.
3. Sélectionnez un réseau Wi-Fi.  
→ La fenêtre de saisie du mot de passe s'affiche.
4. Saisissez le mot de passe du réseau Wi-Fi puis validez votre saisie.  
→ Le terminal se connecte au réseau Wi-Fi.  
→ Les symboles dans la barre d'état renseignent à propos de l'état et de la qualité de la connexion.

### **Mot de passe du réseau Wi-Fi**

Corrigez une saisie incorrecte du mot de passe du réseau Wi-Fi en procédant de la manière suivante :



1. Dans la liste de sélection « Réseaux WiFi », appuyez sur le bouton avec le Wi-Fi et maintenez-le enfoncé.  
→ Un menu contextuel s'affiche sur l'écran.



2. Sélectionnez « Éditer ».  
→ La fenêtre de saisie du mot de passe s'affiche.



3. Corrigez le mot de passe.



4. Validez votre saisie.

### 4.3.5 Connecter à agrirouter

agrirouter est une plateforme d'échange de données permettant de recevoir ou d'envoyer des données. Pour plus d'informations, consultez le site internet <https://www.my-agrirouter.com>.

- ▶ Configurez un compte d'utilisateur agrirouter.
- ▶ Notez le code d'enregistrement du compte sur le terminal.
- ▶ Connectez le terminal avec Internet. (⇒ chap. 4.3.4)

Préparatifs

Mise en service



1. Assurez-vous que le symbole Internet est affiché dans la barre d'état.  
→ Pour la connexion à agrirouter, une connexion Internet active est requise.



2. Sur l'écran d'accueil, appuyez sur le bouton « Réglages ».  
→ Le masque de commande « Réglages » s'affiche.



3. Appuyez sur le bouton « Système ».  
→ Le masque de commande « Système » s'affiche.

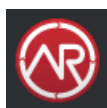

4. Appuyez sur le bouton « agrirouter ».  
→ Le masque de commande « agrirouter » s'affiche sur l'écran.

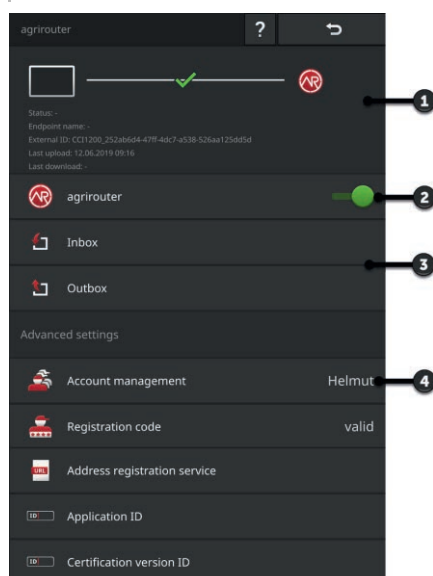

1 : Zone d'information

2 : Activer agrirouter

3 : Recevoir et envoyer des données

4 : Gérer des comptes

## 4 Réglages



5. Appuyez sur le bouton « Gestion du compte » (4).  
→ Le masque de commande « Gestion du compte » s'affiche sur l'écran.

6. Appuyez sur le bouton « + nouveau compte ».



7. Saisissez le nom du compte.  
! Le nom du compte peut être sélectionné librement.



8. Validez votre saisie.  
→ Le masque de commande « Gestion du compte » s'affiche sur l'écran.  
→ Le nouveau compte est sélectionné.



9. Retournez au masque de commande « agrirouter » en appuyant sur « Retour ».



10. Appuyez sur le bouton « Code d'enregistrement ».  
→ Une fenêtre de saisie s'affiche sur l'écran.



11. Saisissez le code d'enregistrement du compte. Respectez ici la casse. Validez votre saisie.  
→ Le bouton « agrirouter » est maintenant actif.



12. Activez « agrirouter » (2).  
→ La connexion active est affichée dans la zone d'information.  
→ La mise en service agrirouter est terminée.

Les possibilités d'utilisation suivantes sont disponibles dans le masque de commande « agrirouter » :

**Régler**



### **Activer / désactiver agrirouter**

- ▶ Activez « agrirouter ».  
→ Le terminal se connecte à agrirouter.



### **Boîte de réception**

La boîte de réception contient toutes les données téléchargées à partir de la plateforme agrirouter.

Le traitement des données est effectué dans d'autres applications :

- Les tâches ISO-XML sont affichées dans la liste de sélection « Importation » dans CCI.Control.

Même après avoir été traitées dans d'autres applications, les données restent dans la boîte de réception et doivent être effacées manuellement. Effacez un jeu de données ou toutes les données :

1. Appuyez sur le bouton « Boîte de réception ».  
→ La liste de sélection « Boîte de réception » s'affiche sur l'écran.
2. Appuyez sur le bouton avec le jeu de données et maintenez-le enfoncé.  
→ Un menu contextuel s'affiche sur l'écran.
3. Sélectionnez « Effacer » ou « Effacer tout ».  
→ Le jeu de données est effacé ou toutes les données sont effacées.  
→ La liste de sélection « Boîte de réception » s'affiche sur l'écran.



### **Boîte d'envoi**

Des tâches, des fichiers Shape et d'autres données peuvent être envoyés du terminal vers agrirouter. La boîte d'envoi contient toutes les données dont l'envoi a échoué.

Les données de la boîte d'envoi doivent être envoyées manuellement :

1. Appuyez sur le bouton « Boîte d'envoi ».  
→ La liste de sélection « Boîte d'envoi » s'affiche sur l'écran.
2. Appuyez sur le bouton avec le jeu de données et maintenez-le enfoncé.  
→ Un menu contextuel s'affiche sur l'écran.
3. Sélectionner « Téléverser ».  
→ Le jeu de données est envoyé.  
→ La liste de sélection « Boîte d'envoi » s'affiche sur l'écran.

Effacez de la boîte d'envoi des données inutilisées pour libérer de l'espace mémoire :

1. Appuyez sur le bouton « Boîte d'envoi ».  
→ La liste de sélection « Boîte d'envoi » s'affiche sur l'écran.
2. Appuyez sur le bouton avec le jeu de données et maintenez-le enfoncé.  
→ Un menu contextuel s'affiche sur l'écran.
3. Sélectionnez « Effacer » ou « Effacer tout ».  
→ Le jeu de données est effacé ou toutes les données sont effacées.  
→ La liste de sélection « Boîte d'envoi » s'affiche sur l'écran.



### Gestion du compte

Gérez les comptes avec lesquels le terminal se connecte à agrirouter. Il est possible de créer plusieurs comptes. Un code d'enregistrement doit être saisi pour chaque compte.

Ajoutez un compte :

1. Appuyez sur le bouton « Gestion du compte ».
  - La liste des comptes vides s'affiche sur l'écran.
2. Appuyez sur le bouton « + nouveau compte ».
  - Une fenêtre de saisie s'affiche sur l'écran.
3. Saisissez le nom du compte puis validez la saisie.
  - ! Le nom du compte peut être sélectionné librement.
  - Le compte s'affiche dans la liste des comptes.
  - Le compte est sélectionné.

Sélectionnez un compte :

1. Appuyez sur le bouton « Gestion du compte ».
  - La liste des comptes s'affiche sur l'écran.
2. Sélectionnez un compte.
3. Terminez cette opération avec « Retour ».
  - Le compte sélectionné s'affiche dans le bouton « Gestion du compte ».
  - Le terminal se connecte à agrirouter avec ce nom de compte.

Modifiez un compte :

1. Appuyez sur le bouton « Gestion du compte ».
  - La liste des comptes s'affiche sur l'écran.
2. Appuyez sur le bouton avec le nom du compte et maintenez-le enfoncé.
  - Un menu contextuel s'affiche sur l'écran.
3. Sélectionnez « Éditer ».
  - Une fenêtre de saisie s'affiche sur l'écran.
4. Saisissez le nom du compte puis validez la saisie.
  - Le compte s'affiche dans la liste des comptes.

Effacez un compte :

1. Appuyez sur le bouton « Gestion du compte ».
  - La liste des comptes s'affiche sur l'écran.
2. Appuyez sur le bouton avec le nom du compte et maintenez-le enfoncé.
  - Un menu contextuel s'affiche sur l'écran.
3. Sélectionnez « Effacer ».
  - Le compte est effacé.

## 4 Réglages



### Code d'enregistrement

Chaque compte a son propre code d'enregistrement. Celui-ci ne doit être saisi qu'une seule fois.

Pour obtenir le code d'enregistrement du compte :

1. Allez sur l'ordinateur et connectez-vous à <https://www.my-agrirouter.com>.
2. Relevez le code d'enregistrement du compte.

Saisissez le code d'enregistrement en procédant de la manière suivante :

1. Appuyez sur le bouton « Code d'enregistrement ».  
→ Une fenêtre de saisie s'affiche sur l'écran.
2. Saisissez le code d'enregistrement puis validez la saisie.  
→ Le masque de commande « agrirouter » s'affiche sur l'écran.  
→ L'état de la connexion du terminal au serveur s'affiche dans la zone d'information.



### Adresse du service d'enregistrement

L'adresse du service d'enregistrement configurée en usine est <https://agrirouter-registration-service.cfapps.eu1.hana.ondemand.com/api/v1.0/registration/onboard>.

Modifiez uniquement l'adresse lorsque le partenaire de services vous y invite :

1. Appuyez sur le bouton « Adresse service d'enregistrement ».  
→ Une fenêtre de saisie s'affiche sur l'écran.
2. Saisissez l'adresse web du service d'enregistrement puis validez votre saisie.  
→ Le masque de commande « agrirouter » s'affiche sur l'écran.



### ID de l'application

Modifiez uniquement l'ID de l'application lorsque le partenaire de services vous y invite :

1. Appuyez sur le bouton « ID application ».  
→ Une fenêtre de saisie s'affiche sur l'écran.
2. Saisissez l'ID puis validez la saisie.  
→ Le masque de commande « agrirouter » s'affiche sur l'écran.



### **ID de la version de certification**

Modifiez uniquement l'ID de la version de certification lorsque le partenaire de services vous y invite :

1. Appuyez sur le bouton « Version certification ».  
→ Une fenêtre de saisie s'affiche sur l'écran.
2. Saisissez l'ID puis validez la saisie.  
→ Le masque de commande « agrirouter » s'affiche sur l'écran.



### 5 Affichage des images des caméras

Ce chapitre vous explique

- comment afficher une image de caméra,
- comment raccorder une ou plusieurs caméras au terminal,
- comment régler et démarrer le changement automatique de caméra.

CCI.Cam permet d'afficher les images de la caméra.

**Introduction**

Grâce à max. huit caméras, vous gardez une bonne vue d'ensemble de votre machine et des processus de travail complexes. Avec le changement automatique de caméra, il n'est pas nécessaire de passer manuellement d'une image de caméra à une autre.

Ouvrez CCI.Cam dans Standard-View ou Mini-View. Vous voyez ainsi à tout moment l'image de la caméra :

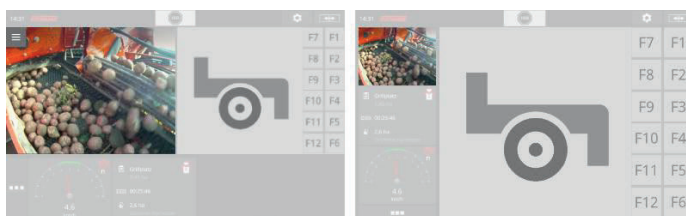

## 5 Affichage des images des caméras

### 5.1 Mise en service

#### 5.1.1 Raccorder une caméra

Vous pouvez directement raccorder une caméra au terminal. Vous avez besoin du câble C :

1. Branchez le câble C sur le connecteur C du terminal.
2. Raccordez la caméra au câble C.

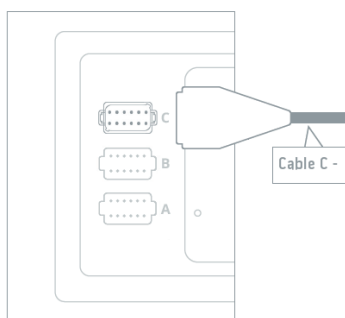

---

#### REMARQUE

**Le câble C est disponible en deux variantes : C1 et C2.**

- ▶ Utilisez le câble C1 pour une caméra avec couplage vidéo AEF.
  - ▶ Utilisez le câble C2 pour une caméra avec connecteur M12.
-

## 5 Affichage des images des caméras

Configurez CCI.Cam de la manière suivante :



1. Appuyez sur le bouton « Réglages ».  
→ Le masque de commande « Réglages » s'affiche.



2. Appuyez sur le bouton « Applications ».  
→ Le masque de commande « Applications » s'affiche sur l'écran.



3. Appuyez sur le bouton « CCI.Cam ».  
→ Le masque de commande avec les réglages de CCI.Cam s'affiche.



4. Désactivez le « Video-Miniplexer ».



5. Appuyez sur le bouton « Réglages ».  
→ Le masque de commande « Réglages » se ferme.

6. Ouvrez CCI.Cam dans Standard-View.  
→ L'image de la caméra s'affiche.

## 5 Affichage des images des caméras

### 5.1.2 Raccorder deux caméras

Pour raccorder deux caméras au terminal, vous devez employer un Video-Mini-plexer (mini-plexeur vidéo).

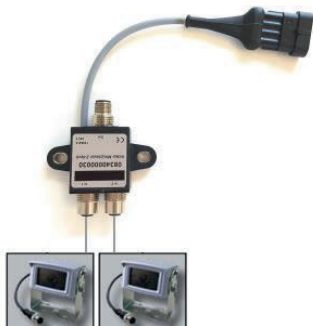

Le Video-Mini-plexer est alimenté en courant par le terminal.

1. Raccordez les caméras au Video-Mini-plexer.
2. Branchez le câble C2 sur le connecteur C du terminal.
3. Branchez le connecteur femelle M12 « M12 Video » (câble C2) sur le connecteur mâle « Out » du Video-Mini-plexer.

Configurez CCI.Cam de la manière suivante :



1. Appuyez sur le bouton « Réglages ».  
→ Le masque de commande « Réglages » s'affiche.



2. Appuyez sur le bouton « Applications ».  
→ Le masque de commande « Applications » s'affiche sur l'écran.



3. Appuyez sur le bouton « CCI.Cam ».  
→ Le masque de commande avec les réglages de CCI.Cam s'affiche.



4. Activez le « Video-Mini-plexer ».  
→ Le Video-Mini-plexer est activé.



5. Appuyez sur le bouton « Réglages ».  
→ Le masque de commande « Réglages » se ferme.

6. Ouvrez CCI.Cam dans Standard-View.  
→ L'image de la caméra 1 s'affiche.

### 5.1.3 Raccorder huit caméras

Le Video-Multiplexer vous permet de raccorder jusqu'à huit caméras au terminal.

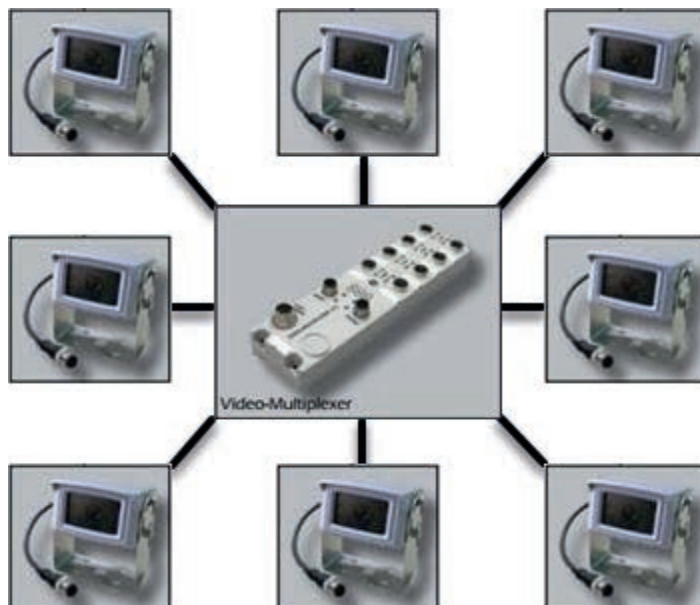

Le Video-Multiplexer est alimenté en courant par le terminal ou par une source de tension externe.

1. Raccordez les caméras au Video-Multiplexer.
2. Branchez le câble C2 sur le connecteur C du terminal.
3. Branchez le connecteur femelle M12 « M12 Video » (câble C2) à la prise « MON1 » du Video-Multiplexer.



---

#### PRUDENCE !

**Si vous raccordez plus de 3 caméras au Video-Multiplexer, vous surchargez la sortie de tension du terminal.**

La surcharge de la sortie de tension endommage le terminal.

- ▶ Utilisez une source de tension externe.
  - ▶ Raccordez la source de tension externe au connecteur mâle « P1 » du Video-Multiplexer.
-

## 5 Affichage des images des caméras

Configurez CCI.Cam de la manière suivante :



1. Appuyez sur le bouton « Réglages ».  
→ Le masque de commande « Réglages » s'affiche.



2. Appuyez sur le bouton « Applications ».  
→ Le masque de commande « Applications » s'affiche sur l'écran.



3. Appuyez sur le bouton « CCI.Cam ».  
→ Le masque de commande avec les réglages de CCI.Cam s'affiche.



4. Désactivez le « Video-Miniplxer ».



5. Appuyez sur le bouton « Réglages ».  
→ Le masque de commande « Réglages » se ferme.

6. Ouvrez CCI.Cam dans Standard-View.  
→ L'image de la caméra 1 s'affiche.



---

### REMARQUE

**Les raccordements non occupés du multiplexeur affichent une image de caméra noire.**

---

### 5.2 Commande

#### 5.2.1 Afficher l'image de la caméra

L'image de la caméra s'affiche lorsque vous ouvrez CCI.Cam dans Standard-View, Maxi-View ou Mini-View.

CCI.Cam peut uniquement être utilisée dans Standard-View ou Maxi-View.

#### 5.2.2 Miroiter l'image de la caméra

L'image de la caméra est miroitée le long de l'axe vertical.

Le miroitage de l'image de la caméra s'avère par ex. utile avec les caméras de recul :



1. Appuyez au centre de l'image de la caméra.  
→ Le bouton Burger s'affiche.



2. Appuyez sur le bouton Burger.  
→ Le « Menu Burger » s'affiche sur l'écran.



3. Activez la fonction « Miroitage ».  
→ L'image de la caméra est miroitée.

Désactivez « Miroitage » pour afficher l'image de la caméra normalement.



---

#### REMARQUE

**Le commutateur « Miroitage » n'agit que sur l'image de caméra actuellement visible.**

---



---

#### REMARQUE

**En cas de redémarrage du terminal, le commutateur « Miroitage » conserve sa position.**

---

## 5 Affichage des images des caméras

Les fonctions décrites ci-après ne sont utilisables que si plusieurs caméras ont été raccordées au terminal.

### 5.2.3 Caméra de recul automatique

La caméra de recul offre une assistance visuelle pour les manœuvres en marche arrière.

Vous pouvez utiliser comme caméra de recul l'une des caméras raccordées au Video-Miniplxer ou au Video-Multiplexer.

Il faut dans ce cas que le terminal détecte le changement du sens de la marche.

→ Le terminal détecte la marche arrière lorsque le tracteur ou la machine autotractée envoie le signal de sens de marche à l'ISOBUS.

► Raccorder deux caméras (⇒ chap. 5.1.2) ou

► Raccorder huit caméras (⇒ chap. 5.1.3)



1. Appuyez sur le bouton « Réglages ».  
→ Le masque de commande « Réglages » s'affiche sur l'écran :



2. Appuyez sur le bouton « Applications ».  
→ Le masque de commande « Applications » s'affiche sur l'écran :



3. Appuyez sur le bouton « CCI.Cam ».  
→ Le masque de commande avec les réglages de CCI.Cam s'affiche :



4. Appuyez sur le bouton « Caméra de recul ».  
→ La liste de sélection « Détection de la marche arrière » s'affiche sur l'écran.



5. Choisissez la méthode pour la détection de la marche arrière.



6. Confirmer la sélection avec « Retour ».  
→ Les réglages de CCI.Cam s'affichent sur l'écran.



7. Appuyez sur le bouton « Numéro de caméra ».  
→ La liste de sélection « Caméra de recul » s'affiche sur l'écran.

## 5 Affichage des images des caméras



8. Sélectionnez le numéro de la caméra devant être utilisée comme caméra de recul.



9. Appuyez sur le bouton « Réglages ».  
→ L'opération est terminée.



### REMARQUE

**Tous les tracteurs ou toutes les machines autotractées n'envoient pas de signal de sens de marche à l'ISOBUS.**

→ La caméra de recul automatique ne peut pas être utilisée sans signal de sens de marche.

▶ Sélectionnez « Arrêt » à l'étape 5.



### AVERTISSEMENT – DANGERS GÉNÉRAUX !

**La caméra de recul n'est qu'un équipement auxiliaire pouvant éventuellement fournir une vue déformée et incorrecte des obstacles ou ne pas les représenter du tout.**

**La caméra de recul ne peut pas remplacer votre attention.**

**La caméra de recul ne vous avertit pas en cas de risque de collision ni de la présence de personnes ou d'objets.**

Le cas échéant, vous ne pouvez pas détecter la présence de personnes ou d'objets et pouvez blesser des personnes en continuant à rouler ou endommager des objets, le tracteur ou la machine autotractée.

▶ Vous êtes responsable de la sécurité à tout moment.

▶ Vous devez continuer à faire attention à ce qui se trouve dans votre entourage immédiat lorsque vous manœuvrez. Cela s'applique aussi bien à la zone derrière, devant et sur côté du tracteur ou de la machine autotractée.

## 5 Affichage des images des caméras

### 5.2.4 Afficher en permanence l'image de la caméra

Vous souhaitez afficher l'image d'une caméra spécifique. L'image de la caméra doit s'afficher jusqu'à ce que vous modifiez votre sélection :

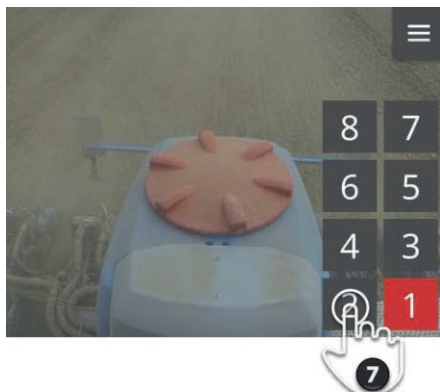

1. Appuyez au centre de l'image de la caméra.  
→ Le bouton Burger s'affiche.



2. Appuyez sur le bouton Burger.  
→ Le « Menu Burger » s'affiche sur l'écran.



3. Désactivez « Événement ».  
→ Le changement de caméra déclenché selon événement est désactivé.



4. Désactivez « Temps ».  
→ Le changement de caméra temporisé est désactivé.



5. Appuyez sur le bouton « Retour ».  
→ L'image de la caméra s'affiche sur l'écran.



6. Appuyez au centre de l'image de la caméra.  
→ Les boutons pour la sélection de la caméra s'affichent sur l'écran.



7. Appuyez sur le bouton gris qui comporte le numéro de la caméra.  
→ L'image de la caméra s'affiche sur l'écran.

### 5.2.5 Changement automatique de caméra

Vous souhaitez

- automatiquement basculer entre l'affichage de certaines images de caméra ou de toutes les images de caméra et
- définir la durée d'affichage de l'image de chaque caméra.

Réglez

Régler

- la durée d'affichage de chaque image de caméra et
- dans quel ordre les images de caméra doivent s'afficher :

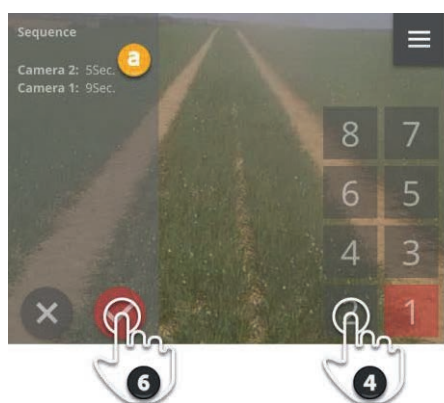

1. Appuyez au centre de l'image de la caméra.  
→ Les boutons d'édition s'affichent.



2. Appuyez sur le bouton Burger.  
→ Le menu Burger s'affiche sur l'écran.



3. Appuyez sur le bouton « Ordre ».  
→ Les boutons pour la sélection de la caméra s'affichent sur l'écran.



4. Appuyez sur le bouton de la caméra qui doit s'afficher en premier. La durée de pression sur ce bouton correspond à la durée d'affichage souhaitée de l'image de la caméra.



5. Répétez la même opération pour les autres caméras.  
→ La zone d'information (a) affiche le numéro de caméra et la durée.



6. Appuyez sur le bouton Action.  
→ L'image de la caméra s'affiche sur l'écran.

## 5 Affichage des images des caméras

### Démarrer



Démarrez le changement automatique de caméra :

1. Appuyez au centre de l'image de la caméra.  
→ Les boutons d'édition s'affichent.
2. Appuyez sur le bouton Burger.  
→ Le menu Burger s'affiche sur l'écran.
3. Activez « Temps ».  
→ Le changement automatique de caméra commence.



---

#### REMARQUE

**Toutes les images de caméra ne doivent pas être utilisées pour le changement automatique de caméra.**

- Ignorez une ou plusieurs caméras lors de la sélection de l'ordre et de la durée d'affichage.
- 



---

#### REMARQUE

**Les réglages de l'ordre et de la durée d'affichage des images de caméra restent conservés.**

Après un redémarrage du terminal, vous devez simplement démarrer le changement automatique de caméra.

---

### Arrêter



Arrêtez le changement automatique de caméra de la manière suivante :

1. Appuyez au centre de l'image de la caméra.  
→ Les boutons d'édition s'affichent.
2. Appuyez sur le bouton Burger.  
→ Le menu Burger s'affiche sur l'écran.
3. Désactivez « Temps ».  
→ Le changement automatique de caméra s'arrête.  
→ L'image actuelle de la caméra s'affiche en permanence.



### 5.2.6 Changement de caméra déclenché selon événement

En mode Changement de caméra déclenché selon événement, la machine choisit quelle caméra est affichée.

- ▶ Consulter le manuel d'utilisation de la machine pour vérifier si la machine peut piloter le Video-Miniplxer ou le Video-Multiplexer.  
→ Si cette fonction n'est pas prise en charge par la machine, vous ne pouvez pas utiliser le changement de caméra déclenché selon événement.

- ▶ Si vous utilisez le Video-Multiplexer : Raccordez la machine au Video-Multiplexer.
- ▶ Sur la machine, activez la commande du Video-Miniplxer ou du Video-Multiplexer.

**Préparatifs**



1. Appuyez au centre de l'image de la caméra.  
→ Les boutons d'édition s'affichent.



2. Appuyez sur le bouton Burger.  
→ Le menu Burger s'affiche sur l'écran.



3. Activez « Événement ».  
→ Le changement de caméra déclenché selon événement est activé.



#### **La machine choisit l'image de la caméra**

Certaines machines choisissent l'image de la caméra affichée. Cela s'avère utile pour attirer l'attention sur un événement précis sur ou près de la machine, par ex. l'ouverture de la chambre de pressage.

Ces machines

- pilotent le Video-Multiplexer par le biais d'un câble distinct ou
- pilotent le Video-Miniplxer sans câblage séparé.
- Dans les deux cas, vous ne pouvez pas influencer le choix de l'image de la caméra et la durée d'affichage via CCI.Cam.



### **6 Vitesse, position et géométrie**

Ce chapitre vous explique

- pourquoi vous devez régler les positions de l'antenne GPS, des points d'attelage, des points de référence et des sections,
- comment régler ces positions,
- comment éviter les recouvrements ou les manques en corrigeant les délais,
- à quel moment utiliser la prise signal du tracteur,
- quelles sont les machines qui se connectent automatiquement au Task Controller du terminal et quelles sont celles qui ne le font pas,
- ce qu'est un TC-Client.

## 6 Vitesse, position et géométrie

Vous souhaitez utiliser *Parallel Tracking*, *Rate Control*, *Section Control* ou *Tramline Control*. Ces deux fonctions sont liées à un emplacement géographique et ont besoin d'informations précises sur l'attelage ou la machine autotractée :

- Type et source des informations de vitesse,
- Position de l'antenne GPS,
- Géométrie du tracteur et de la machine,
- Type d'attelage de la machine.

Vous procédez à ces réglages dans CCI.Config.



1. Appuyez sur le bouton « Réglages ».  
→ Le masque de commande « Réglages » s'affiche sur l'écran :



2. Appuyez sur le bouton « Applications ».  
→ Le masque de commande « Applications » s'affiche sur l'écran.

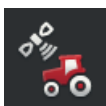

3. Appuyez sur le bouton « CCI.Config ».  
→ Le masque de commande « CCI.Config » s'affiche sur l'écran.

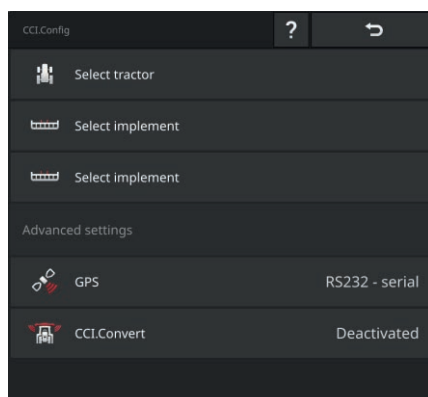

Procédez de la manière suivante :



### Ajouter et configurer un tracteur

Dans la liste des tracteurs, ajoutez une entrée pour chaque tracteur sur lequel vous utilisez le terminal.

Procédez aux réglages suivants :

- Position de l'antenne GPS,
- Types d'attelage du tracteur,
- Utilisation de la *prise signal*,
- Affichage de la vitesse GPS.

⇒ chap. 6.1, ⇒ chap. 6.2



---

### Ajouter et configurer une machine

Dans la liste des machines, ajoutez une entrée pour chaque machine.

Procédez aux réglages suivants :

- Position de l'antenne GPS,
- Type de machine,
- Largeur de travail,
- Point d'attelage,
- Type d'attelage.

⇒ chap. 6.3, ⇒ chap. 6.4



---

### Configurer le récepteur GPS

Le récepteur GPS est raccordé directement au terminal ou connecté au terminal via l'ISOBUS.

Procédez aux réglages suivants :

- Position de l'antenne GPS,
- Interface du récepteur GPS.

⇒ chap. 6.5

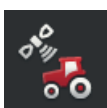

---

### Tachymètre

Configurez un tachymètre. Le tachymètre

- vous montre la vitesse de marche,
- vous montre si vous vous trouvez dans la plage de travail optimale,
- vous permet de directement accéder aux réglages du tracteur et de la machine.

⇒ chap. 6.7

### 6.1 Ajouter un tracteur



1. Dans le masque de commande CCI.Config, appuyez sur le bouton « Tracteur ».

→ Le masque de commande « Tracteur » s'affiche sur l'écran.

2. Appuyez sur le bouton « + nouveau Tracteur ».

3. Saisissez le nom du tracteur.



4. Validez votre saisie.

→ Le masque de commande « CCI.Config » s'affiche sur l'écran.

→ Le nouveau tracteur est sélectionné et comporte un symbole d'avertissement.

5. Configurez le tracteur.

→ Le symbole du tracteur est affiché à la place du symbole d'avertissement. Le tracteur peut maintenant être utilisé.



Dans la liste des tracteurs, créez une entrée pour chaque tracteur sur lequel le terminal est utilisé.

Nous recommandons d'ajouter maintenant tous les tracteurs, de leur attribuer un nom distinct et de les configurer.



#### REMARQUE

#### En cas de changement de tracteur, les réglages doivent être modifiés.

Si aucun tracteur n'est sélectionné ou si un tracteur incorrect est sélectionné, Parallel Tracking, Rate Control, Tramline Control et Section Control fonctionnent avec des réglages incorrects.

► Sélectionner un tracteur dans la liste (⇒ chap. 6.8.1).

Si le tracteur n'est pas dans la liste des tracteurs :

► Ajoutez le tracteur (⇒ chap. 6.1).

► Configurez le tracteur (⇒ chap. 6.2).

### 6.2 Configurer un tracteur



#### REMARQUE

**La distance C doit être réglée pour tous les types d'attelage disponibles sur le tracteur.**

Si la distance C n'est pas réglée,

- il est impossible de calculer la position avec précision
- Rate Control, Parallel Tracking, Section Control et Tramline Control peuvent certes être utilisées mais fonctionnent de manière imprécise.

► Réglez la distance C pour tous les types d'attelage disponibles sur le tracteur.

Configurez le tracteur :

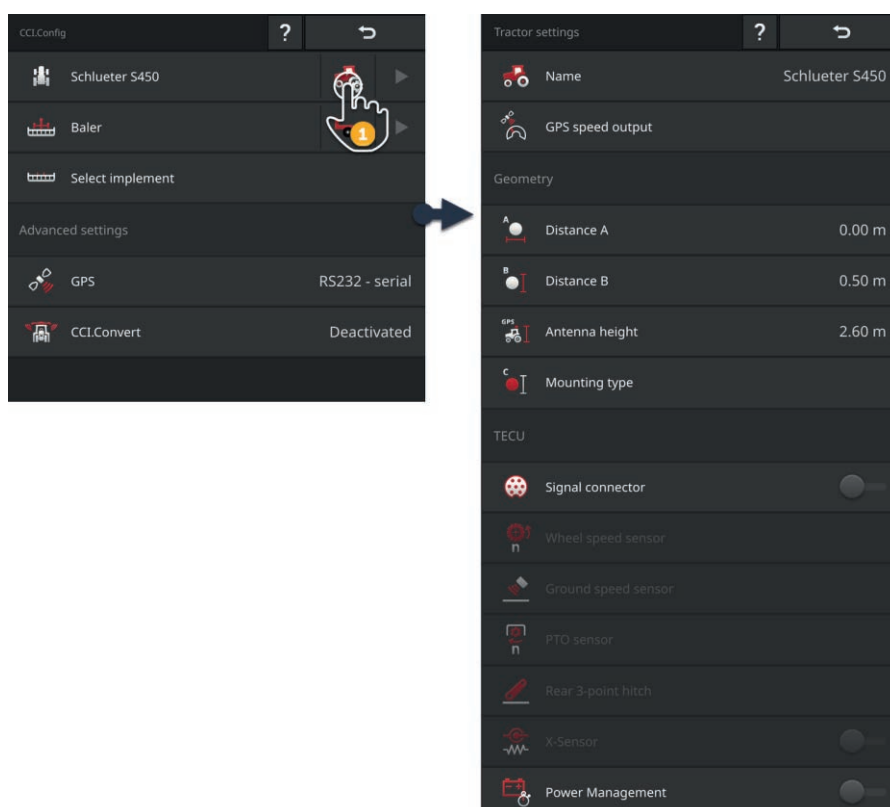

1. Dans le masque de commande « CCI.Config », appuyez sur le bouton « Réglages du tracteur ».  
→ Les réglages du tracteur s'affichent sur l'écran.
2. Suivez les instructions énoncées au ⇒ chap. 6.2.1, ⇒ chap. 6.2.2, ⇒ chap. 6.2.3 et ⇒ chap. 6.2.4.

## 6 Vitesse, position et géométrie

### Contrôle

Contrôlez ensuite les réglages :

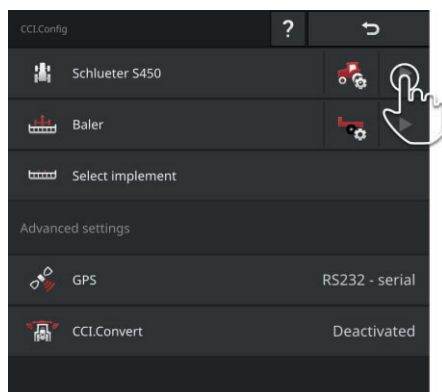

- Dans le masque de commande « CCI.Config », appuyez sur la touche fléchée dans le bouton du tracteur.  
→ La zone d'information « Tracteur » s'affiche sur l'écran.

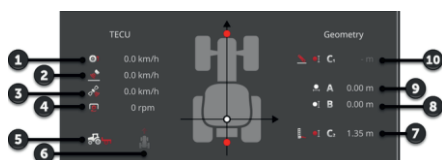

- 1 : Vitesse des roues
- 2 : Vitesse du radar
- 3 : Vitesse GPS
- 4 : Vitesse de rotation de la prise de force
- 5 : Position de travail
- 6 : Sens de marche
- 7 : Type d'attelage et distance C2, point de référence du tracteur - point d'attelage arrière
- 8 : Distance B, point de référence du tracteur - antenne GPS
- 9 : Distance A, point de référence du tracteur - antenne GPS
- 10 : Type d'attelage et distance C1, point de référence du tracteur - point d'attelage avant

### 6.2.1 Position de l'antenne GPS

Si le tracteur ne dispose pas d'un récepteur GPS, continuez la lecture au  
⇒ chap. 6.2.2.

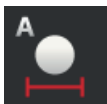

#### Distance A

1. Montez l'antenne GPS en la centrant sur le tracteur. Il s'agit de la procédure recommandée.
2. Appuyez sur le bouton « Distance A ». → Un dialogue de saisie s'affiche.
3. Réglez la distance A sur 0.
4. Terminez cette opération avec « Retour ».



#### Distance A

La distance dans le sens transversal entre l'antenne GPS et le point de référence du tracteur :

- Le point de référence du tracteur est le point central de l'essieu arrière.
- La distance est mesurée par rapport à l'axe longitudinal.

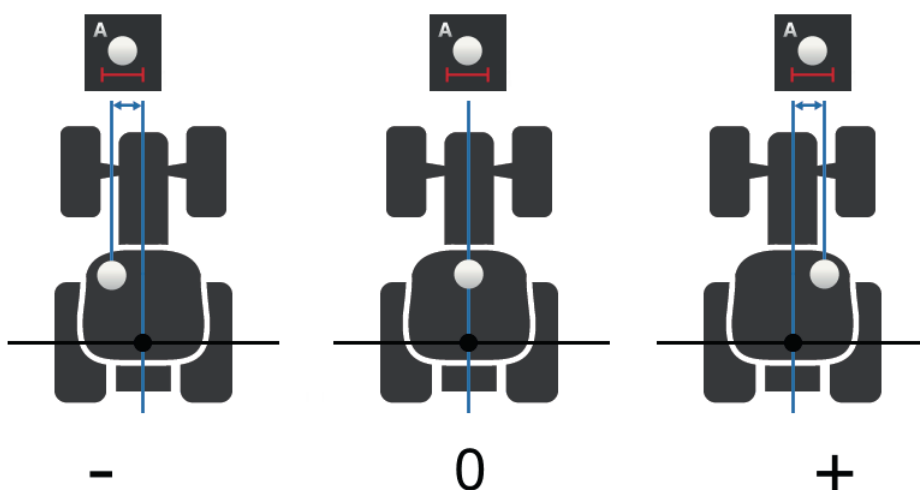

L'antenne GPS se trouve à gauche du point de référence dans le sens de marche :

- ▶ Saisissez la distance A sous forme de valeur négative.

L'antenne GPS se trouve à droite du point de référence dans le sens de marche

- ▶ Saisissez la distance A sous forme de valeur positive.

L'antenne GPS est sur l'axe longitudinal du tracteur :

- ▶ Réglez la distance A sur 0.

## 6 Vitesse, position et géométrie

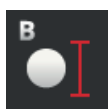

### Distance B

1. À côté du tracteur, marquez au sol le point central de l'essieu arrière et la position de l'antenne GPS à l'aide de craie.
2. Mesurez la distance.
3. Appuyez sur le bouton « Distance B ».  
→ Un dialogue de saisie s'affiche.
4. Saisissez la valeur mesurée.
5. Terminez cette opération avec « Retour ».



### Distance B

La distance dans le sens longitudinal entre l'antenne GPS et le point de référence du tracteur :

- Le point de référence du tracteur est le point central de l'essieu arrière.
- La mesure est effectuée le long de l'axe longitudinal.

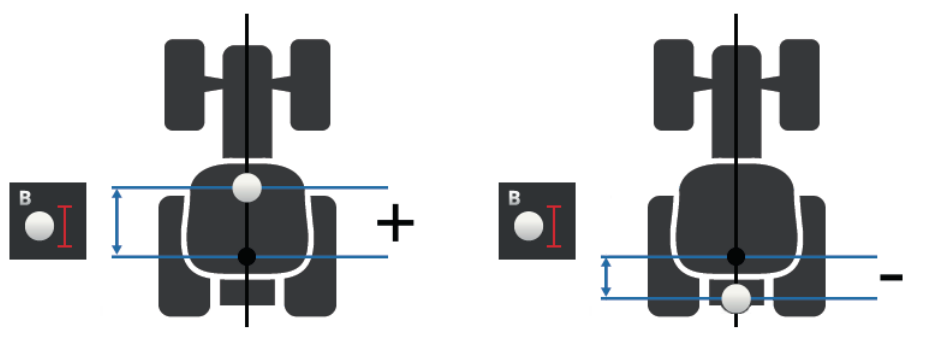

L'antenne GPS se trouve derrière le point de référence dans le sens de marche :

- ▶ Saisissez la distance B sous forme de valeur négative.

L'antenne GPS se trouve devant le point de référence dans le sens de marche :

- ▶ Saisissez la distance B sous forme de valeur positive.

L'antenne GPS se trouve exactement au-dessus de l'essieu arrière :

- ▶ Réglez la distance B sur 0.



### **Hauteur de l'antenne**

Distance entre le point le plus haut de l'antenne GPS et le sol.

1. Mesurez la distance entre le point le plus haut de l'antenne GPS et le sol.
2. Appuyez sur le bouton « Hauteur de l'antenne ».  
→ Un dialogue de saisie s'affiche.
3. Saisissez la valeur mesurée.
4. Terminez cette opération avec « Retour ».



### Type d'attelage et distance C

La distance C doit être réglée séparément pour chaque type d'attelage du tracteur :

1. Contrôlez les types d'attelage disponibles sur le tracteur.
2. Pour chaque type d'attelage, mesurez la distance C.
3. Appuyez sur le bouton « Type d'attelage ».  
→ La liste de sélection « Type d'attelage » s'affiche sur l'écran.
4. Appuyez sur le bouton d'un type d'attelage du tracteur.  
→ Une fenêtre de saisie s'affiche sur l'écran.
5. Saisissez la distance C.
6. Retournez à la liste de sélection « Type d'attelage » en appuyant sur « Retour ».
7. Répétez les étapes quatre à six pour tous les autres types d'attelage.
8. Après la saisie de toutes les valeurs, terminez cette opération avec « Retour ».



### Type d'attelage

Un tracteur possède plusieurs types d'attelage à l'arrière.  
Un type d'attelage est affecté à chaque machine.

### Distances C

La distance C entre le point de référence du tracteur et le point d'attelage est différente pour chaque type d'attelage :

- Le point de référence du tracteur est le point central de l'essieu arrière.
- La mesure est effectuée le long de l'axe longitudinal.

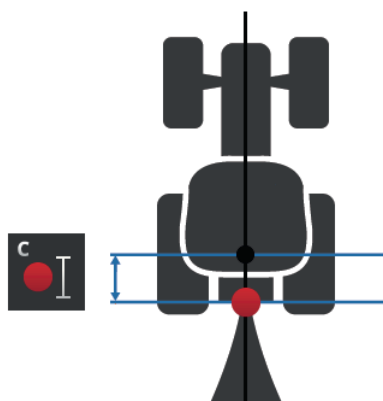

Dans CCI.Config, saisissez la distance C pour chaque type d'attelage.

Donnez-vous la peine, de préférence déjà pendant la mise en service, et évitez ainsi une nouvelle mesure pendant l'attelage de la machine.

Après l'attelage d'une machine, il suffira de sélectionner le type d'attelage dans les réglages de la machine (⇒ chap. 6.4.2) :

→ Section Control utilise automatiquement la bonne distance C.

### 6.2.2 Données du tracteur

Un tracteur ISOBUS envoie à l'ISOBUS les données du tracteur suivantes :

**Tracteur avec  
TECU**

- vitesse du radar et des roues,
- vitesse de rotation de la prise de force,
- sens de la marche,
- position de l'attelage 3 points arrière.

La *prise signal* est désactivée en usine. Gardez ce réglage pour un tracteur ISOBUS :

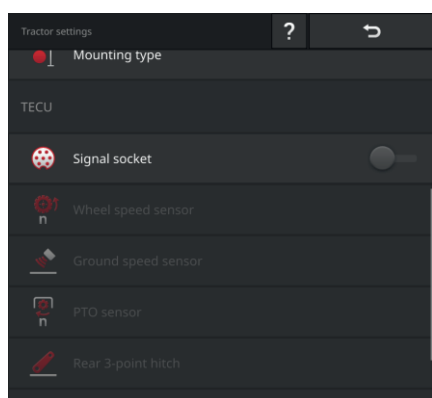

#### Prise signal

- ▶ Dans le masque de commande « Réglages du tracteur », désactivez la prise signal.  
→ Les boutons pour le réglage de la prise signal sont désactivés.

## 6 Vitesse, position et géométrie



### Contrôle

Si vous avez un tracteur ISOBUS, vous pouvez contrôler dans les réglages du tracteur quelles sont les données du tracteur envoyées par le tracteur à l'ISOBUS.

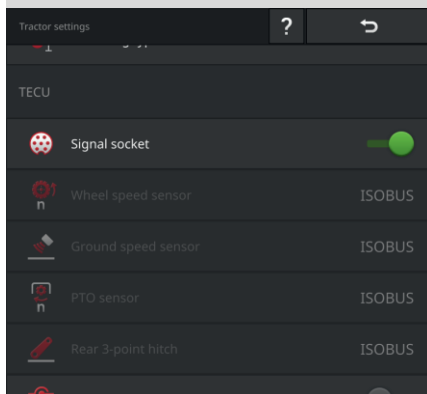

1. Raccordez le terminal à la prise signal en procédant de la manière décrite à la section *Tracteur sans TECU*.
2. Activez la prise signal.
  - Les boutons des données du tracteur envoyées par le tracteur sont identifiés par « ISOBUS ».
  - Le terminal peut compléter des données du tracteur manquantes si celles-ci sont disponibles sur la prise signal.

### Exemple

Le tracteur ISOBUS envoie à l'ISOBUS uniquement la vitesse des roues. Vous avez monté ultérieurement un capteur radar et son signal de sortie est disponible sur la prise signal.

Le bouton « Vitesse radar » est identifié par « Signal », le bouton « Vitesse roue » est identifié par « ISOBUS ».

- ▶ Réglez la vitesse du radar.
  - Le terminal envoie la vitesse du radar à l'ISOBUS.

### Recommandation

Le tracteur envoie à l'ISOBUS toutes les données du tracteur :

- ▶ Désactivez la prise signal.

Les données du tracteur que le tracteur n'envoie pas à ISOBUS sont disponibles sur la prise signal :
- ▶ Activez la prise signal et réglez les données du tracteur supplémentaires.

Si les données du tracteur ne sont pas envoyées à l'ISOBUS par le tracteur, le terminal doit se charger de cette tâche.

**Tracteur sans  
TECU**

Vous avez besoin

- du câble B,
- du câble H.

Raccordez le terminal à la *prise signal* du tracteur.

→ Le terminal lit les données du tracteur et les envoie à l'ISOBUS.

1. Branchez le câble B sur le connecteur B du terminal.
2. Branchez le connecteur femelle « Signal » (câble B) sur le connecteur M12 « Signal » (câble H).
3. Branchez le connecteur « Signal » (câble H) dans la prise signal du tracteur.



### Prise signal

1. Raccordez le terminal à la prise signal comme décrit ci-dessus.
2. Activez la prise signal.  
→ Les boutons pour le réglage des données du tracteur sont activés.
3. Réglez les données du tracteur comme décrit ci-après.



---

### REMARQUE

#### **La prise signal est activée mais le tracteur envoie les données du tracteur à l'ISOBUS.**

Si le terminal détecte une TECU sur l'ISOBUS lorsque la prise signal est activée, les boutons de réglage des données du tracteur sont alors identifiés par « ISOBUS » et désactivés :

- La vitesse des roues et du radar, la vitesse de rotation de la prise de force et la position de travail ne peuvent pas être réglées.
  - Le terminal n'envoie pas de données du tracteur à l'ISOBUS.
-



### Vitesse des roues

Le nombre d'impulsions par distance parcourue est indiqué dans les caractéristiques techniques du tracteur.

La plage de valeurs admissible s'étend de 200 à 30000 impulsions/100 m.

1. Appuyez sur le bouton « Vitesse roue ».  
→ Le masque de commande « Vitesse roue » s'affiche sur l'écran.
2. Appuyez sur le champ de saisie.  
→ Le clavier virtuel de l'écran s'affiche.
3. Saisissez le nombre d'impulsions par 100 m puis validez votre saisie.  
→ Le masque de commande « Vitesse roue » s'affiche sur l'écran.
4. Terminez cette opération avec « Retour ».

Calibrez la vitesse des roues,

- si le capteur de roue a été monté ultérieurement sur le tracteur,
  - si les caractéristiques techniques du tracteur ne contiennent pas d'informations sur le capteur de roue.
- voir section *Calibrer la vitesse des roues*.



### Vitesse du radar

Le nombre d'impulsions par distance parcourue est indiqué dans la fiche de données techniques du capteur radar.

La plage de valeurs admissible s'étend de 200 à 30000 impulsions/100 m.

1. Appuyez sur le bouton « Vitesse roue ».  
→ Le masque de commande « Vitesse radar » s'affiche sur l'écran.
2. Appuyez sur le champ de saisie.  
→ Le clavier virtuel de l'écran s'affiche.
3. Saisissez le nombre d'impulsions par 100 m puis validez votre saisie.  
→ Le masque de commande « Vitesse radar » s'affiche sur l'écran.
4. Terminez cette opération avec « Retour ».

Calibrez la vitesse du radar si les caractéristiques techniques du capteur radar ne sont pas disponibles :

→ voir section *Calibrer la vitesse du radar*.



### Vitesse de rotation de la prise de force

Le nombre d'impulsions par tour est indiqué dans les caractéristiques techniques du tracteur.

La plage de valeurs admissible s'étend de 1 à 40 impulsions/tour. Une valeur revenant souvent dans la pratique est 6.

1. Appuyez sur le bouton « Capteur de prise de force ».  
→ Le masque de commande « Capteur de prise de force » s'affiche sur l'écran.
2. Appuyez sur le champ de saisie.  
→ Le clavier virtuel de l'écran s'affiche.
3. Saisissez le nombre d'impulsions par tour de la prise de force puis validez votre saisie.  
→ Le masque de commande « Capteur de prise de force » s'affiche sur l'écran.
4. Terminez cette opération avec « Retour ».



### Attelage 3 points arrière

voir section *Calibrer l'attelage 3 points arrière* et *Régler la position de travail*.



### X-Sensor

Activez le X-Sensor.

→ Le terminal lit les données relatives à la vitesse sur la prise signal.



### REMARQUE

**Le X-Sensor est un capteur de vitesse pouvant être monté ultérieurement.**

Activez uniquement le X-Sensor lorsque

- le tracteur est muni d'un X-Sensor,
- la sortie du capteur est envoyée sur la prise signal.

### Calibrer la vitesse des roues



#### REMARQUE

#### Le champ ne convient pas pour le calibrage de la vitesse.

- Calibrez la vitesse sur des surfaces lisses (par ex. asphalté) et non dans le champ.

### Préparatifs

- Jalonnez un trajet de 100 m.
- Mettez le tracteur au point de départ du trajet.

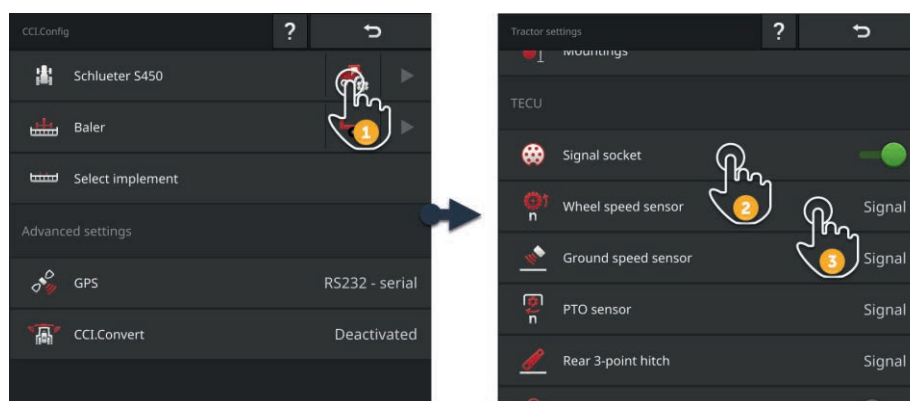

1. Ouvrez le masque de commande « CCI.Config » et appuyez sur le bouton « Réglages du tracteur ».  
→ Les réglages du tracteur s'affichent sur l'écran.
2. Activez la prise signal.  
→ Le bouton « Capteur de roue » est activé.
3. Appuyez sur le bouton « Capteur de roue ».  
→ La fenêtre de saisie « Capteur de roue » s'affiche.
4. Appuyez sur le bouton « Calibrer ».  
→ Le masque de commande « Étape 1 de 2 » s'affiche sur l'écran.

## 6 Vitesse, position et géométrie



5. Appuyez sur le bouton « DÉMARRAGE ».

- Le masque de commande « Étape 2 de 2 » s'affiche sur l'écran.
- Le compteur d'impulsions affiche la valeur actuelle.



6. Parcourez 100 m et appuyez sur le bouton « ARRÊT ».

- Le masque de commande « Capteur de roue » s'affiche sur l'écran.
- Le champ de saisie « Impulsions/100 m » affiche la valeur mesurée.



7. Terminez cette opération avec « Retour ».

- Le masque de commande « Réglages du tracteur » s'affiche sur l'écran.

Procédez comme décrit à la section *Calibrer la vitesse des roues*. Appuyez sur le bouton « Capteur radar » indiqué à l'étape 4.

**Calibrer la  
vitesse du ra-  
dar**

## 6 Vitesse, position et géométrie

### Calibrer l'attelage 3 points arrière

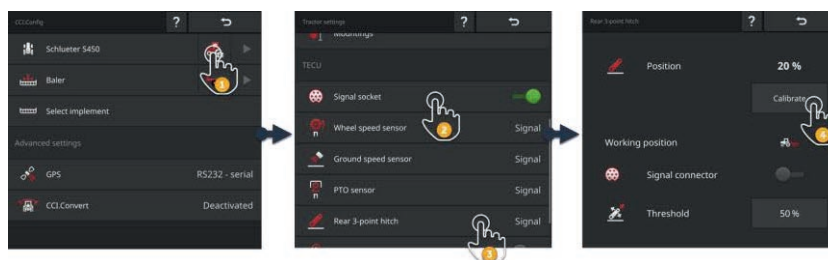

1. Ouvrez le masque de commande « CCI.Config » et appuyez sur le bouton « Réglages du tracteur ».

→ Les réglages du tracteur s'affichent sur l'écran.

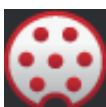

2. Activez la prise signal.

→ Le bouton « 3 points » est activé.



3. Appuyez sur le bouton « 3 points ».

→ La fenêtre de saisie « 3 points » s'affiche.

4. Appuyez sur le bouton « Calibrer ».

→ Le masque de commande « Étape 1 de 2 » s'affiche sur l'écran.

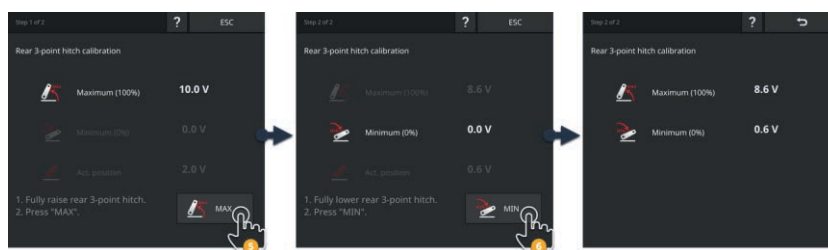

5. Relevez complètement l'attelage 3 points arrière et appuyez sur le bouton « MAX ».

→ Le masque de commande « Étape 2 de 2 » s'affiche sur l'écran.

→ La valeur de tension pour le maximum s'affiche sur l'écran.



6. Abaissez complètement l'attelage 3 points arrière et appuyez sur le bouton « MIN ».

→ Les valeurs de tension pour le maximum et le minimum s'affichent sur l'écran.



7. Terminez cette opération avec « Retour ».

→ Le masque de commande « Réglages du tracteur » s'affiche sur l'écran.

Certains tracteurs fournissent la position de travail via la prise signal. Procédez de la manière suivante :

**Régler la position de travail**

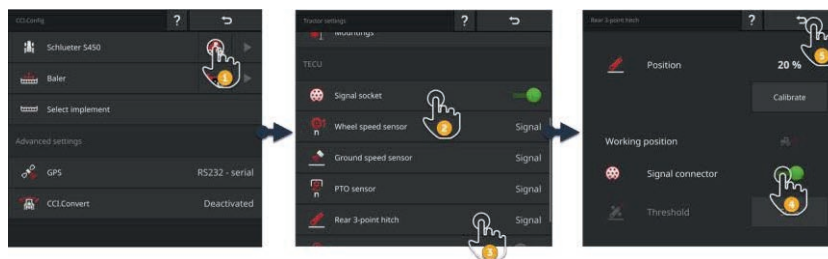

1. Ouvrez le masque de commande « CCI.Config » et appuyez sur le bouton « Réglages du tracteur ».

→ Les réglages du tracteur s'affichent sur l'écran.



2. Activez la prise signal.

→ Le bouton « 3 points » est activé.



3. Appuyez sur le bouton « 3 points ».

→ La fenêtre de saisie « 3 points » s'affiche.

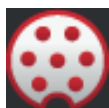

4. Activez la prise signal.

→ Le terminal utilise la position de travail de la prise signal.



5. Terminez cette opération avec « Retour ».

→ Le masque de commande « Réglages du tracteur » s'affiche sur l'écran.

## 6 Vitesse, position et géométrie

Si la *position de travail* n'est pas disponible sur la *prise signal*, réglez-la de la manière suivante :

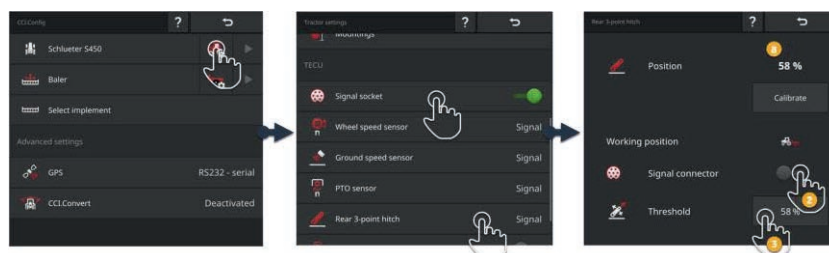

1. Mettez l'*attelage 3 points arrière* en position de travail et relevez le pourcentage indiqué pour la position (a) dans la fenêtre de saisie « 3 points ».



2. Dans la fenêtre de saisie « 3 points », désactivez la prise signal.  
→ Le bouton « Valeur de seuil » est activé.



3. Appuyez sur le champ de saisie « Valeur de seuil ».  
→ Le clavier virtuel de l'écran s'affiche.

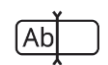

4. Saisissez la valeur relevée à l'étape 1 et validez votre saisie.



5. Terminez cette opération avec « Retour ».

→ Le masque de commande « Réglages du tracteur » s'affiche sur l'écran.



### REMARQUE

**L'EHR (contrôle électronique du relevage arrière) affecte parfois l'affichage de la position de travail.**

L'affichage de l'attelage 3 points arrière bascule alors entre la position de travail et la position de transport.

1. Arrêtez le relevage de l'attelage 3 points arrière (étape 1) quelques centimètres avant que la position de travail soit atteinte.
2. Utilisez le pourcentage affiché comme valeur de seuil.

### 6.2.3 Vitesse GPS

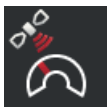

#### Affichage de la vitesse GPS

Si un récepteur GPS est raccordé au terminal, le terminal peut fournir la vitesse GPS à tous les appareils de l'ISOBUS et à tous les membres ISOBUS.

1. Appuyer sur le bouton « Sortie vitesse GPS ».  
→ La liste de sélection « Sortie vitesse GPS » s'affiche sur l'écran.
2. Sélectionnez le message ISOBUS à partir duquel la vitesse GPS est envoyée à la machine. Vous pouvez choisir une ou plusieurs options.  
→ Dans les réglages du tracteur, les boutons pour la vitesse sont identifiés au moyen de la mention « GPS ».

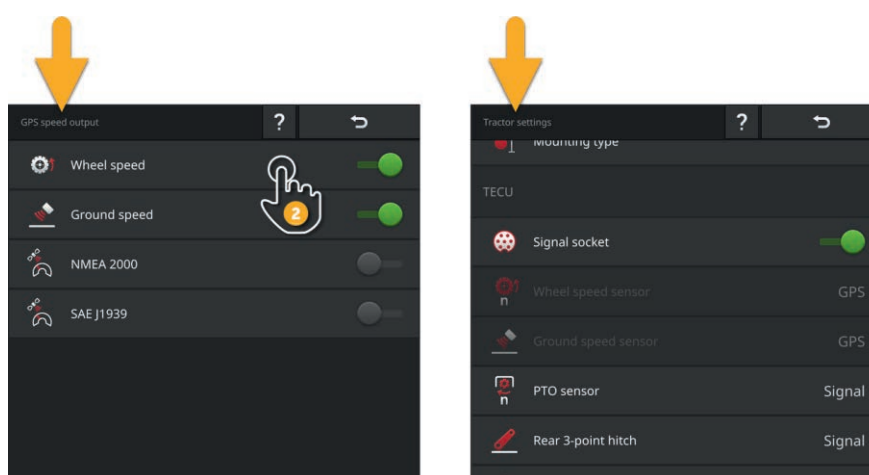

#### REMARQUE

**Le message doit aussi être configuré dans la machine.**



#### Utiliser la vitesse GPS

La vitesse GPS est non seulement sans dérive mais aussi très précise lorsqu'aucun DGPS ou RTK n'est disponible.

→ Nous recommandons d'utiliser la vitesse GPS.

#### Masquage important

En cas de masquage important des signaux GPS, il n'y a plus d'informations sur la vitesse.

→ N'utilisez pas la vitesse GPS si vos champs sont fortement ombragés.

### 6.2.4 Power Management

Le Power Management est un délai de déconnexion. Lorsque vous retirez la clé de contact, le terminal est déconnecté après un certain délai.

→ Il est possible de mettre fin aux processus en cours d'exécution sur le terminal et sur la machine ISOBUS.

Le Power Management peut être utilisé uniquement avec un kit de montage ultérieur ISOBUS.

Le Power Management ne fonctionne pas sur un tracteur équipé de l'ISOBUS à l'usine :

► Désactivez le « Power Management ».



---

#### REMARQUE

**Le Power Management n'est pris en charge que par des kits de montage ultérieurs ISOBUS sélectionnés.**

Activez le Power Management uniquement si cette fonction est prise en charge par le kit de montage ultérieur ISOBUS.

---



#### Power Management

► Activez le « Power Management ».

→ Lorsque vous retirez la clé de contact, le terminal est désactivé après un certain délai.

### 6.3 Ajouter une machine



#### REMARQUE

**Une machine ISOBUS avec TC-Client s'inscrit automatiquement dans la liste des machines.**

La machine fournit aussi automatiquement les réglages de la machine. N'ajoutez pas ces machines manuellement.

Si une machine ISOBUS avec TC-Client ne s'inscrit pas dans la liste des machines, cela signifie qu'il y a une erreur.

► Lisez le ⇒ chap. 11.1 pour savoir comment supprimer l'erreur.

Ajoutez une nouvelle machine dans la liste des machines

- si vous souhaitez utiliser la machine pour consigner des tâches, pour *Section Control* ou *Rate Control*
- si la machine
  - n'est pas une machine ISOBUS
  - est une machine ISOBUS sans TC-Client.

Ajoutez une machine :



1. Dans le masque de commande « CCI.Config », appuyez sur le bouton « Machine ».  
→ Le masque de commande « Machine arrière 1 » s'affiche.



2. Appuyez sur le bouton « + nouvelle machine ».
3. Saisissez le nom de la machine.



4. Validez votre saisie.  
→ La liste des machines s'affiche sur l'écran. La nouvelle machine est sélectionnée.



5. Retournez au masque de commande « CCI.Config ».



### **TC-Client et UT-Client**

Ne pas confondre la liste des machines de CCI.Config avec la liste des machines du masque de commande « Machines enregistrées ».

- Le masque « Machines enregistrées » est utilisé pour gérer les machines pilotées par le terminal.
- CCI.Config gère les machines utilisées pour la consignation de tâches, pour Section Control ou Rate Control.

Vous pilotez une machine ISOBUS avec l'application CCI.UT A ou CCI.UT B. Ces deux applications se connectent à l'ISOBUS avec Universal Terminal (UT). La machine ISOBUS a un client qui se connecte avec l'UT sur le terminal.

Vous consignez des tâches, exécutez Section Control et Rate Control avec les applications CCI.Control et CCI.Command. Ces applications se connectent sur l'ISOBUS avec Task Controller (TC). La machine ISOBUS a un client qui se connecte avec le TC sur le terminal.

Le pilotage de machines et la consignation de tâches, l'exécution de Section Control/Rate Control sont possibles sur des terminaux ISOBUS séparés :

- Sur le terminal utilisé pour piloter des machines, « Universal Terminal » est activé et « Task Controller » est désactivé.  
→ L'UT-Client de la machine se connecte au terminal.
- Sur le deuxième terminal, « Universal Terminal » est désactivé et « Task Controller » est activé.  
→ Le TC-Client de la machine se connecte au terminal.

### 6.4 Configurer une machine

Pour les machines créées manuellement, vous devez procéder à tous les réglages.

Une machine ISOBUS avec *TC-Client* s'inscrit automatiquement dans la liste des machines et procède automatiquement aux réglages de la machine.

→ Les réglages ayant été effectués automatiquement par la machine ne peuvent pas être modifiés.

- ▶ Vérifiez si les réglages effectués automatiquement par la machine sont complets.
- ▶ Complétez les réglages manquants.

Configurez la machine :

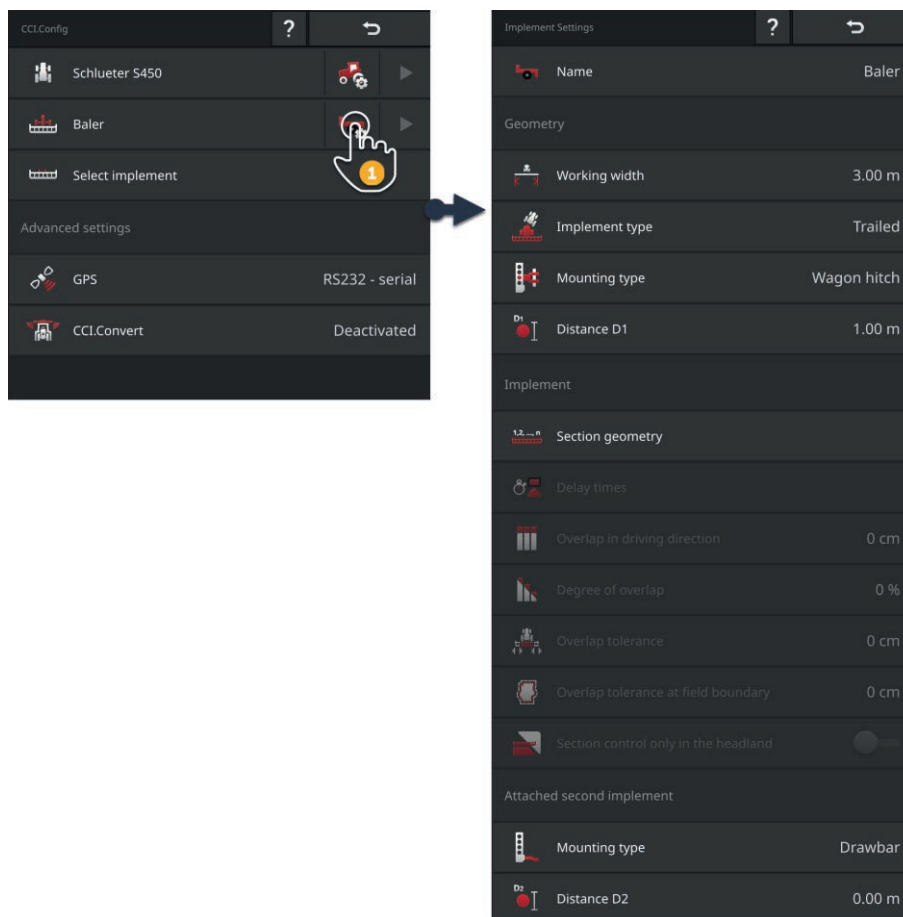

1. Appuyer sur le bouton « Réglages machine ».  
→ Les réglages de la machine s'affichent sur l'écran.
2. Suivez les instructions énoncées au ⇒ chap. 6.4.1, ⇒ chap. 6.4.2 et ⇒ chap. 6.4.3.

## 6 Vitesse, position et géométrie

### Contrôle

Contrôlez ensuite les réglages :

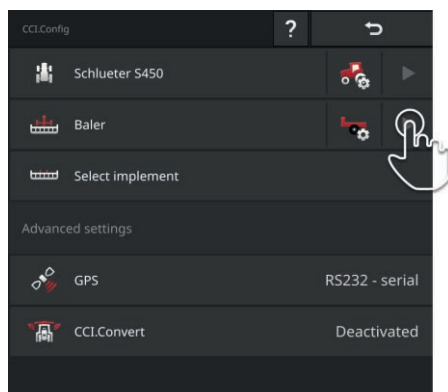

- Dans le masque de commande « CCI.Config », appuyez sur la touche fléchée dans le bouton de la machine.  
→ La zone d'information « Machine » s'affiche sur l'écran.

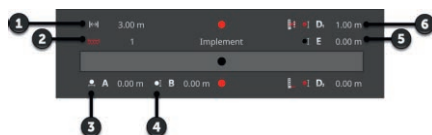

- 1 : Largeur de travail
- 2 : Nombre de sections
- 3 : Distance A
- 4 : Distance B
- 5 : Distance E,  
point de référence de la machine - point central des sections
- 6 : Distance D1,  
point d'attelage - point de référence de la machine

### 6.4.1 Largeur de travail et type de machine



#### Largeur de travail

1. Appuyez sur le bouton « Largeur de travail ».  
→ Une fenêtre de saisie s'affiche sur l'écran.
2. Saisissez la largeur de travail.
3. Terminez cette opération avec « Retour ».



#### Type de machine

1. Appuyez sur le bouton « Type de machine »  
→ La liste de sélection « Type de machine » s'affiche sur l'écran.
2. Sélectionnez le type de machine.
3. Terminez cette opération avec « Retour ».



#### Type de machine

- Pour les machines traînées (2) et les automoteurs (3), la position des sections est calculée dans les virages.
- Pour les machines portées (1), la position des sections ne peut pas être modifiée.

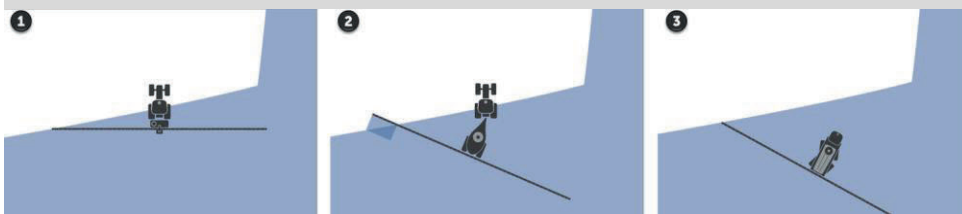

### 6.4.2 Type d'attelage et point de référence



#### Type d'attelage

1. Appuyez sur le bouton « Type d'attelage ».  
→ La liste de sélection « Type d'attelage » s'affiche sur l'écran.
2. Sélectionnez le type d'attelage.
3. Terminez cette opération avec « Retour ».



#### Type d'attelage

Vous avez configuré une distance C dans les réglages du tracteur pour tous les types d'attelage disponibles sur le tracteur. Dans les réglages de la machine, il vous suffit de sélectionner le type d'attelage de la machine.

→ Il n'est pas nécessaire de sélectionner encore une fois la distance C.

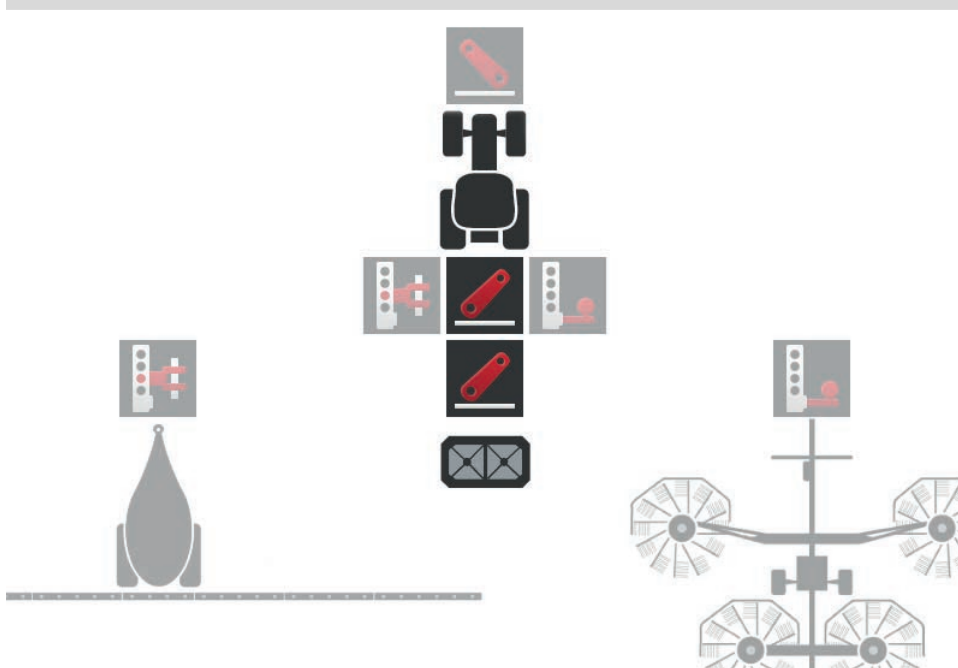



### Distance D1

1. Appuyez sur le bouton « Distance D1 ».  
→ Une fenêtre de saisie s'affiche sur l'écran.
2. Saisissez la distance D1.
3. Terminez cette opération avec « Retour ».



### Distance D1

La distance entre le *point d'attelage* et le point de référence de la machine :

- Pour les machines tractées, le point de référence se trouve sur le point central du premier essieu.
- Pour les machines portées, le fabricant de la machine détermine la position du point de référence.
- Pour les machines créées manuellement (par ex. outils de travail du sol), mesurez la distance D1 entre le point d'attelage et le dernier composant (par ex. le rouleau).

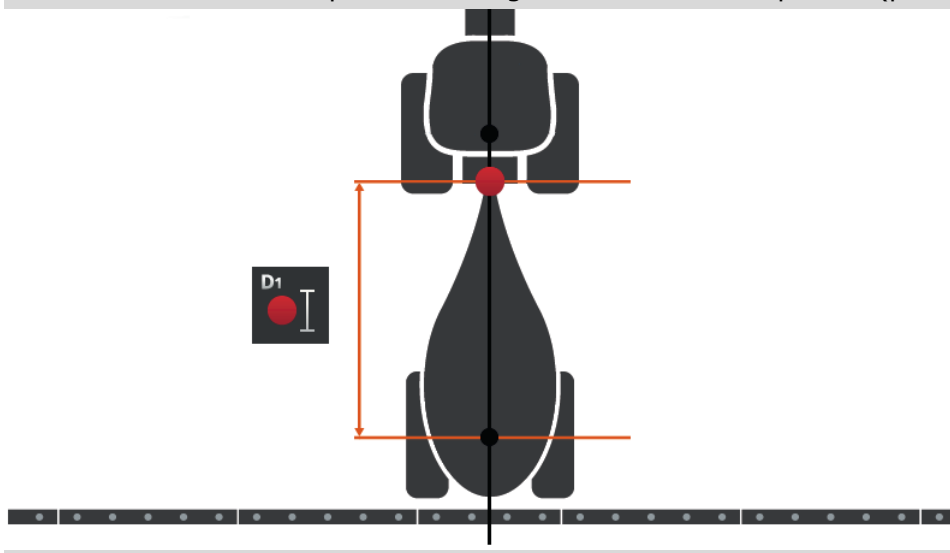

### 6.4.3 Sections : géométrie et délais



#### Géométrie des sections

Dans la zone d'information « Géométrie des sections » s'affichent :

- Les valeurs (1)-(4), (6), (8), (9) réglées dans la machine
- Les délais (5), (7) corrigés sur le terminal.

Ces informations ne sont intéressantes qu'en cas d'intervention de service.

1. Appuyez sur le bouton « Géométrie des sections ».

→ Le masque de commande « Géométrie des sections » s'affiche sur l'écran.

1	1	2	3	4
2	2.99	3.95	3.95	2.99
3	0.40	0.40	0.40	0.40
4	1000	1000	1000	1000
5	856	856	856	856
6	100	100	100	100
7	-	-	-	-
8	3.42	-0.83	-0.83	3.42
9	-5.25	-1.98	1.98	5.25

1 : Numéro de la section

→ Le comptage s'effectue de gauche à droite dans le sens de la marche.

2 : Largeur de travail de la section

3 : Profondeur de travail de la section

4 : Délai d'activation

5 : Délai d'activation corrigé

6 : Délai de désactivation

7 : Délai de désactivation corrigé

8 : Distance E

→ La distance entre le point de référence de la machine et le point central de la section.

→ La distance est mesurée dans le sens de la marche.

9 : Distance F

→ La distance entre le point de référence de la machine et le point central de la section.

→ La distance est mesurée en travers du sens de marche.

### 6.4.4 Configurer ou corriger les délais

Vous pouvez

- régler les délais
- corriger les délais réglés dans la machine.



#### Délais et valeurs de correction

Le délai d'activation décrit le retard temporel entre l'instruction et l'application. Avec un pulvérisateur, il s'agit du délai entre l'instruction « Activer section » et l'application du produit.

Le délai de désactivation décrit le retard temporel entre l'instruction et la désactivation d'une section.

Sur de nombreuses machines ISOBUS, les délais sont déjà réglés à l'usine et sont indiqués dans les caractéristiques techniques de la machine.

Si ces indications ne sont pas disponibles, vous devez déterminer les délais en effectuant vous-même des mesures.

Les valeurs de correction vous permettent de corriger les réglages d'usine de la machine pour le délai d'activation et le délai de désactivation, par ex. lorsqu'ils sont inutilisables.

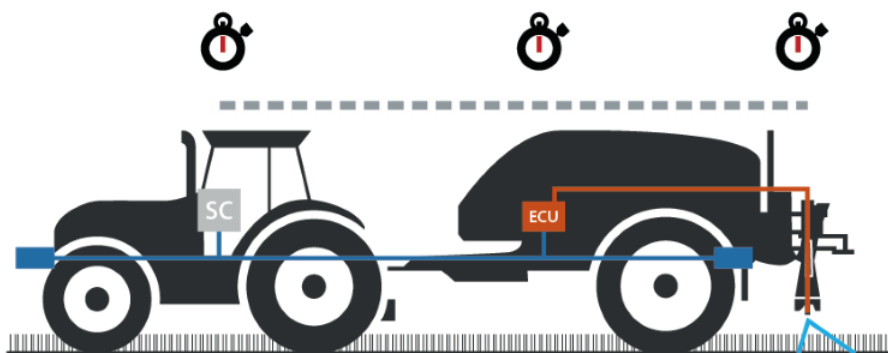

## 6 Vitesse, position et géométrie

### Régler les délais

Sur certaines machines ISOBUS, les délais ne sont pas réglés à l'usine.

→ Dans la zone d'information « Géométrie des sections » (⇒ chap. 6.4.3), les délais ont la valeur « 0 » ou « - ».

Vous pouvez saisir les délais ou les faire calculer par le terminal :

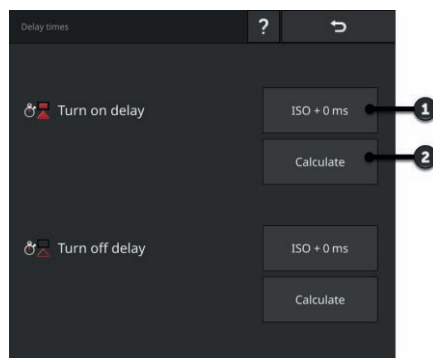

Le masque de commande « Délais » :

1 : Saisir un délai

2 : Faire calculer un délai

3 : Texte d'information :

→ Le chevauchement est réglé dans le sens de la marche.



### REMARQUE

Saisir un délai

#### **Un chevauchement dans le sens de la marche a une influence sur les points de commutation.**

Lorsqu'un chevauchement est réglé dans le sens de la marche (⇒ chap. 6.4.5), cela vous est signalé par un texte d'information.

- ▶ Lors de la configuration des délais, prenez en compte l'influence du recouvrement sur les points de commutation dans le sens de la marche.

Nous recommandons :

- ▶ Configurez d'abord les délais puis le chevauchement dans le sens de la marche.



1. Les délais sont indiqués dans les caractéristiques techniques de la machine.
2. Appuyez sur le bouton « Délais ».  
→ Le masque de commande « Délais » s'affiche sur l'écran.
3. Appuyez sur le bouton « ISO + 0 ms » à droite à côté de « Délai d'activation ».  
→ Une fenêtre de saisie s'affiche sur l'écran.
4. Saisissez le délai d'activation puis validez votre saisie.  
! Il n'est possible de saisir que des valeurs positives.
5. Répéter les étapes 2 et 3 pour le délai de désactivation.



## 6 Vitesse, position et géométrie

### Faire calculer un délai

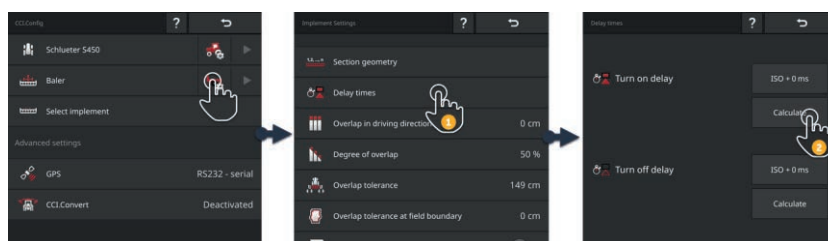

1. Appuyez sur le bouton « Délais ».  
→ Le masque de commande « Délais » s'affiche sur l'écran.
2. Appuyez sur le bouton « Calculer » à droite à côté de « Délai d'activation ».  
→ Le masque de commande « Étape 1 de 3 » s'affiche sur l'écran.
3. Suivez les instructions et terminez cette opération dans le masque de saisie « Étape 3 de 3 » avec « Terminé ».
4. Répéter les étapes 2 et 3 pour le délai de désactivation.



### Corriger les délais

Sur certaines machines ISOBUS, les délais sont réglés mais les valeurs réglées ne sont pas utilisables. Dans ce cas, vous devez déterminer les valeurs correctes en effectuant vous-même des mesures. Corrigez ensuite les délais sur le terminal.

Sélectionnez le délai d'activation ou de désactivation selon que vous souhaitez améliorer l'activation ou la désactivation.

→ La valeur de correction est ajoutée à la valeur réglée sur la machine ou soustraite de cette dernière.

→ La valeur de correction est appliquée sur toutes les sections.

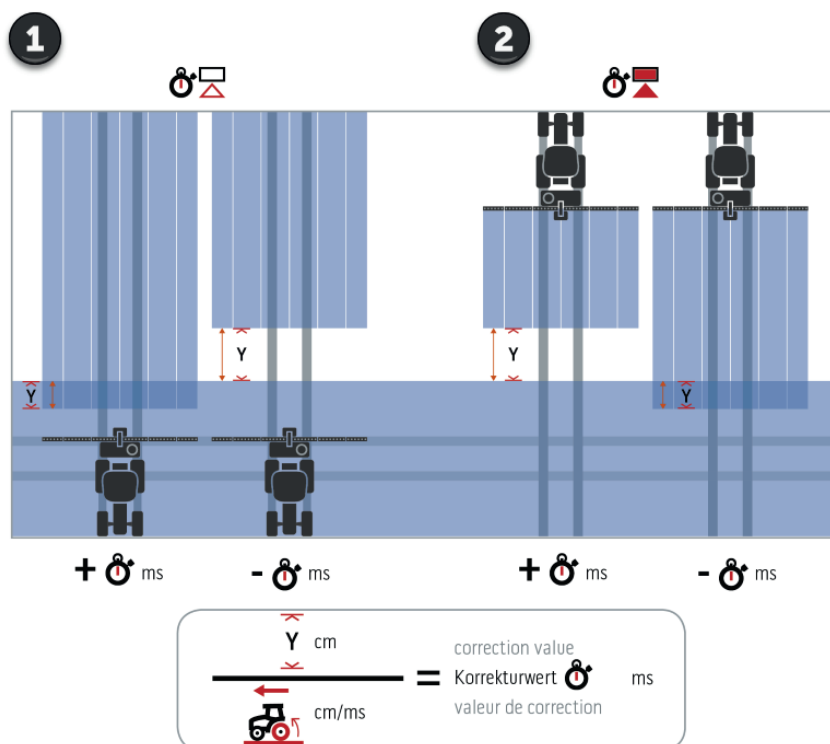

1. Désactiver.
2. Activer.



### REMARQUE

#### Section Control utilise les délais corrigés.

Le délai corrigé

- est enregistré sur le terminal, pas sur la machine
- est réglé automatiquement lorsque vous reprenez le travail avec la machine après une interruption
- reste disponible après un redémarrage du terminal.

## 6 Vitesse, position et géométrie

Vous pouvez saisir les valeurs de correction ou les faire calculer par le terminal :

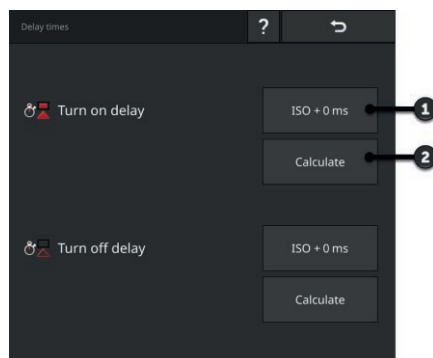

Le masque de commande « Délais » :

- 1 : Saisir une valeur de correction
- 2 : Faire calculer une valeur de correction
- 3 : Texte d'information :  
→ Le chevauchement est réglé dans le sens de la marche.

Saisir une valeur de correction



### REMARQUE

**Un chevauchement dans le sens de la marche a une influence sur les points de commutation.**

Lorsqu'un chevauchement est réglé dans le sens de la marche (⇒ chap. 6.4.5), cela vous est signalé par un texte d'information.

- Lors de la configuration des valeurs de correction, prenez en compte l'influence du recouvrement sur les points de commutation dans le sens de la marche.

Nous recommandons :

- Configurez d'abord les valeurs de correction puis le chevauchement dans le sens de la marche.



1. Appuyez sur le bouton « Délais ».  
→ Le masque de commande « Délais » s'affiche sur l'écran.
2. Appuyez sur le bouton « ISO + 0 ms » à droite à côté de « Délai d'activation ».  
→ Une fenêtre de saisie s'affiche sur l'écran.
3. Saisissez la valeur de correction du délai d'activation puis validez votre saisie.  
→ Une valeur positive est ajoutée à la valeur réglée dans la machine.  
→ Une valeur négative est soustraite de la valeur réglée dans la machine.
4. Répéter les étapes 2 et 3 pour la valeur de correction du délai de désactivation.



## 6 Vitesse, position et géométrie

### Exemple

	1	2	3	4
	2.99	3.95	3.95	2.99
	0.40	0.40	0.40	0.40
<b>1</b>	1000	1000	1000	1000
<b>2</b>	856	856	856	856
<b>3</b>	100	100	100	100
	-	-	-	-
	3.42	-0.83	-0.83	3.42
	-5.25	-1.98	1.98	5.25

1 : Délai d'activation réglé dans la machine : 1000 ms

2 : Valeur de correction que vous avez réglée -144 ms.

→ Délai d'activation corrigé :  $1000 \text{ ms} - 144 \text{ ms} = 856 \text{ ms}$

3 : Délai de désactivation réglé dans la machine 100 ms.

4 : Aucune valeur de correction.

→ Délai de désactivation corrigé : 100 ms

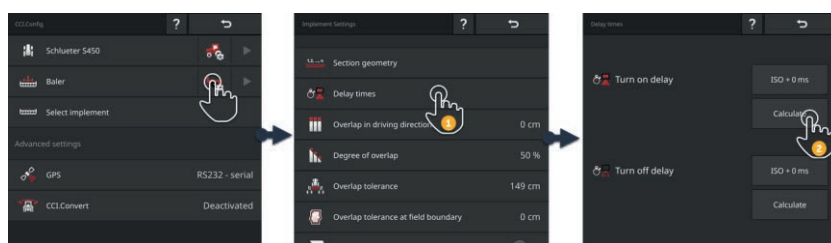

Faire calculer une valeur de correction



- Appuyez sur le bouton « Délais ».
  - Le masque de commande « Délais » s'affiche sur l'écran.
- Appuyez sur le bouton « Calculer » à droite à côté de « Délai d'activation ».
  - Le masque de commande « Étape 1 de 3 » s'affiche sur l'écran.
- Suivez les instructions et terminez cette opération dans le masque de saisie « Étape 3 de 3 » avec « Terminé ».
- Répéter les étapes 2 et 3 pour la valeur de correction du délai de désactivation.



### 6.4.5 Recouvrement

Qu'est-ce qui compte le plus pour vous :

- un travail intégral ou
- la prévention de traitements doubles ?

Les réglages du recouvrement (chevauchement) vont vous permettre d'obtenir le résultat souhaité.



#### REMARQUE

**Un chevauchement dans le sens de la marche  $> 0$  cm ou  $< 0$  cm a une influence sur les points de commutation.**

- ▶ Configurez d'abord les délais puis le chevauchement dans le sens de la marche.
- ▶ Lors de la configuration des délais, prendre en compte l'influence du recouvrement sur les points de commutation.



#### Chevauchement dans le sens de la marche

La plage de valeurs admissibles pour le chevauchement dans le sens de la marche s'étend de -2000 cm à +2000 cm.

1. Appuyez sur le bouton « Chevauchement dans le sens de la marche ».  
→ Une fenêtre de saisie s'affiche sur l'écran.
2. Saisissez le chevauchement.
3. Terminez cette opération avec « Retour ».



#### Chevauchement dans le sens de la marche

Vous souhaitez éviter les moindres manques en fourrière, par ex. lors du semis ou l'application de produits phytosanitaires ?

- ▶ Utilisez la fonction « Chevauchement dans le sens de la marche ».

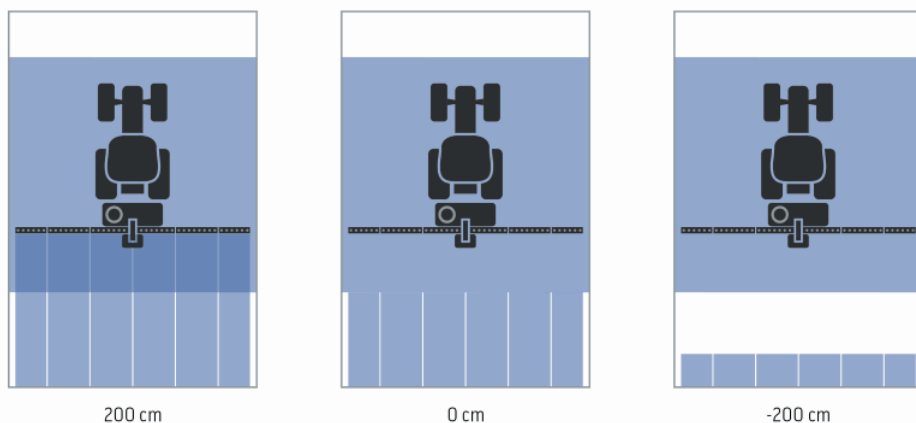



### Taux de chevauchement

Les valeurs valides pour le taux de chevauchement sont 0, 50 ou 100 %.

1. Appuyez sur le bouton « Taux de chevauchement ».  
→ Une fenêtre de saisie s'affiche sur l'écran.
2. Saisissez le taux de chevauchement.
3. Terminez cette opération avec « Retour ».



### Taux de chevauchement

Configurez à quel moment une section est désactivée lorsqu'elle franchit une surface déjà travaillée.

Donnez la priorité

- à un travail intégral ou
- à la prévention de traitements doubles.

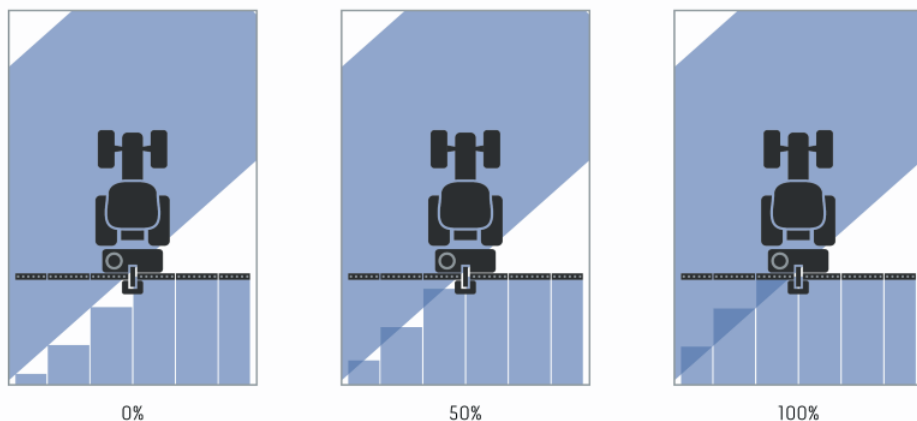

#### 0 %

- La section est désactivée avant qu'un chevauchement ne se produise. (Figure de gauche)
- Les manques sont possibles.
- Les traitements doubles sont évités.

#### 50 %

- La section est désactivée lorsque la moitié de celle-ci se trouve sur une surface déjà travaillée (figure du milieu).

#### 100 %

- La section n'est désactivée que lorsqu'elle se trouve entièrement sur une surface déjà travaillée (figure de droite).
- Un travail intégral est garanti.

Les traitements doubles sont possibles.

## 6 Vitesse, position et géométrie



### Tolérance de chevauchement

Réglez comment les sections extérieures à droite et les sections extérieures à gauche réagissent aux chevauchements.

La plage de valeurs admissibles pour la tolérance de chevauchement est comprise entre 0 cm et la demi-largeur de la section extérieure.

1. Appuyez sur le bouton « Tolérance de chevauchement ».  
→ Une fenêtre de saisie s'affiche sur l'écran.
2. Saisissez la tolérance de chevauchement.
3. Terminez cette opération avec « Retour ».



### Tolérance de chevauchement avec un taux de chevauchement de 0 %

Pendant les trajets parallèles dans le champ (par ex. avec des voies de jalonage), les sections extérieures à gauche et à droite sont parfois brièvement affichées au-dessus d'une surface déjà travaillée bien qu'aucun traitement double ne soit réellement effectué.

→ En général, cela est dû à la dérive GPS.

Avec un taux de chevauchement de 0 %, la section extérieure est alors désactivée.

- Un « flottement » (activation et désactivation permanentes) peut se produire.
- Le réglage de la tolérance de chevauchement permet d'éviter un flottement.

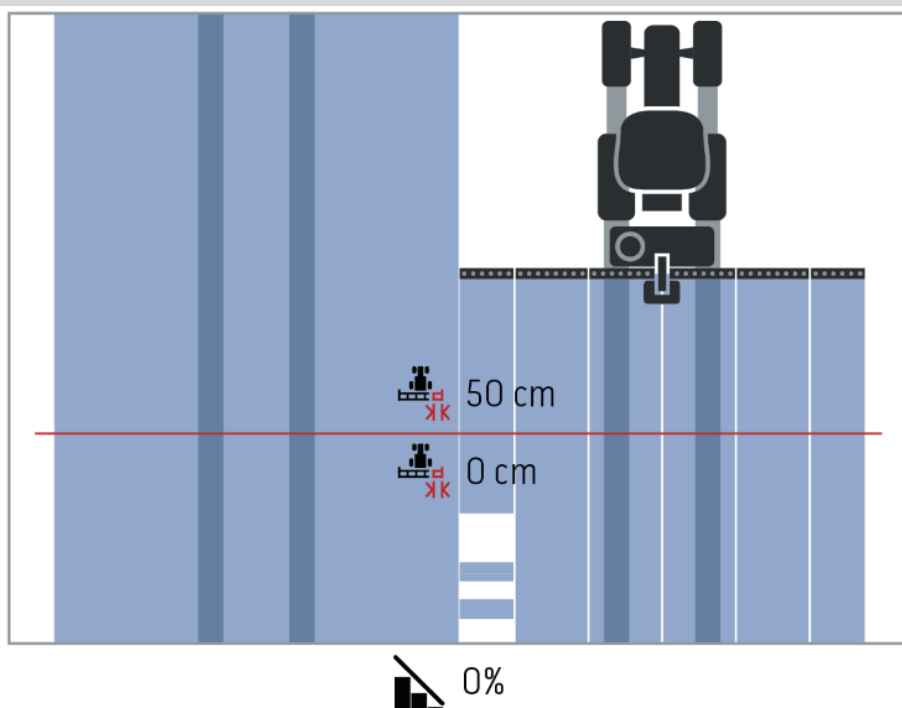



### **Tolérance de chevauchement avec un taux de chevauchement de 100 %**

Pour les déplacements effectués sur des surfaces déjà travaillées (par ex. en fourrière), les sections extérieures s'activent parfois de manière intempestive.

→ Cela est dû à la dérive GPS ou à une voie qui n'a pas été parcourue avec précision.

La tolérance de chevauchement permet d'éviter l'activation involontaire des sections.

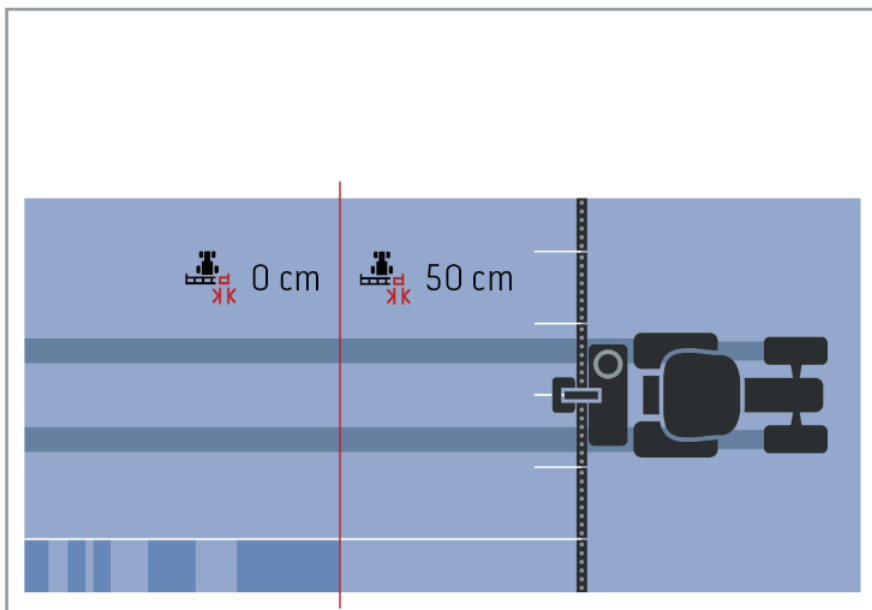

 100%



### **Tolérance de chevauchement en bordure de champ**

La plage de valeurs admissibles pour la tolérance de chevauchement est comprise entre 0 cm et la demi-largeur de la section extérieure.

1. Appuyez sur le bouton « Tolérance de chev. en bordure ».  
→ Une fenêtre de saisie s'affiche sur l'écran.
2. Saisissez la tolérance de chevauchement.
3. Terminez cette opération avec « Retour ».



### **PRUDENCE !**

---

#### **La dérive GPS peut entraîner l'activation et la désactivation de la section extérieure en bordures de champs.**

Avec une tolérance de chevauchement en bordure  $> 0$  cm,

- vous minimisez l'activation et la désactivation
- mais vous travaillez le cas échéant au-delà de cette bordure de champ.

Nous recommandons le réglage 0 cm.

Si vous réglez une autre valeur, vous devez contrôler si un travail au-delà de la bordure de champ est acceptable ou non.

---



### Activer / désactiver Section Control uniquement en fourrière

- ▶ Activez le bouton « Section Control uniquement en fourrière ».  
→ Les sections ne sont désactivées automatiquement qu'en fourrière.



### Section Control uniquement en fourrière

En cas d'utilisation de machines à semer ou planteuses avec de très petites sections (par ex. inférieures à un mètre), une désactivation involontaire des sections extérieures est possible pendant les trajets parallèles.

→ En général, cela est dû à la dérive GPS.

Il n'est pas toujours possible d'éviter une désactivation involontaire par l'adaptation de la tolérance de chevauchement. Dans ce cas, la fonction « Section Control uniquement en fourrière » aide à éviter les manques.

→ L'activation et la désactivation automatiques des sections a lieu uniquement en fourrière tracée (en orange) et non sur la surface travaillée (en bleu).

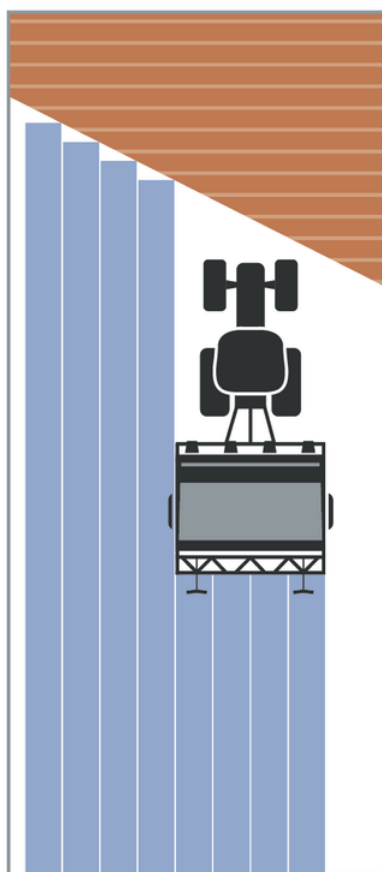
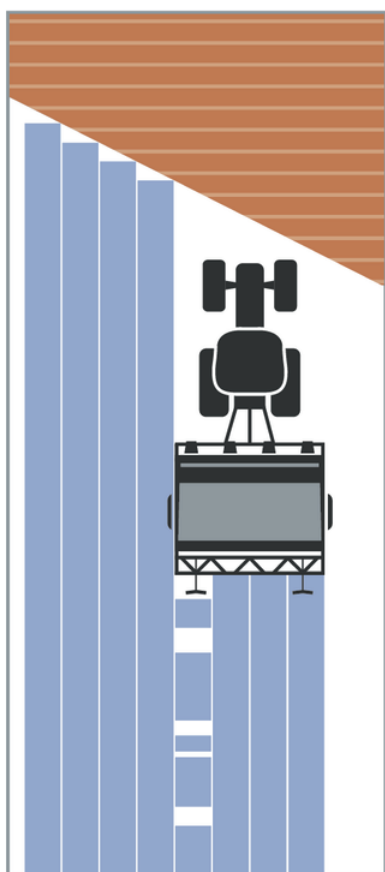

### 6.5 Configurer le GPS

Le terminal peut lire les données de position d'un récepteur GPS.



#### REMARQUE

**Les données de position doivent être conformes à la norme NMEA 0183 ou NMEA 2000.**

Si le récepteur GPS utilise un autre protocole, le terminal ne peut pas lire les données de position. Section Control et toutes les autres fonctions de localisation ne peuvent pas être utilisées.

- Assurez-vous que le récepteur GPS est conforme aux normes *NMEA 0183* ou *NMEA 2000*.

Vous devez configurer la position et l'interface du récepteur GPS :

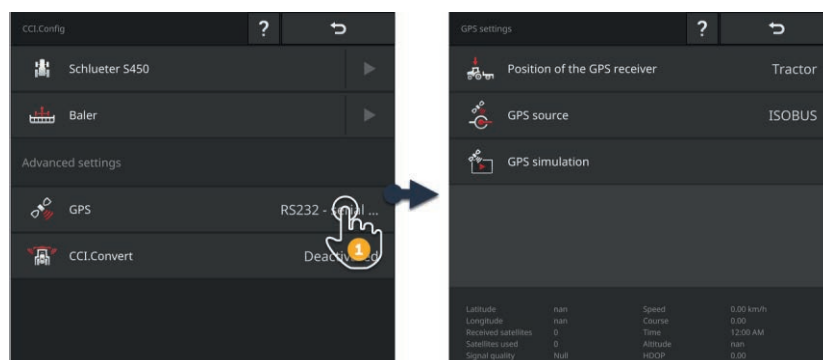

1. Dans le masque de commande « CCI.Config », appuyez sur le bouton « GPS ».  
→ Le masque de commande « Réglages GPS » s'affiche sur l'écran.
2. Suivez les instructions énoncées au ⇒ chap. 6.5.1, ⇒ chap. 6.5.2 et ⇒ chap. 6.5.3.
3. Contrôlez ensuite les réglages du GPS dans la zone d'information.

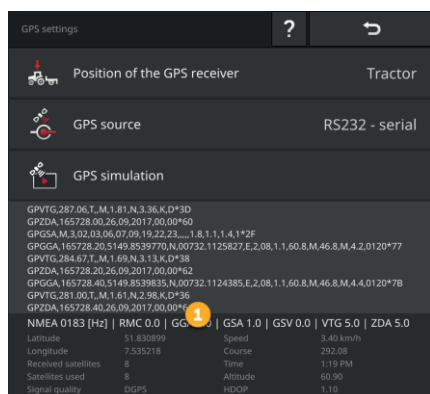

Les données dans la zone d'information (1) sont affichées lorsque

- un récepteur GPS est raccordé et envoie des données
- une source GPS, une interface et une vitesse de transmission ont correctement été sélectionnées.



### REMARQUE

**CCI.Command et CCI.Control ont différentes exigences en ce qui concerne la précision des données de position du récepteur GPS.**

Les enregistrements (jeux de données) simples, tels que ceux fournis par les récepteurs bon marché, sont suffisants pour la consignation avec CCI.Control.

Exigence minimale pour le jeu de données :

- GGA avec une fréquence de 5 Hz

Pour le guidage et la coupure de sections avec CCI.Command, des récepteurs avec une précision minimale de 20 cm sont requis.

Exigence minimale pour le jeu de données :

- GGA, RMC, VTG avec une fréquence de 5 Hz
- GSA avec une fréquence de 1 Hz

### 6.5.1 Position de l'antenne GPS



#### Position de l'antenne GPS

Vous saisissez si l'antenne GPS est installée sur le tracteur ou la machine.

1. Appuyez sur le bouton « Position du récepteur GPS ».  
→ La liste de sélection « Position de l'antenne GPS » s'affiche sur l'écran.
2. Sélectionnez la position de l'antenne GPS.
3. Terminez cette opération avec « Retour ».  
→ Le masque de commande « Réglages GPS » s'affiche sur l'écran.



#### Position de l'antenne GPS

L'antenne GPS peut être installée de deux différentes manières :

1. Sur le tracteur.  
→ Saisissez les distances A et B dans les réglages du tracteur.
2. Sur la machine.  
→ Sélectionnez « Machine frontale », « Machine arrière 1 » ou « Machine arrière 2 ».  
→ Installez uniquement l'antenne GPS sur la machine lorsque la machine envoie les distances A et B au terminal.

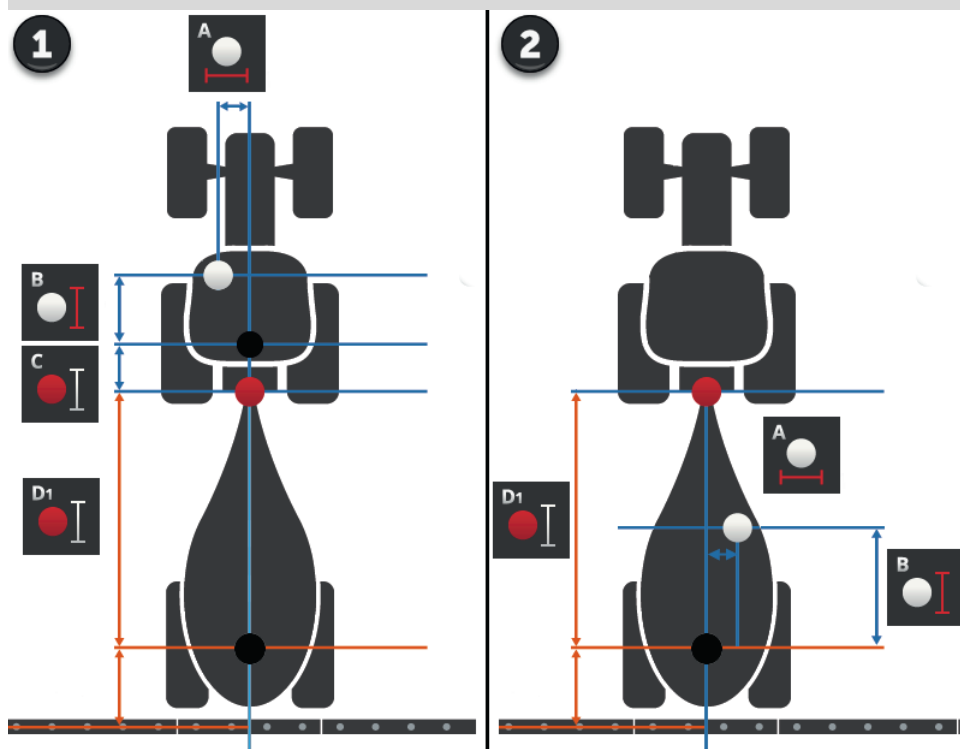

Nous recommandons d'installer le récepteur GPS sur le tracteur.

### 6.5.2 Source GPS



#### Source GPS

1. Appuyez sur le bouton « Source GPS ».
  - La liste de sélection « Source GPS » s'affiche sur l'écran.
2. Sélectionnez la source GPS.
3. Si vous avez sélectionné « RS232 - série », configurez maintenant l'interface série et la vitesse de transmission.
4. Terminez cette opération avec « Retour ».
  - Le masque de commande « Réglages GPS » s'affiche sur l'écran.



#### Source GPS

En fonction du modèle, un récepteur GPS envoie les données de position

- avec le protocole NMEA 0183 via l'interface série,
- avec le protocole NMEA 2000 via l'ISOBUS ou
- avec le protocole J1939 via l'ISOBUS.

Le terminal prend en charge les deux protocoles.

Raccordez le récepteur GPS et le terminal en procédant de la manière suivante :

1. Le récepteur GPS possède une interface série.
  - Raccordez le récepteur GPS au connecteur B ou C du terminal.
  - Comme source GPS, sélectionnez « RS232 - série ».
  - Comme interface série, sélectionnez le connecteur auquel le récepteur GPS est raccordé.
2. Le système de guidage automatique possède une interface série pour le signal GPS.
  - Raccordez l'interface série du système de guidage au connecteur B ou C du terminal.
  - Comme source GPS, sélectionnez « RS232 - série ».
  - Comme interface série, sélectionnez le connecteur avec lequel l'interface série du système de guidage est raccordée.
3. Le récepteur GPS possède une interface ISOBUS.
  - Raccordez le récepteur GPS à l'ISOBUS.
  - Comme source GPS, sélectionnez « ISOBUS ».

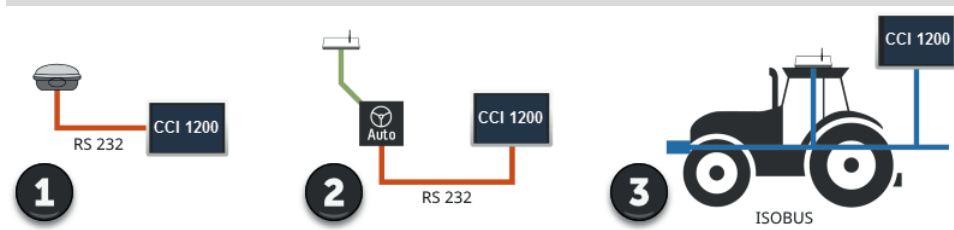

## 6 Vitesse, position et géométrie

Si vous avez sélectionné « RS232 - série » comme source GPS, vous devez configurer l'interface série :



### Interface série

Configurez le connecteur auquel vous avez raccordé le récepteur GPS ou la sortie série du système de guidage.

1. Appuyez sur le bouton « Interface série ».  
→ La liste de sélection « Interface série » s'affiche sur l'écran.
2. Sélectionnez le connecteur.
3. Terminez cette opération avec « Retour ».  
→ Le masque de commande « Source GPS » s'affiche sur l'écran.

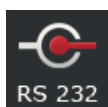

### Vitesse de transmission

La vitesse de transmission (débit en bauds) du terminal doit être identique à celle du récepteur GPS.

1. Appuyez sur le bouton « Vitesse de transmission ».  
→ La liste de sélection « Vitesse de transmission » s'affiche sur l'écran.
2. Sélectionnez la vitesse de transmission.
3. Terminez cette opération avec « Retour ».  
→ Le masque de commande « Source GPS » s'affiche sur l'écran.



---

### REMARQUE

**La vitesse de transmission (débit en bauds) du terminal doit être identique à celle du récepteur GPS.**

Sinon, le terminal ne peut pas analyser les données de position du récepteur GPS.

- ▶ Si vous ne connaissez pas la vitesse de transmission du récepteur GPS, choisissez le réglage « Auto ».  
→ Le terminal détermine automatiquement la vitesse de transmission du récepteur GPS.  
→ Cela peut durer un certain temps.
-

### 6.5.3 Configurer le récepteur GPS

Configurez en un clic le récepteur GPS de manière optimale.

→ Cette fonction est uniquement disponible pour les récepteurs GPS Hemisphere A100 / 101 et Novatel AgStar à interface série.

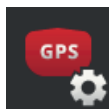

1. Appuyez sur le bouton « Régler récepteur GPS ».  
→ Le masque de commande « Régler récepteur GPS » s'affiche sur l'écran.
2. Appuyez sur le bouton « Récepteur GPS ».  
→ La liste de sélection « Récepteur GPS » s'affiche sur l'écran.
3. Sélectionnez le récepteur GPS.
4. Retournez au masque de commande « Régler récepteur GPS » en appuyant sur « Retour ».
5. Appuyez sur le bouton « Réglages recommandés ».  
→ Les réglages du récepteur GPS sont modifiés conformément à nos recommandations.
6. Terminez cette opération avec « Retour ».  
→ Le masque de commande « Source GPS » s'affiche sur l'écran.



---

#### REMARQUE

**Dans le masque de commande « Régler récepteur GPS », vous pouvez configurer d'autres détails du récepteur GPS.**

En cas de configuration incorrecte, la réception GPS est perturbée ou interrompue.

- ▶ Lisez attentivement le manuel du récepteur GPS.
-

## 6 Vitesse, position et géométrie

### 6.6 CCI.Convert

Pendant le travail avec un N-Sensor et une machine ISOBUS, la quantité d'épandage/la quantité distribuée est automatiquement adaptée aux circonstances dans le champ. Le N-Sensor pilote la quantité d'épandage/la quantité distribuée par la machine ISOBUS. Les valeurs de consigne du N-Sensor remplacent les valeurs de consigne de la carte d'application.

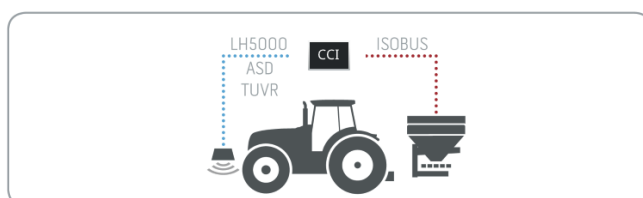

Le signal du capteur doit être converti en une valeur de consigne pour la machine ISOBUS.

→ CCI.Convert convertit les signaux spécifiques aux fabricants émis par des N-Sensors en messages ISOBUS pouvant être lus par des machines.

Les formats suivants sont pris en charge :

- LH5000,
- ASD,
- ASD Section Control et
- TUVR.

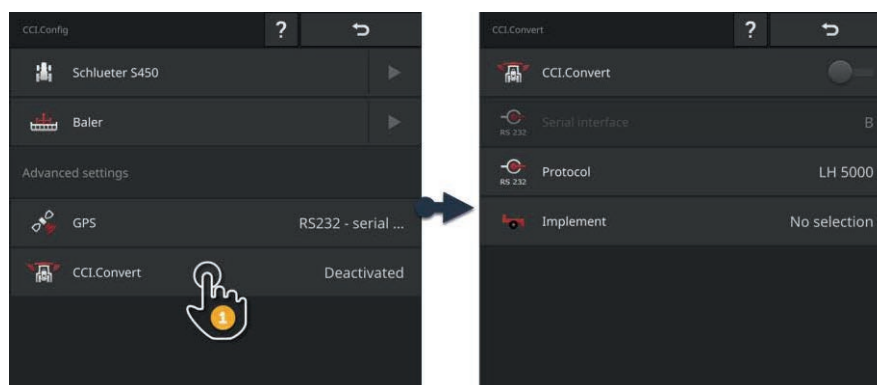

1. Dans le masque de commande « CCI.Config », appuyez sur le bouton « CCI.Convert ».  
→ Le masque de commande « CCI.Convert » s'affiche sur l'écran.
2. Configurez le protocole, l'interface et la machine comme décrit ci-après.

- ▶ Vous savez quel protocole est employé par le capteur pour la transmission des données.
- ▶ Raccordez le capteur et la machine à l'ISOBUS.
- ▶ Dans les réglages de la machine, sélectionnez la machine (⇒ chap. 6.8.5).

Vous disposez des possibilités de réglage suivantes :

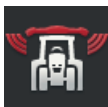

### Activer / désactiver CCI.Convert

Activez ou désactivez CCI.Convert.

- ▶ Appuyez sur le bouton « CCI.Convert ».  
→ Le commutateur change de position.



### Interface série

Le terminal possède respectivement une interface série sur les connecteurs B et C. CCI.Convert impose les connecteurs auxquels le capteur doit être raccordé. Une modification n'est pas possible.

- Le connecteur s'affiche sur l'écran.
- Raccordez le capteur à ces connecteurs. Utilisez le câble B pour le connecteur B ou le câble C1 ou C2 pour le connecteur C.



### Sélectionner un protocole

Sélectionnez le protocole avec lequel le capteur envoie ses valeurs.

1. Appuyez sur le bouton « Protocole ».  
→ La liste de sélection « Protocole » s'affiche sur l'écran.
2. Sélectionnez le protocole.
3. Terminez cette opération avec « Retour ».  
→ Le masque de commande « CCI.Convert » s'affiche sur l'écran.  
→ Le protocole choisi est affiché dans le bouton « Protocole ».



### Sélectionner une machine

Sélectionnez la machine à laquelle les valeurs de consigne du capteur doivent être envoyées.

1. Appuyez sur le bouton « Machine ».  
→ La liste des machines s'affiche sur l'écran.
2. Sélectionnez une machine ou l'option « Sélection automatique de la machine ».
3. Terminez cette opération avec « Retour ».  
→ Le masque de commande « CCI.Convert » s'affiche sur l'écran.  
→ La machine sélectionnée est affichée dans le bouton « Machine ».



---

### REMARQUE

**Lors de la sélection de la machine, nous recommandons le réglage « Sélection automatique de la machine ».**

Il s'agit du réglage par défaut.

CCI.Convert recherche automatiquement la machine à laquelle les valeurs de consigne du capteur sont envoyées.

- ▶ Corrigez le réglage lorsque le dispositif automatique choisit la mauvaise machine.
-

### 6.7 Tachymètre

Dans CCI.Config, configurez un tachymètre. Avec le tachymètre, vous disposez d'une vue d'ensemble rapide des réglages du tracteur et de la machine :

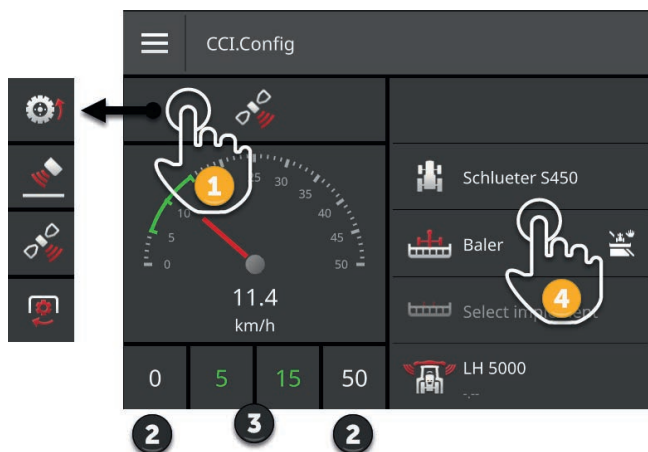

À droite de l'affichage du tachymètre sont affichés

- le tracteur sélectionné,
- la machine sélectionnée,
- les réglages CCI.Convert.



#### REMARQUE

**Le tracteur et la machine doivent être sélectionnés correctement.**

Sinon, le terminal fonctionne avec des valeurs incorrectes.

- ▶ Contrôlez si le tracteur et la machine ont été sélectionnés correctement.

Le tachymètre peut afficher :

- la vitesse des roues,
- la vitesse du radar,
- la vitesse GPS ou
- la vitesse de rotation de la prise de force.

Sélectionnez la valeur affichée (1) puis définissez la plage d'affichage (2) et la plage de travail optimale (3).

Sur le tachymètre, vous pouvez directement accéder (4)

- aux réglages de la machine,
- aux réglages du tracteur et à
- CCI.Convert.

## 6 Vitesse, position et géométrie

Vous disposez des possibilités d'utilisation suivantes :

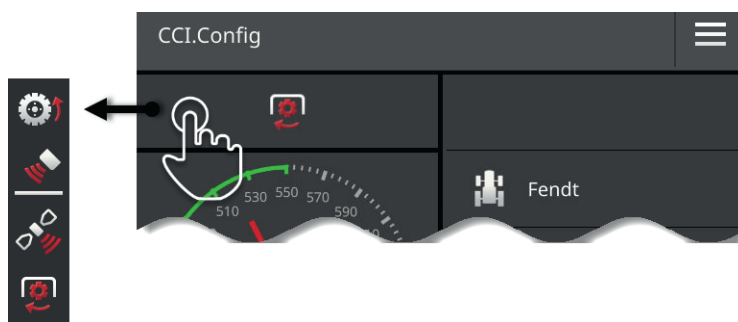

### Sélectionner la valeur affichée

Vous sélectionnez la valeur à afficher sur le tachymètre :

- la vitesse des roues,
- la vitesse du radar,
- la vitesse GPS ou
- la vitesse de rotation de la prise de force.

1. Appuyez sur le bouton au-dessus du tachymètre.  
→ Une liste de sélection s'affiche sur l'écran.
2. Sélectionnez la valeur.  
→ La valeur sélectionnée s'affiche sur le tachymètre.
3. Réglez la plage d'affichage et la plage de travail optimale de la valeur sélectionnée.

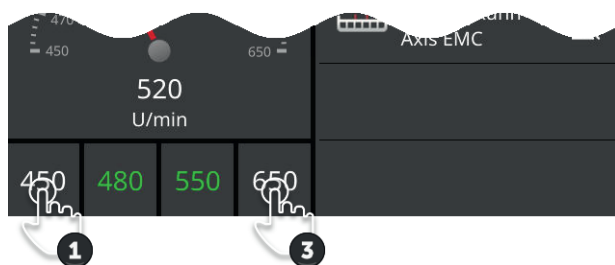

### Régler la plage d'affichage

Réglez la valeur minimale et la valeur maximale du tachymètre.

1. 4 valeurs sont affichées au-dessous du tachymètre. Appuyez sur le bouton complètement à gauche.  
→ Une fenêtre de saisie s'affiche sur l'écran.
2. Saisissez la valeur minimale à afficher et validez votre saisie.
3. Appuyez sur le bouton complètement à droite.  
→ Une fenêtre de saisie s'affiche sur l'écran.
4. Saisissez la valeur maximale à afficher et validez votre saisie.  
→ La plage d'affichage du tachymètre est réglée.

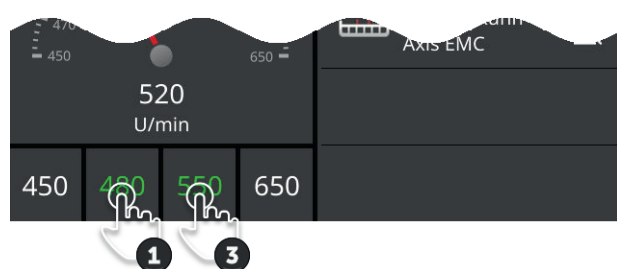

### Régler la plage de travail optimale

La plage de travail optimale est représentée en vert sur le tachymètre. Vous voyez immédiatement si une correction de la vitesse ou de la vitesse de rotation de la prise de force est nécessaire.

1. Quatre valeurs sont affichées au-dessous du tachymètre. Appuyez sur le deuxième bouton de gauche.  
→ Une fenêtre de saisie s'affiche sur l'écran.
2. Saisissez la limite inférieure de la plage de travail optimale puis validez votre saisie.
3. Appuyez sur le deuxième bouton de droite.  
→ Une fenêtre de saisie s'affiche sur l'écran.
4. Saisissez la limite supérieure de la plage de travail optimale puis validez votre saisie.  
→ La plage de travail optimale est affichée en vert sur le tachymètre.

### Réglages du tracteur, de la machine et de CCI.Convert

- ▶ Appuyez sur la zone à droite du tachymètre.  
→ Le masque de commande « CCI.Config » s'affiche sur l'écran.



### REMARQUE

**La plage d'affichage et la plage de travail optimale pour chaque vitesse ainsi que la vitesse de rotation de la prise de force sont enregistrées séparément.**

Les réglages sont à nouveau disponibles après un redémarrage.

### 6.8 Commande

Vous avez ajouté et configuré les machines et les tracteurs sur lesquels le terminal est utilisé (⇒ chap. 6.1 à ⇒ chap. 6.7).

Vous disposez des possibilités d'utilisation suivantes :

- Sélectionner, effacer, éditer et exporter un tracteur
- Sélectionner, effacer, éditer et exporter une machine
- Utiliser la simulation GPS

#### 6.8.1 Sélectionner un tracteur

La liste dans le masque de commande « Tracteur » contient les tracteurs que vous avez ajoutés.

Sélectionnez le tracteur sur lequel le terminal est utilisé :



1. Appuyez sur le bouton « Réglages ».  
→ Le masque de commande « Réglages » s'affiche sur l'écran :



2. Appuyez sur le bouton « Applications ».  
→ Le masque de commande « Applications » s'affiche sur l'écran :

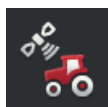

3. Appuyez sur le bouton « CCI.Config ».  
→ Le masque de commande « CCI.Config » s'affiche sur l'écran.



4. Appuyez sur le bouton « Tracteur ».  
→ La liste des tracteurs s'affiche sur l'écran.



5. Sélectionnez le tracteur.



6. Retournez au masque de commande « CCI.Config » en appuyant sur « Retour ».

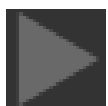

7. Appuyez sur la flèche dans le bouton « Tracteur ».  
→ La zone d'information s'ouvre.



8. Contrôlez les réglages.
9. Appuyez sur le bouton « Réglages ».  
→ Le masque de commande « Réglages » se ferme.

### 6.8.2 Effacer un tracteur

Effacez un tracteur en procédant de la manière suivante :

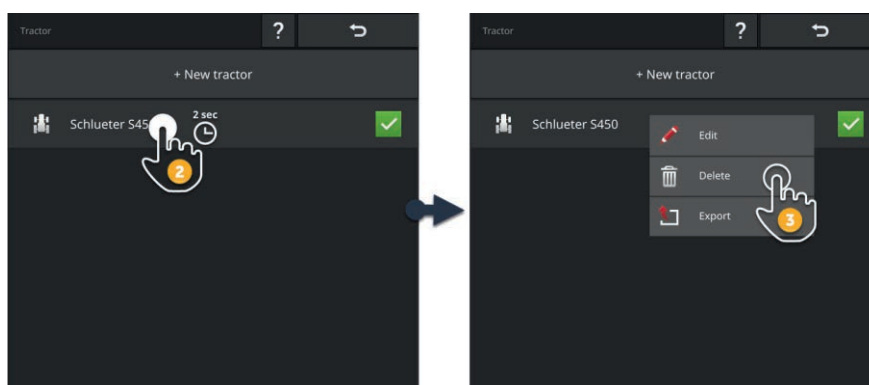

1. Dans le masque de commande « CCI.Config », appuyez sur le bouton « Tracteur ».  
→ La liste des tracteurs s'affiche sur l'écran.
2. Appuyez sur le bouton avec le tracteur et maintenez-le enfoncé.  
→ Un menu contextuel s'affiche sur l'écran.
3. Sélectionnez « Effacer ».  
→ Une fenêtre de message s'affiche.
4. Validez le message.  
→ Le tracteur est effacé.  
→ Le masque de commande « Tracteur » s'affiche sur l'écran.

### 6.8.3 Éditer un tracteur

Vous pouvez modifier le nom du tracteur.

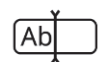

1. Dans le masque de commande « CCI.Config », appuyez sur le bouton « Tracteur ».  
→ La liste des tracteurs s'affiche sur l'écran.
2. Appuyez sur le bouton avec le tracteur et maintenez-le enfoncé.  
→ Un menu contextuel s'affiche sur l'écran.
3. Sélectionnez « Éditer ».  
→ La fenêtre de saisie « Nom du tracteur » s'affiche.
4. Saisissez le nom du tracteur.
5. Validez votre saisie.  
→ Le masque de commande « CCI.Config » s'affiche sur l'écran.  
→ Le tracteur est sélectionné.

### 6.8.4 Exporter un tracteur

#### Préparatifs

- Connectez une clé USB au terminal.



1. Dans le masque de commande « CCI.Config », appuyez sur le bouton « Tracteur ».  
→ La liste des tracteurs s'affiche sur l'écran.
2. Appuyez sur le bouton avec le tracteur et maintenez-le enfoncé.  
→ Un menu contextuel s'affiche sur l'écran.
3. Sélectionner « Exporter tracteur ».  
→ Le tracteur est enregistré sur la clé USB.



#### REMARQUE

**L'exportation d'un tracteur sur la clé USB n'est intéressante qu'en cas d'intervention de service.**

### 6.8.5 Sélectionner une machine

La liste dans le masque de commande « Machine » contient

- les machines que vous avez créées et
- toutes les machines ISOBUS avec *TC-Client*, qui ont déjà été connectées au terminal.

Sélectionnez la machine à utiliser pour Section Control ou Rate Control :



1. Appuyez sur le bouton « Réglages ».  
→ Le masque de commande « Réglages » s'affiche sur l'écran :



2. Appuyez sur le bouton « Applications ».  
→ Le masque de commande « Applications » s'affiche sur l'écran :

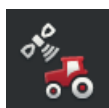

3. Appuyez sur le bouton « CCI.Config ».  
→ Le masque de commande « CCI.Config » s'affiche sur l'écran :



4. Appuyez sur le bouton « Machine ».  
→ La liste des machines s'affiche sur l'écran.



5. Sélectionnez la machine.



6. Retournez au masque de commande « CCI.Config » en appuyant sur « Retour ».

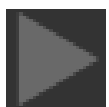

7. Appuyez sur la flèche dans le bouton « Machine ».  
→ La zone d'information s'ouvre.

8. Contrôlez les réglages.



9. Appuyez sur le bouton « Réglages ».  
→ Le masque de commande « Réglages » se ferme.



---

### REMARQUE

#### **Sélectionnez la machine actuellement attelée ou portée.**

Si aucune machine n'est sélectionnée ou qu'une machine incorrecte a été sélectionnée, Section Control et Rate Control ne fonctionnent pas.

- ▶ Exécutez cette opération à chaque fois que vous montez ou attelez une nouvelle machine au tracteur.
-

### 6.8.6 Effacer une machine

Effacez une machine en procédant de la manière suivante :

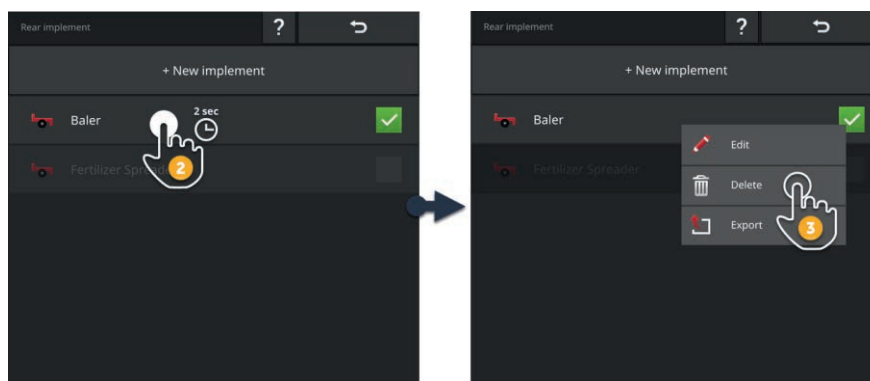

1. Dans le masque de commande « CCI.Config », appuyez sur le bouton « Machine ».

→ La liste des machines s'affiche sur l'écran.



2. Appuyez sur le bouton avec la machine et maintenez-le enfoncé.

→ Un menu contextuel s'affiche sur l'écran



3. Sélectionnez « Effacer ».

→ Une fenêtre de message s'affiche.



4. Validez le message.

→ La machine est effacée.

→ La liste des machines s'affiche sur l'écran.



#### REMARQUE

**Toutes les machines ne peuvent pas être effacées.**

Vous ne pouvez pas effacer les machines ISOBUS ayant été ajoutées automatiquement dans la liste des machines.

Vous pouvez effacer les machines que vous avez créées (⇒ chap. 6.3).

### 6.8.7 Éditer une machine

Vous pouvez modifier le nom de la machine.

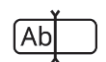

1. Dans le masque de commande « CCI.Config », appuyez sur le bouton « Machine ».  
→ La liste des machines s'affiche sur l'écran.
2. Appuyez sur le bouton avec la machine et maintenez-le enfoncé.  
→ Un menu contextuel s'affiche sur l'écran.
3. Sélectionnez « Éditer ».  
→ La fenêtre de saisie « Nom de la machine » s'affiche.
4. Saisissez le nom de la machine.
5. Validez votre saisie.  
→ Le masque de commande « CCI.Config » s'affiche sur l'écran.  
→ La machine est sélectionnée.

### 6.8.8 Exporter une machine

#### Préparatifs

- Connectez une clé USB au terminal.



1. Dans le masque de commande « CCI.Config », appuyez sur le bouton « Machine ».  
→ La liste des machines s'affiche sur l'écran.
2. Appuyez sur le bouton avec la machine et maintenez-le enfoncé.  
→ Un menu contextuel s'affiche sur l'écran.
3. Sélectionner « Exporter machine ».  
→ La machine est enregistrée sur la clé USB.



#### REMARQUE

**L'exportation d'une machine sur la clé USB n'est intéressante qu'en cas d'intervention de service.**

### 6.8.9 Simulation GPS

Pour des tests et des démonstrations, il peut être utile de pouvoir lire une trace GPS ayant été enregistrée ou importée auparavant dans le terminal.

→ Le déplacement dans un champ peut être simulé dans un hangar ou à l'arrêt.



#### REMARQUE

**Vous avez besoin d'un mot de passe pour lire la trace GPS.**



#### Simulation GPS

Avec le terminal, vous pouvez

- enregistrer et exporter une trace GPS de type NMEA 0183 ou
- importer et lire une trace GPS de type NMEA 0183.

1. Dans le masque de commande « CCI.Config », appuyez sur le bouton « GPS ».  
→ Le masque de commande « Réglages GPS » s'affiche sur l'écran.
2. Appuyez sur le bouton « Simulation GPS ».  
→ Le masque de commande « Simulation GPS » s'affiche sur l'écran.

Vous disposez des possibilités d'utilisation suivantes :



#### Enregistrer une trace GPS

Enregistrez par ex. les données de position du récepteur GPS lors du traitement d'un champ.

1. Allez au point de départ de l'enregistrement.
2. Activez « Enregistrer trace GPS ».  
→ Une fenêtre de message s'affiche.
3. Validez le message et allez au point final de l'enregistrement.  
→ Les données de position du récepteur GPS sont enregistrées.
4. Lorsque vous avez atteint le point final, désactivez « Enregistrer trace GPS ».  
→ L'enregistrement de la trace GPS est terminé.  
→ La trace GPS sera écrasée sur le terminal.  
→ La trace GPS peut être lue ou exportée.



### Simulation GPS

Le commutateur pour l'activation de la simulation GPS est protégé par un mot de passe.

1. Enregistrez une trace GPS ou importez une trace GPS.
2. Activez « Simulation GPS ».  
→ La demande du mot de passe apparaît.
3. Saisissez le mot de passe puis validez votre saisie.  
→ La trace GPS est lue.



### Répéter la simulation

Vous pouvez lire la trace GPS une fois ou la lire en boucle.

- ▶ Activez « Répéter simulation ».  
→ La lecture de la trace GPS reprendra automatiquement depuis le début dès qu'elle sera terminée.



### Importer une trace GPS

1. Connectez une clé USB au terminal.
  - ! La trace GPS doit être enregistrée dans le répertoire principal de la clé USB.
  - ! La trace GPS doit avoir l'extension de fichier « .nmea » ou « .log ».
2. Appuyez sur le bouton « Importation ».  
→ Une liste de sélection avec les traces GPS se trouvant sur la clé USB s'affiche.
3. Sélectionnez une trace GPS.
4. Démarrez l'importation avec « Retour ».  
→ Une fenêtre de message s'affiche.
5. Validez le message.  
→ La trace GPS est importée.  
→ La trace GPS est écrasée sur le terminal.



### Exporter une trace GPS

1. Connectez une clé USB au terminal.
2. Appuyez sur le bouton « Exportation ».  
→ La trace GPS est enregistrée dans le répertoire principal de la clé USB.  
→ La trace GPS a l'extension de fichier « .log ».

### **7 Machine ISOBUS et unité de commande AUX**

Ce chapitre vous explique

- comment piloter une ou plusieurs machines ISOBUS avec le terminal,
- comment affecter des fonctions de la machine aux éléments de commande d'une unité de commande AUX,
- pourquoi il est impossible d'utiliser immédiatement une machine connectée pour la première fois au terminal,
- ce qu'il faut faire après une mise à jour du logiciel de la machine,
- pourquoi le numéro UT est important et comme il doit être réglé,
- comment configurer le terminal lorsqu'il n'est pas utilisé pour piloter des machines.

## 7 Machine ISOBUS et unité de commande AUX

Universal Terminal ou UT est une application permettant de piloter des machines ISOBUS.

Le CCI 1200 dispose de deux applications UT, à savoir CCI.UT A et CCI.UT B :

→ Vous pouvez piloter deux machines ISOBUS.

Le CCI 800 dispose d'une application UT, à savoir CCI.UT A :

→ Vous pouvez piloter une machine ISOBUS.

### CCI 1200

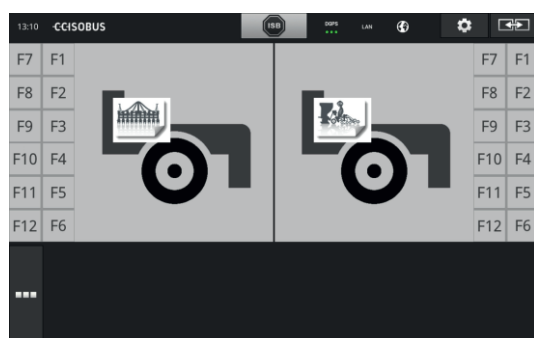

### CCI 800

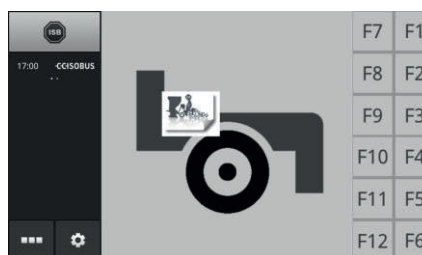

CCI 1200



#### Connecter jusqu'à dix machines

Cinq machines ISOBUS peuvent respectivement se connecter à CCI.UT A et CCI.UT B.

Une machine peut être pilotée avec une application UT. La machine doit se trouver dans Standard-View ou Maxi-View. Les autres machines se trouvent dans Mini-View et doivent passer à Standard-View ou Maxi-View pour être pilotées.

#### Répartir des machines sur CCI.UT A et CCI.UT B

Dans la pratique, vous pilotez une ou deux machines au maximum avec le terminal, par ex. une trémie frontale pour la fertilisation et une machine à semer traînée. Répartissez les deux machines sur CCI.UT A et CCI.UT B et ouvrez les deux applications UT dans Standard-View :

→ Les deux machines peuvent être pilotées.

CCI 800



#### Connecter jusqu'à cinq machines

Cinq machines peuvent se connecter à CCI.UT A.

Il est possible de piloter la machine affichée dans Standard-View. Les autres machines se trouvent dans Mini-View et doivent passer à Standard-View pour être pilotées.

### 7.1 Mise en service

Préparatifs

- ▶ Dans la gestion des applications, activez CCI.UT A (⇒ chap. 4.2.1).
- ▶ Dans les réglages ISOBUS, activez la fonction ISOBUS Universal Terminal (⇒ chap. 4.2.2)  
Il s'agit des réglages par défaut.

#### 7.1.1 Régler le numéro UT

Réglez le numéro UT de la manière suivante :



1. Appuyez sur le bouton « Réglages ».  
→ Le masque de commande « Réglages » s'affiche sur l'écran :



2. Appuyez sur le bouton « Applications ».  
→ Le masque de commande « Applications » s'affiche sur l'écran.



3. Appuyez sur le bouton « CCI.UT A ».  
→ Le masque de commande « CCI.UT A » s'affiche sur l'écran.



4. Appuyez sur le bouton « Numéro UT ».  
→ Le masque de commande « Numéro UT » s'affiche sur l'écran.



5. Saisissez le numéro UT « 1 ».



6. Terminez cette opération avec « Retour ».  
→ Une fenêtre de message s'affiche.



7. Validez votre saisie.  
→ CCI.UT redémarre.  
→ CCI.UT se connecte à l'ISOBUS avec le nouveau numéro UT.



8. Si vous avez activé CCI.UT A et CCI.UT B dans la gestion des applications, répétez les étapes 4 à 7 pour CCI.UT B. Saisissez le numéro UT « 2 ».



9. Appuyez sur le bouton « Réglages » et terminez cette opération.

### 7.1.2 Raccorder une unité de commande AUX

Raccordez l'unité de commande AUX à l'ISOBUS.

→ Vous avez besoin du câble A.

1. Branchez le câble A sur le connecteur A du terminal.
2. Branchez le connecteur In-cab de l'unité de commande AUX sur le connecteur femelle « InCab » du câble A.
3. Branchez le connecteur femelle In-cab de l'unité de commande AUX sur le connecteur mâle In-Cab du tracteur ou de la machine autotractée.
  - L'unité de commande AUX se connecte à CCI.UT.
  - Le masque de commande de l'unité de commande AUX s'affiche dans CCI.UT.
  - Aucune fonction de la machine n'est encore affectée aux éléments de commande de l'unité de commande AUX :

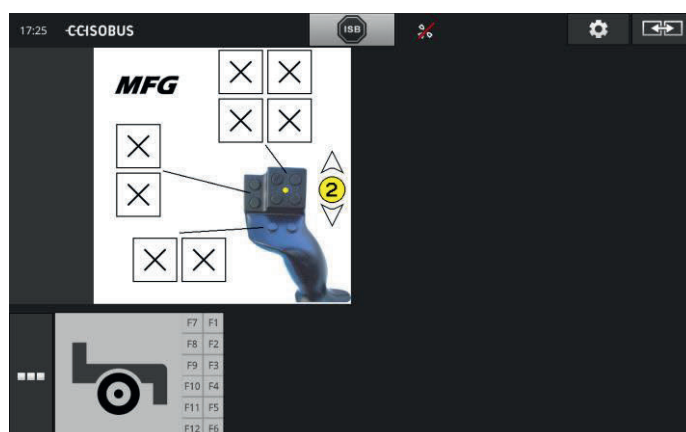

### 7.1.3 Raccorder une machine

Lorsque vous raccordez une machine à l'ISOBUS, elle se connecte à CCI.UT.

→ La machine ne peut être utilisée que lorsque la connexion a été établie.

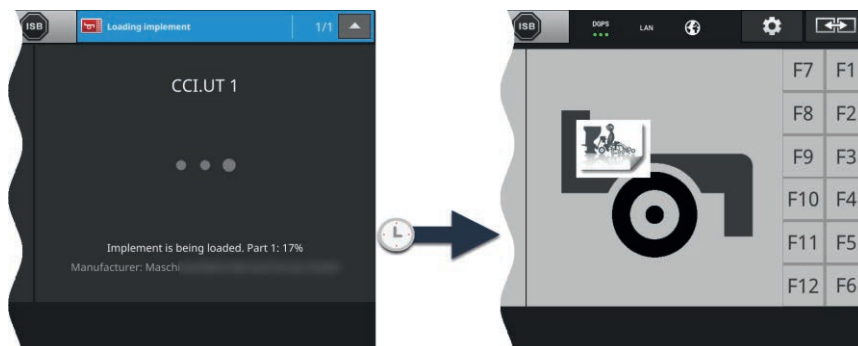

- Une fois que vous avez raccordé une unité de commande AUX, affectez des fonctions de la machine aux éléments de commande de l'unité de commande AUX (⇒ chap. 7.4.1).



#### **Object Pool**

L'interface graphique utilisateur d'une machine ISOBUS est appelée « Object Pool ». L'Object Pool regroupe tous les masques de commande d'une machine ISOBUS.

Les masques de commande comportent des éléments d'affichage et de commande :

- Textes et pictogrammes,
- Boutons,
- Champs de saisie,
- Listes de sélection, etc.

Les masques de commande s'affichent dans CCI.UT. Les éléments d'affichage sont fournis à titre informatif, les éléments de commande servent au pilotage de la machine.

Lorsqu'une machine ISOBUS se connecte pour la première fois à CCI.UT, la machine charge l'Object Pool dans l'UT.

Suivant la taille de l'Object Pool, le chargement peut durer plusieurs minutes. La machine ne peut pas être utilisée pendant la durée du chargement :

→ N'utilisez la machine que lorsque l'interface graphique utilisateur de la machine s'affiche.

CCI.UT enregistre l'Object Pool sur le terminal. Si la machine se reconnecte ultérieurement à CCI.UT, CCI.UT utilise l'Object Pool enregistré.

→ Il n'y a alors pas de chargement.

→ La machine peut être utilisée immédiatement.

### 7.2 Réglages



1. Appuyez sur le bouton « Réglages ».  
→ Le masque de commande « Réglages » s'affiche sur l'écran :



2. Appuyez sur le bouton « Applications » dans le masque de commande « Réglages ».  
→ Le masque de commande « Applications » s'affiche sur l'écran.



3. Appuyez sur le bouton « CCI.UT A ».  
→ Le masque de commande « CCI.UT A » s'affiche sur l'écran.

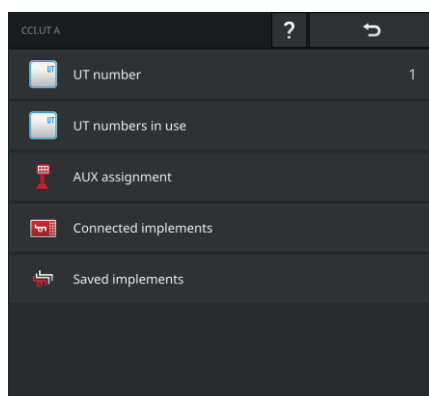

Vous disposez des possibilités d'utilisation suivantes :



#### Numéro UT

CCI.UT se connecte à l'ISOBUS avec le numéro UT.

- ▶ Réglez le numéro UT comme décrit plus bas.



#### Numéros UT affectés

- ▶ Vérifiez les numéros UT déjà affectés avant de régler le numéro UT pour CCI.UT.



#### Affectations AUX

Affectez des fonctions de la machine aux éléments de commande d'une unité de commande AUX (⇒ chap. 7.4).



#### Machines connectées

Les machines connectées à CCI.UT s'affichent sur l'écran (⇒ chap. 7.5.1).



#### Machines enregistrées

Après une mise à jour du logiciel de la machine, effacer la machine du terminal (⇒ chap. 7.5.2).



### REMARQUE

**Les UT portant le même numéro UT ne peuvent pas se connecter à l'ISOBUS.**

Le pilotage d'une machine ISOBUS est impossible.

Le CCI 800/CCI 1200 et un deuxième terminal ISOBUS sont connectés à l'ISOBUS :

- ▶ Assurez-vous que CCI.UT A, CCI.UT B et d'autres UT connectés à l'ISOBUS ont des numéros UT différents.

Faites apparaître les numéros UT qui ne sont plus disponibles de la manière suivante :



1. Appuyez sur le bouton « Réglages ».  
→ Le masque de commande « Réglages » s'affiche sur l'écran :



2. Appuyez sur le bouton « Applications ».  
→ Le masque de commande « Applications » s'affiche sur l'écran.



3. Appuyez sur le bouton « CCI.UT A ».  
→ Le masque de commande « CCI.UT A » s'affiche sur l'écran.



4. Appuyez sur le bouton « Numéros UT affectés ».  
→ La liste des numéros UT qui ne sont plus disponibles s'affiche sur l'écran.

Réglez maintenant le numéro UT :



5. Appuyez sur le bouton « Numéro UT ».  
→ Le masque de commande « Numéro UT » s'affiche sur l'écran.



6. Saisissez un numéro UT non affecté puis validez votre saisie.



7. Terminez cette opération avec « Retour ».  
→ Une fenêtre de message s'affiche.



8. Validez votre saisie.  
→ CCI.UT redémarre.  
→ CCI.UT se connecte à l'ISOBUS avec le numéro UT.



### Numéro UT

CCI.UT se connecte à l'ISOBUS avec le numéro UT.

- CCI.UT est visible sous ce numéro UT pour les machines et les unités de commande AUX.
- La machine décide, sur la base du numéro UT, à quel UT elle se connecte.

Les machines se connectent d'abord à un UT portant le numéro UT « 1 ».

Si aucun UT portant le numéro UT « 1 » n'est connecté à l'ISOBUS, la machine cherche l'UT portant le numéro UT immédiatement supérieur.

La machine enregistre le numéro UT et se connecte à cet UT lors de la prochaine connexion.

Les unités de commande AUX se connectent uniquement à un UT portant le numéro UT « 1 ».

### 7.3 Utiliser CCI.UT correctement

CCI.UT s'adapte à vos exigences avec flexibilité.

Vous pouvez

- piloter simultanément deux machines,
- piloter en alternance deux ou plusieurs machines,
- utiliser une unité de commande AUX pour le pilotage de machines,
- désactiver le pilotage de machines.

Le réglage optimal de CCI.UT pour ces cas d'application est décrit aux sections suivantes.

- Vous activez et désactivez une application dans la gestion des applications (⇒ chap. 4.2.1) :



- Vous modifiez le numéro UT de CCI.UT dans les réglages de CCI.UT (⇒ chap. 7.2) :



- À l'aide de la fonction glisser-déposer, vous déplacez une application de Mini-View vers Standard-View (⇒ chap. 3.3).

Avant de continuer la lecture...

### 7.3.1 Une machine, un terminal

- Le CCI 800/CCI 1200 est le seul terminal ISOBUS.
- Vous souhaitez piloter tout au plus une machine ISOBUS avec le terminal.

Configurez le terminal de la manière suivante :

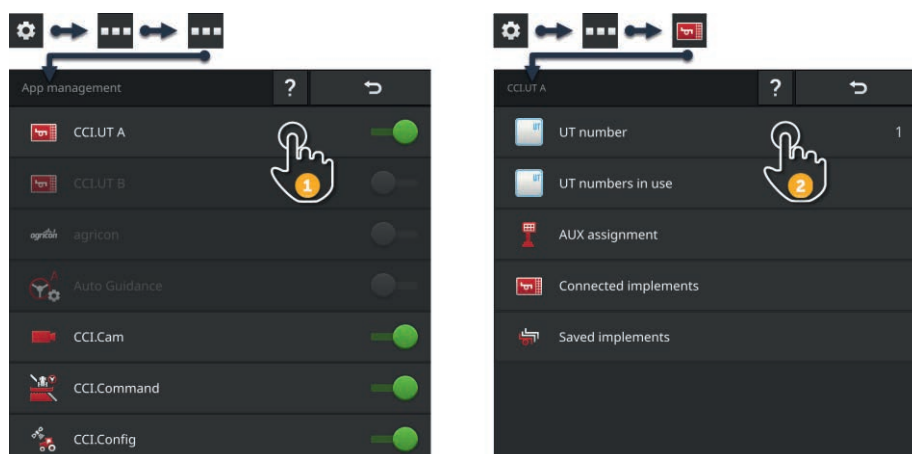

1. Dans la gestion des applications, activez CCI.UT A et désactivez CCI.UT B.
2. Dans les réglages de CCI.UT A, réglez le numéro UT sur 1.
3. Ouvrez CCI.UT A dans Standard-View.
4. Raccordez la machine à l'ISOBUS.  
→ La machine se connecte à CCI.UT A.

### 7.3.2 Deux machines en alternance, un terminal

- Le CCI800/CCI1200 est le seul terminal ISOBUS.
- Vous souhaitez piloter en alternance deux machines ISOBUS avec le terminal, par ex. une machine à semer avec trémie pour la fertilisation.

Configurez le terminal de la manière suivante :

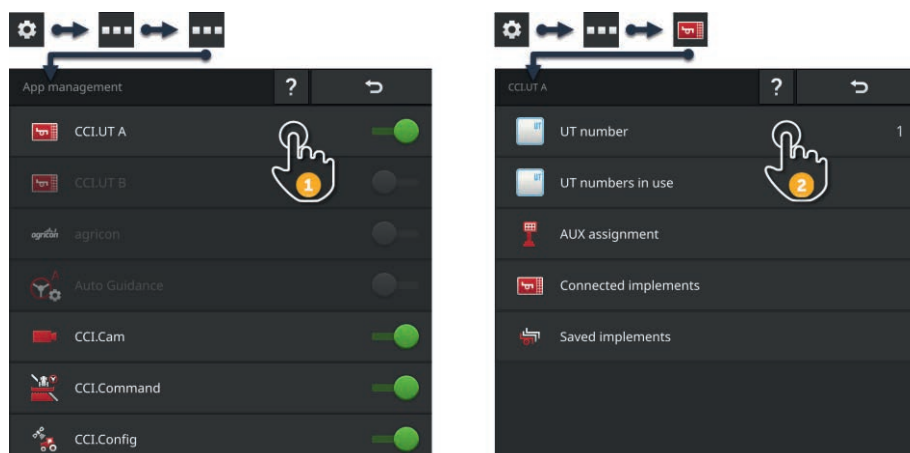

1. Dans la gestion des applications, activez CCI.UT A et désactivez CCI.UT B.
2. Dans les réglages de CCI.UT A, réglez le numéro UT sur 1.
3. Ouvrez CCI.UT A dans Standard-View.
4. Raccordez les machines à l'ISOBUS.  
→ Les deux machines se connectent à CCI.UT A.
5. Ouvrez la machine que vous souhaitez piloter dans Standard-View.

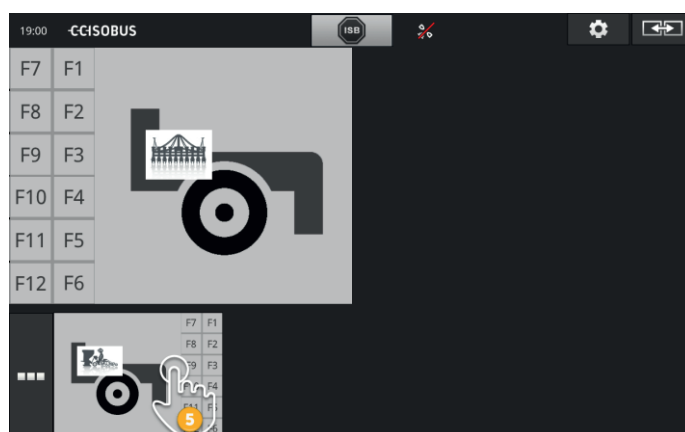

### 7.3.3 Deux machines simultanément, un terminal

- Le CCI 1200 est le seul terminal ISOBUS.
  - Vous souhaitez piloter simultanément deux machines ISOBUS avec le terminal, par ex. une machine à semer avec trémie pour la fertilisation.
- Connectez une machine à CCI.UT A et l'autre machine à CCI.UT B et ouvrez les deux UT dans Standard-View.  
→ Les deux machines peuvent être pilotées.

Configurez le terminal de la manière suivante :

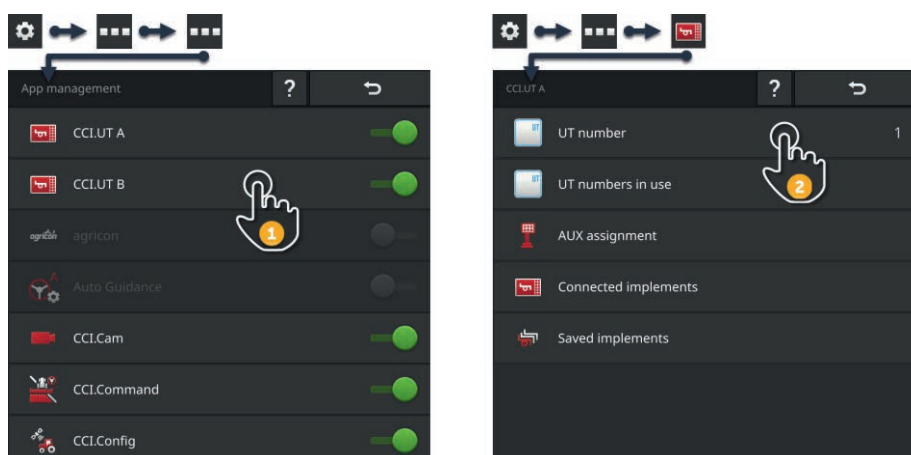

1. Dans la gestion des applications, activez CCI.UT A et CCI.UT B.
2. Dans les réglages de CCI.UT A, réglez le numéro UT sur 1.
3. Dans les réglages de CCI.UT B, réglez le numéro UT sur 2.
4. Ouvrez CCI.UT A et CCI.UT B dans Standard-View.
5. Raccordez les machines à l'ISOBUS.  
→ Les deux machines se connectent à CCI.UT A.
6. Déplacez une machine dans CCI.UT B (⇒ chap. 7.5.3).

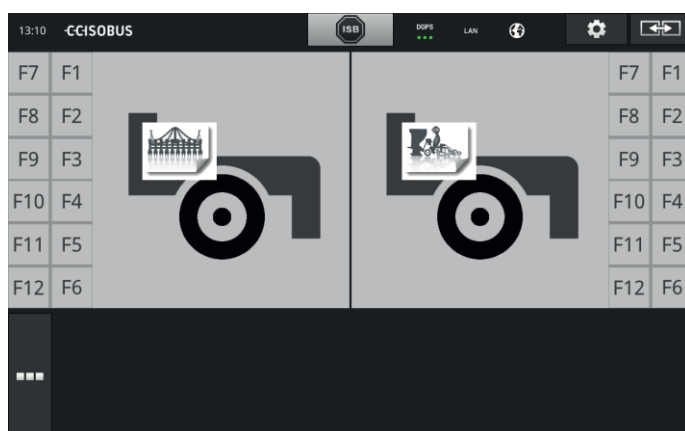



---

### REMARQUE

**Il n'est pas possible de faire passer toutes les machines ISOBUS à un autre UT.**

Une répartition des deux machines sur CCI.UT A et CCI.UT B est alors impossible. Les deux machines ne peuvent pas être pilotées simultanément.

- ▶ Connectez les deux machines à CCI.UT A (⇒ chap. 7.3.2).  
→ Les deux machines doivent être pilotées en alternance.
- 



---

### REMARQUE

**Avec le CCI 800, il n'est possible de piloter qu'une seule machine.**

---

### 7.3.4 Échanger la position d'affichage

Vous souhaitez échanger la position des deux machines dans Standard-View : **CCI 1200**

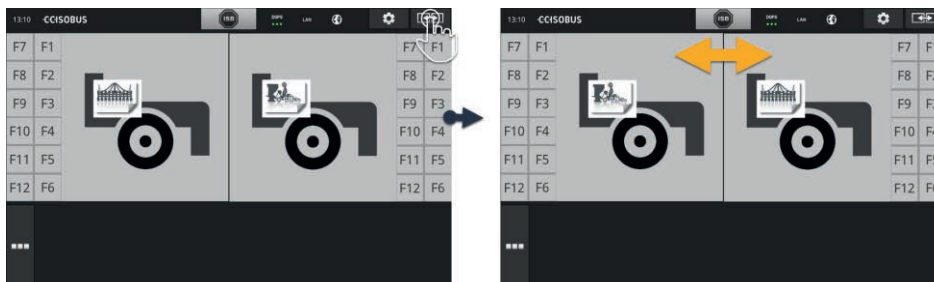

- ▶ Appuyez sur le bouton « Affichage ».  
→ Les applications dans Standard-View échangent leur position

Le CCI 800 ne dispose pas de cette fonction.

**CCI 800**

### 7.3.5 Afficher une machine dans Maxi-View

Vous souhaitez afficher le masque de commande de la machine dans Maxi-View :

**CCI 1200**

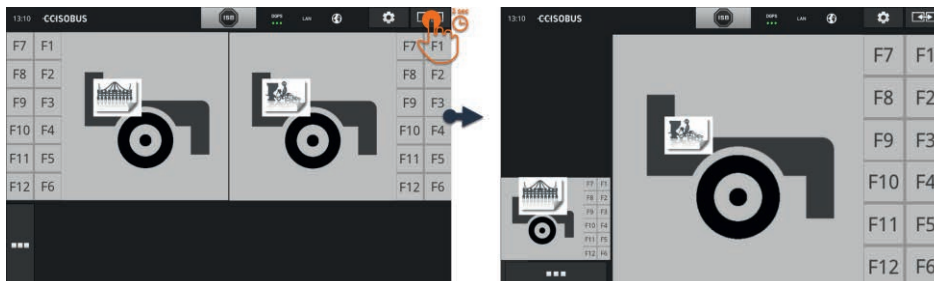

- ▶ Appuyez pendant 2 secondes sur le bouton « Affichage ».  
→ L'application de droite s'affiche dans Maxi-View.  
→ L'application de gauche s'affiche dans Mini-View.

La Maxi-View n'existe pas sur le CCI 800.

**CCI 800**

### 7.3.6 Une machine, une unité de commande AUX

- Le CCI800/CCI1200 est le seul terminal ISOBUS.
- Vous souhaitez piloter tout au plus une machine ISOBUS avec le terminal.
- Vous souhaitez utiliser une unité de commande AUX pour piloter la machine.

Configurez le terminal de la manière suivante :

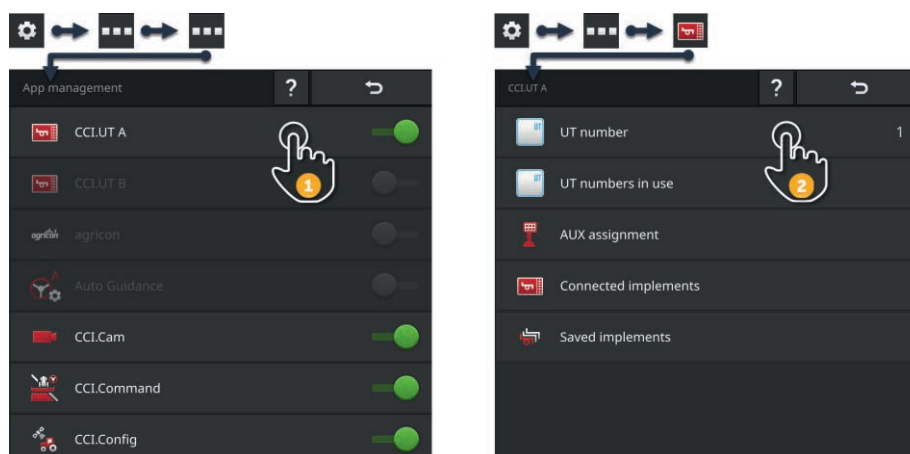

1. Dans la gestion des applications, activez CCI.UT A et désactivez CCI.UT B.
2. Dans les réglages de CCI.UT A, réglez le numéro UT sur 1.
3. Raccordez l'unité de commande AUX et la machine à l'ISOBUS.
4. Effectuez l'affectation AUX (⇒ chap. 7.4.1).

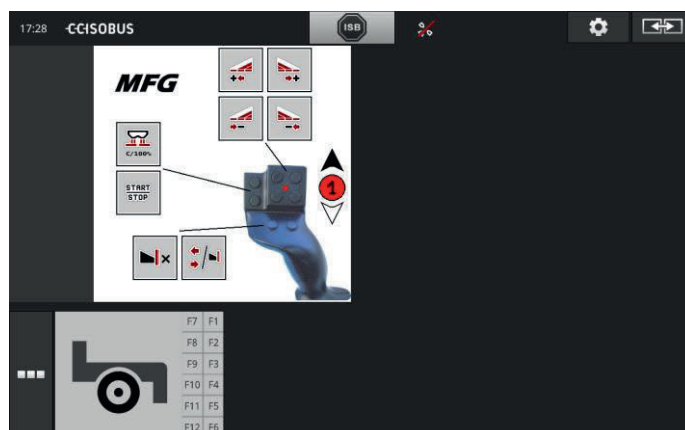

### 7.3.7 Deux machines simultanément, une unité de commande AUX

- Le CCI 1200 est le seul terminal ISOBUS.
- Vous souhaitez piloter simultanément deux machines ISOBUS avec le terminal, par ex. une machine à semer avec trémie pour la fertilisation.
- Vous souhaitez utiliser des fonctions des deux machines avec l'unité de commande AUX.

Configurez le terminal de la manière suivante :

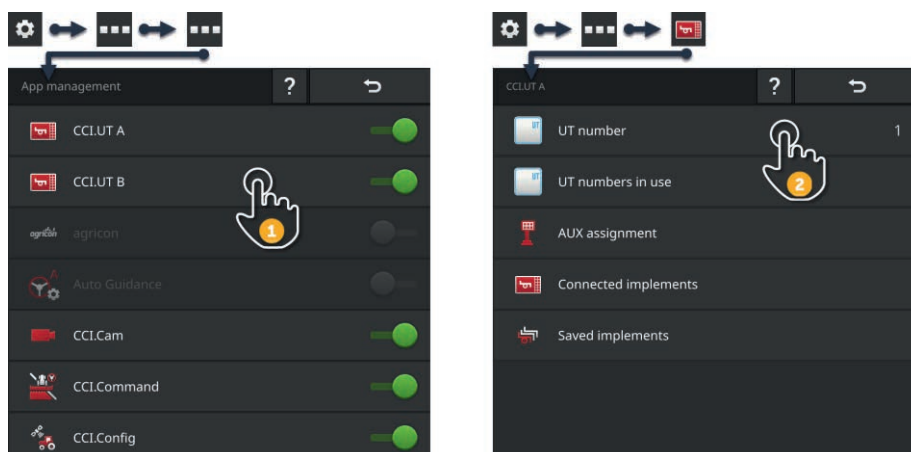

1. Dans la gestion des applications, activez CCI.UT A et CCI.UT B.
2. Dans les réglages de CCI.UT A, réglez le numéro UT sur 1.
3. Dans les réglages de CCI.UT B, réglez le numéro UT sur 2.
4. Ouvrez CCI.UT A et CCI.UT B dans Standard-View.
5. Raccordez l'unité de commande AUX et les machines à l'ISOBUS.
  - Les deux machines et l'unité de commande AUX se connectent à CCI.UT A.
6. Déplacez une machine dans CCI.UT B (⇒ chap. 7.5.3).
7. Effectuez l'affectation AUX (⇒ chap. 7.4.1).

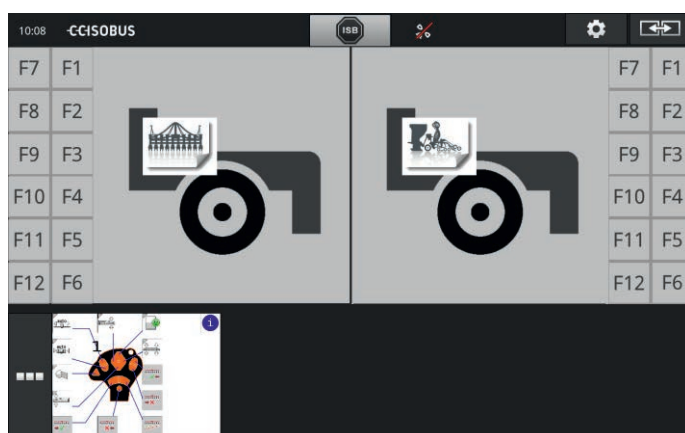



---

### REMARQUE

Vous avez configuré le terminal comme décrit dans cette section.

- CCI.UT A porte le numéro UT 1.
- La machine connectée à CCI.UT A peut être pilotée avec l'unité de commande AUX.

La machine connectée à CCI.UT B peut alors être pilotée avec l'unité de commande AUX uniquement si la machine

- peut charger la liste des fonctions de la machine dans CCI.UT A et
- l'interface graphique utilisateur dans CCI.UT B.

La machine exécute automatiquement cette opération.

Si la machine connectée à CCI.UT B ne prend pas en charge la répartition sur deux UT, la machine ne peut pas être pilotée avec l'unité de commande AUX.

- ▶ Échanger les machines entre CCI.UT A et CCI.UT B et essayez à nouveau.
  - Le cas échéant, l'autre machine prend en charge la séparation entre la liste des fonctions et l'interface utilisateur.

Si l'autre machine ne prend pas non plus en charge la séparation entre la liste des fonctions et l'interface utilisateur, les machines ne peuvent pas être pilotées simultanément.

- ▶ Connectez les deux machines à CCI.UT A (⇒ chap. 7.3.8).
    - Les deux machines peuvent être pilotées avec l'unité de commande AUX.
    - Les deux machines doivent être pilotées en alternance.
- 



---

### REMARQUE

**Avec le CCI 800, il n'est possible de piloter qu'une seule machine.**

---

### 7.3.8 Deux machines en alternance, une unité de commande AUX

- Le CCI 800/CCI 1200 est le seul terminal ISOBUS.
- Vous souhaitez piloter en alternance deux machines ISOBUS avec le terminal, par ex. une machine à semer avec trémie pour la fertilisation.
- Vous souhaitez utiliser des fonctions des deux machines avec l'unité de commande AUX.

Configurez le terminal de la manière suivante :

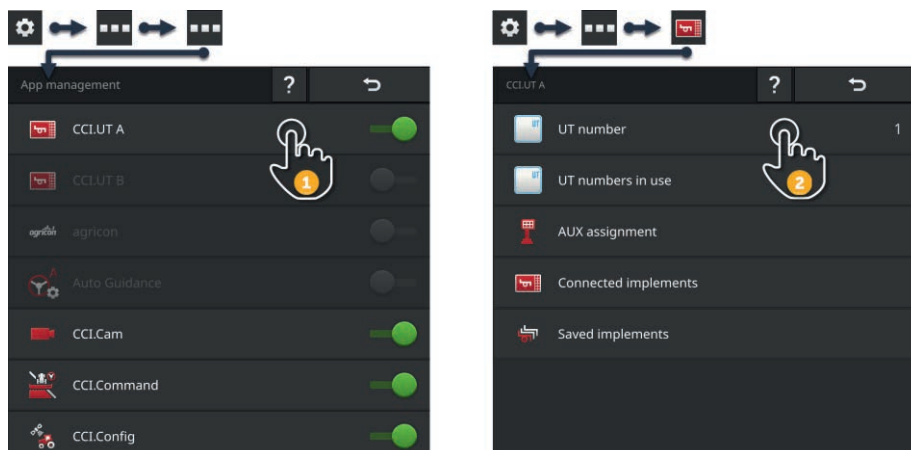

1. Dans la gestion des applications, activez CCI.UT A et désactivez CCI.UT B.
2. Dans les réglages de CCI.UT A, réglez le numéro UT sur 1.
3. Ouvrez CCI.UT A dans Standard-View.
4. Raccordez l'unité de commande AUX et les machines à l'ISOBUS.  
→ Les deux machines et l'unité de commande AUX se connectent à CCI.UT A.
5. Effectuez l'affectation AUX (⇒ chap. 7.4.1).

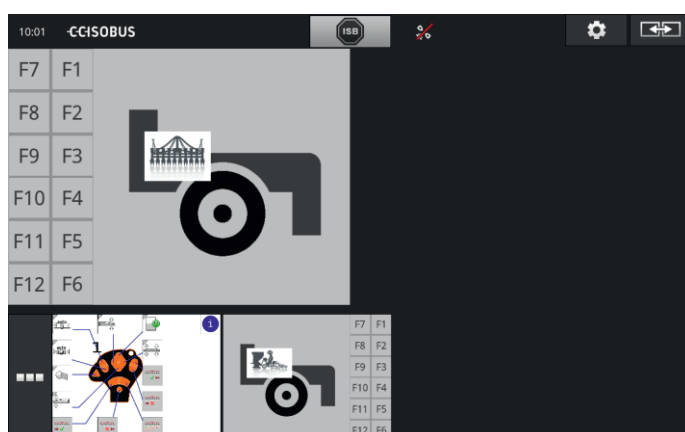

### 7.3.9 Pas de pilotage de machines

- Vous utilisez le CCI 800/CCI 1200 et un deuxième terminal ISOBUS.
- Vous ne souhaitez pas piloter de machines ISOBUS avec le CCI 800/CCI 1200.

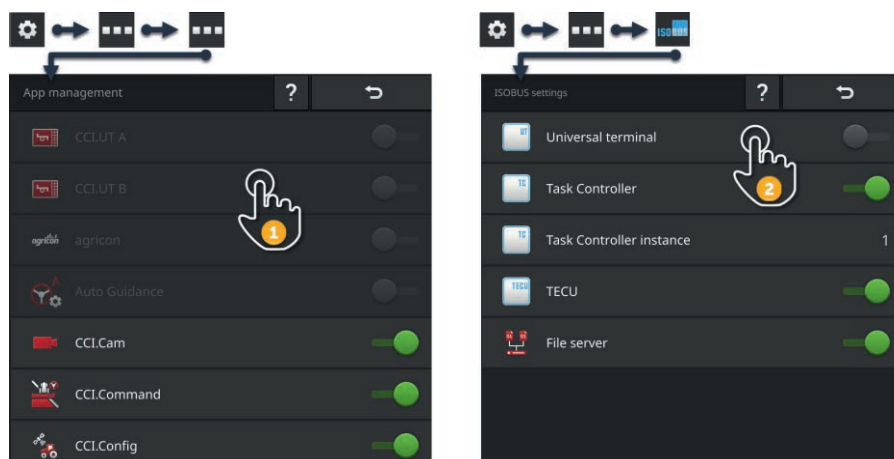

1. Dans la gestion des applications, désactivez CCI.UT A et CCI.UT B.
2. Dans les réglages ISOBUS, désactivez « Universal Terminal ».  
→ CCI.UT ne se connecte plus à l'ISOBUS.

### 7.4 Travailler avec une unité de commande AUX

Les fonctions d'une machine ISOBUS souvent et régulièrement requises peuvent, la plupart du temps, être exécutées plus rapidement à l'aide d'un joystick, d'une rangée de boutons ou d'une autre unité de commande AUX (AUX).

#### 7.4.1 Affecter une fonction de la machine à un élément de commande AUX

Une fonction de la machine peut être affectée à des éléments de commande d'une unité de commande AUX. Procédez à l'affectation AUX dans les réglages de CCI.UT :



#### REMARQUE

##### La machine enregistre l'affectation AUX.

L'affectation AUX ne doit être effectuée qu'une seule fois.

L'affectation AUX est à nouveau disponible après un redémarrage de la machine et de l'unité de commande AUX.



#### REMARQUE

##### Une unité de commande AUX nécessite un UT portant le numéro UT « 1 ».

L'unité de commande AUX se connecte uniquement à CCI.UT si cette dernière s'est connectée à l'ISOBUS avec le numéro UT « 1 ».

► Dans CCI.UT A, réglez le numéro UT sur « 1 ».

## 7 Machine ISOBUS et unité de commande AUX

### Préparatifs

► Effectuez la mise en service. (⇒ chap. 7.1)



1. Appuyez sur le bouton « Réglages ».  
→ Le masque de commande « Réglages » s'affiche.



2. Appuyez sur le bouton « Applications ».  
→ Le masque de commande « Applications » s'affiche sur l'écran.



3. Appuyez sur le bouton « CCI.UT A ».  
→ Le masque de commande « CCI.UT A » s'affiche sur l'écran.



4. Appuyez sur le bouton « Affectations AUX ».  
→ Le masque de commande « Affectations AUX » s'affiche sur l'écran.

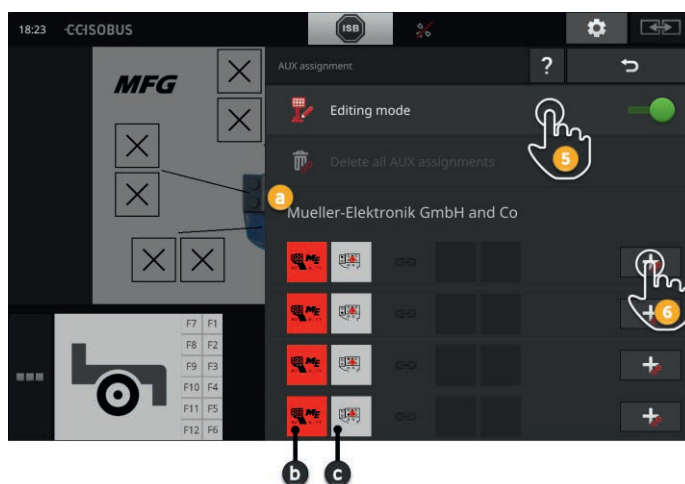

a : Fabricant de l'unité de commande AUX

b : Unité de commande AUX

c : Liste de sélection des éléments de commande



5. Activez le « Mode édition ».  
→ Une liste de sélection avec les éléments de commande de l'unité de commande AUX s'affiche sur l'écran (c).

- 6a. Sur l'unité de commande AUX, appuyez sur l'élément de commande.  
→ La liste de sélection des fonctions de la machine disponibles s'affiche sur l'écran.

**REMARQUE :**

Sur certaines unités de commande AUX, la liste des fonctions de la machine ne s'ouvre pas en appuyant sur l'élément de commande.

- ▶ Dans ce cas, procédez comme décrit à l'étape 6b.
- ▶ Sinon, passez à l'étape 7.



- 6b. Appuyez sur le « + » dans le bouton de l'élément de commande.  
→ La liste de sélection des fonctions de la machine disponibles s'affiche sur l'écran.

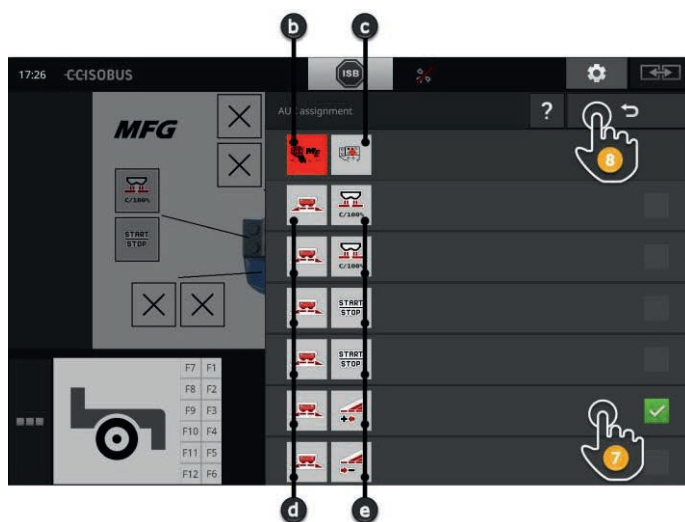

d : Machine ISOBUS

e : Liste des fonctions de la machine

7. Sélectionnez la fonction de la machine.



8. Retournez à la liste de sélection des éléments de commande en appuyant sur « Retour ».

→ La fonction de la machine est affectée à l'élément de commande.  
→ L'élément de commande et la fonction de la machine sont affichés dans l'élément de la liste.



## 7 Machine ISOBUS et unité de commande AUX



9. Pour l'affectation d'autres éléments de commande, répétez les étapes 6 à 8.



10. Appuyez sur le bouton « Réglages ».

- Le mode édition est désactivé.
- Le masque de commande « Réglages » se ferme.
- L'affectation AUX est terminée.
- Les fonctions de la machine peuvent être exécutées à l'aide de l'unité de commande AUX.

Contrôlez l'affectation AUX de la manière suivante :

**Contrôle**

1. Ouvrez le masque de commande de l'unité de commande AUX dans Standard-View.  
→ « Affectations AUX » s'affiche sur l'écran.

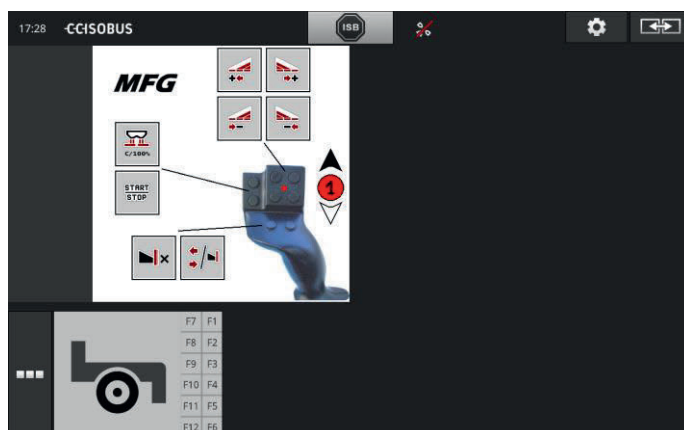

2. Sur l'unité de commande AUX, basculez dans tous les niveaux de commande et contrôlez l'affectation AUX sur le terminal.



### REMARQUE

**L'affectation AUX ne peut pas être modifiée dans le masque de commande de l'unité de commande AUX.**

- Pour modifier l'affectation AUX, basculez dans le masque de commande « Affectations AUX » puis activez le mode édition.

### 7.4.2 Effacer une affectation AUX

Pour effacer l'affectation d'un élément de commande, procédez de la manière suivante :



1. Activez le « Mode édition ».

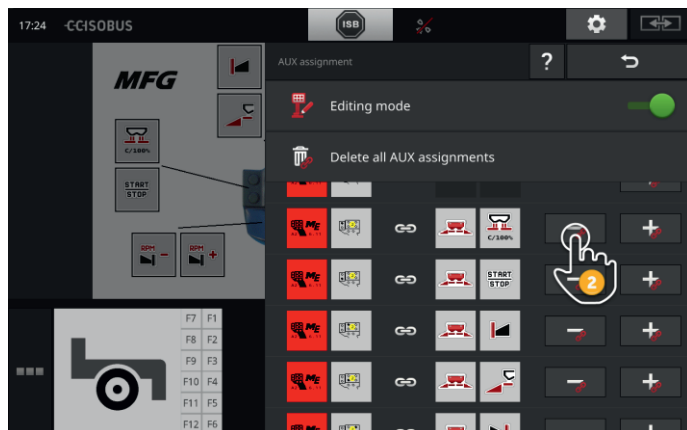

Tous les éléments de commande de l'unité de commande AUX s'affichent dans la liste de sélection.

2. Appuyez sur le « - » dans le bouton de l'élément de commande.
  - L'affectation est effacée.
  - La fonction de la machine ne peut plus être exécutée avec l'élément de commande.



3. Désactivez le « Mode édition ».

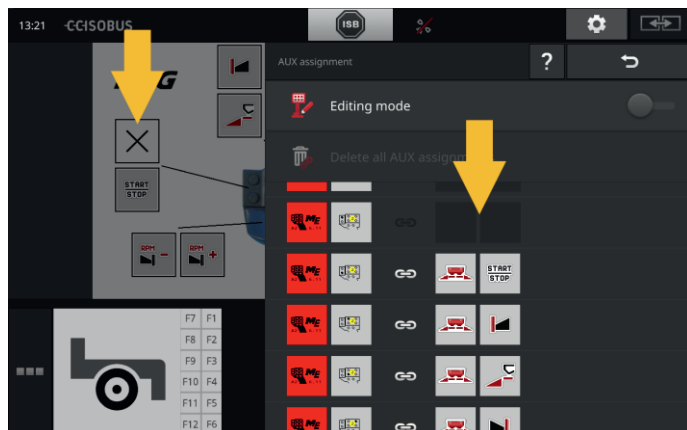

### 7.4.3 Effacer toutes les affectations AUX

Pour effacer l'affectation de tous les éléments de commande, procédez de la manière suivante :



1. Activez le « Mode édition ».



2. Appuyez sur le bouton « Effacer toutes les affectations AUX ».  
→ L'affectation de tous les éléments de commande est effacée.  
→ La machine ne peut plus être pilotée avec l'unité de commande AUX.



3. Désactivez le « Mode édition ».

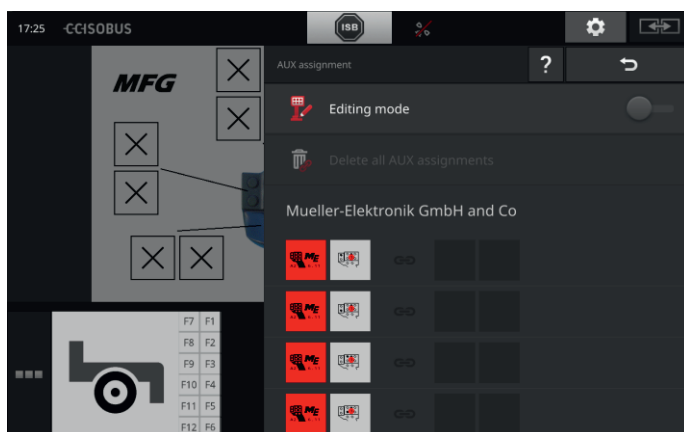

### 7.5 Gérer des machines

Il est possible de faire apparaître ou d'effacer les machines connectées à CCI.UT.

► Pour cela, ouvrez les réglages de CCI.UT :



### 7.5.1 Afficher des détails de machines

Les machines connectées à CCI.UT s'affichent sur l'écran.

→ Les détails affichés ne sont intéressants qu'en cas d'intervention de service.



#### Machines connectées

1. Appuyez sur le bouton « Machines connectées ».  
→ La liste « Machines connectées » s'affiche sur l'écran.
2. Terminez cette opération avec « Retour ».



#### Machines connectées

Des détails supplémentaires concernant les machines connectées à CCI.UT s'affichent sur l'écran :

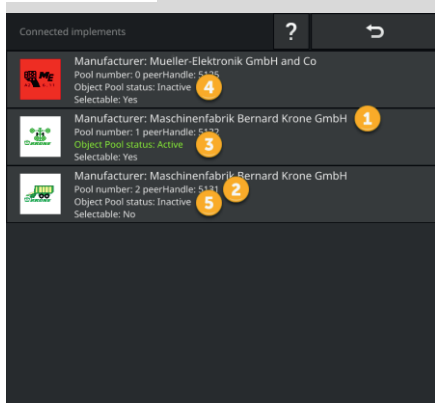

- 1 : Fabricant
- 2 : Pool number et peerHandle sont des données de connexion de la machine qui ne sont pas intéressantes pour les utilisateurs.
- 3 : L'état de l'Object Pool est « activé » et sélectionnable, l'écriture est de couleur verte :  
→ La machine est connectée à CCI.UT.  
→ La machine s'affiche dans Standard-View et peut être pilotée.
- 4 : L'état de l'Object Pool est « désactivé » mais sélectionnable :  
→ La machine est connectée à CCI.UT.  
→ La machine s'affiche dans Mini-View.  
→ Faites passer la machine dans Standard-View pour la piloter.
- 5 : L'état de l'Object Pool est « désactivé » et non sélectionnable :  
→ La machine est connectée à CCI.UT.  
→ La machine ne s'affiche pas sur l'écran.  
→ Des fonctions de la machine peuvent être affectées à une unité de commande AUX.
- 6 : L'état de l'Object Pool est « désactivé » et il n'y a « Pas de machine disponible » :  
→ La machine est connectée à CCI.UT.  
→ La machine ne s'affiche pas sur l'écran.  
→ La machine ne peut être pilotée ni avec le terminal ni avec l'unité de commande AUX.

### 7.5.2 Effacer une machine



#### PRUDENCE !

**Après une mise à jour du logiciel de la machine, l'interface graphique utilisateur enregistrée sur le terminal n'est pas toujours mise à jour automatiquement.**

Le terminal vous montre alors l'interface graphique utilisateur enregistrée sur le terminal et non la nouvelle interface graphique utilisateur :

- La machine enregistrée sur le terminal et le logiciel de la machine ne correspondent pas.
- Des dysfonctionnements de la machine sont possibles.
- De nouvelles fonctions de la machine ne sont pas disponibles.

Après une mise à jour du logiciel de la machine, effacer la machine du terminal :

1. Débranchez la machine de l'ISOBUS.
2. Effacez la machine du terminal, comme décrit dans ce chapitre.
3. Raccordez la machine à l'ISOBUS.
  - La machine se connecte à CCI.UT.
  - La nouvelle interface graphique utilisateur est chargée dans l'UT.
  - CCI.UT affiche la nouvelle interface graphique utilisateur de la machine.

Pour effacer une machine, procéder de la manière suivante :



1. Appuyez sur le bouton « Réglages ».
  - Le masque de commande « Réglages » s'affiche.



2. Appuyez sur le bouton « Applications ».
  - Le masque de commande « Applications » s'affiche sur l'écran.



3. Appuyez sur le bouton « CCI.UT A ».
  - Le masque de commande « CCI.UT A » s'affiche sur l'écran.



4. Appuyez sur le bouton « Machines enregistrées ».
  - La liste de sélection « Machines enregistrées » s'affiche sur l'écran.

## 7 Machine ISOBUS et unité de commande AUX

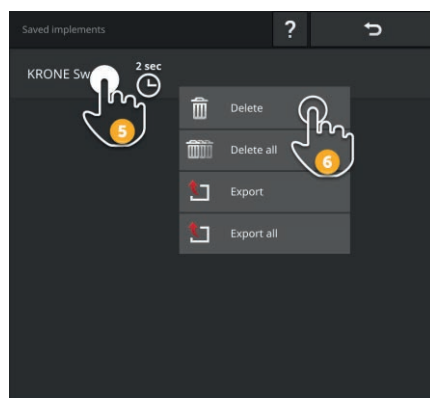

5. Appuyez sur le bouton avec la machine et maintenez-le enfoncé.  
→ Un menu contextuel s'affiche sur l'écran.



6. Appuyez sur « Effacer ».  
→ La machine est effacée sans demande préalable.



7. Terminez cette opération avec « Retour ».



8. Lorsque CCI.UT B est activée, répétez les étapes 3 à 7 pour CCI.UT B.



---

### REMARQUE

**Parfois, une machine ne peut pas être clairement identifiée dans la liste.**

Vous devez alors effacer toutes les machines du terminal.

- Appuyez sur le bouton « Effacer toutes les machines ».  
→ Les machines sont effacées sans demande préalable.
-



### Machines enregistrées

Lorsqu'une machine ISOBUS se connecte pour la première fois à CCI.UT, la machine charge son interface graphique utilisateur et l'Object Pool dans l'UT. CCI.UT enregistre la machine sur le terminal.

→ Lors d'une prochaine connexion, le chargement de l'Object Pool ne sera pas effectué.

Dans la liste des machines enregistrées sont affichés les Object Pools de toutes les machines qui sont enregistrées sur le terminal :

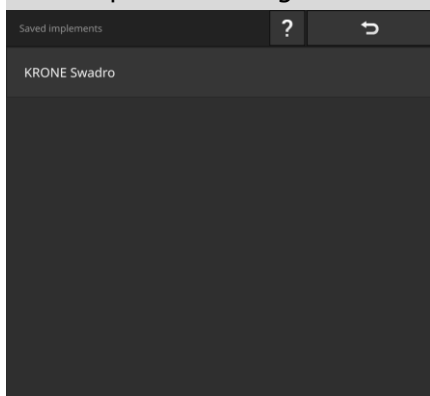

Vous disposez aussi des possibilités d'utilisation suivantes :

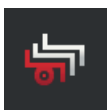

### Exporter une machine enregistrée

1. Connectez une clé USB au terminal.
2. Appuyez sur le bouton avec la machine et maintenez-le enfoncé.  
→ Un menu contextuel s'affiche sur l'écran.
3. Appuyez sur le bouton « Exporter ».  
→ La machine est enregistrée sur la clé USB.
4. Terminez cette opération avec « Retour ».

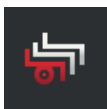

### Exporter toutes les machines enregistrées

1. Connectez une clé USB au terminal.
2. Appuyez sur le bouton d'une machine quelconque et maintenez-le enfoncé.  
→ Un menu contextuel s'affiche sur l'écran.
3. Appuyez sur le bouton « Exporter tout ».  
→ Toutes les machines sont enregistrées sur la clé USB.
4. Terminez cette opération avec « Retour ».



### REMARQUE

**L'exportation d'une machine sur la clé USB n'est intéressante qu'en cas d'intervention de service.**

### 7.5.3 Faire passer une machine à un autre UT

Par simple pression sur un bouton, certaines machines ISOBUS passent à un autre UT. En général, vous trouvez cette fonction dans les réglages ISOBUS de la machine.

- Consultez le manuel d'utilisation de votre machine pour vérifier si cette fonction est disponible.

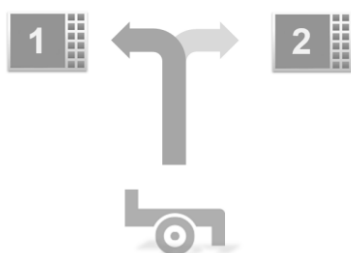

Utilisez cette fonction pour piloter la machine avec l'UT souhaité :

- Sur la figure de gauche, les deux machines sont connectées à CCI.UT A.  
→ Les machines ne peuvent être pilotées qu'en alternance.
- Sur la figure de droite, une machine est connectée à CCI.UT A, l'autre machine est connectée à CCI.UT B.  
→ Les machines peuvent être pilotées simultanément.

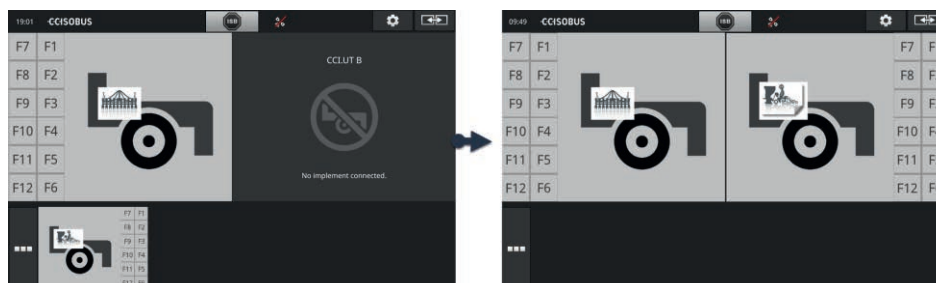

## 8 Tâches et champs

La gestion des données avec CCI.Control se compose des domaines d'application suivants :

**Introduction**

- gestion des tâches et consignation,
- cartes d'application.

CCI.Control est un logiciel Task Controller conforme à la norme ISOBUS et certifié par l'AEF.

Quand un récepteur GPS est raccordé, le traitement spécifique de parcelles peut être effectué automatiquement. Les tâches planifiées sur le PC avec des cartes d'application peuvent ainsi être traitées et documentées avec des informations de position.

### 8.1 Mise en service

- ▶ Vous avez besoin de la licence pour TaskControl (⇒ chap. 4.3.3).
- ▶ Dans la gestion des applications, activez CCI.Control (⇒ chap. 4.2.1).
- ▶ Dans les réglages ISOBUS (⇒ chap. 4.2.2), activez la fonction ISOBUS Task Controller et réglez un numéro de Task Controller.
- ▶ Configurez le tracteur, la machine et le GPS (⇒ chap. 6.2, ⇒ chap. 6.4, ⇒ chap. 6.5).

**Préparatifs**



1. Sur l'écran d'accueil, appuyez sur le bouton « Réglages ».
  - Le masque de commande « Réglages » s'affiche.



2. Appuyez sur le bouton « Applications ».
  - Le masque de commande « Applications » s'affiche.



3. Appuyez sur le bouton « CCI.Control ».
  - Le masque de commande « CCI.Control » s'affiche sur l'écran.



4. Sur l'écran d'accueil, appuyez sur le bouton « Réglages ».
  - La mise en service est terminée.
  - Le masque de commande « Réglages » se ferme.



Vous disposez des possibilités de réglage suivantes :

---

### Export automatique

L'export automatique offre une protection contre un effacement accidentel des tâches.

Vous avez importé une tâche sur le terminal à partir de la clé USB et vous avez déjà complètement ou partiellement exécuté cette tâche. Si vous importez par inadvertance la même tâche ou une autre tâche, toutes les données déjà consignées seront écrasées.

Avant chaque importation, la fonction d'export automatique copie sur la clé USB les tâches enregistrées sur le terminal.

- ▶ Activez « Export automatique ».  
→ Les tâches ne seront ainsi plus écrasées par inadvertance.
- 

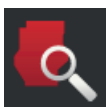

### Field Finder (⇒ chap. 8.1.1)

Lorsque vous activez le « Field Finder »,

- un message s'affiche sur l'écran lorsque le tracteur ou la machine autotractée entre dans un champ,
  - une liste des tâches s'affiche avec le champ affecté.
- 



### Peer Control

Un capteur de nutriments peut piloter la quantité distribuée/épanchée par une machine ISOBUS. Les valeurs de consigne du capteur de nutriments remplacent celles prescrites dans une carte d'application.

N'activez Peer Control que si le capteur de nutriments et la machine prennent en charge cette fonction.

- ▶ Activez « Peer Control ».  
→ Le capteur de nutriments pilote la quantité d'épandage/la quantité distribuée par la machine ISOBUS.
- 

### 8.1.1 Field Finder

Le Field Finder vous avertit lorsque vous entrez dans un champ et vous aide à chercher la tâche correspondante.

Le Field Finder compare en continu les coordonnées GPS des champs de la liste des champs avec la position actuelle.

- ▶ Activez le « Field Finder ».  
→ Lors de l'entrée dans un champ figurant dans la liste des champs, la liste de sélection « Field Finder » s'affiche sur l'écran.

La liste de sélection « Field Finder » contient

- les champs faisant partie de la position actuelle,
- les tâches auxquelles l'un de ces champs est affecté.

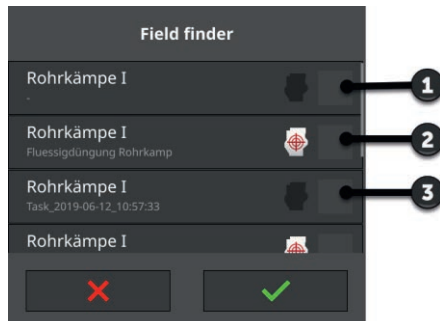

- 1 : Champ  
→ Seul le nom du champ s'affiche sur l'écran.
- 2 : Tâche avec carte d'application  
→ Le nom du champ, le nom de la tâche et le symbole pour la carte d'application s'affichent sur l'écran.
- 3 : Tâche sans carte d'application  
→ Le nom du champ et le nom de la tâche s'affichent sur l'écran.



### REMARQUE

#### Ne pas utiliser le Field Finder avec AUTOLOG.

Le Field Finder n'est utile que si vous ne travaillez pas avec la tâche ou le champ « AUTOLOG ».

- Désactivez le « Field Finder ».

Sélectionnez un champ et créez une nouvelle tâche :

Sélectionner un champ

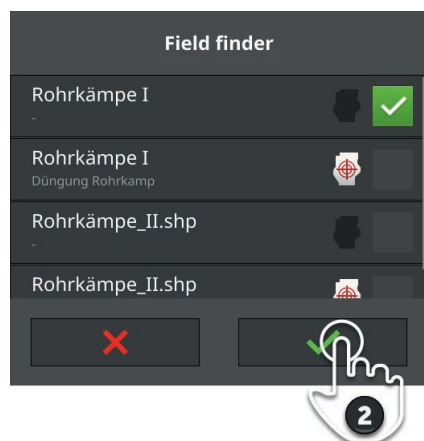

1. Allez dans le champ.  
→ La liste de sélection « Field Finder » s'affiche sur l'écran. La liste contient tous les champs faisant partie de la position actuelle.
2. Saisissez le champ puis validez votre saisie.  
→ La fenêtre de saisie « Nom de la tâche » s'affiche.



## 8 Tâches et champs



3. Saisissez le nom de la tâche puis validez la saisie.  
→ L'affichage de la tâche apparaît.  
→ La nouvelle tâche démarre automatiquement.

### Sélectionner une tâche

Sélectionnez une tâche :

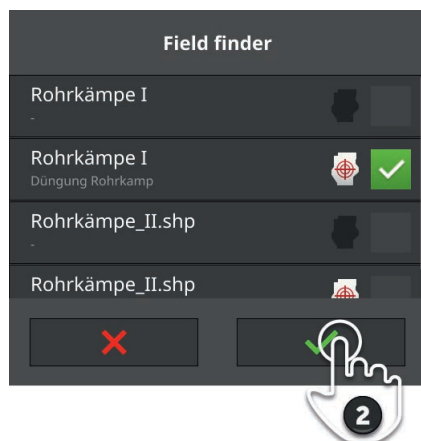

1. Allez dans le champ.  
→ La liste de sélection « Field Finder » s'affiche sur l'écran. La liste contient toutes les tâches auxquelles un champ faisant partie de la position actuelle est affecté.
2. Saisissez la tâche puis validez votre saisie.  
→ L'affichage de la tâche apparaît.  
→ La tâche démarre automatiquement.



### REMARQUE

#### Le Field Finder détecte aussi la sortie du champ.

Lorsque vous quittez le champ, la tâche en cours est automatiquement interrompue.

### 8.2 Choisir entre le mode champ et le mode tâche

Il existe deux modes de fonctionnement dans CCI.Control :

- le mode tâche et
- le mode champ.

Utilisez le mode tâche

- si vous importez et exportez des tâches
- si vous travaillez avec des cartes d'application
- si vous consignez des valeurs cumulées et des données locales



1. Appuyez sur le bouton Burger.  
→ Le « Menu Burger » s'affiche sur l'écran.



2. Désactivez le « Mode champ ».

Utilisez le mode champ

- si vous utilisez des champs uniquement pour la coupure de sections automatique
- si vous ne travaillez pas avec des tâches
- si vous ne travaillez pas avec des cartes d'application



1. Appuyez sur le bouton Burger.  
→ Le « Menu Burger » s'affiche sur l'écran.



2. Activez le « Mode champ ».

## 8 Tâches et champs

### 8.3 Démarrer une tâche

Après le démarrage de la tâche, les valeurs cumulées et les données locales sont enregistrées. Ces valeurs sont ajoutées à la tâche. Les valeurs cumulées et données locales mises à disposition sont définies par le fabricant de la machine.

Exemples de valeurs cumulées :

- Surface travaillée,
- Quantité distribuée/épanchée,
- Durée en position de travail,
- Trajet en position de travail.

Exemples de données locales :

- Position de travail,
- Valeur réelle de la quantité distribuée/épanchée,
- Vitesse de rotation de la pompe,
- Pression de pulvérisation,
- Volume de la cuve.



#### Démarrer

- ▶ Appuyez sur le bouton Action « Démarrage ».
  - Les valeurs cumulées et les données locales sont consignées.
  - Si la tâche contient un champ et une carte d'application, ces derniers sont alors affichés dans l'aperçu de carte.



#### Arrêter provisoirement ou terminer

Vous souhaitez interrompre le traitement d'une tâche ou terminer la tâche :

- ▶ Appuyez sur le bouton Action « Pause ».

### 8.4 Éléments de la liste des tâches

CCI.Control ouvre la liste des tâches au démarrage. La liste des tâches contient toutes les tâches importées ou créées sur le terminal.

La liste des tâches affiche un bref résumé de la tâche :



- 1 : Nouvelle tâche
  - Symbole
  - Champ de couleur rouge
  - Bouton gris
- 2 : Tâche arrêtée provisoirement
  - Symbole d'arrêt provisoire
  - Champ de couleur bleue
  - Bouton gris
- 3 : Tâche en cours
  - Symbole
  - Champ de couleur verte
  - Bouton rouge
- 4 : Détails de la tâche
  - Nom
  - Nom du champ et taille du champ
  - Client et exploitation
  - Bordure de champ
- 5 : Bouton Action
  - Créer une nouvelle tâche
- 6 : Carte d'application
  - Le pictogramme apparaît lorsque la tâche contient une carte d'application
- 7 : Bordure de champ
  - Le champ ne s'affiche sur l'écran que s'il existe une bordure de champ

## 8 Tâches et champs

Vous disposez des possibilités d'utilisation suivantes :



- Appuyez sur la tâche et basculez dans l'affichage de la tâche.  
→ Dans l'affichage de la tâche, démarrez ou éditez la tâche.
- Ajoutez une nouvelle tâche à l'aide du bouton Action « Nouveau » (1).
- Dans le menu Burger (2), vous pouvez
  - activer le mode champ,
  - importer des tâches,
  - exporter des tâches
  - rechercher des tâches
- Avec le menu contextuel (3), vous pouvez
  - renommer,
  - copier
  - effacer une tâche

### Menu Burger

Dans le menu Burger, vous disposez des possibilités d'utilisation suivantes :



#### **Mode champ (⇒ chap. 8.2)**

Sélectionner le mode de fonctionnement :

- mode champ ou
- mode tâche



#### **Importer des tâches (⇒ chap. 8.4.1)**

Importez des tâches de la clé USB ou envoyez des tâches au terminal avec agrirouter.



#### **Exporter des tâches (⇒ chap. 8.4.2)**

Exporter toutes les tâches comportant les données de base, les valeurs cumulées et les données locales. Les tâches peuvent ensuite être éditées avec un FMIS.

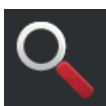

#### **Rechercher une tâche (⇒ chap. 8.4.3)**

Il est difficile de trouver une tâche lorsque la liste des tâches est longue. Parcourez la liste.

- ▶ Appuyez sur le bouton avec la tâche et maintenez-le enfoncé.  
→ Le menu contextuel s'affiche sur l'écran.

Dans le menu contextuel, vous disposez des possibilités d'utilisation suivantes :



### **Renommer une tâche**

1. Appuyez sur le bouton « Renommer ».  
→ La fenêtre de saisie « Nom de la tâche » s'affiche.
2. Saisissez le nom de la tâche puis validez la saisie.



### **Copier une tâche**

Une copie de la tâche est ajoutée à la liste des tâches.

Les données de base, le champ et la carte d'application sont copiés. Les valeurs cumulées et les données locales ne sont pas copiées.

Le nom de la copie se termine par « \_#1 ».

- ▶ Appuyez sur le bouton « Copier ».  
→ La copie de la tâche s'affiche dans l'affichage de la tâche.  
→ Vous pouvez éditer ou démarrer la tâche.



### **Effacer une tâche**

La tâche comportant toutes les valeurs cumulées et les données locales est effacée. Les données de base ne sont pas effacées.

- ▶ Appuyez sur le bouton « Effacer ».  
→ La tâche est effacée.  
→ La liste des tâches s'affiche sur l'écran.

### 8.4.1 Importer des tâches

CCI.Control traite les tâches au format ISO-XML, les cartes d'application au format Shape et les bordures de champ au format Shape.

Importez des tâches de la clé USB ou envoyez des tâches au terminal avec agrirouter.



---

#### REMARQUE

#### L'importation écrase toutes les tâches enregistrées sur le terminal.

Sauvegardez les tâches existantes avant d'en importer des nouvelles :

- ▶ Exportez les tâches sur une clé USB ou envoyez les tâches avec agrirouter (⇒ chap. 8.4.2).

Si vous importez des tâches uniquement à l'aide de la clé USB, vous pouvez automatiser la sauvegarde :

- ▶ Dans les réglages de CCI.Control, activez « Export automatique ».  
→ Avant chaque importation de nouvelles tâches, les tâches existantes sont automatiquement copiées sur la clé USB.
- 

#### Importer ISO-XML

- ▶ Connectez la clé USB avec le fichier de tâche au terminal ou
- ▶ Envoyez le fichier de tâche au terminal avec agrirouter.
- ▶ Ouvrez CCI.Control dans Standard-View (⇒ chap. 3.3).
- ▶ Désactivez le mode champ (⇒ chap. 8.2).

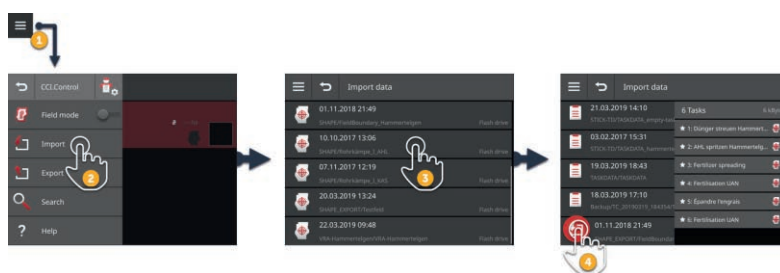

1. Dans la liste des tâches, appuyez sur le bouton Burger.  
→ Le « Menu Burger » s'affiche sur l'écran.



2. Appuyez sur le bouton « Importation ».  
→ La liste de sélection « Importer les données » avec les tâches se trouvant sur la clé USB et dans la boîte de réception d'agrirouter s'affiche sur l'écran.



3. Sélectionnez le fichier de tâche.  
→ Un fichier de tâche peut contenir plusieurs tâches.  
→ Le nombre de tâches et leur nom s'affichent sur l'écran.  
→ Si la tâche contient une carte d'application, le symbole « Carte d'application » s'affiche sur l'écran.  
→ Le bouton Action « Importation » s'affiche sur l'écran.



4. Appuyez sur le bouton Action « Importation ».  
→ Les tâches sont importées et affichées dans la liste des tâches.

### Importer une carte d'application Shape



#### REMARQUE

**Un fichier Shape contient uniquement une carte d'application.**

Vous pouvez importer une carte d'application Shape.

- La bordure de champ est calculée automatiquement.
- Une nouvelle tâche est créée.
- La carte d'application et la bordure de champ sont affectées à la tâche.

#### Préparatifs

- ▶ Connectez la clé USB avec la carte d'application Shape au terminal ou
- ▶ Envoyez la carte d'application Shape au terminal avec agrirouter.
- ▶ Ouvrez CCI.Control dans Standard-View (⇒ chap. 3.3).
- ▶ Désactivez le mode champ (⇒ chap. 8.2).

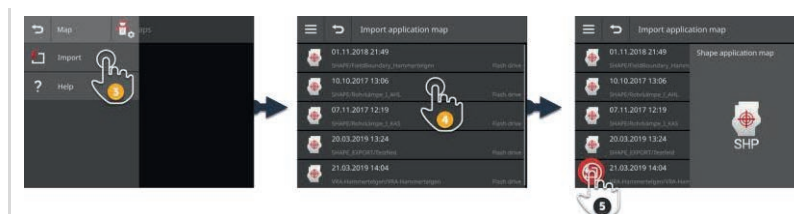

1. Appuyez sur le bouton Burger.  
→ Le « Menu Burger » s'affiche sur l'écran.
2. Appuyez sur le bouton « Importation ».  
→ La liste de sélection « Importer les données » avec les cartes d'application Shape se trouvant sur la clé USB et dans la boîte de réception d'agrirouter s'affiche sur l'écran.
3. Choisissez la carte d'application Shape.  
→ Le symbole SHP est affiché à droite de la liste de sélection.
4. Appuyez sur le bouton Action « Importation ».  
→ Une liste de sélection s'affiche sur l'écran.



5. Choisissez « Carte d'application ».

→ La liste de sélection avec les colonnes du tableau des valeurs de consigne s'affiche sur l'écran.

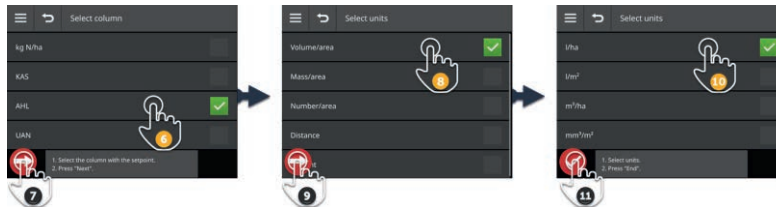

6. Sélectionnez une colonne.



7. Appuyez sur le bouton Action « Continuer ».

→ La liste pour la présélection de l'unité s'affiche sur l'écran.



8. Procédez à la présélection.



9. Appuyez sur le bouton Action « Continuer ».

→ La liste de sélection avec les unités s'affiche sur l'écran.



10. Sélectionnez l'unité.



11. Appuyez sur le bouton Action « Terminé ».

→ La carte d'application Shape est importée.

→ La bordure de champ est calculée.

→ Une tâche est créée.

→ La taille du champ, la bordure de champ et les produits s'affichent dans l'affichage de la tâche.

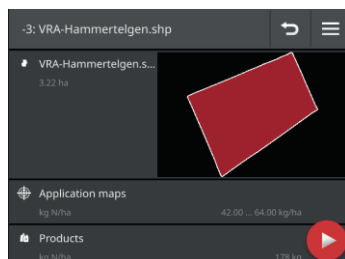



---

### REMARQUE

**Une carte d'application Shape se compose toujours de plusieurs fichiers :**

- .dbf,
- .shp,
- .shx et en option
- .prj.

→ Lorsque la clé USB ne contient pas tous les fichiers de la carte d'application Shape, CCI.Control ne peut pas procéder à l'importation.

► Copiez tous les fichiers de la carte d'application Shape sur la clé USB.

---



---

### REMARQUE

**La forme et le contenu de la carte d'application Shape doivent être conformes aux prescriptions.**

Sinon, CCI.Control ne peut pas traiter la carte d'application Shape.

► Observez l'annexe *Cartes d'application*.

---



### Tableau des valeurs de consigne

Le tableau des valeurs de consigne d'une carte d'application Shape contient

- une ou plusieurs colonnes et
- les lignes avec les valeurs de consigne.

Lors de la création de la carte d'application Shape, attribuez un nom explicite aux différentes colonnes. Nous recommandons l'utilisation du produit et de l'unité, c.-à-d. par ex. « Compost (t) ».

### Choix de l'unité pendant l'importation

Il n'est **pas** possible de déduire l'unité à employer à partir d'une carte d'application Shape, c.-à-d. si la quantité d'épandage du produit doit être mesurée en l/ha ou en kg/m<sup>2</sup>.

Vous devez configurer l'unité en deux étapes pendant l'importation de la carte d'application Shape. Procédez d'abord à une présélection puis choisissez l'unité à employer :

- Volume par surface
  - l/ha
  - m<sup>3</sup>/ha
- Poids par surface
  - kg/ha
  - t/ha
  - g/m<sup>2</sup>
  - mg/m<sup>2</sup>
- Quantité par surface
  - 1/m<sup>2</sup>
  - 1/ha
- Distance
  - mm
  - cm
  - dm
  - m
- Pourcentage
  - %
  - ‰
  - ppm

Si vous souhaitez procéder à l'épandage du produit en t/ha, choisissez :

- poids par surface à l'étape 9 de la procédure d'importation et
- t/ha à l'étape 11.

### Importer une bordure de champ Shape



#### REMARQUE

**Un fichier Shape contient uniquement une bordure de champ.**

Vous pouvez importer une bordure de champ Shape.

- Une nouvelle tâche est créée.
- La bordure de champ est affectée à la tâche.

#### Préparatifs

- ▶ Connectez la clé USB avec la bordure de champ Shape au terminal ou
- ▶ Envoyez la bordure de champ Shape au terminal avec agrirouter.
- ▶ Ouvrez CCI.Control dans Standard-View (⇒ chap. 3.3).
- ▶ Désactivez le mode champ (⇒ chap. 8.2).

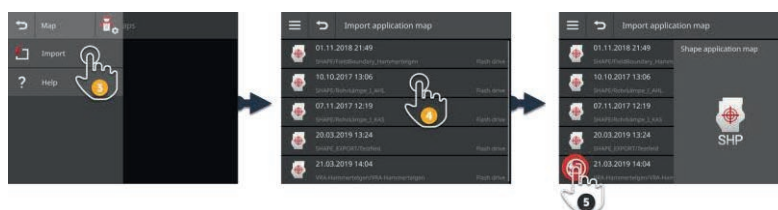

1. Appuyez sur le bouton Burger.  
→ Le « Menu Burger » s'affiche sur l'écran.



2. Appuyez sur le bouton « Importation ».  
→ La liste de sélection « Importer les données » avec les bordures de champs Shape se trouvant sur la clé USB et dans la boîte de réception d'agrirouter s'affiche sur l'écran.



3. Choisissez la carte d'application Shape.  
→ Le symbole SHP est affiché à droite de la liste de sélection.



4. Appuyez sur le bouton Action « Importation ».  
→ Une liste de sélection s'affiche sur l'écran.



5. Sélectionnez « Bordure de champ ».  
→ La liste de sélection avec les colonnes du tableau des valeurs de consigne s'affiche sur l'écran.



- Appuyez sur le bouton Action « Continuer ».  
→ La liste de sélection avec les unités s'affiche sur l'écran.



- Sélectionnez l'unité.



- Appuyez sur le bouton Action « Terminé ».  
→ La bordure de champ Shape est importée.  
→ Une tâche est créée.  
→ La taille du champ et la bordure de champ s'affichent dans l'affichage de la tâche.

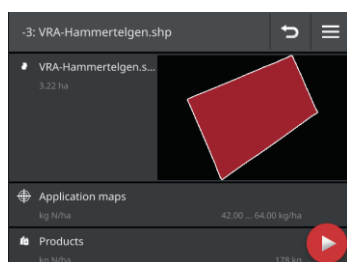

### 8.4.2 Exporter toutes les tâches

Exporter toutes les tâches comportant les données de base, les valeurs cumulées et les données locales. Vous pouvez continuer à éditer les tâches dans le FMIS.

Vous disposez des possibilités suivantes :

- Exporter les tâches sur une clé USB ou
- Envoyer les tâches avec agrirouter.

#### Enregistrer sur une clé USB

Exportez les tâches sur une clé USB de la manière suivante :



1. Connectez une clé USB au terminal.
2. Dans la liste des tâches, appuyez sur le bouton Burger.  
→ Le « Menu Burger » s'affiche sur l'écran.
3. Appuyez sur le bouton « Exportation ».  
→ La liste de sélection « Exportation » s'affiche sur l'écran.
4. Appuyez sur le bouton « USB ».  
→ Les tâches sont enregistrées dans le répertoire \TASKDATA sur la clé USB.  
→ Les tâches ne sont pas effacées par le terminal.



#### REMARQUE

**Les données du répertoire \TASKDATA sont sauvegardées automatiquement.**

Si le répertoire \TASKDATA sur la clé USB n'est pas vide, les données qui y sont enregistrées sont transférées dans le répertoire \TASKDATA\_BACKUP. Ensuite, la tâche est enregistrée dans le répertoire \TASKDATA.

**Envoyer avec agrirouter**

Envoyez les tâches avec agrirouter de la manière suivante :

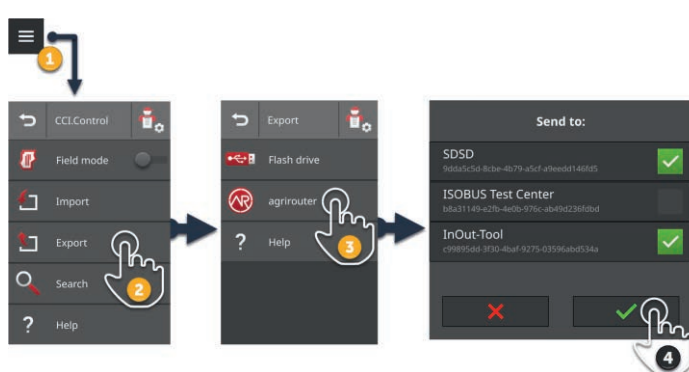

1. Dans la liste des tâches, appuyez sur le bouton Burger.  
→ Le « Menu Burger » s'affiche sur l'écran.



2. Appuyez sur le bouton « Exportation ».  
→ La liste de sélection « Exportation » s'affiche sur l'écran.

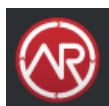

3. Appuyez sur le bouton « agrirouter ».  
→ La liste de sélection « Envoyer à : » s'affiche sur l'écran.



4. Sélectionnez le point final auquel la tâche doit être envoyée. Validez votre saisie. Vous pouvez sélectionner plusieurs points finaux.  
→ Les tâches sont envoyées au point final.  
→ Les tâches ne sont pas effacées par le terminal.

**REMARQUE**

**Si le terminal n'est pas connecté à internet, les tâches ne peuvent pas être envoyées.**

Les tâches sont enregistrées dans la boîte d'envoi d'agrirouter.

- Envoyez manuellement les tâches se trouvant dans la boîte d'envoi (⇒ chap. 4.3.5).

### 8.4.3 Rechercher une tâche

Il est difficile de trouver une tâche lorsque la liste des tâches est longue. Parcourez la liste :

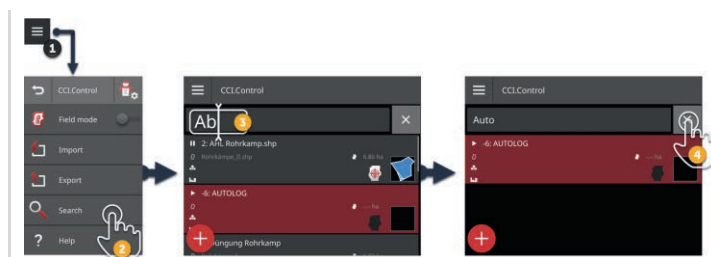

1. Dans la liste des tâches, appuyez sur le bouton Burger.  
→ Le « Menu Burger » s'affiche sur l'écran.

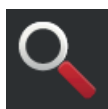

2. Appuyez sur le bouton « Recherche ».  
→ Le clavier virtuel de l'écran s'affiche.  
→ Le curseur clignotant s'affiche dans le champ de saisie.

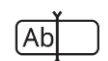

3. Saisissez le terme de recherche puis validez la saisie.  
→ Le clavier de l'écran se ferme.  
→ Seules les tâches correspondant au terme de recherche s'affichent dans la liste des tâches.  
→ Le terme de recherche s'affiche au-dessus de liste des tâches.



4. Appuyez sur le bouton « Effacer » à droite à côté du terme de recherche.  
→ Le terme de recherche est effacé.  
→ Toutes les tâches s'affichent à l'écran.

## 8.5 Éditer une tâche

Pour éditer une tâche ou faire afficher les détails d'une tâche, ouvrez la tâche dans l'affichage de la tâche.

- ▶ Sélectionnez la tâche dans la liste des tâches.
  - L'affichage de la tâche apparaît.
  - Il est possible d'éditer ou de démarrer la tâche :

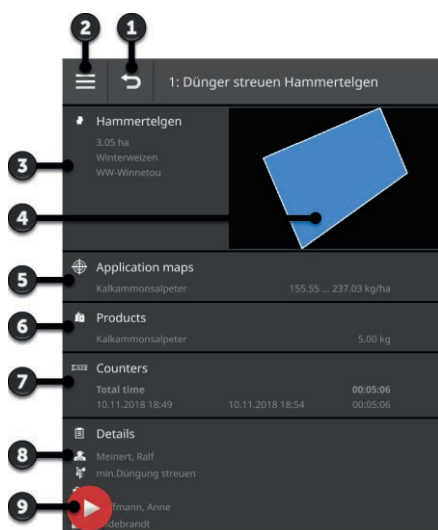

- 1 : Retour
  - Retour à la liste des tâches
- 2 : Bouton Burger
  - Ouvrir le menu Burger
- 3 : Champ
  - Sélectionner ou ajouter un champ
- 4 : Couleur du champ
  - rouge : nouvelle tâche
  - bleu : tâche arrêtée provisoirement
  - vert : tâche en cours
- 5 : Carte d'application
  - Importer ou éditer une carte d'application
- 6 : Produit
  - Ajouter ou éditer un produit
- 7 : Affichage des valeurs cumulées
- 8 : Détails
  - Ajouter ou éditer un conducteur, une opération, une technique, une exploitation, un client
- 9 : Bouton Action
  - Démarrer ou arrêter provisoirement une tâche

Dans le menu Burger, vous disposez des possibilités d'utilisation suivantes :

**Menu Burger**



### Exporter une tâche (⇒ chap. 8.5.8)

Pour continuer l'édition avec un FMIS, la tâche peut être enregistrée sur une clé USB ou être envoyée à agrirouter.



### Exporter un rapport (⇒ chap. 8.5.9)

Un résumé de la tâche peut être enregistré sur une clé USB ou être envoyé à agrirouter.

## 8 Tâches et champs

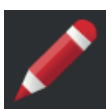

### Renommer une tâche

1. Appuyez sur le bouton « Renommer ».  
→ La fenêtre de saisie « Nom de la tâche » s'affiche.
2. Saisissez le nom de la tâche puis validez la saisie.



### Copier une tâche

Une copie de la tâche est ajoutée à la liste des tâches.

Les données de base, le champ et la carte d'application sont copiés. Les valeurs cumulées et les données locales ne sont pas copiées.

Le nom de la copie se termine par « \_#1 ».

- ▶ Appuyez sur le bouton « Copier ».  
→ La copie de la tâche s'affiche dans l'affichage de la tâche.  
→ Vous pouvez éditer ou démarrer la tâche.



### Effacer une tâche

La tâche comportant toutes les valeurs cumulées et les données locales est effacée. Les données de base ne sont pas effacées.

- ▶ Appuyez sur le bouton « Effacer ».  
→ La tâche est effacée.  
→ La liste des tâches s'affiche sur l'écran.

### 8.5.1 Ajouter un champ

Aucun champ n'est affecté à une nouvelle tâche que vous avez créée sur le terminal (⇒ chap. ).

→ Le bouton « Champ » dans l'affichage de la tâche est vide :

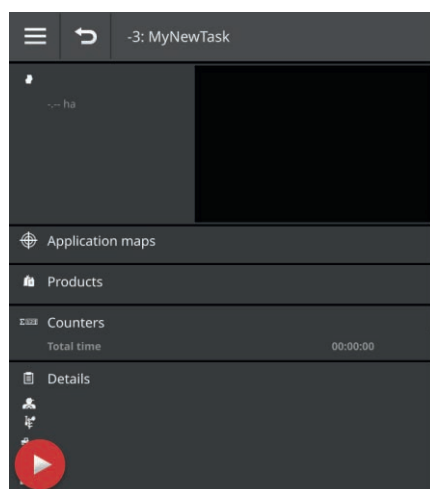

Tous les champs disponibles sur le terminal sont gérés dans la liste des champs. Affectez à la tâche un champ de la liste des champs :

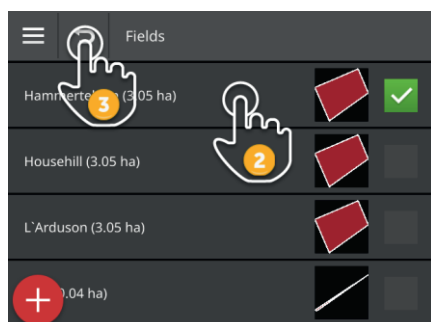

1. Dans l'affichage de la tâche, appuyez sur le bouton avec le champ.  
→ La liste des champs s'affiche sur l'écran.
2. Sélectionnez le champ.
3. Terminez cette opération avec « Retour ».  
→ Le champ est affecté à la tâche.  
→ L'affichage de la tâche apparaît.



---

### REMARQUE

**Un champ peut être affecté à plusieurs tâches.**

---

## 8 Tâches et champs

Vous souhaitez affecter un champ à une tâche mais le champ ne se trouve pas dans la liste des champs. Ajoutez à la liste des champs un nouveau champ de la manière suivante :

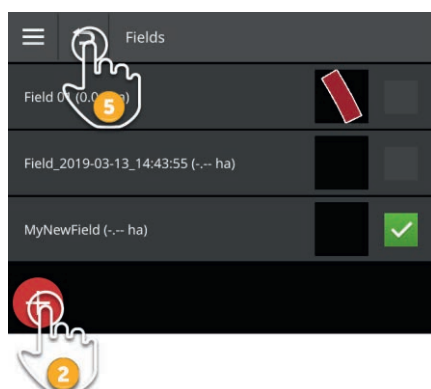

1. Dans l'affichage de la tâche, appuyez sur le bouton avec le champ.  
→ La liste des champs s'affiche sur l'écran.
2. Appuyez sur le bouton Action « Nouveau ».  
→ La fenêtre de saisie « Nom du champ » s'affiche sur l'écran.
3. Saisissez le nom du champ puis validez la saisie.  
→ La fenêtre de saisie « Taille du champ » s'affiche sur l'écran.
4. Validez la taille du champ de 0.00 ha réglée par défaut.  
→ La liste des champs s'affiche sur l'écran.  
→ Le nouveau champ est sélectionné.
5. Terminez cette opération avec « Retour ».  
→ Le nouveau champ n'a ni bordure ni taille.  
→ Le champ est affecté à la tâche.  
→ L'affichage de la tâche apparaît.





---

### REMARQUE

#### **Le nouveau champ n'a pas de bordure et a une taille de 0.00 ha.**

La consignation des données de la tâche fonctionne aussi sans bordure de champ.

La taille exacte du champ est la plupart du temps inconnu.

- ▶ Ne modifiez pas la valeur 0.00 réglée par défaut.
  - ▶ Démarrez la tâche et créez une bordure de champ dans CCI.Command.  
→ La taille du champ est calculée automatiquement.
- 



---

### REMARQUE

#### **Le champ, la bordure de champ et la taille du champ sont optionnels.**

Il est possible de démarrer la tâche sans champ. Les valeurs cumulées et les données locales sont consignées.

---

Ajoutez à la liste des champs un champ de la manière suivante :

- Créez le nouveau champ dans la liste des champs (⇒ chap. 8.5.1)
- Créez le nouveau champ dans l'aperçu de la carte et ajoutez le champ à la liste des champs
- Créez le champ avec le FMIS et importez-le champ sous forme de fichier ISO-XML (⇒ chap. 8.4.1)

## 8 Tâches et champs

### 8.5.2 Rechercher un champ

Il est difficile de trouver un champ lorsque la liste des champs est longue.

Parcourez la liste de la manière suivante :

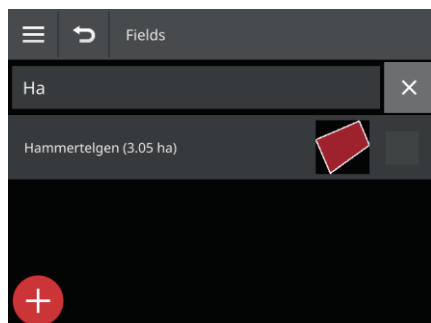

1. Dans l'affichage de la tâche, appuyez sur le bouton avec le champ.  
→ La liste des champs s'affiche sur l'écran.
2. Appuyez sur le bouton Burger.  
→ Le « Menu Burger » s'affiche sur l'écran.
3. Appuyez sur le bouton « Recherche ».  
→ Un champ de saisie s'affiche sur l'écran.
4. Saisissez le terme de recherche puis validez votre saisie.  
→ Seuls les champs dont le nom contient le terme de recherche s'affichent.  
→ Le terme de recherche s'affiche au-dessus de liste des champs.
5. Sélectionnez le champ.
6. Terminez cette opération avec « Retour ».  
→ Le champ est affecté à la tâche.  
→ L'affichage de la tâche apparaît.

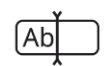
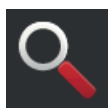

Vous pouvez modifier ou effacer le terme de recherche.

### 8.5.3 Exporter un champ

Dans CCI.Control, vous avez ajouté un champ à la liste des champs et dans CCI.Command, vous avez enregistré la bordure de champ. Vous voulez utiliser le champ sur un autre terminal.

► Exportez le champ au format Shape sur une clé USB.

► Connectez une clé USB au terminal.

Préparatifs

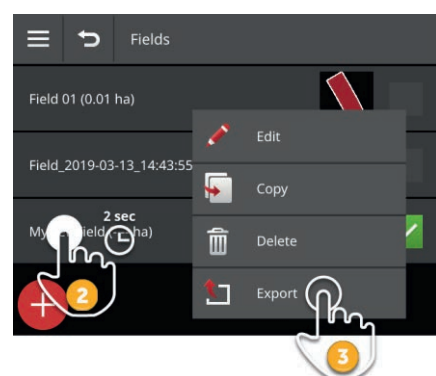

1. Dans l'affichage de la tâche, appuyez sur le bouton avec le champ.  
→ La liste des champs s'affiche sur l'écran.
2. Appuyez sur le bouton avec le champ et maintenez-le enfoncé.  
→ Un menu contextuel s'affiche sur l'écran.
3. Appuyez sur le bouton « Exportation ».  
→ Le champ est enregistré dans le répertoire \SHAPE\_EXPORT sur la clé USB.



#### REMARQUE

**Le fichier Shape contient uniquement la bordure de champ.**

D'autres données relatives au champ ne sont pas exportées.

### 8.5.4 Effacer un champ

Les champs inutilisés peuvent être effacés de la liste des champs.



1. Dans l'affichage de la tâche, appuyez sur le bouton avec le champ.  
→ La liste des champs s'affiche sur l'écran.
2. Appuyez sur le bouton avec le champ et maintenez-le enfoncé.  
→ Un menu contextuel s'affiche sur l'écran.
3. Appuyez sur « Effacer ».  
→ Le champ est effacé sans demande préalable.  
→ La liste des champs s'affiche sur l'écran.



#### REMARQUE

##### L'effacement peut être annulé.

Si vous avez appuyé sur « Effacer », une fenêtre de message s'affiche pendant environ 3 secondes. Le bouton « Annuler » se trouve sur le bord droit.

4. Appuyez sur le bouton « Annuler ».  
→ Le champ est à nouveau ajouté à la liste des champs.



## REMARQUE

### Il n'est pas possible d'effacer tous les champs.

Vous pouvez effacer :

- Un champ que vous avez créé sur le terminal.
- Un champ que vous avez importé sous la forme d'un fichier Shape.

Vous ne devez pas effacer :

- Un champ que vous avez importé dans le terminal en tant que partie d'une tâche.

Lorsque le champ ne doit pas être effacé, le bouton « Effacer » ne s'affiche pas dans le menu contextuel.

## 8.5.5 Éditer un champ

Dans la liste des champs, vous pouvez modifier le nom du champ et la taille du champ.

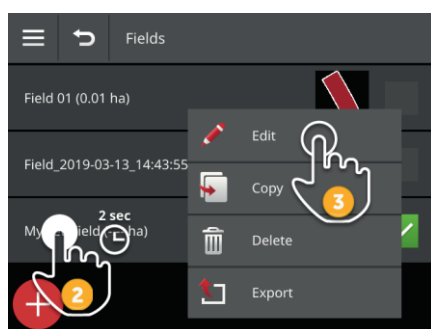

1. Dans l'affichage de la tâche, appuyez sur le bouton avec le champ.  
→ La liste des champs s'affiche sur l'écran.
2. Appuyez sur le bouton avec le champ et maintenez-le enfoncé.  
→ Un menu contextuel s'affiche sur l'écran.
3. Sélectionnez « Éditer ».  
→ La fenêtre de saisie « Nom du champ » s'affiche sur l'écran.
4. Saisissez le nom du champ puis validez la saisie.  
→ La fenêtre de saisie « Taille du champ » s'affiche sur l'écran.
5. Saisissez la taille du champ puis validez votre saisie.  
→ La liste des champs s'affiche sur l'écran.

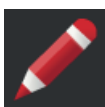



---

### REMARQUE

#### **Il est également impossible de modifier la bordure de champ.**

Vous modifiez la bordure de champ dans CCI.Command :

1. Effacez l'ancienne bordure de champ (⇒ chap. 9.3.3).
  2. Enregistrer la nouvelle bordure de champ (⇒ chap. 9.3.2).
- 



---

### REMARQUE

#### **Il n'est pas possible d'éditer tous les champs.**

Vous pouvez éditer :

- Un champ que vous avez créé sur le terminal.
- Un champ que vous avez importé sous la forme d'un fichier Shape.

Vous ne devez pas éditer :

- Un champ que vous avez importé dans le terminal en tant que partie d'une tâche.

Lorsque le champ ne peut être effacé, le bouton « Éditer » ne s'affiche pas dans le menu contextuel.

---

### 8.5.6 Ajouter une carte d'application

Une carte d'application n'est pas affectée à chaque tâche.

→ Le bouton « Carte d'application » dans l'affichage de la tâche est vide :

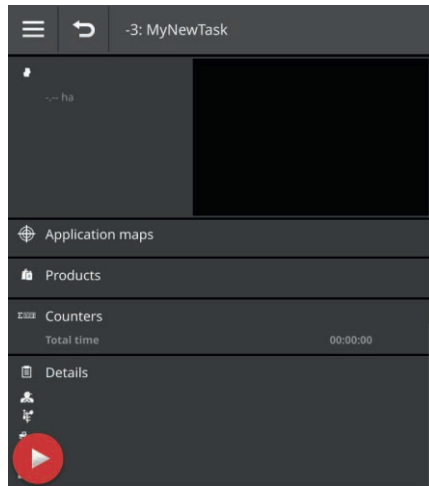

Vous pouvez ajouter à la tâche une carte d'application au format Shape.

► Connectez la clé USB avec la carte d'application Shape au terminal.

**Préparatifs**

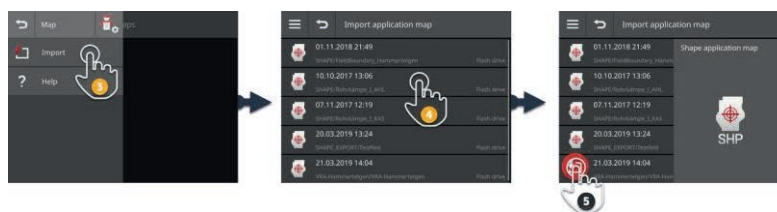

1. Dans l'affichage de la tâche, appuyez sur le bouton « Carte d'application ».  
→ Le masque de commande « Carte d'application » s'affiche sur l'écran.
2. Appuyez sur le bouton Burger.  
→ Le « Menu Burger » s'affiche sur l'écran.
3. Appuyez sur le bouton « Importation ».  
→ Une liste de sélection avec les cartes d'application Shape s'affiche sur l'écran.
4. Choisissez la carte d'application Shape.  
→ Le symbole SHP est affiché à droite de la liste de sélection.



## 8 Tâches et champs



5. Appuyez sur le bouton Action « Importation ».  
→ La liste de sélection avec les colonnes du tableau des valeurs de consigne s'affiche sur l'écran.

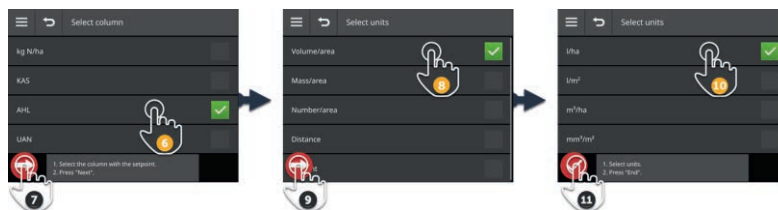

6. Sélectionnez une colonne.



7. Appuyez sur le bouton Action « Continuer ».  
→ La liste pour la présélection de l'unité s'affiche sur l'écran.



8. Procédez à la présélection.



9. Appuyez sur le bouton Action « Continuer ».  
→ La liste de sélection avec les unités s'affiche sur l'écran.



10. Sélectionnez l'unité.



11. Appuyez sur le bouton Action « Terminé ».  
→ La carte d'application Shape est importée.  
→ La taille du champ, la bordure de champ et les produits s'affichent dans l'affichage de la tâche.



---

### REMARQUE

**Une carte d'application Shape se compose toujours de plusieurs fichiers :**

- .dbf,
  - .shp,
  - .shx et en option
  - .prj.
- Lorsque la clé USB ne contient pas tous les fichiers de la carte d'application Shape, CCI.Control ne peut pas procéder à l'importation.

- ▶ Copiez tous les fichiers de la carte d'application Shape sur la clé USB.
- 



---

### REMARQUE

**La forme et le contenu de la carte d'application Shape doivent être conformes aux prescriptions.**

Sinon, CCI.Control ne peut pas traiter la carte d'application Shape.

- ▶ Observez l'annexe *Cartes d'application*.
- 

### 8.5.7 Ajouter un produit

Un produit, comme par ex. de l'engrais, des produits phytosanitaires ou des semences, est épandu ou distribué dans le champ. Pour une documentation complète, ajoutez à la tâche tous les produits utilisés avec une unité et une quantité.

Vous pouvez

- Ajouter à la tâche un produit de la liste des produits
- Créer un nouveau produit et l'ajouter à la tâche.

Tous les produits importés ou créés sur le terminal sont gérés dans la liste des produits.

## 8 Tâches et champs

Ajoutez à la tâche un produit de la liste des produits :

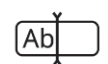
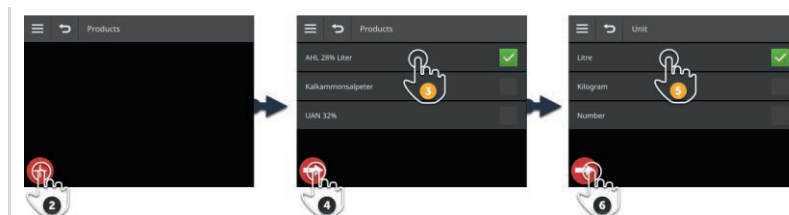

1. Dans l'affichage de la tâche, appuyez sur le bouton « Produits ».  
→ Le masque de commande « Produits » s'affiche sur l'écran.
2. Appuyez sur le bouton Action « Nouveau ».  
→ La liste des produits s'affiche sur l'écran.
3. Sélectionnez le produit.
4. Appuyez sur le bouton Action « Continuer ».  
→ La liste de sélection « Unité » s'affiche.
5. Sélectionnez l'unité.
6. Appuyez sur le bouton Action « Continuer ».  
→ La fenêtre de saisie « Quantité » s'affiche sur l'écran.
7. Saisissez la quantité puis validez votre saisie.  
→ Le masque de commande « Quantité » s'affiche sur l'écran.
8. Appuyez sur le bouton Action « Terminé ».  
→ Le produit est affecté à la tâche.  
→ Le masque de commande « Produits » s'affiche sur l'écran.
9. Terminez cette opération avec « Retour ».  
→ L'affichage de la tâche apparaît.

**REMARQUE****Le produit peut être ajouté plusieurs fois à la tâche.**

Si la quantité initialement prévue n'est pas suffisante, ajoutez le produit encore une fois.

**REMARQUE****Le produit ne peut pas être effacé.**

Un produit ajouté à la tâche ne peut pas être effacé.

► Mettre dans ce cas la quantité sur zéro.

Vous souhaitez affecter un produit à la tâche mais le produit ne se trouve pas dans la liste des produits. Ajoutez un nouveau produit à la liste des produits :

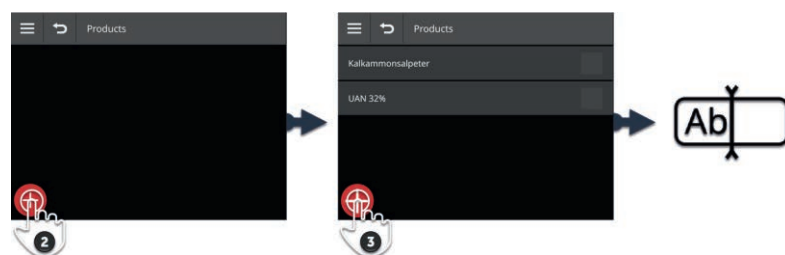

1. Dans l'affichage de la tâche, appuyez sur le bouton « Produits ».  
→ Le masque de commande « Produits » s'affiche sur l'écran.



2. Appuyez sur le bouton Action « Nouveau ».  
→ La liste des produits s'affiche sur l'écran.



3. Appuyez sur le bouton Action « Nouveau ».  
→ La fenêtre de saisie « Nom du produit » s'affiche sur l'écran.

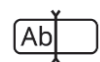

4. Saisissez le nom du produit puis validez votre saisie.  
→ La liste des produits s'affiche sur l'écran.  
→ Le nouveau produit est sélectionné.

## 8 Tâches et champs

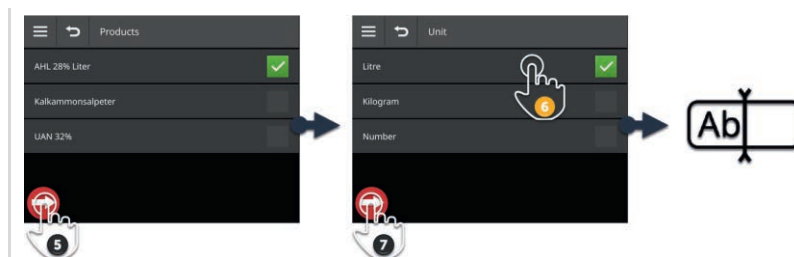

5. Appuyez sur le bouton Action « Continuer ».  
→ La liste de sélection « Unité » s'affiche.



6. Sélectionnez l'unité.



7. Appuyez sur le bouton Action « Continuer ».  
→ La fenêtre de saisie « Quantité » s'affiche sur l'écran.



8. Saisissez la quantité puis validez votre saisie.  
→ Le masque de commande « Quantité » s'affiche sur l'écran.



9. Appuyez sur le bouton Action « Terminé ».  
→ Le produit est affecté à la tâche.  
→ Le masque de commande « Produits » s'affiche sur l'écran.



10. Terminez cette opération avec « Retour ».  
→ L'affichage de la tâche apparaît.

### 8.5.8 Exporter une tâche

Exportez la tâche afin de continuer à l'éditer avec un FMIS. L'exportation comprend la tâche ainsi que les données de base, les valeurs cumulées et les données locales.

Vous disposez des possibilités suivantes :

- Exporter la tâche sur une clé USB ou
- Envoyer la tâche avec agrirouter.

Vous pouvez aussi exporter d'un coup toutes les tâches (⇒ chap. 8.4.2).

#### Enregistrer sur une clé USB

Exportez la tâche sur une clé USB de la manière suivante :



1. Connectez une clé USB au terminal.
2. Dans l'affichage de la tâche, appuyez sur le bouton Burger.  
→ Le « Menu Burger » s'affiche sur l'écran.
3. Appuyez sur le bouton « Exportation ».
4. Appuyez sur le bouton « USB ».  
→ La tâche est enregistrée dans le répertoire \TASKDATA sur la clé USB.  
→ La tâche n'est pas effacée par le terminal.





---

### REMARQUE

**Les données du répertoire \TASKDATA sont sauvegardées automatiquement.**

Si le répertoire \TASKDATA sur la clé USB n'est pas vide, les données qui y sont enregistrées sont transférées dans le répertoire \TASKDATA\_BACKUP.

Ensuite, la tâche est enregistrée dans le répertoire \TASKDATA.

---

## Envoyer avec agrirouter

Envoyez la tâche avec agrirouter de la manière suivante :



1. Dans l'affichage de la tâche, appuyez sur le bouton Burger.  
→ Le « Menu Burger » s'affiche sur l'écran.



2. Appuyez sur le bouton « Exportation ».

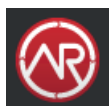

3. Appuyez sur le bouton « agrirouter ».  
→ La liste de sélection « Envoyer à : » s'affiche sur l'écran.



4. Sélectionnez le point final auquel la tâche doit être envoyée et validez votre saisie. Vous pouvez choisir un ou plusieurs points finaux.  
→ La tâche est envoyée au point final.  
→ La tâche n'est pas effacée par le terminal.



### REMARQUE

**Si le terminal n'est pas connecté à internet, la tâche ne peut pas être envoyée.**

La tâche est enregistrée dans la boîte d'envoi d'agrirouter.

- Envoyez manuellement les tâches se trouvant dans la boîte d'envoi (⇒ chap. 4.3.5).

## 8 Tâches et champs

### 8.5.9 Exporter un rapport

Le rapport contient un résumé de la tâche. Le rapport est un fichier au format pdf.

Vous disposez des possibilités suivantes :

- Exporter le rapport sur une clé USB
- Envoyer le rapport à agrirouter

#### Enregistrer sur une clé USB

Exportez le rapport sur une clé USB de la manière suivante :



1. Connectez une clé USB au terminal.
2. Dans l'affichage de la tâche, appuyez sur le bouton Burger.  
→ Le « Menu Burger » s'affiche sur l'écran.
3. Appuyez sur le bouton « Rapport ».
4. Appuyez sur le bouton « USB ».  
→ Le rapport est enregistré dans le répertoire \TASKDATA sur la clé USB.

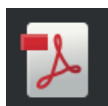

### Envoyer avec agrirouter

Envoyez le rapport avec agrirouter de la manière suivante :



1. Dans l'affichage de la tâche, ouvrez le menu Burger.



2. Appuyez sur le bouton « Rapport ».

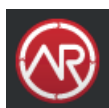

3. Appuyez sur le bouton « agrirouter ».  
→ Le rapport est envoyé au point final.



### 9 Aperçu de carte

CCI.Command offre une vue détaillée sur carte pour l'utilisation de Parallel Tracking, Rate Control, Section Control ou Tramline Control.

**Introduction**

À l'aide du GPS, Section Control désactive automatiquement les sections d'une machine ISOBUS en cas de dépassement des bordures de champ et de surfaces déjà traitées et les réactive quand il n'y a plus de dépassement. Cela permet ainsi de réduire le plus possible les éventuels chevauchements (traitements doubles) et de faciliter le travail du conducteur.

Section Control peut être utilisée avec les machine ISOBUS qui prennent en charge cette fonction.

### Préparatifs

### 9.1 Mise en service

- ▶ Saisissez la licence pour Section Control et/ou Parallel Tracking sur le terminal (⇒ chap. 4.3.3).
- ▶ Dans la gestion des applications, activez CCI.Command (⇒ chap. 4.2.1).
- ▶ Dans les réglages ISOBUS (⇒ chap. 4.2.2), activez la fonction ISOBUS Task Controller et réglez un numéro de Task Controller.
- ▶ Configurez le tracteur, la machine et le GPS (⇒ chap. 6.2, ⇒ chap. 6.4, ⇒ chap. 6.5).



1. Sur l'écran d'accueil, appuyez sur le bouton « Réglages ».  
→ Le masque de commande « Réglages » s'affiche.



2. Appuyez sur le bouton « Applications ».  
→ Le masque de commande « Applications » s'affiche.

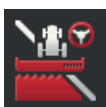

3. Appuyez sur le bouton « CCI.Command ».  
→ Le masque de commande « CCI.Command » s'affiche sur l'écran.

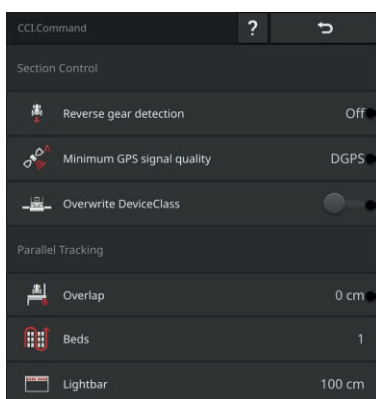

- 1 : Détection automatique de la marche arrière
- 2 : Régler la précision GPS minimale pour Section Control
- 3 : Commutateur pour Krone Big-M
- 4 : Éviter les manques ou les traitements doubles en réglant le recouvrement
- 5 : Mode Plates-bandes
- 6 : Régler la barre de guidage interne

4. Configurez CCI.Command (⇒ chap. 9.1.1 et ⇒ chap. 9.1.2).



5. Sur l'écran d'accueil, appuyez sur le bouton « Réglages ».  
→ La mise en service est terminée.  
→ Le masque de commande « Réglages » se ferme.

### 9.1.1 Configurer Section Control

Vous disposez des possibilités de réglage suivantes :



#### Détection de la marche arrière

1. Appuyez sur le bouton « Détection de la marche arrière ».
  - La liste de sélection « Détection de la marche arrière » s'affiche sur l'écran.
2. Choisissez la méthode pour la détection de la marche arrière.
3. Terminez cette opération avec « Retour ».



#### REMARQUE

**Tous les tracteurs ou toutes les machines autotractées n'envoient pas de signal de sens de marche à l'ISOBUS.**

→ La détection automatique de la marche arrière ne fonctionne pas sans signal de sens de marche.

- ▶ Sélectionnez « Arrêt » à l'étape 2.



#### Détection de la marche arrière

Le terminal détecte le changement du sens de marche via le signal de sens de marche que le tracteur ou la machine autotractée envoie à l'ISOBUS.

La flèche de navigation dans l'aperçu de carte change de direction lorsqu'une marche arrière est détectée. La carte ne tourne pas.

Lorsque le sens de marche affiché ne correspond pas au sens de marche réel, procédez de la manière suivante :

- ▶ Appuyez sur la flèche.
  - La flèche change de sens.



### Qualité minimale du GPS

Le mode automatique de Section Control a besoin d'un signal GPS avec précision DGPS ou supérieure.

→ Le mode automatique est désactivé automatiquement si la précision GPS n'est pas suffisante.

1. Appuyez sur le bouton « Qualité minimale du GPS ».  
→ Le masque de commande « Qualité minimale du GPS » s'affiche sur l'écran.
2. Sélectionnez la classe de précision.
3. Terminez cette opération avec « Retour ».



### Écraser DeviceClass

Activez « Écraser DeviceClass » lorsque le terminal est installé sur le Big-M.

- ▶ Appuyez sur le bouton « Écraser DeviceClass ».  
→ La position du commutateur bascule sur « activé ».



---

### REMARQUE

**Ne modifiez le réglage par défaut de « Qualité minimale du GPS » que si DGPS n'est pas disponible.**

Dans certaines régions, DGPS n'est jamais disponible :

- ▶ Mettez « Qualité minimale du GPS » sur « GPS ».  
→ Le mode automatique de Section Control fonctionne aussi avec le GPS.
-

### 9.1.2 Configurer Parallel Tracking

Vous disposez des possibilités de réglage suivantes :



#### Recouvrement

1. Appuyez sur le bouton « Recouvrement »  
→ Une fenêtre de saisie s'affiche sur l'écran.
2. Saisissez le recouvrement en centimètres sous forme de valeur positive ou négative.
3. Terminez cette opération avec « Retour ».



#### Recouvrement

Le recouvrement compense les erreurs de guidage et les imprécisions des données de position.

1. Éviter les manques.
  - Saisissez un recouvrement positif.
    - La distance entre les lignes de guidage diminue de la valeur saisie.
    - La largeur de travail effective diminue.
    - Les manques sont évités.
    - Des recouvrements peuvent survenir.
2. Éviter les recouvrements.
  - Saisissez un recouvrement négatif.
    - La distance entre les lignes de guidage augmente de la valeur saisie.
    - Les recouvrements sont évités.
    - Des manques peuvent survenir.



#### Plates-bandes

En mode Plates-bandes, vous pouvez sauter des voies et ainsi faire demi-tour en une seule fois, même avec de petites largeurs de travail.

- Avec le réglage « 1 », chaque ligne de guidage est utilisée.
- Avec le réglage 2/3/4/5, chaque deuxième, troisième, quatrième ou cinquième ligne de guidage est mise en évidence dans la représentation. Les autres lignes de guidage sont affichées en pointillés.

1. Appuyez sur le bouton « Plates-bandes »  
→ Une fenêtre de saisie s'affiche sur l'écran.
2. Saisissez une valeur comprise entre 1 et 5.
3. Terminez cette opération avec « Retour ».

## 9 Aperçu de carte



### Barre de guidage

Les segments blancs de la barre de guidage indiquent l'écart par rapport à la ligne de guidage.

Configurez l'écart correspondant à un segment de la barre de guidage.

1. Appuyez sur le bouton « Barre de guidage ».  
→ Une fenêtre de saisie s'affiche sur l'écran.
2. Saisissez une valeur comprise entre 10 et 100 cm.
3. Terminez cette opération avec « Retour ».

### 9.2 Éléments de l'aperçu de carte

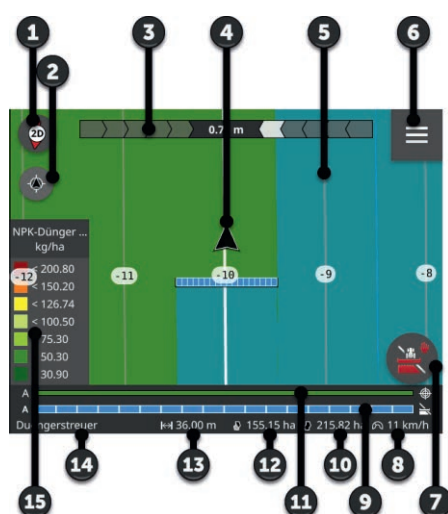

- 1 : Boussole  
→ Basculer entre Affichage 2D, Affichage 3D et Vue d'ensemble
- 2 : Centrer la carte
- 3 : Barre de guidage  
→ Pour ouvrir, tirez vers le bas  
→ Pour fermer, pousser vers le haut
- 4 : Position du véhicule et sens de la marche
- 5 : Ligne de guidage
- 6 : Bouton Burger  
→ Ouvrir le menu Burger
- 7 : Bouton Action  
→ Basculer entre le mode manuel et le mode automatique
- 8 : Vitesse
- 9 : Sections  
→ en bleu : activées  
→ en noir : désactivées  
→ en rouge : commande manuelle
- 10 : Taille du champ
- 11 : Valeur de consigne actuelle
- 12 : Lorsqu'il existe une bordure de champ :  
→ Surface restante  
12 : Lorsqu'il n'existe pas de bordure de champ :  
→ Surface travaillée
- 13 : Largeur de travail
- 14 : Machine
- 15 : Valeurs de consigne dans la carte d'application

### 9.2.1 Représentation de la machine

Avec l'affichage 2D et 3D, la machine apparaît au centre. La carte tourne autour de la machine.

La position du véhicule (4) est calculée sur la base de la position de l'antenne GPS. La représentation de la machine prend en compte le type d'attelage. Les sections et leurs géométries s'affichent également sur l'écran.

### 9.2.2 Boutons et pictogrammes



#### Section Control est en mode automatique

La coupure des sections de la machine ISOBUS s'effectue automatiquement.

- ▶ Appuyez sur le bouton « Coupure de sections automatique ».  
→ Section Control passe en mode manuel.



#### Section Control est en mode manuel

Vous coupez manuellement les sections, par ex.

- parce que la machine ne prend pas en charge Section Control ou
- lors de l'épandage en limite avec l'épandeur d'engrais.

- ▶ Appuyez sur le bouton « Coupure de sections manuelle ».  
→ Section Control passe en mode automatique.



#### Aperçu de carte 2D

La carte s'affiche en deux dimensions.

La carte 2D s'affiche dans le système de coordonnées égocentré :

- La position du véhicule est centrée et montre vers le haut.
- La carte tourne.

- ▶ Appuyez sur le bouton « Boussole 2D ».  
→ La carte s'affiche en 3D.



#### Aperçu de carte 3D

La carte s'affiche en trois dimensions.

La carte 3D s'affiche dans le système de coordonnées égocentré :

- La position du véhicule est centrée et montre vers l'avant.
- La carte tourne.

- ▶ Appuyez sur le bouton « Boussole 3D ».  
→ La carte s'affiche dans la vue d'ensemble.



### **Vue d'ensemble**

L'intégralité du champ s'affiche dans la vue d'ensemble. La vue d'ensemble s'affiche dans le référentiel géographique :

- La carte est orientée vers le nord.
- Le nord est en haut.
- L'affichage de la position du véhicule se déplace.

- ▶ Appuyez sur le bouton « Boussole ».
  - La carte s'affiche en 2D.



### **Le marquage de la surface travaillée est activé**

La surface travaillée est marquée.

Le bouton s'affiche lorsque

- aucune machine ISOBUS n'est connectée au terminal
- la machine ISOBUS ne prend pas en charge Section Control
- vous n'avez pas de licence pour Section Control.

- ▶ Appuyez sur le bouton « Marquer la surface » pour désactiver le marquage de la surface travaillée.
  - La surface n'est pas marquée.



### **Le marquage de la surface travaillée est désactivé**

La surface travaillée n'est pas marquée.

Le bouton s'affiche lorsque

- aucune machine ISOBUS n'est connectée au terminal
- la machine ISOBUS ne prend pas en charge Section Control
- vous n'avez pas de licence pour Section Control.

- ▶ Appuyez sur le bouton « Ne pas marquer la surface » pour désactiver le marquage de la surface travaillée.
  - La surface est marquée dans la largeur de travail de la machine.



### **Obstacle**

Des obstacles sont saisis dans la tâche ou le champ importé(e). Ils s'affichent dans l'aperçu de carte.

Sur le terminal, il est impossible de compléter, d'éditer ou d'effacer des obstacles.



### Position du véhicule

La position du tracteur ou de la machine autotractée. Le véhicule est arrêté ou roule en marche avant. La pointe de la flèche indique le sens de la marche.

Si la détection de la marche arrière est activée, vous pouvez modifier manuellement le sens de la marche. Ceci est le cas par exemple lorsqu'une marche arrière n'est pas détectée automatiquement.

- ▶ Appuyez sur la flèche pour changer le sens de la marche dans l'aperçu de carte.
  - La flèche devient rouge.
  - La carte tourne dans la position correcte.



### Position du véhicule en marche arrière

La position du tracteur ou de la machine autotractée. Le véhicule roule en marche arrière.



### Point de référence

Le point de référence que vous avez créé ou le point de référence importé avec la tâche.



### Centrer l'aperçu de carte

Le bouton « Centrer la carte » s'affiche uniquement si vous avez déplacé par balayage la partie de la carte.

- La position du véhicule n'est plus centrée.
- Le suivi est désactivé, ce qui signifie que la carte ne se déplace pas avec le véhicule.

- ▶ Appuyez sur le bouton « Centrer la carte ».
  - La carte est centrée.
  - Le bouton « Centrer la carte » est masqué.



### Annuler l'effacement

Certains éléments de l'aperçu de carte peuvent être effacés :

- Bordure de champ
- Fourrière
- Lignes
- Surface travaillée
- Champ

L'effacement peut être annulé.

Si vous avez appuyé sur « Effacer », une fenêtre de message s'affiche pendant environ 3 secondes. Le bouton « Annuler » se trouve sur le bord droit.

- ▶ Appuyez sur le bouton « Annuler ».
  - L'état précédent est rétabli.

### Menu Burger

Le menu Burger propose les fonctions suivantes :



#### **Bordure de champ (⇒ chap. 9.3)**

Vous disposez des possibilités d'utilisation suivantes :

- Calculer une bordure de champ
- Enregistrer une bordure de champ
- Effacer une bordure de champ



#### **Fourrière (⇒ chap. 9.4)**

Vous disposez des possibilités d'utilisation suivantes :

- Empêcher le travail en fourrière
- Créer une fourrière circulaire
- Créer une fourrière individuelle
- Effacer une fourrière



#### **Lignes (⇒ chap. 9.5)**

Vous disposez des possibilités d'utilisation suivantes :

- Sélectionner une ligne de référence
- Déplacer une ligne de référence
- Effacer une ligne de référence



#### **Champ (⇒ chap. 9.6)**

Vous disposez des possibilités d'utilisation suivantes :

- Effacer une surface travaillée
- Enregistrer un champ
- Ajouter un point de référence
- Calibrer un point de référence
- Effacer un champ

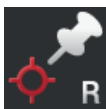

#### **Ajouter un point de référence**

(⇒ chap. 9.6)



#### **Calibrer un point de référence**

(⇒ chap. 9.6)

## 9.3 Bordure de champ

### 9.3.1 Calculer

Utilisez la fonction « Calculer une bordure de champ » si vous pouvez travailler la surface extérieure lors du premier tour de champ :



1. Faites le tour du champ en marquant la surface travaillée.  
→ Il apparaît une forme fermée représentant la surface travaillée.
2. Dans le menu Burger, appuyez sur le bouton « Bordure de champ ».  
→ Le menu « Bordure de champ » s'affiche sur l'écran.
3. Appuyez sur le bouton « Calculer ».  
→ La bordure de champ est calculée.  
→ La bordure de champ apparaît en orange.  
→ Les petits manques sont comblés automatiquement.

### 9.3.2 Enregistrer

Utilisez la fonction « Enregistrer une bordure de champ »

- lorsque vous ne traitez pas le champ lors du premier tour,
- lorsque vous voulez ajouter une bordure de champ intérieure.



1. Dans le menu Burger de l'aperçu de carte, appuyez sur le bouton « Bordure de champ ».  
→ Le menu « Bordure de champ » s'affiche sur l'écran.



2. Appuyez sur le bouton « Enregistrer ».  
→ La fenêtre de saisie « Enregistrer bordure de champ » s'affiche :

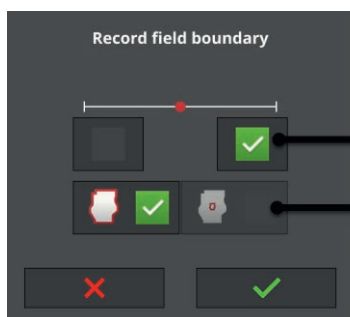

- 1 : Position du marqueur  
→ Bord extérieur gauche ou droit de la machine
- 2 : Bordure de champ extérieure ou intérieure



3. Sélectionnez la position du marqueur.



4. Saisissez la bordure de champ extérieure ou intérieure puis validez votre saisie.  
→ L'aperçu de carte « Enregistrer bordure de champ » s'affiche.

## 9 Aperçu de carte



5. Allez au point de départ de l'enregistrement.



6. Appuyez sur le bouton « Enregistrer » et faites le tour du champ.  
→ La bordure de champ est enregistrée.

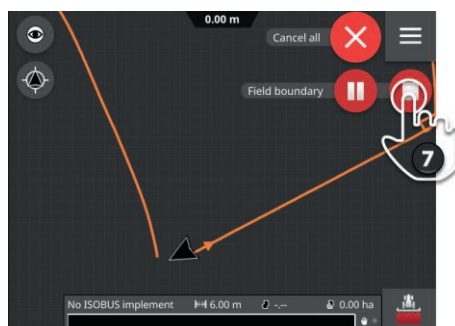

7. Terminez l'enregistrement avec « Arrêt ».

- La bordure de champ est enregistrée.
- Les petits manques sont comblés automatiquement.



---

### REMARQUE

#### Pause, démarrage et annulation

Vous pouvez interrompre l'enregistrement avec « Pause » et le continuer avec « Démarrage ».

→ Une droite est tracée entre les deux points Pause et Continuer.

Vous pouvez arrêter l'enregistrement de la bordure de champ avec « Annuler ».

→ La bordure de champ enregistrée jusqu'à là est effacée.

---



---

### REMARQUE

#### **Un champ doit avoir une bordure de champ extérieure.**

Une bordure de champ intérieure peut être enregistrée uniquement dans un champ avec une bordure de champ extérieure.

Il est possible d'enregistrer plusieurs bordures de champ intérieures.

---



---

### REMARQUE

#### **Une bordure de champ peut être enregistrée uniquement si un signal GPS avec précision DGPS ou supérieure est disponible.**

La qualité minimale du GPS est réglée à l'usine sur DGPS car sinon, les fonctions locales ne pourraient pas être exécutées avec précision.

Dans certaines régions, DGPS n'est jamais disponible :

- ▶ Mettez « Qualité minimale du GPS » sur « GPS » (⇒ chap. 9.1.1).  
→ La bordure de champ peut être enregistrée avec un signal GPS de précision GPS.
-

### 9.3.3 Effacer

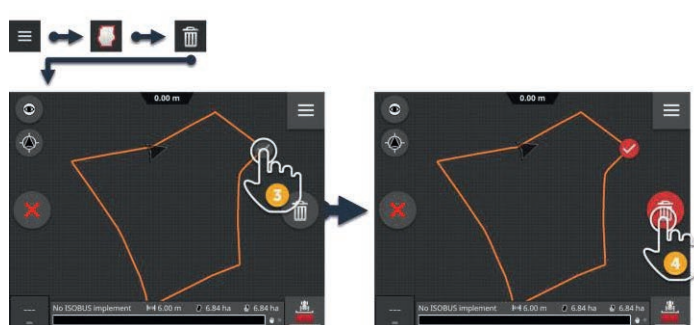

1. Dans le menu Burger, appuyez sur le bouton « Bordure de champ ».  
→ Le menu « Bordure de champ » s'affiche sur l'écran.
2. Appuyez sur le bouton « Effacer ».  
→ L'aperçu de carte « Effacer bordure de champ » s'affiche.
3. Sélectionnez la bordure de champ.
4. Appuyez sur le bouton Action « Effacer ».  
→ La bordure de champ est effacée.  
→ L'effacement peut être annulé.

## 9.4 Fourrière

### 9.4.1 Empêcher le travail

Vous pouvez empêcher le travail dans une fourrière existante ou l'autoriser.

Si le commutateur est en position « Activée », le travail n'est pas possible en fourrière :

- La fourrière s'affiche hachurée en orange.
- Les sections sont désactivées automatiquement en fourrière.
- Le travail est possible à l'intérieur du champ.

Si le commutateur est en position « Désactivée », le travail est possible en fourrière :

- La fourrière existe encore mais n'est pas affichée.
- Le travail est possible en fourrière et à l'intérieur du champ.



- ▶ Activez « Non accessible ».
- Les sections sont désactivées en fourrière.

### 9.4.2 Fourrière circulaire

La fourrière circulaire est calculée sur la base d'une bordure de champ existante.



1. Créez une bordure de champ (⇒ chap. 9.3)
2. Dans le menu Burger, appuyez sur le bouton « Fourrière ».
  - Le menu « Fourrière » s'affiche sur l'écran.
3. Appuyez sur le bouton « Circulaire ».
  - Une fenêtre de saisie s'affiche sur l'écran.
4. Saisissez la largeur de la fourrière puis validez votre saisie.
  - La fourrière s'affiche sur l'écran.
  - Le travail en fourrière n'est pas possible.

### 9.4.3 Enregistrer

Vous pouvez enregistrer une fourrière individuelle, par ex. avec respectivement une fourrière aux deux extrémités du champ.

Une bordure de champ n'est pas nécessaire.



1. Dans le menu Burger de l'aperçu de carte, appuyez sur le bouton « Fourrière ».

→ Le menu « Fourrière » s'affiche sur l'écran.

2. Appuyez sur le bouton « Fourrière individuelle ».

→ La fenêtre de saisie « Fourrière individuelle » s'affiche :

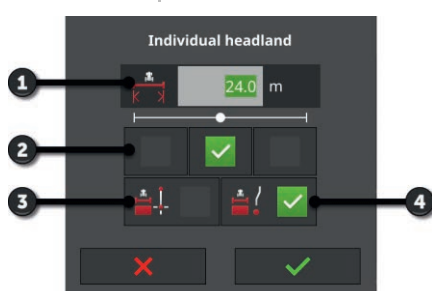

1 : Largeur de la fourrière

2 : Position du marqueur

→ Bord extérieur gauche de la machine, centre de la machine ou bord extérieur droit de la machine

3 : Fourrière sous forme de droite

→ La fourrière est la droite entre le point de départ et le point final de l'enregistrement

4 : Fourrière suit la voie

→ La fourrière a la forme du trajet parcouru entre le début et la fin de l'enregistrement



3. Appuyez sur le champ de saisie. « Largeur » et saisissez la largeur de la fourrière.



4. Sélectionnez la position du marqueur.



5. Saisissez la forme de la fourrière puis validez votre saisie.

→ L'aperçu de carte « Enregistrer fourrière » s'affiche.

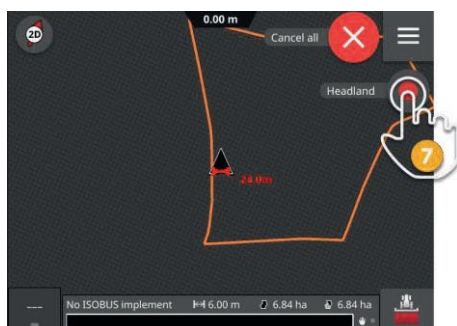

6. Allez au point de départ de l'enregistrement.



7. Appuyez sur le bouton « Enregistrer » et allez au point final de la fourrière.

→ La fourrière est enregistrée.

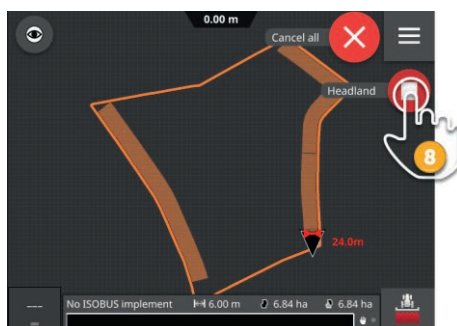

8. Terminez l'enregistrement avec « Arrêt ».

→ La fourrière est enregistrée.



9. Pour enregistrer une fourrière composée de plusieurs parties (comme le montre la figure), répétez les étapes 1 à 8 pour chaque partie.



### Marqueur de fourrière

La largeur de travail de la machine constitue le réglage par défaut pour la largeur du marqueur de fourrière.

La largeur de fourrière et donc le marqueur de fourrière peuvent être modifiés manuellement. Si la largeur du marqueur est supérieure à la largeur de travail, il est possible de modifier la position du marqueur de fourrière. Il peut passer de la position centrale (réglage par défaut) au bord extérieur droit ou gauche de la machine.

Un réglage du bord extérieur droit ou gauche permet par exemple de se déplacer directement le long de la bordure de champ avec le bord extérieur de la machine et de marquer toute la largeur de fourrière réglée à l'intérieur de la bordure de champ.



---

### REMARQUE

**Une fourrière peut être enregistrée uniquement si un signal GPS avec précision DGPS ou supérieure est disponible.**

La qualité minimale du GPS est réglée à l'usine sur DGPS car sinon, les fonctions locales ne pourraient pas être exécutées avec précision.

Dans certaines régions, DGPS n'est jamais disponible :

- ▶ Mettez « Qualité minimale du GPS » sur « GPS » (⇒ chap. 9.1.1).  
→ La fourrière peut être enregistrée avec un signal GPS de précision GPS.
-

### 9.4.4 Effacer



1. Dans le menu Burger, appuyez sur le bouton « Fourrière ».
  - Le menu « Fourrière » s'affiche sur l'écran.
2. Appuyez sur le bouton « Effacer ».
  - L'aperçu de carte « Effacer fourrière » s'affiche.
3. Sélectionnez la fourrière.
4. Appuyez sur le bouton Action « Effacer ».
  - La fourrière est effacée.
  - L'effacement peut être annulé.

### 9.5 Lignes

#### 9.5.1 Sélectionner

Les lignes de référence apparaissent dans l'aperçu de carte. Elles peuvent y être sélectionnées rapidement et simplement :

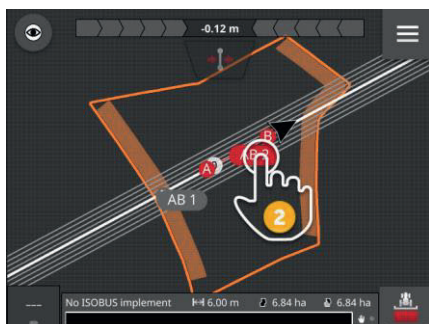

- ▶ Appuyez sur le nom de la ligne.
  - La ligne de référence est sélectionnée.
  - Les lignes de guidage sont calculées et s'affichent sur l'écran.

Vous pouvez également sélectionner la ligne dans le menu « Guidages » :

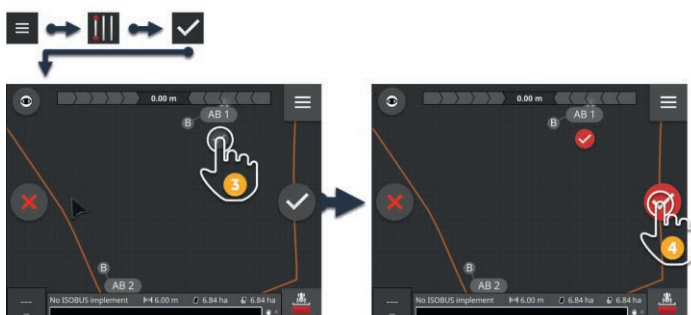

1. Dans le menu Burger, appuyez sur le bouton « Guidages ».
  - Le menu « Guidages » s'affiche sur l'écran.
2. Appuyez sur le bouton « Sélectionner ».
  - L'aperçu de carte « Sélectionner ligne de référence » s'affiche.
3. Sélectionnez la ligne.
4. Appuyez sur le bouton Action « Valider ».
  - La ligne de référence est sélectionnée.
  - Les lignes de guidage sont calculées et s'affichent sur l'écran.



#### REMARQUE

**Masquer la ligne de référence et les lignes de guidage en cas de non-utilisation.**

- ▶ Dans l'aperçu de carte, appuyez sur le nom de la ligne.
  - La ligne de référence et les lignes de guidage sont masquées.

### 9.5.2 Nouvelle ligne

Ajoutez une nouvelle ligne de référence. Les lignes de guidage sont automatiquement calculées à une distance correspondant à la largeur de travail de la machine.



1. Dans le menu Burger de l'aperçu de carte, appuyez sur le bouton « Guidages ».

→ Le menu « Guidages » s'affiche sur l'écran.



2. Appuyez sur le bouton « Nouveau ».

→ La fenêtre de saisie « Nouvelle ligne » s'affiche :

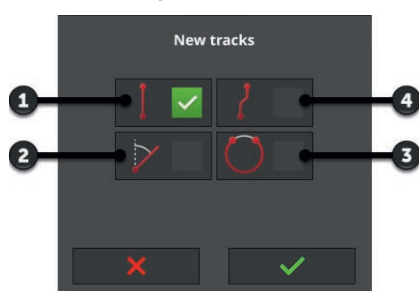

- 1 : Ligne droite

→ La ligne est la droite entre le point de départ et le point final de l'enregistrement

- 2 : A+

- 3 : Cercle

- 4 : Courbe

→ La ligne a la forme du trajet parcouru entre le début et la fin de l'enregistrement



3. Sélectionnez la forme de la ligne puis validez votre saisie.

→ L'aperçu de carte « Nouvelle ligne » s'affiche.

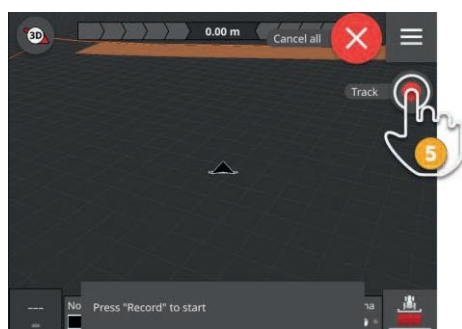

4. Allez au point de départ de l'enregistrement.



5. Appuyez sur le bouton « Enregistrer » et allez au point final de la ligne.

→ Le point A est enregistré.

→ La ligne est enregistrée.

## 9 Aperçu de carte



6. Terminez l'enregistrement avec « Arrêt ».
  - Le point B est enregistré.
  - La ligne est enregistrée.
  - La ligne est utilisée automatiquement pour le Parallel Tracking.



7. Pour enregistrer une autre ligne de référence, répétez les étapes 1 à 6.



### REMARQUE

**Vous pouvez enregistrer plusieurs lignes de référence pour un champ.**

Seules les lignes de guidage d'une ligne de référence s'affichent.

- Sélectionnez la ligne de référence dans l'aperçu de carte.



### REMARQUE

**Une ligne de référence peut être enregistrée uniquement si un signal GPS avec précision DGPS ou supérieure est disponible.**

La qualité minimale du GPS est réglée à l'usine sur DGPS car sinon, les fonctions locales ne pourraient pas être exécutées avec précision.

Dans certaines régions, DGPS n'est jamais disponible :

- Mettez « Qualité minimale du GPS » sur « GPS » (⇒ chap. 9.1.1).
  - La ligne de référence peut être enregistrée avec un signal GPS de précision GPS.

### 9.5.3 Déplacer

Déplacez la ligne

- pour corriger la dérive GPS
- si, lors du changement de machine, la largeur de travail change également, par ex. lorsque la tonne à lisier d'une largeur de travail de 12 m est utilisée puis ensuite le pulvérisateur d'une largeur de travail de 24 m.

Une ligne peut être déplacée rapidement et simplement dans l'aperçu de carte :

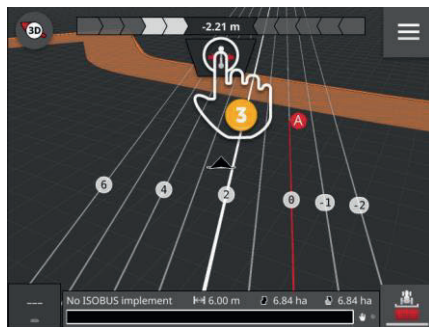

1. Ouvrez la barre de guidage.  
→ Le bouton « Déplacer » s'affiche sur l'écran.  
→ Le bouton est grisé et désactivé.
2. Appuyez sur le bouton « Déplacer ».  
→ Le bouton est activé.
3. Appuyez à nouveau sur le bouton « Déplacer ».  
→ La ligne est déplacée à la position actuelle du tracteur.

Vous pouvez aussi déplacer manuellement ou automatiquement la ligne à l'aide du menu Burger :

- Pour le déplacement manuel, saisissez la largeur et le sens du déplacement.
- Lors du déplacement automatique, la ligne est déplacée à la position actuelle du tracteur.

## 9 Aperçu de carte

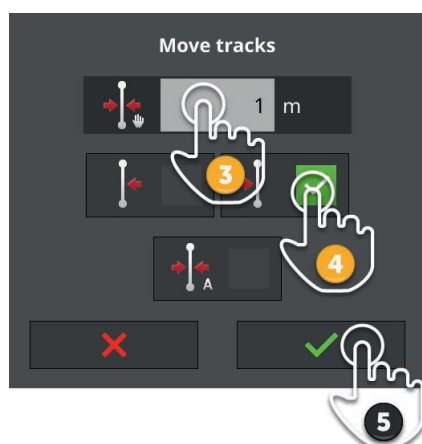

### Déplacer manuellement des lignes

1. Dans le menu Burger de l'aperçu de carte, appuyez sur le bouton « Guidages ».  
→ Le menu Burger « Guidages » s'affiche sur l'écran.
2. Appuyez sur le bouton « Déplacer ».  
→ La fenêtre de saisie « Déplacer guidages » s'affiche.
3. Appuyez sur le champ de saisie « Largeur du déplacement » et saisissez le déplacement.
4. Sélectionnez le sens du déplacement.
5. Validez votre saisie.  
→ La ligne est déplacée.  
→ L'aperçu de carte s'affiche.

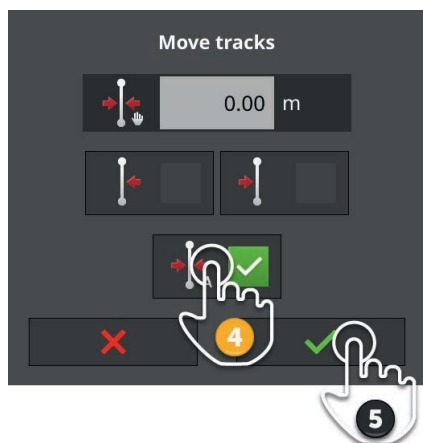

### Déplacer automatiquement des lignes

1. Allez à l'endroit où la ligne doit être déplacée.
2. Dans le menu Burger de l'aperçu de carte, appuyez sur le bouton « Guidages ».
  - Le menu Burger « Guidages » s'affiche sur l'écran.
3. Appuyez sur le bouton « Déplacer ».
  - La fenêtre de saisie « Déplacer guidages » s'affiche.
4. Sélectionnez le déplacement automatique.
5. Validez votre saisie.
  - La ligne est déplacée à la position actuelle du tracteur.
  - L'aperçu de carte s'affiche.

## 9 Aperçu de carte

### 9.5.4 Renommer

Lorsque vous créez une nouvelle ligne, un nom lui est automatiquement attribué, par ex. « AB 1 ».

Vous pouvez renommer la ligne dans l'aperçu de carte :

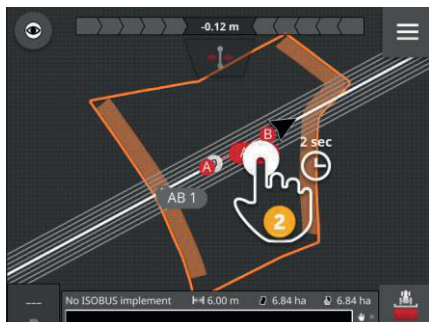

1. Appuyez sur la boussole jusqu'à ce que vous voyez la carte dans la vue d'ensemble.  
→ Les lignes de référence s'affichent sur l'écran.
2. Appuyez sur le nom de la ligne et maintenez-le enfoncé.  
→ La fenêtre de saisie « Nom de ligne » s'affiche sur l'écran.
3. Saisissez le nom de la ligne puis validez votre saisie.

### 9.5.5 Effacer

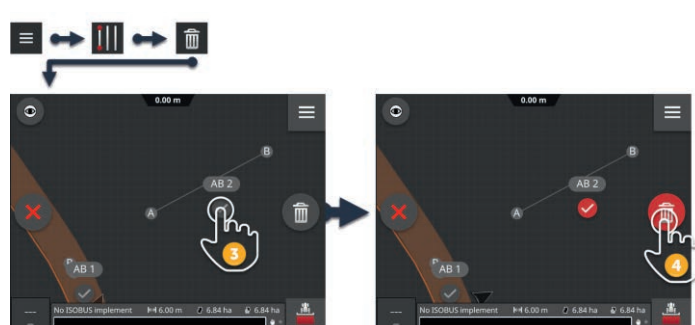

1. Dans le menu Burger, appuyez sur le bouton « Guidages ».
  - Le menu « Guidages » s'affiche sur l'écran.
2. Appuyez sur le bouton « Effacer ».
- L'aperçu de carte « Effacer ligne » s'affiche.
3. Sélectionnez la ligne (2).
4. Appuyez sur le bouton Action « Effacer » (3).
  - La ligne est effacée.
  - L'effacement peut être annulé.

### 9.6 Champ

#### 9.6.1 Effacer une surface travaillée

Effacez la surface travaillée pour travailler à nouveau dans le champ :



1. Dans le menu Burger, appuyez sur le bouton « Champ ».  
→ Le menu « Champ » s'affiche sur l'écran.
2. Appuyez sur le bouton « Effacer la surface travaillée ».  
→ La surface travaillée est effacée.  
→ L'effacement peut être annulé.

#### 9.6.2 Enregistrer un champ

La bordure de champ, la fourrière et les lignes sont enregistrées dans la liste des champs et peuvent être réutilisées :



1. Dans le menu Burger, appuyez sur le bouton « Champ ».  
→ Le menu « Champ » s'affiche sur l'écran.
2. Appuyez sur le bouton « Enregistrer le champ ».  
→ La fenêtre de saisie « Nom du champ » s'affiche sur l'écran.
3. Saisissez le nom du champ puis validez la saisie.  
→ Le champ est enregistré dans la liste des champs.  
→ En mode champ, une nouvelle tâche est créée avec le champ.



---

#### REMARQUE

#### **L'enregistrement du champ est possible uniquement dans AUTOLOG.**

Si vous avez démarré une tâche, un enregistrement du champ n'est ni nécessaire ni possible. Le champ, les lignes, la fourrière et la surface travaillée sont automatiquement enregistrés dans la tâche.

---

### 9.6.3 Corriger la dérive GPS



#### Dérive GPS

La position calculée pour un point se déplace en raison de la rotation de la terre et des positions changeantes des satellites dans le ciel. C'est ce que l'on appelle la dérive GPS.

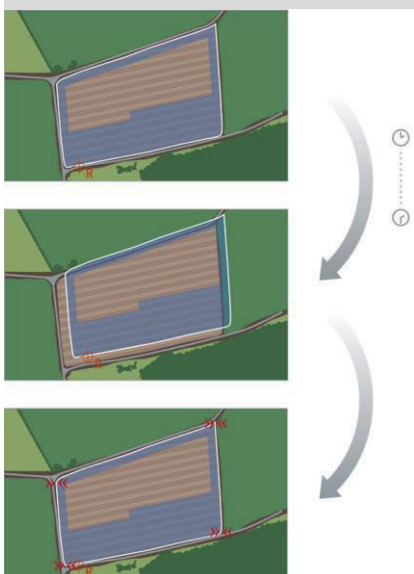

Si vous rouvrez au bout d'un certain temps des données de position enregistrées, vous allez constater la plupart du temps un décalage par rapport à la position réelle.

Les éléments suivants sont concernés :

- Bordure de champ
- Surface travaillée
- Ligne de référence
- Lignes de guidage.

Plus la précision des données de correction est faible, plus la dérive GPS est importante.

Corrigez la dérive GPS :

1. Calibrez le point de référence (⇒ chap. 9.6.3).  
→ La bordure de champ, les lignes et les obstacles sont déplacés.
2. Déplacez la ligne de référence (⇒ chap. 9.5.3).



#### Ajouter un point de référence

Choisissez un point marquant, comme par ex. une bouche d'égout ou un marquage permanent au niveau de l'entrée du champ. Rappelez-vous de ce point.

- Pour le calibrage du point de référence, vous devez pouvoir vous déplacer de nouveau à la position exactement la même depuis la direction exactement la même.
1. Déplacez-vous au point de référence et arrêtez le tracteur ou la machine autotractée.
  2. Dans le menu Burger, appuyez sur le bouton « Champ ».  
→ Le menu « Champ » s'affiche sur l'écran.
  3. Appuyez sur le bouton « Définir un nouveau point de référence ».



### Calibrer un point de référence

1. Déplacez-vous au point de référence avec le tracteur ou la machine autotractée. Vous devez arriver depuis la même direction que pour l'ajout du point.
2. Arrêtez-vous exactement au point de référence.
3. Dans le menu Burger, appuyez sur le bouton « Champ ».  
→ Le menu « Champ » s'affiche sur l'écran.
4. Appuyez sur le bouton « Calibrer le point de référence ».



### REMARQUE

#### Vous devez pouvoir retrouver le point de référence.

Il vous sera impossible de continuer à utiliser les données enregistrées si vous ne parvenez plus à trouver le point de référence.

- Notez la position exacte du point de référence.



### REMARQUE

#### Aucun point de référence n'est requis avec RTK.

Si vous utilisez RTK, il n'y a pas de dérive GPS. Il n'est pas nécessaire de définir un point de référence.

### 9.6.4 Effacer

Effacez le champ, les lignes, la fourrière et la surface travaillée :



1. Dans le menu Burger, appuyez sur le bouton « Champ ».  
→ Le menu « Champ » s'affiche sur l'écran.
2. Appuyez sur le bouton « Effacer le champ ».  
→ Une fenêtre de message s'affiche.
3. Validez le message.  
→ Le champ, les lignes, la fourrière et la surface travaillée sont effacés.  
→ L'effacement peut être annulé.

## 10 Divers

### 10.1 Tester Parallel Tracking, Section Control, Task Control

Vous avez besoin d'une licence pour pouvoir utiliser Parallel Tracking, Section Control ou Task Control.

Avant l'achat d'une licence, vous pouvez tester toutes les fonctions des applications sans engagement et gratuitement pendant 50 heures :



1. Sur l'écran d'accueil, appuyez sur le bouton « Réglages ».

→ Le masque de commande « Réglages » s'affiche.



2. Appuyez sur le bouton « Système ».

→ Le masque de commande « Système » s'affiche.

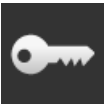

3. Appuyez sur le bouton « Données de licence ».

→ Le masque de commande « Données de licence » s'affiche sur l'écran.

→ Les boutons permettant de démarrer la période de test s'affichent sur l'écran.

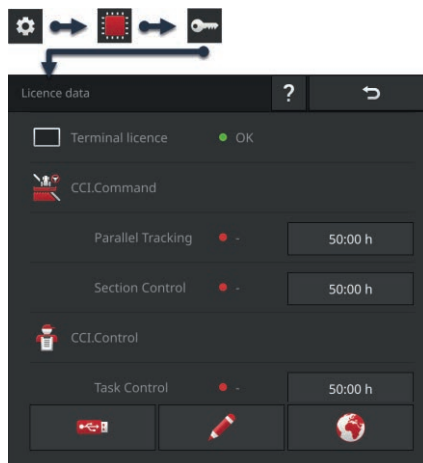

4. Appuyez sur le bouton « 50:00 h » de l'application que vous voulez tester.

5. Ouvrez l'application dans Standard-View.

→ La fenêtre de message « Période de test restante » s'affiche sur l'écran :

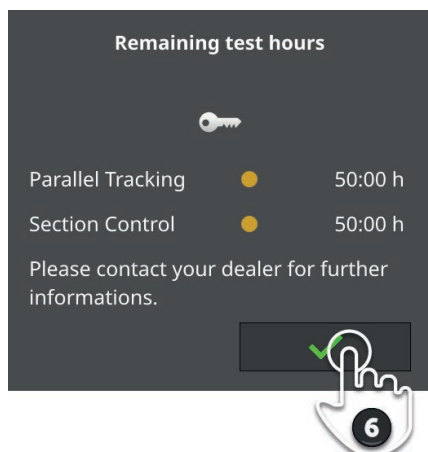

6. Validez le message juste avant de tester l'application.

- Vous pouvez utiliser toutes les fonctions de l'application.
- Le compte à rebours de la période de test commence.

7. Dans le masque « Données de licence », contrôlez la durée restante pour le test.

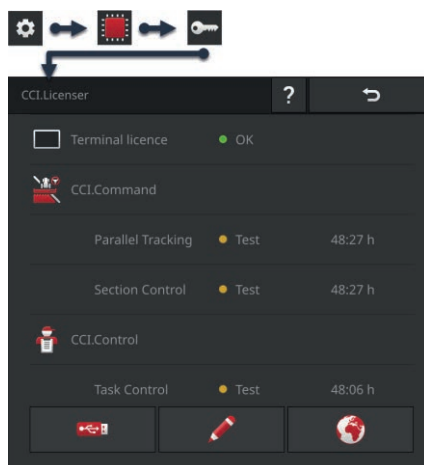

## REMARQUE

### Désactiver l'application en cas de non-utilisation.

Le compte à rebours de la période de test commence lorsque

- vous avez validé le message « Période de test restante » et
- l'application est dans Mini-View ou dans Standard-View.

► Immédiatement après chaque test, déplacez l'application dans le menu des applications (⇒ chap. 3.3).

- Le compte à rebours de la période de test s'arrête.



---

**REMARQUE****Ne valider la fenêtre de message que lors du test de l'application.**

La fenêtre de message « Période de test restante » s'affiche sur l'écran lorsque vous démarrez l'application. Le compte à rebours de la période de test commence une fois que vous avez validé le message.

- ▶ Ne validez pas le message lors du redémarrage du terminal ou du démarrage de l'application mais uniquement lorsque vous souhaitez tester l'application.
    - Vous pourrez ainsi entièrement contrôler à partir de quel moment le compte à rebours de la période de test commence.
-

## 10.2 Éjecter une clé USB



### REMARQUE

#### Ne débranchez pas une clé USB connectée sans l'éjecter.

Il est possible qu'une application soit en train d'accéder à la clé USB en lecture ou en écriture. L'accès ne peut alors pas être terminé correctement. Une perte de données est possible.

- Utilisez « Éjecter clé USB ».



1. Appuyez sur le bouton « Réglages ».  
→ Le masque de commande « Réglages » s'affiche sur l'écran :

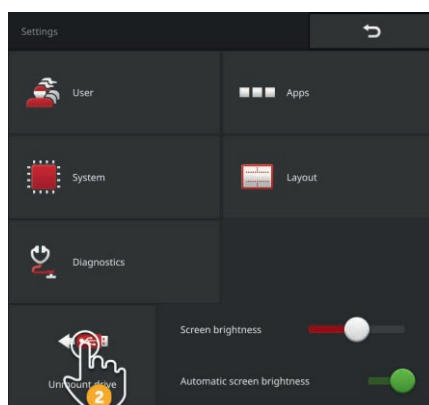

2. Appuyer sur le bouton « Éjecter clé USB ».  
→ CCI.OS met fin à tous les accès à la clé USB.  
→ Le message « Clé USB déconnectée » apparaît dans la barre d'état.
3. Déconnectez la clé USB.

### 10.3 Fermer le Rescue-System

Le Rescue-System ne doit être utilisé que par le partenaire de services.

Pour le différencier facilement de CCI.OS, le Rescue-System a une interface graphique utilisateur d'une autre couleur :

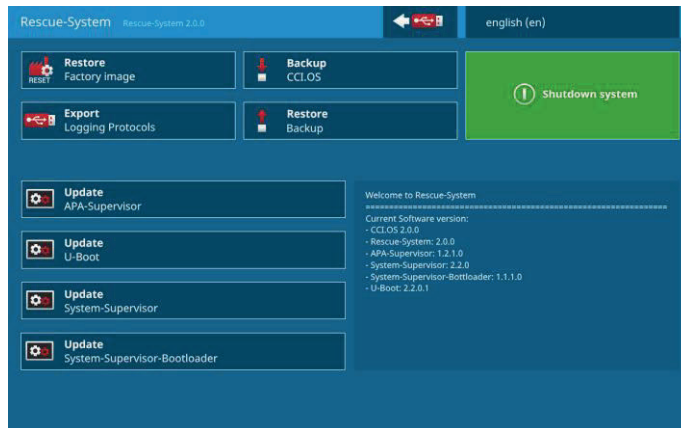

Le partenaire de services utilise le Rescue-System pour

- créer et restaurer une sauvegarde
- mettre à jour des composants du système d'exploitation
- analyser des erreurs.

Le démarrage ciblé de Rescue-System peut être effectué uniquement par le partenaire de services. Après une erreur interne, il est possible que le terminal démarre en mode Rescue-System.

- ▶ Quittez le Rescue-System et redémarrez CCI.OS.

Quittez le Rescue-System de la manière suivante :

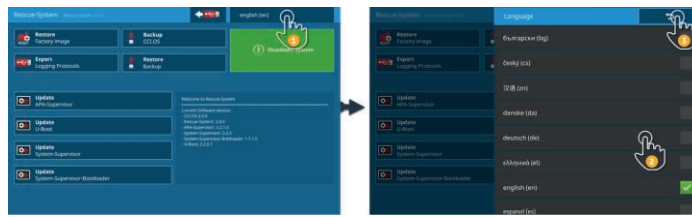

1. Appuyez sur le bouton « Langue ».
  - La liste de sélection « Langue » s’affiche.
2. Sélectionnez votre langue.
  - La case sur le bord droit du bouton est activée.
3. Appuyez sur « Retour ».
  - Le Rescue-System s’affiche sur l’écran.

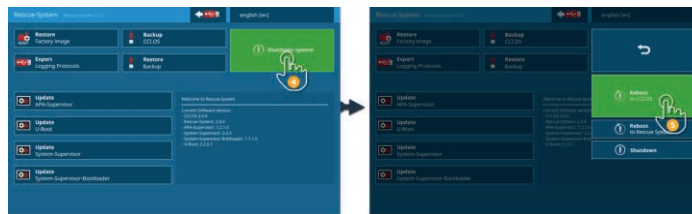

4. Appuyez sur le bouton « Arrêt ».
  - Le menu « Arrêt » s’affiche sur l’écran.
5. Appuyez sur le bouton « Redémarrer / CCI.OS ».
  - Le terminal redémarre.
  - Les consignes de sécurité s’affichent.
6. Faites glisser le bouton « Valider » dans le sens indiqué.
  - La flèche change de forme et devient une coche.
  - L’écran d’accueil de CCI.OS s’affiche.



### REMARQUE

#### **Il n'est plus possible de démarrer CCI.OS.**

Si le terminal ne peut plus démarrer CCI.OS, cela signifie qu’une erreur grave s’est produite.

→ Vous ne pouvez pas supprimer vous-même l’erreur.

► Contactez votre partenaire de services.

## 11 Dépannage

---



### PRUDENCE !

#### **Le travail doit être interrompu en cas de défaillance technique.**

Continuer à travailler alors qu'une défaillance technique s'est produite peut entraîner des dommages sur le terminal ou sur la machine !

1. Interrompez le travail.
  2. Dans le présent chapitre du manuel d'utilisation, cherchez si une solution est proposée.
  3. Contactez votre revendeur si le problème persiste.
- 

En présence d'une erreur, il est possible que le terminal ne réagisse plus aux saisies de l'utilisateur.

**Extinction  
forcée**

1. Appuyez sur la touche MARCHE/ARRÊT pendant 2 secondes.  
→ Le terminal s'arrête.
  2. Appuyez sur la touche MARCHE/ARRÊT pendant 1 seconde.  
→ Le terminal redémarre.
- 



### PRUDENCE !

#### **Lors de l'extinction forcée, toutes les alimentations électriques internes sont coupées.**

Les données non enregistrées seront perdues. Le terminal et son logiciel ne sont pas endommagés par l'extinction.

- ▶ Effectuez une extinction forcée uniquement lorsque cela est absolument nécessaire.
-

## 11 Dépannage

### Clignote- ments bleus de la touche MARCHE/AR- RÊT

En cas de problème matériel, le terminal s'éteint automatiquement. La LED de la touche MARCHE/ARRÊT émet une série de clignotements bleus.



La LED clignote une fois par seconde et successivement, en fonction de l'erreur, de 1 à 27 fois. Une pause de deux secondes est ajoutée à la fin de la série. Puis la série de clignotements reprend depuis le début. Vous pouvez ainsi facilement compter le nombre de clignotements.

Redémarrez le terminal. Si le terminal s'éteint encore une fois et que la LED de la touche MARCHE/ARRÊT clignote de nouveau en bleu, le problème n'est pas encore résolu.

Les problèmes mentionnés dans le tableau ci-dessous peuvent être éliminés sur site.

Clignote- ment	Cause / remède
<b>7</b>	La température mesurée dans le terminal dépasse 95 °C. Le capteur thermique est éventuellement défectueux. / Avant de le redémarrer, laissez le terminal refroidir. Si l'erreur réapparaît, il faut envoyer le terminal pour qu'il soit contrôlé.
<b>25</b>	La tension électrique interne 12 V est instable. / Il peut y avoir un problème avec la tension fournie au terminal. Contrôlez la tension électrique.
<b>26</b>	La tension électrique interne 5 V est instable. / Il peut y avoir un problème avec la tension fournie au terminal. Contrôlez la tension électrique.
<b>27</b>	La tension électrique interne 3,3 V est instable. / Il peut y avoir un problème avec la tension fournie au terminal. Contrôlez la tension électrique.

Pour tous les autres problèmes liés au matériel, vous devez envoyer le terminal pour qu'il soit contrôlé. Indiquez à votre partenaire de services le nombre de clignotements.

La touche MARCHE/ARRÊT est allumée en rouge en permanence lorsque le terminal se trouve en mode Rescue-System.

→ Il n'y a pas d'erreur.

**La touche  
MARCHE/AR-  
RÊT est  
rouge en per-  
manence**

Le Rescue-System ne doit être utilisé que par le partenaire de services.

► Fermez le Rescue-System et redémarrez CCI.OS (⇒ chap. 10.3).

La touche MARCHE/ARRÊT clignote en blanc pendant la procédure de mise en marche.

→ Il n'y a pas d'erreur.

**Clignote-  
ments blancs  
de la touche  
MARCHE/AR-  
RÊT**

## 11 Dépannage

### 11.1 Problèmes durant le fonctionnement

Ce chapitre présente des problèmes qui peuvent survenir au cours de l'utilisation du terminal.

Pour chaque problème, un remède possible est suggéré. Si vous n'arrivez pas à résoudre le problème à l'aide de la solution proposée, contactez votre revendeur.

Problème	Cause / remède
Le terminal ne s'éteint pas quand vous coupez le contact sur le tracteur.	<p>Le tracteur ne coupe pas l'alimentation du connecteur In-Cab.</p> <ul style="list-style-type: none"><li>▶ Éteignez le terminal en appuyant sur la touche MARCHE/ARRÊT ou</li><li>▶ Débranchez le câble A.</li></ul>
Impossible de mettre le terminal en marche.	<p>Le terminal n'est pas raccordé à l'ISOBUS.</p> <ul style="list-style-type: none"><li>▶ Le ⇒ chap. 2 décrit comment raccorder le terminal à ISOBUS.</li></ul> <p>Le contact n'est pas mis.</p> <ul style="list-style-type: none"><li>▶ Démarrez le tracteur.</li></ul>
La machine raccordée ne s'affiche pas sur le terminal.	<p>L'outil porté n'est pas raccordé ou est raccordé de manière incorrecte.</p> <ul style="list-style-type: none"><li>▶ Assurez-vous que le câble ISOBUS de la machine est correctement raccordé au tracteur.</li></ul> <p>Pas de résistance de terminaison du bus.</p> <ul style="list-style-type: none"><li>▶ Vérifiez si une résistance de terminaison de bus doit être installée sur la machine.</li></ul> <p>Mauvaise configuration de l'UT.</p> <ul style="list-style-type: none"><li>▶ Configurez l'UT du terminal conformément au présent manuel.</li></ul> <p>« Universal Terminal » n'est pas activé.</p> <ul style="list-style-type: none"><li>▶ Dans le masque de commande « Réglages ISOBUS », activez « Universal Terminal ». Vous trouverez les réglages ISOBUS dans les réglages figurant à la rubrique « Applications ».</li></ul>

Problème	Cause / remède
Il y a deux terminaux ISOBUS sur l'ISOBUS. La machine raccordée ne s'affiche sur aucun des terminaux.	<p>Les Universal Terminals ont le même numéro UT et ne peuvent donc pas se connecter à l'ISOBUS.</p> <p>► Configurez des numéros UT différents dans les deux terminaux.</p>
Une mise à jour a été installée sur la machine. Le terminal affiche cependant les anciens masques de commande de la machine.	<p>L'ancienne version de la machine est encore enregistrée sur le terminal.</p> <ol style="list-style-type: none"> <li>1. Débranchez la machine de l'ISOBUS.</li> <li>2. Effacez la machine du terminal (⇒ chap. 7.5.2).</li> <li>3. Raccordez la machine à l'ISOBUS.</li> </ol>
L'unité de commande AUX connectée ne s'affiche pas.	<p>Mauvaise configuration de l'UT.</p> <ol style="list-style-type: none"> <li>1. Débranchez l'unité de commande AUX de l'ISOBUS.</li> <li>2. Sur le terminal pour CCI.UT, réglez le numéro UT « 1 ».</li> <li>3. Rebranchez l'unité de commande AUX à l'ISOBUS.</li> </ol>
Le câble de l'unité de commande AUX est doté uniquement d'un connecteur In-cab à la place d'un câble Y.	<p>Vous avez besoin des câbles A et Y :</p> <ol style="list-style-type: none"> <li>1. Branchez le câble A sur le connecteur A du terminal.</li> <li>2. Branchez le connecteur « UT » du câble Y à la prise « In-Cab » du câble A.</li> <li>3. Branchez le connecteur « AUX » du câble Y au connecteur femelle In-cab de l'unité de commande AUX.</li> <li>4. Branchez le connecteur femelle « InCab » du câble Y sur le connecteur mâle In-cab du tracteur ou de la machine autotractée.</li> </ol>

## 11 Dépannage

Problème	Cause / remède
<p>Les données GPS ne s'affichent pas dans la zone d'information des réglages GPS.</p>	<p>Pas d'alimentation électrique au niveau du récepteur GPS</p> <ul style="list-style-type: none"> <li>▶ Vérifiez l'alimentation électrique du récepteur GPS.</li> </ul> <p>Récepteur GPS pas relié au terminal</p> <ul style="list-style-type: none"> <li>▶ Vérifiez la connexion entre le récepteur GPS et le terminal.           <ul style="list-style-type: none"> <li>→ L'utilisation de l'interface RS232-I est nécessaire si vous souhaitez utiliser des données série.</li> <li>→ Si vous souhaitez utiliser des données CAN, le récepteur doit être relié au bus CAN.</li> </ul> </li> </ul> <p>Mauvaise source GPS sélectionnée</p> <ul style="list-style-type: none"> <li>▶ Dans Réglages GPS, vérifiez si la source GPS sélectionnée est bien celle utilisée actuellement.</li> </ul> <p>Mauvais Baud-Rate (débit en bauds) réglé</p> <ul style="list-style-type: none"> <li>▶ En cas d'utilisation de données série, réglez dans Réglages GPS le même Baud-Rate que celui avec lequel votre récepteur est également configuré.</li> </ul> <p>Mauvaise configuration du récepteur</p> <ul style="list-style-type: none"> <li>▶ Pour savoir comment procéder à la configuration du récepteur, consulter le manuel d'utilisation de votre récepteur GPS.</li> </ul> <p>Mauvaise affectation du câble</p> <ul style="list-style-type: none"> <li>▶ Utilisez un câble d'origine.</li> </ul>
<p>Aucune fonction de la machine ne s'affiche dans le masque de commande « Affectations AUX ».</p>	<p>La machine prend-elle en charge le pilotage via une unité de commande AUX ?</p> <ul style="list-style-type: none"> <li>▶ Consultez le manuel d'utilisation de la machine à ce sujet.</li> </ul> <p>La machine n'est pas connectée à l'UT portant le numéro UT « 1 ».</p> <ul style="list-style-type: none"> <li>▶ Faites passer la machine à l'UT portant le numéro UT « 1 ». La plupart des machines proposent une fonction permettant de passer à un autre UT.</li> </ul>
<p>Ma machine ISOBUS dispose de la fonction Task Controller mais ne s'inscrit pas dans la liste des machines de CCI.Config. Je ne peux pas non plus l'utiliser pour Section Control ou à des fins de consignation des tâches.</p>	<p>Un deuxième terminal ISOBUS avec Task Controller est connecté à l'ISOBUS. La machine s'est connectée au Task Controller de l'autre terminal.</p> <ul style="list-style-type: none"> <li>▶ Désactivez le Task Controller du deuxième terminal ISOBUS.</li> </ul>

Problème	Cause / remède
<p>Je souhaite utiliser le récepteur GPS A101 sur le terminal et utilise à cet effet les câbles B et N.</p>	<p>Le câble N ne convient pas pour l'utilisation de l'A101.</p> <ul style="list-style-type: none"> <li>→ Les contacts pour le signal de tension V+ ne sont pas affectés.</li> <li>→ Le récepteur GPS n'est pas alimenté en courant.</li> </ul> <p>Vous avez besoin d'un câble muni d'un connecteur femelle M8 pour le branchement au câble B et du connecteur femelle 12 broches pour le branchement à l'A101.</p>
<p>Le symbole d'avertissement s'affiche à côté du nom du tracteur bien que le tracteur ait été configuré.</p>	<p>Le symbole d'avertissement s'affiche lorsque</p> <ul style="list-style-type: none"> <li>• aucun tracteur n'est sélectionné</li> <li>• la distance C pour le type d'attelage de la machine n'est pas réglée.</li> </ul> <p>Le symbole d'avertissement ne s'affiche pas uniquement lorsque ces deux conditions sont remplies.</p> <p>► Sélectionnez le tracteur (⇒ chap. 6.8.1) et réglez la distance C pour tous les types d'attelage de la machine (⇒ chap. 6.2.1).</p>
<p>Je ne peux pas connecter ma machine ISOBUS à CCI.Convert. Elle n'apparaît pas dans la liste des machines dans les réglages de CCI.Convert.</p>	<p>Le Task Controller sur le terminal n'est pas réglé correctement</p> <ol style="list-style-type: none"> <li>1. Activez la fonction ISOBUS « Task Controller ».</li> <li>2. Réglez un numéro de Task Controller.</li> <li>3. Activez l'application CCI.Control.</li> </ol> <p>La machine n'est pas connectée à l'ISOBUS.</p> <p>La machine ne possède pas de TC-Client et ce dernier n'est pas connecté au terminal.</p>

### 11.2 Diagnostic

Si vous ne parvenez pas à résoudre tout seul un problème persistant, n'hésitez pas à demander de l'aide à votre interlocuteur.

Décrivez en détail les opérations ayant entraîné l'erreur. Si votre interlocuteur vous le demande, préparez aussi le protocole des événements et une capture d'écran.

#### 11.2.1 Exporter le protocole des événements

Le terminal établit un protocole des événements. Ce protocole des événements est enregistré uniquement sur le terminal et n'est pas envoyé.

En cas de problèmes avec le terminal ou la machine ISOBUS, vous pouvez envoyer le protocole des événements à votre interlocuteur :

#### Préparatifs

► Connectez une clé USB au terminal.



1. Appuyez sur le bouton « Réglages ».  
→ Le masque de commande « Réglages » s'affiche sur l'écran :



2. Appuyez sur le bouton « Diagnostic ».  
→ Le masque de commande « Diagnostic » s'affiche sur l'écran :



3. Appuyez sur le bouton « Protocole des événements ».  
→ Le masque de commande « Protocole des événements » s'affiche sur l'écran :



4. Appuyez sur le bouton « Exporter le protocole des événements ».  
→ Le protocole des événements est enregistré sur la clé USB.



5. Appuyez sur le bouton « Réglages ».  
→ L'opération est terminée.

### 11.2.2 Créer une capture d'écran

Une image vaut mille mots.

En cas de problèmes liés à l'utilisation du terminal ou de la machine ISOBUS, il est possible de créer une capture d'écran et de l'envoyer à votre interlocuteur :

- Connectez une clé USB au terminal.

**Préparatifs**

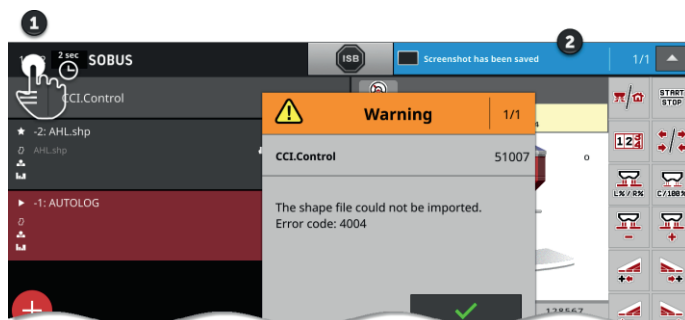

- Appuyez sur l'horloge à gauche dans la barre d'état (1) jusqu'à ce qu'un message s'affiche dans la barre d'état (2).  
→ La capture d'écran est enregistrée dans le répertoire principal de la clé USB.

## 11 Dépannage

### 11.3 Messages

Les messages

- attirent l'attention sur une erreur de manipulation ou un état d'erreur ou
- vous permettent d'annuler l'exécution d'une instruction.

Les messages sont des boîtes de dialogue qui interrompent le déroulement du programme et doivent être acquittés. Chaque message est identifié au moyen d'un numéro de message unique.

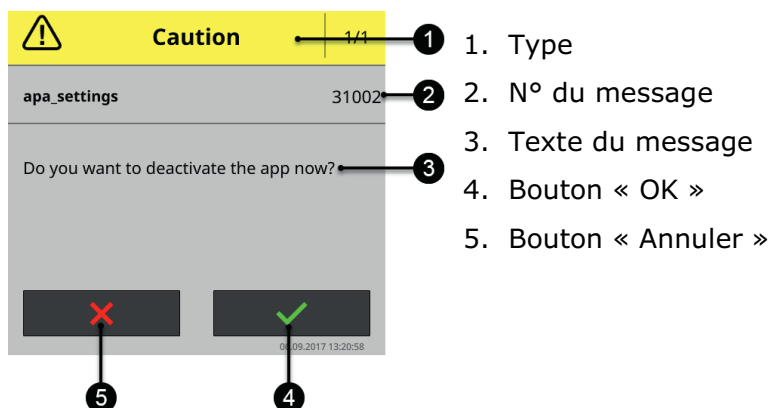

Les messages du type « Prudence » peuvent être acquittés de 2 manières différentes :



#### **Annuler**

- l'action déclenchée est annulée,
- l'état précédent est rétabli.



#### **OK**

- j'ai compris le message et souhaite continuer.

Les messages du type « Avertissement » ne comportent pas de bouton « Annuler ».

- Lisez le message et validez-le avec « OK ».

N° d'erreur	Type / texte du message / solution
<b>14</b>	<p>Avertissement</p> <p>/</p> <p>%1 protocoles d'événements ont été enregistrés sur la clé USB. Il en reste %2. La clé USB est pleine.</p> <p>Connectez une nouvelle clé USB.</p> <p>/</p> <p>Vous souhaitez enregistrer sur la clé USB tous les protocoles d'événements créés sur le terminal. L'espace mémoire libre est insuffisant sur la clé USB. Seule une partie des protocoles a pu être enregistrée.</p> <p>Assurez-vous que minimum 10 Mo d'espace de stockage sont libres sur la clé USB.</p>
<b>21</b>	<p>Avertissement</p> <p>/</p> <p>L'exportation des données de licence a échoué.</p> <p>Connectez une clé USB et répétez l'opération.</p> <p>/</p> <p>Vous souhaitez actualiser les données de licence via USB. L'enregistrement du TAN sur la clé USB a échoué.</p> <p>Assurez-vous</p> <ul style="list-style-type: none"> <li>• que la clé USB fonctionne,</li> <li>• que le curseur de protection contre l'écriture de la clé USB se trouve en position « désactivée » et</li> <li>• que minimum 100 ko d'espace de stockage sont libres sur la clé USB.</li> </ul>

## 11 Dépannage

**36**

Avertissement

/

Le protocole d'événements n'a pas pu être exporté.  
Connectez une clé USB et répétez l'opération.

/

Vous souhaitez enregistrer sur une clé USB tous les protocoles d'événements créés sur le terminal. Le terminal n'a pas détecté la clé USB.

→ Le terminal a détecté la clé USB lorsque la notification « Clé USB connectée » s'affiche.

Si vous n'avez connecté aucune clé USB au terminal :

► Connectez une clé USB.

Si vous avez déjà connecté une clé USB au terminal :

► Déconnectez la clé USB et reconnectez-la.

Si le terminal ne détecte pas la clé USB malgré la connexion réitérée :

► Utilisez une autre clé USB ou un autre port USB sur le terminal.

**6000**

Notification

/

Un autre TECU a été détecté.

/

Le message vous est donné à titre d'information. Vous devez apporter des modifications aux réglages du terminal.

CCI.TECU est activée et se connecte avec TECU à l'ISOBUS. Le terminal a trouvé une autre TECU connectée à l'ISOBUS.

CCI.TECU n'envoie alors la vitesse à l'ISOBUS que si l'autre TECU ne le fait pas déjà.

<b>7035</b>	<p>Avertissement</p> <p>/</p> <p>Aucune clé USB connectée.</p> <p>/</p> <p>Vous souhaitez exporter le protocole des événements. L'enregistrement des données sur la clé USB a échoué. Le terminal n'a pas détecté la clé USB.</p> <p>→ Le terminal a détecté la clé USB lorsque la notification « Clé USB connectée » s'affiche.</p> <p>Si vous n'avez connecté aucune clé USB au terminal :</p> <ul style="list-style-type: none"><li>▶ Connectez une clé USB.</li></ul> <p>Si vous avez déjà connecté une clé USB au terminal :</p> <ul style="list-style-type: none"><li>▶ Déconnectez la clé USB et reconnectez-la.</li></ul> <p>Si le terminal ne détecte pas la clé USB malgré la connexion réitérée :</p> <ul style="list-style-type: none"><li>▶ Utilisez une autre clé USB ou un autre port USB sur le terminal.</li></ul>
<b>31001</b>	<p>Prudence</p> <p>/</p> <p>Avant de restaurer les réglages d'usine, débranchez toutes les machines connectées du terminal.</p> <p>Après la fin de l'opération, contrôlez tous les réglages.</p> <p>/</p> <p>Consigne de sécurité. Suivez les instructions.</p>
<b>31002</b>	<p>Prudence</p> <p>/</p> <p>Voulez-vous désactiver l'application ?</p> <p>/</p> <p>Question de sécurité.</p> <ul style="list-style-type: none"><li>▶ Appuyez sur « OK » pour désactiver l'application.</li><li>▶ Appuyez sur « Annuler » pour annuler l'opération. → L'application reste activée.</li></ul>

## 11 Dépannage

<b>31003</b>	<p>Avertissement</p> <p>/</p> <p>La zone horaire n'a pas pu être définie.</p> <p>/</p> <p>Vous souhaitez modifier la zone horaire (fuseau horaire) dans les réglages du système. La modification a échoué.</p> <ul style="list-style-type: none"><li>▶ Éteignez le terminal et rallumez-le.</li><li>▶ Modifiez le fuseau horaire. Pour tester, utilisez un autre fuseau horaire.</li></ul> <p>S'il est impossible de supprimer l'erreur :</p> <ul style="list-style-type: none"><li>▶ Contactez votre revendeur.</li></ul>
<b>31004</b>	<p>Prudence</p> <p>/</p> <p>Vous allez désactiver la fonction ISOBUS « TECU ».</p> <p>Le terminal ne pourra plus envoyer d'informations de vitesse sur ISOBUS.</p> <p>/</p> <p>Question de sécurité.</p> <ul style="list-style-type: none"><li>▶ Appuyez sur « OK » pour désactiver la fonction ISOBUS « TECU ».</li><li>▶ Appuyez sur « Annuler » si le terminal doit rester connecté avec TECU à l'ISOBUS.</li></ul>
<b>31005</b>	<p>Prudence</p> <p>/</p> <p>Vous allez désactiver la fonction ISOBUS « Task Controller ».</p> <p>CCI.Config, CCI.Control et CCI.Command ne pourront plus être utilisés qu'en mode restreint.</p> <p>/</p> <p>Question de sécurité.</p> <ul style="list-style-type: none"><li>▶ Appuyez sur « OK » pour désactiver la fonction ISOBUS « Task Controller ».</li><li>▶ Appuyez sur « Annuler » si le terminal doit rester connecté avec Task Controller à l'ISOBUS.</li></ul>

<b>31006</b>	<p>Prudence / Voulez-vous modifier le numéro du Task Controller ? / Question de sécurité.</p> <ul style="list-style-type: none"> <li>▶ Appuyez sur « OK » pour modifier le numéro du Task Controller.</li> <li>▶ Appuyez sur « Annuler » si le numéro du Task Controller doit être conservé.</li> </ul>
<b>31007</b>	<p>Prudence / Vous allez désactiver la fonction ISOBUS « UT ». Le terminal ne peut plus être utilisé pour le pilotage d'une machine ISOBUS. / Question de sécurité.</p> <ul style="list-style-type: none"> <li>▶ Appuyez sur « OK » pour désactiver la fonction ISOBUS « UT ».</li> <li>▶ Appuyez sur « Annuler » si le terminal doit rester connecté avec UT à l'ISOBUS.</li> </ul>
<b>31008</b>	<p>Prudence / Vous allez désactiver la fonction ISOBUS « File Server ». Le terminal ne pourra plus proposer un emplacement mémoire aux appareils connectés à ISOBUS. / Question de sécurité.</p> <ul style="list-style-type: none"> <li>▶ Appuyez sur « OK » pour désactiver la fonction ISOBUS « File Server ».</li> <li>▶ Appuyez sur « Annuler » si le terminal doit rester connecté avec File Server à l'ISOBUS.</li> </ul>
<b>31009</b>	<p>Prudence / Voulez-vous effacer la base de données ? / Question de sécurité.</p> <ul style="list-style-type: none"> <li>▶ Appuyez sur « OK » pour effacer la base de données. → Tous les tracteurs, machines, champs et tâches, données de base, valeurs cumulées et données locales vont être effacées.</li> <li>▶ Appuyez sur « Annuler » si la base de données ne doit pas être effacée.</li> </ul>

## 11 Dépannage

**32000** Avertissement  
/  
Aucun abonné du bus n'a été trouvé. Le terminal va redémarrer pour des raisons de sécurité.  
Appuyez sur « OK » pour continuer.  
/  
Question de sécurité.  
▶ Appuyez sur « OK ».  
→ Le terminal redémarre.

**32001** Avertissement  
/  
Erreur interne.  
Connexion à ISOBUS interrompue. Redémarrez le terminal.  
/  
Une erreur interne est survenue. La connexion à l'ISOBUS est interrompue automatiquement.  
→ Le pilotage de la machine n'est plus possible.  
Le terminal doit être redémarré.

- ▶ Appuyez sur « OK ».  
→ Le terminal redémarre.  
→ La connexion à la machine est interrompue pendant la durée du redémarrage.

Pour analyser une erreur, il est possible de créer des captures d'image ou d'exporter le protocole des événements avant le redémarrage :

1. Appuyez sur « Annuler ».  
→ Il n'y a pas d'arrêt du terminal.  
→ Le message d'erreur se ferme.  
→ La connexion à l'ISOBUS reste interrompue.  
→ Le bouton « Pas d'ISOBUS » s'affiche à la place de l'ISB :



2. Enregistrez les captures d'écran des applications actives et des réglages et exportez le protocole des événements. Envoyez ces informations à votre partenaire de services.
3. Appuyez sur le bouton « Pas d'ISOBUS ».  
→ Le terminal redémarre.

<b>32002</b>	<p>Avertissement</p> <p>/</p> <p>Erreur interne. Connexion à ISOBUS interrompue. Redémarrez le terminal.</p> <p>/</p> <p>⇒ 32001.</p>
<b>32003</b>	<p>Avertissement</p> <p>/</p> <p>Les fonctions ISOBUS du terminal ont été verrouillées. Vous avez besoin de la version % de l'APA-Supervisor. Répétez la mise à jour de CCI.OS.</p> <p>/</p> <p>Les fonctions ISOBUS UT, Task Controller, TECU et File Server ne peuvent pas être exécutées sans la version indiquée de l'APA-Supervisor.</p> <p>▶ Adressez-vous à votre partenaire de services. → Le partenaire de services installe la version de l'APA-Supervisor indiquée dans le message.</p>
<b>33003</b>	<p>Avertissement</p> <p>/</p> <p>La connexion de l'utilisateur %1 a échoué. Le mot de passe saisi est incorrect.</p> <p>/</p> <p>Vous avez saisi un mot de passe incorrect.</p> <p>▶ Répétez la procédure.</p>
<b>33004</b>	<p>Avertissement</p> <p>/</p> <p>La connexion de l'utilisateur %1 a échoué. L'utilisateur est inconnu.</p> <p>/</p> <p>Vous avez saisi un nom d'utilisateur incorrect.</p> <p>▶ Demandez à l'administrateur du terminal de vous attribuer un nom d'utilisateur correct.</p>
<b>33006</b>	<p>Avertissement</p> <p>/</p> <p>L'utilisateur %1 est connecté et ne peut pas être effacé.</p> <p>/</p> <p>L'utilisateur connecté ne peut pas s'effacer lui-même.</p> <p>▶ Connectez-vous au terminal en tant qu'administrateur et répétez l'opération.</p>

## 11 Dépannage

<b>33009</b>	<p>Avertissement</p> <p>/</p> <p>Le nom d'utilisateur %1 est non valide. Un nom d'utilisateur valide comporte 1 à 32 caractères. Les caractères spéciaux \/:*?'"&lt;&gt;  ne sont pas autorisés</p> <p>/</p> <p>Vous souhaitez créer un nouvel utilisateur. Le nom d'utilisateur ne doit contenir aucun des caractères spéciaux indiqués dans le message.</p>
<b>33010</b>	<p>Avertissement</p> <p>/</p> <p>Des modifications de l'utilisateur par défaut %1 sont impossibles.</p> <p>/</p> <p>Le profil d'utilisateur ne peut pas être modifié.</p>
<b>33012</b>	<p>Avertissement</p> <p>/</p> <p>Le nom d'utilisateur %1 est déjà utilisé. Sélectionnez un autre nom d'utilisateur.</p> <p>/</p> <p>Vous souhaitez créer un nouvel utilisateur. Il existe déjà un utilisateur avec ce nom d'utilisateur.</p> <p>► Sélectionnez un autre nom d'utilisateur.</p>
<b>34000</b>	<p>Avertissement</p> <p>/</p> <p>La mise à jour de Rescue-System a échoué. Répétez la procédure.</p> <p>/</p> <p>La mise à jour a échoué pour une raison inconnue.</p> <p>► Répétez la procédure. Laissez la clé USB connectée pendant la durée de la mise à jour et n'éteignez pas le terminal.</p>
<b>34001</b>	<p>Avertissement</p> <p>/</p> <p>La mise à jour de CCI.OS a échoué.</p> <p>/</p> <p>La mise à jour a échoué pour une raison inconnue.</p> <p>► Répétez la procédure. Laissez la clé USB connectée pendant la durée de la mise à jour et n'éteignez pas le terminal.</p>

<b>34002</b>	<p>Avertissement</p> <p>/</p> <p>Impossible de déconnecter le terminal de l'ISOBUS.</p> <p>/</p> <p>Question de sécurité.</p> <p>▶ Appuyez sur « OK ».</p>
<b>34003</b>	<p>Avertissement</p> <p>/</p> <p>La sauvegarde n'a pas pu être effectuée.</p> <p>/</p> <p>Vous souhaitez créer une sauvegarde, par ex. avant d'exécuter une mise à jour de CCI.OS. La sauvegarde ne peut pas être créée ou enregistrée sur la clé USB.</p> <p>Assurez-vous</p> <ul style="list-style-type: none"><li>• que la clé USB fonctionne,</li><li>• que le curseur de protection contre l'écriture de la clé USB se trouve en position « désactivée » et</li><li>• que minimum 1 Go d'espace de stockage sont libres sur la clé USB.</li></ul> <p>▶ Répétez la procédure.</p>
<b>34004</b>	<p>Prudence</p> <p>/</p> <p>Voulez-vous effectuer la mise à jour de CCI.OS ?</p> <p>Le terminal ne peut pas être utilisé pendant la mise à jour.</p> <p>/</p> <p>Question de sécurité. Une mise à jour de CCI.OS peut durer plusieurs minutes. Le cas échéant, le terminal redémarre plusieurs fois. Le terminal et la machine ISOBUS ne peuvent pas être utilisés pendant la durée de la mise à jour.</p> <p>▶ Appuyez sur « OK » pour démarrer la mise à jour.</p> <p>▶ Appuyez sur « Annuler » si la mise à jour ne doit pas être exécutée.</p>

## 11 Dépannage

<b>34005</b>	<p>Prudence</p> <p>/</p> <p>Voulez-vous effectuer la sauvegarde ?</p> <p>Le terminal ne peut pas être utilisé pendant la création de la sauvegarde.</p> <p>/</p> <p>Question de sécurité. La création de la sauvegarde peut durer plusieurs minutes. Le terminal et la machine ISOBUS ne peuvent pas être utilisés pendant la durée de la création.</p> <ul style="list-style-type: none"><li>▶ Appuyez sur « OK » pour effectuer la sauvegarde.</li><li>▶ Appuyez sur « Annuler » si la sauvegarde ne doit pas être effectuée.</li></ul>
<b>34006</b>	<p>Prudence</p> <p>/</p> <p>Voulez-vous redémarrer le terminal ?</p> <p>/</p> <p>Question de sécurité.</p> <ul style="list-style-type: none"><li>▶ Appuyez sur « OK » pour redémarrer le terminal. → La connexion à la machine est interrompue pendant la durée du redémarrage.</li><li>▶ Appuyez sur « Annuler » si vous souhaitez continuer à travailler sans redémarrage.</li></ul>
<b>34007</b>	<p>Prudence</p> <p>/</p> <p>Voulez-vous effectuer la mise à jour de CCI.OS ?</p> <p>/</p> <p>Question de sécurité. Une mise à jour de CCI.OS peut durer plusieurs minutes. Le cas échéant, le terminal redémarre plusieurs fois. Le terminal et la machine ISOBUS ne peuvent pas être utilisés pendant la durée de la mise à jour.</p> <ul style="list-style-type: none"><li>▶ Appuyez sur « OK » pour démarrer la mise à jour.</li><li>▶ Appuyez sur « Annuler » si la mise à jour ne doit pas être exécutée.</li></ul>
<b>34008</b>	<p>Avertissement</p> <p>/</p> <p>Pas assez de mémoire libre sur la clé USB.</p> <p>Utilisez une clé USB qui a au moins %1 octets de mémoire libre.</p> <p>/</p> <p>Vous souhaitez enregistrer des données sur la clé USB, par ex. une sauvegarde ou un protocole d'événements. L'espace mémoire libre est insuffisant sur la clé USB.</p> <ul style="list-style-type: none"><li>▶ Connectez une clé USB avec suffisamment d'espace de stockage libre.</li></ul>

<b>34009</b>	<p>Prudence</p> <p>/</p> <p>Voulez-vous mettre à jour le Rescue-System ?</p> <p>Le terminal ne peut pas être utilisé pendant la mise à jour.</p> <p>/</p> <p>Question de sécurité. La mise à jour de Rescue-System peut durer plusieurs minutes. Le cas échéant, le terminal redémarre plusieurs fois. Le terminal et la machine ISOBUS ne peuvent pas être utilisés pendant la durée de la mise à jour.</p> <ul style="list-style-type: none"><li>▶ Appuyez sur « OK » pour démarrer la mise à jour.</li><li>▶ Appuyez sur « Annuler » si la mise à jour ne doit pas être exécutée.</li></ul>
<b>34010</b>	<p>Avertissement</p> <p>/</p> <p>La mise à jour de Rescue-System a échoué.</p> <p>/</p> <ul style="list-style-type: none"><li>▶ Répétez la procédure. Laissez la clé USB connectée pendant la durée de la mise à jour et n'éteignez pas le terminal.</li></ul>
<b>34011</b>	<p>Avertissement</p> <p>/</p> <p>La mise à jour du module « APA-Supervisor » a échoué.</p> <p>Recommencez la mise à jour de CCI.OS ou effectuez la mise à jour d'APA-Supervisor dans le Rescue-System.</p> <p>/</p> <ul style="list-style-type: none"><li>▶ Répétez la mise à jour. Laissez la clé USB connectée pendant la durée de la mise à jour et n'éteignez pas le terminal.</li></ul> <p>Si la mise à jour de l'APA-Supervisor échoue à nouveau, l'APA-Supervisor doit être mis à jour séparément.</p> <ul style="list-style-type: none"><li>▶ Adressez-vous à votre partenaire de services.<ul style="list-style-type: none"><li>→ Le partenaire de services dispose d'un fichier d'installation spécial.</li><li>→ Le partenaire de services effectue la mise à jour dans le Rescue-System du terminal.</li></ul></li></ul> <p>Le Rescue-System n'est pas décrit dans le présent manuel.</p> <ul style="list-style-type: none"><li>▶ Contactez votre revendeur.</li></ul>

### **34012** Avertissement

/

La mise à jour du module « System-Supervisor » a échoué.

Recommencez la mise à jour de CCI.OS ou effectuez la mise à jour de System-Supervisor dans le Rescue-System.

/

- ▶ Répétez la mise à jour. Laissez la clé USB connectée pendant la durée de la mise à jour et n'éteignez pas le terminal.

Si la mise à jour de System-Supervisor échoue à nouveau, le System-Supervisor doit être mis à jour séparément.

- ▶ Adressez-vous à votre partenaire de services.
  - Le partenaire de services dispose d'un fichier d'installation spécial.
  - Le partenaire de services effectue la mise à jour dans le Rescue-System du terminal.

Le Rescue-System n'est pas décrit dans le présent manuel.

- ▶ Contactez votre revendeur.

### **34013** Avertissement

/

La mise à jour du module « Bootloader » a échoué.

Recommencez la mise à jour de CCI.OS ou effectuez la mise à jour du Bootloader dans le Rescue-System.

/

- ▶ Répétez la mise à jour. Laissez la clé USB connectée pendant la durée de la mise à jour et n'éteignez pas le terminal.

Si la mise à jour de U-Boot échoue à nouveau, U-Boot doit être mis à jour séparément.

- Vous avez besoin d'un fichier d'installation spécial.
- La mise à jour doit être effectuée dans le Rescue-System du terminal.

Le Rescue-System n'est pas décrit dans le présent manuel.

- ▶ Contactez votre revendeur.

### **34014** Avertissement

/

La sauvegarde n'a pas pu être restaurée.

1. Appuyez sur la touche MARCHE/ARRÊT pendant 12 s.
2. Appuyez sur la touche MARCHE/ARRÊT et démarrez le Rescue-System.
3. Restaurez une autre sauvegarde ou remettez le terminal à l'état de livraison.

/

Vous souhaitez restaurer une sauvegarde, par ex. pour réinstaller la version précédente de CCI.OS après un échec de la mise à jour. La restauration de la sauvegarde a échoué.

Démarrez le Rescue-System et répétez l'opération. Le cas échéant, utilisez une autre sauvegarde :

1. Appuyez sur la touche MARCHE/ARRÊT pendant 12 s.  
→ Le terminal émet plusieurs fois un faible bip sonore.
2. Relâchez la touche MARCHE/ARRÊT et appuyez brièvement sur celle-ci.  
→ Le Rescue-System du terminal démarre.
3. Appuyez sur le bouton « Restaurer une sauvegarde ».

Si la restauration de la sauvegarde échoue à nouveau, vous pouvez remettre le terminal à l'état de livraison.

- Dans le Rescue-System, appuyez sur le bouton « Restaurer l'état de livraison ».

## 11 Dépannage

### **34015** Avertissement

/

Le terminal ne peut pas être remis à l'état de livraison.

1. Appuyez sur la touche MARCHE/ARRÊT pendant 12 s.
2. Appuyez sur la touche MARCHE/ARRÊT et démarrez le Rescue-System.
3. Restaurez une autre sauvegarde.

/

Vous souhaitez remettre le terminal à l'état de livraison, par ex. avant de donner l'appareil à un autre utilisateur. L'état de livraison ne peut pas être restauré.

Démarrez le Rescue-System et répétez l'opération. Le cas échéant, utilisez une autre sauvegarde :

1. Appuyez sur la touche MARCHE/ARRÊT pendant 12 s.  
→ Le terminal émet plusieurs fois un faible bip sonore.
2. Relâchez la touche MARCHE/ARRÊT et appuyez brièvement sur celle-ci.  
→ Le Rescue-System du terminal démarre.
3. Appuyez sur le bouton « Restaurer l'état de livraison ».

Si l'état de livraison ne peut pas être restauré :

- Contactez votre revendeur.

### **34017** Prudence

/

Voulez-vous télécharger la mise à jour de CCI.OS ?

/

Question de sécurité.

Le fichier de mise à jour comporte plusieurs Mo. Le téléchargement via une connexion de téléphone mobile occasionne des coûts.

- Appuyez sur « OK » pour démarrer le téléchargement et effectuer la mise à jour.

- Appuyez sur « Annuler » si la mise à jour ne doit pas être exécutée.

### **34018** Avertissement

/

La mise à jour de CCI.OS n'a pas pu être téléchargée.

/

Le téléchargement de la mise à jour a échoué. Soit parce que la connexion internet n'est pas stable soit parce qu'il y a une erreur du serveur de mise à jour.

- Répétez la procédure.

<b>34019</b>	Prudence / Voulez-vous annuler l'opération ? / Question de sécurité. Vous souhaitez annuler une opération en cours. ▶ Appuyez sur « OK » pour annuler l'opération. ▶ Appuyez sur « Annuler » pour continuer l'opération.
<b>35000</b>	Prudence / La clé USB connectée ne peut pas être lue. Utilisez une autre clé USB. / La clé USB ne peut pas être lue par le terminal. ▶ Utilisez une autre clé USB.
<b>35998</b>	Notification / Clé USB déconnectée / Vous avez déconnecté la clé USB du terminal.
<b>35999</b>	Notification / Clé USB connectée / Vous avez connecté une clé USB au terminal. Le terminal a détecté la clé USB.

## 11 Dépannage

<b>36000</b>	<p>Avertissement</p> <p>/</p> <p>Les protocoles n'ont pas pu être exportés. Connectez une clé USB et répétez l'opération.</p> <p>/</p> <p>Vous souhaitez enregistrer sur une clé USB tous les protocoles créés sur le terminal. Aucune clé USB n'est connectée ou le terminal n'a pas détecté la clé USB.</p> <p>→ Le terminal a détecté la clé USB lorsque la notification « Clé USB connectée » s'affiche.</p> <p>Si vous n'avez connecté aucune clé USB au terminal :</p> <ul style="list-style-type: none"><li>▶ Connectez une clé USB.</li></ul> <p>Si vous avez déjà connecté une clé USB au terminal :</p> <ul style="list-style-type: none"><li>▶ Déconnectez la clé USB et reconnectez-la.</li></ul> <p>Si le terminal ne détecte pas la clé USB malgré la connexion réitérée :</p> <ul style="list-style-type: none"><li>▶ Utilisez une autre clé USB ou un autre port USB sur le terminal.</li></ul>
<b>36001</b>	<p>Avertissement</p> <p>/</p> <p>Le niveau de protocole n'a pas pu être défini.</p> <p>/</p> <p>Le niveau de protocole devrait être défini uniquement par le concepteur ou le service après-vente.</p>
<b>36997</b>	<p>Notification</p> <p>/</p> <p>Protocoles d'événements exportés</p> <p>/</p> <p>Tous les protocoles d'événements ont été transférés du terminal vers la clé USB.</p>
<b>36998</b>	<p>Notification</p> <p>/</p> <p>Protocole d'événements exporté</p> <p>/</p> <p>Le protocole d'événements sélectionné a été transféré du terminal vers la clé USB.</p>

<b>37000</b>	<p>Notification</p> <p>/</p> <p>Le IP a été configuré</p> <p>/</p> <p>Ce message s'affiche uniquement en mode concepteur.</p>
<b>37001</b>	<p>Notification</p> <p>/</p> <p>La déconnexion du WiFi a été effectuée</p> <p>/</p> <p>Vous avez déconnecté le terminal du réseau WiFi.</p>
<b>37002</b>	<p>Notification</p> <p>/</p> <p>La connexion au WiFi est établie</p> <p>/</p> <p>Vous avez connecté le terminal à un réseau WiFi.</p>
<b>37003</b>	<p>Notification</p> <p>/</p> <p>Établissement de la connexion au WiFi...</p> <p>/</p> <p>Le terminal se connecte à un réseau Wi-Fi. L'opération peut durer quelques secondes.</p>
<b>37004</b>	<p>Prudence</p> <p>/</p> <p>La connexion au WiFi a échoué.</p> <p>Le mot de passe saisi est incorrect.</p> <p>/</p> <p>Vous avez saisi un mot de passe incorrect pour le réseau Wi-Fi.</p> <ol style="list-style-type: none"> <li>1. Dans la liste de sélection « Réseaux WiFi », appuyez sur le bouton avec le Wi-Fi et maintenez-le enfoncé. → Un menu contextuel s'affiche sur l'écran.</li> <li>2. Sélectionner « Éditer ». → La fenêtre de saisie du mot de passe s'affiche.</li> <li>3. Corriger le mot de passe et valider la saisie.</li> </ol>

## 11 Dépannage

<b>37005</b>	Notification / La configuration du IP a échoué / Ce message s'affiche uniquement en mode concepteur.
<b>39000</b>	Avertissement / Il n'y a plus que %2% de la mémoire interne disponible(s). Exportez tous les protocoles d'événements sur une clé USB pour libérer de l'espace mémoire. / Vous avez créé tellement de protocoles d'événements que la mémoire interne du terminal est presque pleine. Libérez de l'espace dans la mémoire interne afin que le terminal ne devienne pas instable lors du fonctionnement.  ▶ Exportez tous les protocoles d'événements sur une clé USB (⇒ chap. 11.2.1).
<b>39001</b>	Avertissement / Il n'y a plus que %2% ou %1 Mo de la mémoire interne disponible(s). / La mémoire interne du terminal est presque pleine. Libérez de l'espace dans la mémoire interne afin que le terminal ne devienne pas instable lors du fonctionnement.  ▶ Exportez tous les protocoles d'événements sur une clé USB (⇒ chap. 11.2.1).  ▶ Exportez toutes les tâches exécutées (⇒ chap. 8.4.2).
<b>39991</b>	Notification / Protocole d'événements exporté / Le protocole d'événements a été enregistré sur la clé USB.
<b>39992</b>	Avertissement / Le protocole d'événements n'a pas pu être créé. / Erreur interne. La cause est inconnue.  ▶ Répétez la procédure.

<b>39993</b>	<p>Notification</p> <p>/</p> <p>Protocole en cours de création</p> <p>/</p> <p>Le protocole est en cours de création. L'opération peut durer quelques secondes.</p>
<b>39994</b>	<p>Notification</p> <p>/</p> <p>Protocole en cours d'exportation</p> <p>/</p> <p>Vous avez appuyé deux fois sur le bouton « Exporter le protocole des événements » (⇒ chap. 11.2.1). L'opération ne peut être démarrée qu'une seule fois.</p> <p>▶ Attendez que la notification « Protocole d'événements exporté » s'affiche.</p>
<b>39995</b>	<p>Notification</p> <p>/</p> <p>Aucun protocole d'événements trouvé</p> <p>/</p> <p>Vous souhaitez exporter un protocole d'événements, par ex. pour le transmettre au partenaire de services. Aucun protocole d'événements n'est toutefois disponible sur le terminal.</p> <p>▶ Créez un protocole d'événements.</p>
<b>39996</b>	<p>Notification</p> <p>/</p> <p>Protocole d'événements exporté</p> <p>/</p> <p>Les protocoles d'événements ont été enregistrés sur la clé USB.</p>
<b>39999</b>	<p>Notification</p> <p>/</p> <p>Protocole d'événements créé</p> <p>/</p> <p>Les protocoles d'événements ont été créés et peuvent maintenant être enregistrés sur la clé USB.</p>

## 11 Dépannage

<b>40003</b>	<p>Prudence</p> <p>/</p> <p>Voulez-vous effacer les données de licence ?</p> <p>Confirmez le message et redémarrez le terminal.</p> <p>/</p> <p>Ce message s'affiche uniquement en mode concepteur.</p> <p>Question de sécurité.</p> <p>Vous souhaitez effacer la licence du terminal et la clé de licence des applications :</p> <p>→ Le terminal peut être utilisé pour le pilotage de machines.</p> <p>→ CCI.Command et CCI.Control ne peuvent plus être utilisées.</p> <p>► Appuyez sur « OK » pour effacer les données de licence.</p> <p>► Appuyez sur « Annuler » pour conserver les données de licence.</p>
<b>40004</b>	<p>Notification</p> <p>/</p> <p>Données de licence effacées</p> <p>/</p> <p>Les données de licence enregistrées sur le terminal ont été effacées :</p> <p>→ Le terminal peut être utilisé pour le pilotage de machines.</p> <p>→ CCI.Command et CCI.Control ne peuvent plus être utilisées.</p>
<b>40005</b>	<p>Avertissement</p> <p>/</p> <p>Les données de licence n'ont pas pu être effacées.</p> <p>/</p> <p>Vous souhaitez effacer les données de licence enregistrées sur le terminal.</p> <p>L'opération a échoué pour une raison inconnue.</p> <p>► Répétez la procédure.</p>
<b>40006</b>	<p>Avertissement</p> <p>/</p> <p>Pas de données de licence disponibles.</p> <p>/</p> <p>Ce message s'affiche uniquement en mode concepteur.</p> <p>Les données de licence doivent être effacées. Or il n'y a pas de données de licence sur le terminal.</p>

<b>40007</b>	<p>Avertissement</p> <p>/</p> <p>Pas de connexion Internet. Mettez à jour les données de licence avec la clé USB ou par saisie manuelle.</p> <p>/</p> <p>Vous souhaitez mettre à jour les données de licence via Internet. C'est la manière la plus rapide et la plus simple d'effectuer la mise à jour. Le terminal n'est cependant pas connecté à Internet.</p> <ul style="list-style-type: none"> <li>▶ Connectez le terminal avec Internet (⇒ chap. 4.3.4).</li> <li>▶ Mettez à jour les données de licence.</li> </ul>
<b>40008</b>	<p>Avertissement</p> <p>/</p> <p>La mise à jour des données de licence a échoué. Mettez à jour les données de licence avec la clé USB ou par saisie manuelle.</p> <p>/</p> <p>Vous souhaitez mettre à jour les données de licence via Internet. C'est la manière la plus rapide et la plus simple d'effectuer la mise à jour. Le terminal est connecté à Internet, le serveur de licence signale toutefois une erreur.</p> <ul style="list-style-type: none"> <li>▶ Mettez à jour les données de licence avec une clé USB ou manuellement (⇒ chap. 4.3.3).</li> </ul>
<b>41000</b>	<p>Avertissement</p> <p>/</p> <p>Erreur de serveur. Réessayez plus tard.</p> <p>/</p> <p>Vous souhaitez connecter le terminal à agrirouter. Le terminal est connecté à Internet mais agrirouter n'est pas accessible.</p> <ul style="list-style-type: none"> <li>▶ Répétez l'opération quelques minutes plus tard.</li> </ul>
<b>41002</b>	<p>Avertissement</p> <p>/</p> <p>L'enregistrement sur agrirouter a échoué.</p> <p>/</p> <p>Dans les réglages d'agrirouter, vous avez saisi le code d'enregistrement. Celui-ci s'obtient à l'adresse web <a href="http://www.myagrirouter.com">www.myagrirouter.com</a>. Le terminal est connecté à Internet. L'enregistrement sur agrirouter a échoué.</p> <p>→ Le code d'enregistrement saisi est probablement incorrect.</p> <ul style="list-style-type: none"> <li>▶ Relevez le code d'enregistrement de votre compte sur <a href="http://www.myagrirouter.com">www.myagrirouter.com</a>.</li> <li>▶ Saisissez à nouveau le code d'enregistrement sur le terminal.</li> </ul>

## 11 Dépannage

<b>41008</b>	<p>Avertissement</p> <p>/</p> <p>La connexion a échoué. L'ID saisi est non valide.</p> <p>/</p> <p>L'ID d'application et l'ID de certification sont réglés par défaut dans les réglages d'agrirouter. Vous avez modifié le réglage par défaut ou ce dernier est invalide pour une autre raison.</p> <ul style="list-style-type: none"><li>▶ Demandez à votre revendeur de vous donner les ID corrects et saisissez-les sur le terminal (⇒ chap. 4.3.5).</li><li>▶ Activez agrirouter. → Le terminal se connecte à agrirouter avec les nouveaux ID.</li></ul>
<b>41009</b>	<p>Avertissement</p> <p>/</p> <p>La connexion a échoué. L'adresse internet saisie est non valide.</p> <p>/</p> <p>L'adresse web du service d'enregistrement est réglée par défaut dans les réglages d'agrirouter. Vous avez modifié le réglage par défaut ou ce dernier est invalide pour une autre raison.</p> <ul style="list-style-type: none"><li>▶ Demandez à votre revendeur de vous donner l'adresse correcte du service d'enregistrement et saisissez-la sur le terminal (⇒ chap. 4.3.5).</li><li>▶ Activez agrirouter. → Le terminal se connecte à agrirouter avec la nouvelle adresse.</li></ul>
<b>50000</b>	<p>Prudence</p> <p>/</p> <p>La machine n'a pas pu être chargée.</p> <p>/</p> <p>Impossible de représenter correctement sur le terminal l'Object Pool de la machine. Il est alors impossible de piloter la machine.</p> <ol style="list-style-type: none"><li>1. Débranchez la machine de l'ISOBUS et patientez 5 secondes.</li><li>2. Rebranchez la machine sur l'ISOBUS.</li></ol> <p>S'il est impossible de supprimer l'erreur, il y a probablement un problème majeur avec la machine :</p> <ul style="list-style-type: none"><li>▶ Contactez le fabricant de la machine ou son partenaire de services.</li></ul>

<p><b>50001</b></p>	<p>Prudence</p> <p>/</p> <p>La connexion à la machine est interrompue.</p> <p>/</p> <p>Le terminal n'est plus connecté à la machine.</p> <ul style="list-style-type: none"> <li>• Vous avez débranché la machine de l'ISOBUS, ou</li> <li>• un problème de connexion est survenu sur ISOBUS.</li> </ul> <p>1. Débranchez la machine de l'ISOBUS et patientez 5 secondes.</p> <p>2. Rebranchez la machine sur l'ISOBUS.</p>
<p><b>50002</b></p>	<p>Avertissement</p> <p>/</p> <p>L'affectation AUX automatique a échoué. Effectuez l'affectation AUX manuellement.</p> <p>/</p> <p>L'affectation AUX ne doit être effectuée qu'une seule fois. L'affectation AUX est à nouveau disponible après un redémarrage de la machine et de l'unité de commande AUX et elle est effectuée automatiquement. L'affectation AUX automatique a échoué.</p> <p>► Effectuez l'affectation AUX manuellement (⇒ chap. 7.4.1).</p>
<p><b>50003</b></p>	<p>Avertissement</p> <p>/</p> <p>L'affectation AUX a échoué. Répétez la procédure.</p> <p>/</p> <p>S'il est impossible de supprimer l'erreur, il y a probablement un problème majeur avec la machine ou l'unité de commande AUX :</p> <p>► Contactez le fabricant de la machine ou son partenaire de services.</p>
<p><b>50004</b></p>	<p>Prudence</p> <p>/</p> <p>Pas de connexion à la machine %1.</p> <p>La commande de la machine avec l'unité de commande AUX est impossible.</p> <p>/</p> <p>Le terminal n'est plus connecté à la machine.</p> <ul style="list-style-type: none"> <li>• Vous avez débranché la machine de l'ISOBUS, ou</li> <li>• un problème de connexion est survenu sur ISOBUS.</li> </ul> <p>1. Débranchez la machine de l'ISOBUS et patientez 5 secondes.</p> <p>2. Rebranchez la machine sur l'ISOBUS.</p>

## 11 Dépannage

<b>50005</b>	<p>Avertissement</p> <p>/</p> <p>Pas de connexion à l'unité de commande AUX.</p> <p>La commande de la machine avec l'unité de commande AUX est impossible.</p> <p>/</p> <p>Le terminal n'est plus connecté à l'unité de commande AUX.</p> <ul style="list-style-type: none"><li>• Vous avez débranché l'unité de commande AUX de l'ISOBUS ou</li><li>• un problème de connexion est survenu sur ISOBUS.</li></ul> <ol style="list-style-type: none"><li>1. Débranchez l'unité de commande AUX de l'ISOBUS et patientez 5 secondes.</li><li>2. Rebranchez l'unité de commande AUX à l'ISOBUS.</li></ol>
<b>50006</b>	<p>Avertissement</p> <p>/</p> <p>L'affectation AUX a échoué. L'unité de commande AUX signale une erreur.</p> <p>/</p> <p>► Répétez la procédure.</p> <p>S'il est impossible de supprimer l'erreur, il y a probablement un problème majeur avec l'unité de commande AUX :</p> <p>► Contactez votre revendeur.</p>
<b>50007</b>	<p>Avertissement</p> <p>/</p> <p>L'affectation AUX a échoué. La machine ne réagit pas.</p> <p>/</p> <ol style="list-style-type: none"><li>1. Débranchez la machine et l'unité de commande AUX de l'ISOBUS et patientez 5 secondes.</li><li>2. Rebranchez la machine et l'unité de commande AUX à l'ISOBUS.</li><li>3. Recommencez l'affectation AUX (⇒ chap. 7.4.1).</li></ol> <p>S'il est impossible de supprimer l'erreur, il y a probablement un problème majeur avec la machine ou l'unité de commande AUX :</p> <p>► Contactez le fabricant de la machine ou son partenaire de services.</p>

<p><b>50008</b></p>	<p>Avertissement</p> <p>/</p> <p>L'affectation AUX a échoué. La machine signale une erreur.</p> <p>/</p> <ol style="list-style-type: none"> <li>1. Débranchez la machine et l'unité de commande AUX de l'ISOBUS et patientez 5 secondes.</li> <li>2. Rebranchez la machine et l'unité de commande AUX à l'ISOBUS.</li> <li>3. Recommencez l'affectation AUX (⇒ chap. 7.4.1).</li> </ol> <p>S'il est impossible de supprimer l'erreur, il y a probablement un problème majeur avec la machine ou l'unité de commande AUX :</p> <p>► Contactez le fabricant de la machine ou son partenaire de services.</p>
<p><b>50009</b></p>	<p>Avertissement</p> <p>/</p> <p>L'affectation AUX a échoué. L'unité de commande AUX ne réagit pas.</p> <p>/</p> <ol style="list-style-type: none"> <li>1. Débranchez la machine et l'unité de commande AUX de l'ISOBUS et patientez 5 secondes.</li> <li>2. Rebranchez la machine et l'unité de commande AUX à l'ISOBUS.</li> <li>3. Recommencez l'affectation AUX (⇒ chap. 7.4.1).</li> </ol> <p>S'il est impossible de supprimer l'erreur, il y a probablement un problème majeur avec la machine ou l'unité de commande AUX :</p> <p>► Contactez le fabricant de la machine ou son partenaire de services.</p>
<p><b>50010</b></p>	<p>Avertissement</p> <p>/</p> <p>Le numéro UT est déjà utilisé. Sélectionnez un autre numéro UT et redémarrez le terminal.</p> <p>/</p> <p>L'UT est la fonction ISOBUS qui permet de piloter les machines ISOBUS. En règle générale, chaque terminal ISOBUS a un UT. Chaque UT sur l'ISOBUS doit recevoir un numéro UT distinct. Si vous exploitez plusieurs terminaux ISOBUS et donc plusieurs UT sur l'ISOBUS, vous devez attribuer un numéro distinct à chaque UT.</p> <p><b>Remarque :</b> le CCI 800/CCI 1200 possède deux UT.</p> <p><b>Remarque :</b> l'UT que vous souhaitez commander avec l'unité de commande AUX doit recevoir le numéro d'UT 1.</p> <p>Ce message d'erreur apparaît lorsque deux UT possèdent le même numéro d'UT. Modifiez le numéro UT sur le CCI 800/CCI 1200 ou sur l'autre terminal ISOBUS.</p>

## 11 Dépannage

<b>50011</b>	<p>Notification</p> <p>/</p> <p>Les machines ont été exportées</p> <p>/</p> <p>Vous avez enregistré une ou plusieurs machines sur une clé USB.</p> <p>L'exportation d'une machine sur la clé USB n'est intéressante qu'en cas d'intervention de service. Les données exportées ne peuvent être analysées que par le service après-vente.</p>
<b>50012</b>	<p>Prudence</p> <p>/</p> <p>Les machines n'ont pas pu être exportées. Assurez-vous qu'une clé USB est connectée.</p> <p>/</p> <p>Vous souhaitez enregistrer une ou plusieurs machines sur une clé USB. Aucune clé USB n'est connectée ou le terminal n'a pas détecté la clé USB.</p> <p>→ Le terminal a détecté la clé USB lorsque la notification « Clé USB connectée » s'affiche.</p> <p>Si vous n'avez connecté aucune clé USB au terminal :</p> <ul style="list-style-type: none"><li>▶ Connectez une clé USB.</li></ul> <p>Si vous avez déjà connecté une clé USB au terminal :</p> <ul style="list-style-type: none"><li>▶ Déconnectez la clé USB et reconnectez-la.</li></ul> <p>Si le terminal ne détecte pas la clé USB malgré la connexion réitérée :</p> <ul style="list-style-type: none"><li>▶ Utilisez une autre clé USB ou un autre port USB sur le terminal.</li></ul>
<b>50995</b>	<p>Prudence</p> <p>/</p> <p>Voulez-vous modifier le numéro UT ? La connexion à la machine est interrompue et CCI.UT redémarre.</p> <p>/</p> <p>Question de sécurité. Vous avez modifié le numéro UT, par ex. pour être sûr que tous les UT connectés à l'ISOBUS ont des numéros UT différents.</p> <ul style="list-style-type: none"><li>▶ Appuyez sur « OK » pour enregistrer les modifications.<ul style="list-style-type: none"><li>→ La connexion à la machine est interrompue et CCI.UT redémarre.</li><li>→ Le pilotage de la machine est impossible pendant la durée de l'opération.</li></ul></li><li>▶ Appuyez sur « Annuler » pour conserver l'ancien numéro UT.</li></ul>

<b>50996</b>	<p>Avertissement</p> <p>/</p> <p>Ce numéro UT est affecté pour l'autre CCI.UT. Sélectionnez un autre numéro UT.</p> <p>/</p> <p>Vous avez modifié le numéro UT de CCI.UT A (ou B), par ex. pour être sûr que tous les UT connectés à l'ISOBUS ont des numéros UT différents. Le numéro que vous souhaitez attribuer à CCI.UT A (ou B) est cependant attribué à CCI.UT B (ou CCI.UT A).</p> <p>► Réglez un autre numéro UT.</p>
<b>50997</b>	<p>Prudence</p> <p>/</p> <p>Redémarrez le terminal pour enregistrer les modifications.</p> <p>/</p> <p>Question de sécurité. Certaines modifications ne prendront effet qu'après le redémarrage du terminal.</p> <p>► Appuyez sur « OK » pour redémarrer le terminal. → Le pilotage de la machine est impossible pendant la durée de l'opération.</p>
<b>50998</b>	<p>Notification</p> <p>/</p> <p>Chargement de la machine</p> <p>/</p> <p>Le chargement de l'interface graphique utilisateur de la machine ISOBUS peut durer plusieurs minutes.</p>

## 11 Dépannage

<b>51001</b>	<p>Avertissement</p> <p>/</p> <p>Aucune clé USB connectée.</p> <p>/</p> <p>La fonction sélectionnée requiert une clé USB. Aucune clé USB n'est connectée ou le terminal n'a pas détecté la clé USB.</p> <p>→ Le terminal a détecté la clé USB lorsque la notification « Clé USB connectée » s'affiche.</p> <p>Si vous n'avez connecté aucune clé USB au terminal :</p> <ul style="list-style-type: none"><li>▶ Connectez une clé USB.</li></ul> <p>Si vous avez déjà connecté une clé USB au terminal :</p> <ul style="list-style-type: none"><li>▶ Déconnectez la clé USB et reconnectez-la.</li></ul> <p>Si le terminal ne détecte pas la clé USB malgré la connexion réitérée :</p> <ul style="list-style-type: none"><li>▶ Utilisez une autre clé USB ou un autre port USB sur le terminal.</li></ul>
<b>51002</b>	<p>Notification</p> <p>/</p> <p>Tâches importées</p> <p>/</p> <p>Les tâches ont été importées à l'aide de la clé USB ou d'agrirouter et peuvent maintenant être éditées ou démarrées.</p>
<b>51003</b>	<p>Avertissement</p> <p>/</p> <p>Les tâches n'ont pas pu être importées.</p> <p>/</p> <p>L'erreur peut avoir les causes suivantes :</p> <ul style="list-style-type: none"><li>• Vous avez retiré la clé USB avant d'avoir terminé l'action.</li><li>• L'espace mémoire libre est insuffisant sur le terminal.</li></ul> <ul style="list-style-type: none"><li>▶ Répétez l'opération et laissez la clé connectée jusqu'à ce que l'opération soit terminée.</li></ul>
<b>51004</b>	<p>Notification</p> <p>/</p> <p>Tâches exportées</p> <p>/</p> <p>Les tâches ont été enregistrées sur la clé USB ou envoyées à agrirouter.</p>

<b>51005</b>	<p>Avertissement</p> <p>/</p> <p>Les tâches n'ont pas pu être exportées.</p> <p>/</p> <p>Vous souhaitez enregistrer des tâches sur une clé USB. Les tâches ne peuvent pas être enregistrées sur la clé USB.</p> <p>Assurez-vous</p> <ul style="list-style-type: none"><li>• que la clé USB fonctionne,</li><li>• que le curseur de protection contre l'écriture de la clé USB se trouve en position « désactivée » et</li><li>• que minimum 20 Mo d'espace de stockage sont libres sur la clé USB.</li></ul> <p>► Répétez la procédure.</p> <p>La clé USB doit rester branchée sur le terminal jusqu'à ce que l'opération soit terminée :</p> <p>→ La notification 51004 « Tâches exportées » s'affiche.</p>
<b>51006</b>	<p>Notification</p> <p>/</p> <p>Fichier Shape importé</p> <p>/</p> <p>Le fichier Shape a été importé à l'aide de la clé USB ou d'agrirouter.</p>
<b>51007</b>	<p>Avertissement</p> <p>/</p> <p>Le fichier Shape n'a pas pu être importé.</p> <p>/</p> <p>Avez-vous retiré la clé USB avant d'avoir terminé l'action ?</p> <p>► Répétez l'opération et laissez la clé connectée jusqu'à ce que l'opération soit terminée.</p>
<b>51008</b>	<p>Notification</p> <p>/</p> <p>Fichier Shape exporté</p> <p>/</p> <p>Le fichier Shape a été enregistré sur la clé USB ou envoyé à agrirouter.</p>

## 11 Dépannage

<b>51009</b>	<p>Avertissement</p> <p>/</p> <p>Le fichier Shape n'a pas pu être exporté.</p> <p>/</p> <p>Avez-vous retiré la clé USB avant d'avoir terminé l'action ?</p> <p>► Répétez l'opération et laissez la clé connectée jusqu'à ce que l'opération soit terminée.</p>
<b>51010</b>	<p>Notification</p> <p>/</p> <p>Le rapport a été exporté</p> <p>/</p> <p>Les rapports ont été enregistrés sur la clé USB ou envoyés à agrirouter.</p>
<b>51011</b>	<p>Avertissement</p> <p>/</p> <p>Le rapport n'a pas pu être exporté.</p> <p>/</p> <p>Avez-vous retiré la clé USB avant d'avoir terminé l'action ?</p> <p>► Répétez l'opération et laissez la clé connectée jusqu'à ce que l'opération soit terminée.</p>
<b>51012</b>	<p>Notification</p> <p>/</p> <p>Tâches exportées</p> <p>/</p> <p>Les tâches ont été enregistrées sur la clé USB ou envoyées à agrirouter.</p>
<b>51013</b>	<p>Avertissement</p> <p>/</p> <p>Les données de la tâche n'ont pas pu être exportées.</p> <p>/</p> <p>Avez-vous retiré la clé USB avant d'avoir terminé l'action ?</p> <p>► Répétez l'opération et laissez la clé connectée jusqu'à ce que l'opération soit terminée.</p>

**51014** Avertissement

/

La tâche n'a pas pu être effacée.

/

L'utilisateur ne doit (et ne peut) pas être effacé.

- ▶ Appuyez sur « OK ».
- La tâche n'est pas effacée.

**51015** Avertissement

/

Le conducteur n'a pas pu être effacé.

/

Le conducteur ne doit (et ne peut) pas être effacé.

- ▶ Appuyez sur « OK ».
- Le conducteur n'est pas effacé.

**51016** Avertissement

/

L'opération n'a pas pu être effacée.

/

L'opération ne doit (et ne peut) pas être effacée.

- ▶ Appuyez sur « OK ».
- L'opération n'est pas effacée.

**51017** Avertissement

/

La technique n'a pas pu être effacée.

/

La technique ne doit (et ne peut) pas être effacée.

- ▶ Appuyez sur « OK ».
- La technique n'est pas effacée.

**51018** Avertissement

/

Le client n'a pas pu être effacé.

/

Le client ne doit (et ne peut) pas être effacé.

- ▶ Appuyez sur « OK ».
- Le client n'est pas effacé.

## 11 Dépannage

<b>51019</b>	<p>Avertissement</p> <p>/</p> <p>L'exploitation n'a pas pu être effacée.</p> <p>/</p> <p>L'exploitation ne doit (et ne peut) pas être effacée.</p> <p>▶ Appuyez sur « OK ».</p> <p>→ L'exploitation n'est pas effacée.</p>
<b>51020</b>	<p>Avertissement</p> <p>/</p> <p>Impossible d'effacer le champ.</p> <p>/</p> <p>Le champ ne doit (et ne peut) pas être effacé.</p> <p>▶ Appuyez sur « OK ».</p> <p>→ Le champ n'est pas effacé.</p>
<b>51021</b>	<p>Avertissement</p> <p>/</p> <p>Le produit n'a pas pu être effacé.</p> <p>/</p> <p>Le produit ne doit (et ne peut) pas être effacé.</p> <p>▶ Appuyez sur « OK ».</p> <p>→ Le produit n'est pas effacé.</p>
<b>51022</b>	<p>Avertissement</p> <p>/</p> <p>La fonction Task Controller de la machine est incorrecte. Il est impossible d'exécuter Rate Control et Section Control.</p> <p>/</p> <p>Le Task Controller de la machine présente une erreur.</p> <p>→ Il est impossible d'exécuter Rate Control et Section Control.</p> <p>▶ Contactez votre revendeur.</p>
<b>51023</b>	<p>Notification</p> <p>/</p> <p>Nouvelles tâches disponibles</p> <p>/</p> <p>Dans la boîte d'envoi d'agrirouter, de nouvelles tâches sont disponibles et peuvent être importées (⇒ chap. 8.4.1).</p>

<b>51024</b>	<p>Notification</p> <p>/</p> <p>Données envoyées à agrirouter</p> <p>/</p> <p>Vous avez exporté des tâches, des rapports ou d'autres données à agrirouter. L'opération est terminée.</p>
<b>51025</b>	<p>Avertissement</p> <p>/</p> <p>agrirouter n'a pas pu envoyer les tâches.</p> <p>/</p> <p>Vous avez exporté des tâches, des rapports ou d'autres données à agrirouter. Les données n'ont pas pu être envoyées du terminal à agrirouter. Les données sont enregistrées dans la boîte d'envoi d'agrirouter.</p> <p>→ Les données de la boîte d'envoi doivent être envoyées manuellement.</p> <ol style="list-style-type: none"> <li>1. Connectez le terminal avec Internet.</li> <li>2. Envoyez manuellement les données se trouvant dans la boîte d'envoi (⇒ chap. 4.3.5).</li> </ol>
<b>51026</b>	<p>Avertissement</p> <p>/</p> <p>La tâche n'a pas pu être démarrée. Une machine n'est pas affectée à une carte d'application dans la tâche.</p> <p>/</p> <p>La tâche contient plusieurs cartes d'application. L'une des cartes d'application n'est cependant affectée à aucune machine.</p> <p>► Affectez une machine à la carte d'application.</p>
<b>51029</b>	<p>Notification</p> <p>/</p> <p>Entrée dans le champ effectuée</p> <p>/</p> <p>Ce message s'affiche lorsque l'option « Indication à l'entrée du champ » est activée.</p> <p>→ Le tracteur ou la machine autotractée a dépassé la bordure de champ et se trouve dans le champ.</p> <p>→ Toutes les tâches auxquelles le champ est affecté s'affichent sur l'écran.</p> <p>► Sélectionnez une tâche dans la liste et créez une nouvelle tâche.</p>

## 11 Dépannage

<b>51030</b>	<p>Notification</p> <p>/</p> <p>Champ quitté</p> <p>/</p> <p>Ce message s'affiche lorsque l'option « Indication à l'entrée du champ » est activée.</p> <p>→ Le tracteur ou la machine autotractée a quitté le champ.</p> <p>► Arrêtez provisoirement la tâche.</p>
<b>52001</b>	<p>Prudence</p> <p>/</p> <p>Voulez-vous effacer la bordure de champ ?</p> <p>/</p> <p>Question de sécurité.</p> <p>► Validez le message de confirmation avec « OK » pour effacer la bordure de champ.</p> <p>► Validez le message de confirmation avec « Annuler » pour annuler l'effacement.</p> <p>→ La bordure de champ n'est pas effacée.</p>
<b>52002</b>	<p>Prudence</p> <p>/</p> <p>Voulez-vous effacer la fourrière ?</p> <p>/</p> <p>► Validez le message de confirmation avec « OK » pour effacer la fourrière.</p> <p>► Validez le message de confirmation avec « Annuler » pour annuler l'effacement.</p> <p>→ La fourrière n'est pas effacée.</p>
<b>52003</b>	<p>Avertissement</p> <p>/</p> <p>Calculer ou enregistrer d'abord la bordure de champ. Créer ensuite la fourrière.</p> <p>/</p> <p>Question de sécurité.</p> <p>► Validez le message de confirmation avec « OK ».</p> <p>La fourrière circulaire ne peut être calculée que s'il existe une bordure de champ.</p> <ol style="list-style-type: none"><li>1. Enregistrez la bordure de champ ou calculez la bordure de champ (⇒ chap. 9.3).</li><li>2. Créez la bordure de champ (⇒ chap. 9.4.2)</li></ol>

<b>52004</b>	<p>Prudence</p> <p>/</p> <p>Voulez-vous effacer la surface travaillée ?</p> <p>/</p> <p>Question de sécurité.</p> <ul style="list-style-type: none"><li>▶ Validez le message de confirmation avec « OK » pour effacer la surface travaillée.</li><li>▶ Validez le message de confirmation avec « Annuler » pour annuler l'effacement. → La surface travaillée n'est pas effacée.</li></ul>
<b>52005</b>	<p>Prudence</p> <p>/</p> <p>Voulez-vous effacer le champ ?</p> <p>/</p> <p>Question de sécurité.</p> <ul style="list-style-type: none"><li>▶ Validez le message de confirmation avec « OK » pour effacer le champ.</li><li>▶ Validez le message de confirmation avec « Annuler » pour annuler l'effacement. → Le champ n'est pas effacé.</li></ul>
<b>52010</b>	<p>Avertissement</p> <p>Section Control : le mode automatique a été désactivé. La qualité du GPS n'est pas suffisante.</p> <p>/</p> <p>Pour effectuer la coupure de sections localisée, Section Control a besoin d'un signal GPS de classe de précision DGPS ou supérieure. En raison de perturbations et d'ombres dans l'atmosphère, le DGPS peut mal fonctionner.</p> <ol style="list-style-type: none"><li>1. Contrôlez le symbole dans la barre d'état (⇒ chap. 3.3).<ul style="list-style-type: none"><li>→ Pour Section Control, il faut que trois points verts s'affichent.</li><li>→ Pour EGNOS ou la correction WAAS, « DGPS » s'affiche au-dessus des 3 points verts, pour la correction RTK « RTK fix » ou « RTK float ».</li></ul></li><li>2. Attendez que le signal précis souhaité soit disponible.</li><li>3. Activez le mode automatique.</li></ol>

## 11 Dépannage

<b>52011</b>	<p>Avertissement</p> <p>/</p> <p>Le mode automatique Section Control n'a pas pu être activé. La qualité du GPS n'est pas suffisante.</p> <p>/</p> <p>⇒ Avertissement 52010</p> <ol style="list-style-type: none"><li>1. Attendez que le signal GPS précis souhaité soit disponible.</li><li>2. Répétez la procédure.</li></ol>
<b>52012</b>	<p>Avertissement</p> <p>/</p> <p>Arrêtez le véhicule pour modifier le calibrage ou le point de référence.</p> <p>/</p> <p>Le point de référence ne peut être défini que lorsque le véhicule est parfaitement immobile.</p>
<b>52013</b>	<p>Prudence</p> <p>/</p> <p>Voulez-vous modifier le calibrage ?</p> <p>/</p> <p>Question de sécurité. Vous souhaitez modifier le calibrage du point de référence.</p> <ul style="list-style-type: none"><li>▶ Validez le message de confirmation avec « OK » pour modifier le calibrage. → La position du tracteur est enregistrée comme point de référence. Le point de référence existant va être écrasé.</li><li>▶ Validez le message de confirmation avec « Annuler » pour conserver le point de référence existant.</li></ul>
<b>52014</b>	<p>Prudence</p> <p>/</p> <p>Le point de référence existant va être remplacé par le nouveau point de référence.</p> <p>/</p> <p>Question de sécurité. Vous souhaitez ajouter un point de référence bien qu'un point de référence existe déjà.</p> <ul style="list-style-type: none"><li>▶ Validez le message de confirmation avec « OK » pour modifier le calibrage. → Le point de référence existant va être écrasé.</li><li>▶ Validez le message de confirmation avec « Annuler » pour conserver le point de référence existant.</li></ul>

**52015** Avertissement

/

Aucune clé USB n'est connectée.

/

La fonction sélectionnée requiert une clé USB. Aucune clé USB n'est connectée ou le terminal n'a pas détecté la clé USB.

→ Le terminal a détecté la clé USB lorsque la notification « Clé USB connectée » s'affiche.

Si vous n'avez connecté aucune clé USB au terminal :

▶ Connectez une clé USB.

Si vous avez déjà connecté une clé USB au terminal :

▶ Déconnectez la clé USB et reconnectez-la.

Si le terminal ne détecte pas la clé USB malgré la connexion réitérée :

▶ Utilisez une autre clé USB ou un autre port USB sur le terminal.

**52016** Prudence

/

Section Control fonctionne plus exactement avec le DGPS qu'avec le GPS.

Voulez-vous autoriser l'utilisation du GPS pour Section Control ?

/

Question de sécurité. Dans les réglages de Section Control, vous avez réglé « Qualité minimale du GPS » sur GPS.

▶ Validez le message de confirmation avec « OK » pour régler la précision du GPS sur GPS.

▶ Validez le message de confirmation avec « Annuler » pour conserver la précision GPS réglée.

**Remarque :** Ne modifiez le réglage par défaut de « Qualité minimale du GPS » que si DGPS n'est pas disponible.

## 11 Dépannage

<b>52017</b>	<p>Prudence</p> <p>/</p> <p>La surface travaillée est trop grande. De longues durées de charge ou des erreurs de coupure de sections sont possibles. Voulez-vous effacer la surface travaillée ?</p> <p>/</p> <p>Le message apparaît la plupart du temps lorsque vous avez travaillé pendant trop longtemps avec Autolog sans effacer la surface travaillée. Il y a tellement de données enregistrées dans la tâche que cela retarde leur traitement ultérieur.</p> <p>► Effacez la surface travaillée (⇒ chap. ).</p>
<b>52018</b>	<p>Prudence</p> <p>/</p> <p>L'enregistrement n'a pas pu être démarré. La qualité du GPS n'est pas suffisante.</p> <p>/</p> <p>► Validez le message de confirmation avec « OK ».</p> <p>La précision du GPS n'est pas suffisante pour l'enregistrement des données locales. Le cas échéant, vous vous trouvez dans un endroit très ombragé.</p> <ol style="list-style-type: none"><li>1. Contrôlez le symbole dans la barre d'état (⇒ chap. 3.3).<ul style="list-style-type: none"><li>→ Pour Section Control, il faut que trois points verts s'affichent.</li><li>→ Pour EGNOS ou la correction WAAS, « DGPS » s'affiche au-dessus des 3 points verts, pour la correction RTK « RTK fix » ou « RTK float ».</li></ul></li><li>2. Attendez que le signal précis souhaité soit disponible.</li><li>3. Démarrez l'enregistrement.</li></ol>
<b>52019</b>	<p>Prudence</p> <p>/</p> <p>Section Control est impossible. La machine ne doit pas avoir plus de quatre bras (Booms). Configurez la machine à nouveau.</p> <p>/</p> <p>Section Control prend uniquement en charge les machines ayant quatre bras au maximum.</p> <p>► Modifiez la configuration de la machine.</p>

**54001** Prudence  
/  
Voulez-vous effacer la machine ?  
/  
Question de sécurité.

- ▶ Validez le message de confirmation avec « OK » pour effacer la machine.  
→ La machine et les réglages de la machine sont effacés par le terminal.  
→ La machine doit être configurée à nouveau si vous souhaitez la réutiliser.
- ▶ Validez le message de confirmation avec « Annuler » pour conserver la machine.

**54002** Prudence  
/  
Voulez-vous effacer le tracteur ?  
/  
Si vous validez le message avec « OK », le tracteur et les réglages du tracteur sont effacés par le terminal. Les réglages doivent être saisis à nouveau.  
Question de sécurité.

- ▶ Validez le message de confirmation avec « OK » pour effacer le tracteur.  
→ Le tracteur et les réglages du tracteur sont effacés par le terminal.  
→ Le tracteur doit être configuré à nouveau si vous souhaitez le réutiliser.
- ▶ Validez le message de confirmation avec « Annuler » pour conserver le tracteur.

**54003** Avertissement  
/  
La valeur saisie <x> n'est pas comprise dans la plage admissible de 0 ... <x1>.  
/  
La valeur saisie est en dehors de la plage admissible.

- ▶ Saisissez une valeur valide.

**54004** Avertissement  
/  
La valeur saisie <x> n'est pas comprise dans la plage admissible de <x1> ... <x2>.  
/  
La valeur saisie est en dehors de la plage admissible.

- ▶ Saisissez une valeur valide.

## 11 Dépannage

<b>54005</b>	<p>Avertissement</p> <p>/</p> <p>La valeur saisie &lt;x&gt; n'est pas comprise dans la plage admissible de &lt;x1&gt; ... &lt;x2&gt;.</p> <p>/</p> <p>La valeur saisie est en dehors de la plage admissible.</p> <p>► Saisissez une valeur valide.</p>
<b>54006</b>	<p>Prudence</p> <p>/</p> <p>Redémarrage de TECU pour activer Power Management.</p> <p>/</p> <p>Un redémarrage de TECU est nécessaire pour activer Power Management. → La connexion entre TECU et ISOBUS est interrompue pendant la durée du redémarrage de l'application.</p>
<b>54007</b>	<p>Prudence</p> <p>/</p> <p>TECU va être redémarré pour désactiver Power Management.</p> <p>/</p> <p>Un redémarrage de TECU est nécessaire pour désactiver Power Management. → La connexion entre TECU et ISOBUS est interrompue pendant la durée du redémarrage de l'application.</p>
<b>54012</b>	<p>Avertissement</p> <p>/</p> <p>Aucune clé USB n'est connectée.</p> <p>/</p> <p>La fonction sélectionnée requiert une clé USB. Aucune clé USB n'est connectée ou le terminal n'a pas détecté la clé USB. → Le terminal a détecté la clé USB lorsque la notification « Clé USB connectée » s'affiche.</p> <p>Si vous n'avez connecté aucune clé USB au terminal :</p> <p>► Connectez une clé USB.</p> <p>Si vous avez déjà connecté une clé USB au terminal :</p> <p>► Déconnectez la clé USB et reconnectez-la.</p> <p>Si le terminal ne détecte pas la clé USB malgré la connexion réitérée :</p> <p>► Utilisez une autre clé USB ou un autre port USB sur le terminal.</p>

<b>54013</b>	<p>Avertissement</p> <p>/</p> <p>La trace GPS n'a pas pu être importée.</p> <p>/</p> <p>L'espace mémoire libre est insuffisant sur le terminal.</p> <p>→ La trace GPS ne peut pas être copiée dans la mémoire interne.</p>
<b>54014</b>	<p>Avertissement</p> <p>/</p> <p>Impossible d'exporter la trace GPS. Assurez-vous qu'une clé USB est connectée.</p> <p>/</p> <p>Vous souhaitez exporter la trace GPS enregistrée sur le terminal. La trace GPS ne peut pas être enregistrée sur la clé USB. Aucune clé USB n'est connectée ou le terminal n'a pas détecté la clé USB.</p> <p>→ Le terminal a détecté la clé USB lorsque la notification « Clé USB connectée » s'affiche.</p> <p>Si vous n'avez connecté aucune clé USB au terminal :</p> <ul style="list-style-type: none"> <li>▶ Connectez une clé USB.</li> </ul> <p>Si vous avez déjà connecté une clé USB au terminal :</p> <ul style="list-style-type: none"> <li>▶ Déconnectez la clé USB et reconnectez-la.</li> </ul> <p>Si le terminal ne détecte pas la clé USB malgré la connexion réitérée :</p> <ul style="list-style-type: none"> <li>▶ Utilisez une autre clé USB ou un autre port USB sur le terminal.</li> </ul>
<b>54015</b>	<p>Notification</p> <p>/</p> <p>Trace GPS importée</p> <p>/</p> <p>L'importation de la trace GPS à l'aide de la clé USB est terminée.</p>
<b>54016</b>	<p>Notification</p> <p>/</p> <p>Trace GPS exportée</p> <p>/</p> <p>L'enregistrement de la trace GPS sur la clé USB a réussi.</p> <p>→ Vous trouverez le fichier avec l'extension *.nmea ou *.log dans le répertoire principal de la clé USB.</p>

## 11 Dépannage

<b>54018</b>	<p>Avertissement</p> <p>/</p> <p>Pas de trace GPS.</p> <p>/</p> <p>Dans le masque de commande « Simulation GPS », vous avez appuyé sur le bouton « Exporter ». Sur le terminal, il n'existe cependant aucune trace GPS pouvant être exportée.</p> <p>► Avec « Enregistrer une trace GPS », enregistrez une trace GPS de type NMEA 0183 (⇒ chap. 6.8.9).</p>
<b>54019</b>	<p>Avertissement</p> <p>/</p> <p>Le récepteur GPS n'a pas été détecté. Vérifiez les réglages GPS.</p> <p>/</p> <p>Le récepteur GPS réglé dans le terminal n'est pas le récepteur GPS raccordé :</p> <p>► Sélectionnez le bon récepteur GPS.</p> <p>Le récepteur GPS réglé et le récepteur GPS raccordé sont identiques. Les réglages sur le terminal et sur le récepteur GPS sont probablement incompatibles.</p> <p>► Vérifiez les réglages du récepteur GPS et adaptez les réglages sur le terminal.</p>
<b>54020</b>	<p>Avertissement</p> <p>/</p> <p>Le récepteur GPS n'a pas enregistré les modifications.</p> <ol style="list-style-type: none"><li>1. Assurez-vous que le bon récepteur GPS est sélectionné.</li><li>2. Répétez la saisie des réglages.</li></ol> <p>/</p> <p>► Procédez comme décrit dans le message d'erreur.</p>
<b>54021</b>	<p>Prudence</p> <p>/</p> <p>La connexion GPS va être interrompue pour régler le récepteur GPS.</p> <p>/</p> <p>Pour régler à nouveau le récepteur GPS, la connexion au récepteur doit être interrompue brièvement.</p> <p>→ Le terminal ne reçoit pas de données de position pendant la durée de l'interruption.</p>

<b>54022</b>	<p>Avertissement</p> <p>/</p> <p>Saisie non valide. Sélectionnez 2 PRN ou passez en mode AUTO.</p> <p>/</p> <p>► Dans le masque de commande « SPAS », sélectionnez au moins deux PRN ou activez le mode AUTO.</p>
<b>54023</b>	<p>Notification</p> <p>/</p> <p>Réglages exportés</p> <p>/</p> <p>L'enregistrement des réglages de la machine ou des réglages du tracteur sur la clé USB a réussi.</p> <p>→ Vous trouverez le fichier DEVICEDATA.XML dans le répertoire principal de la clé USB.</p>
<b>54024</b>	<p>Avertissement</p> <p>/</p> <p>Les tracteurs et les machines n'ont pas pu être exportés. Connecter une clé USB avec suffisamment d'espace de stockage libre et répéter la procédure.</p> <p>/</p> <p>Vous souhaitez exporter les réglages de la machine et les réglages du tracteur. Les réglages ne peuvent pas être enregistrés sur la clé USB.</p> <p>Assurez-vous</p> <ul style="list-style-type: none"> <li>• que la clé USB fonctionne,</li> <li>• que le curseur de protection contre l'écriture de la clé USB se trouve en position « désactivée » et</li> <li>• que minimum 20 Mo d'espace de stockage sont libres sur la clé USB.</li> </ul>
<b>54025</b>	<p>Notification</p> <p>/</p> <p>Réglages importés</p> <p>/</p> <p>L'importation des réglages de la machine et des réglages du tracteur à l'aide de la clé USB est terminée.</p>
<b>54026</b>	<p>Avertissement</p> <p>/</p> <p>Les tracteurs et les machines n'ont pas pu être importés.</p> <p>/</p> <p>L'erreur peut avoir les causes suivantes :</p> <ul style="list-style-type: none"> <li>• L'espace mémoire libre est insuffisant sur le terminal.</li> <li>• Le format du fichier DEVICEDATA.XML sur la clé USB est incorrect.</li> </ul>

## 11 Dépannage

**54027** Prudence  
/  
Une seule trace GPS peut être enregistrée. La trace GPS existante va être écrasée.  
/  
Question de sécurité. Vous souhaitez enregistrer une trace GPS. L'enregistrement écrase la trace GPS enregistrée sur le terminal.  
► Validez le message de confirmation avec « OK » pour démarrer l'enregistrement.

**54028** Prudence  
/  
Une seule trace GPS peut être enregistrée. La trace GPS existante va être écrasée.  
/  
Question de sécurité. Vous importez une trace GPS à l'aide de la clé USB. L'importation écrase la trace GPS enregistrée sur le terminal.  
► Validez le message de confirmation avec « OK » si vous souhaitez enregistrer la nouvelle trace GPS sur le terminal.

**56000** Prudence  
/  
Le terminal n'est pas connecté à l'ISOBUS. La caméra ne peut pas être employée par la machine ISOBUS.  
/  
Certaines machines ISOBUS peuvent utiliser/commander la caméra raccordée au terminal. Le terminal ainsi que la machine doivent être raccordés à l'ISOBUS.  
1. Redémarrez le terminal.  
2. Débranchez la machine de l'ISOBUS et patientez 5 secondes.  
3. Rebranchez la machine sur l'ISOBUS.

## 12 Glossaire

<b>agrirouter</b>	<p>Une plateforme d'échange de données pour agriculteurs et entrepreneurs, qui permet de connecter les machines et logiciels agricoles toutes marques confondues.</p> <p>agrirouter transporte des données, mais ne les enregistre pas.</p>
<b>Attelage 3 points arrière</b>	<p>Dispositif hydraulique sur les tracteurs, qui permet d'atteler et de soulever les outils portés (outils de travail).</p> <p>Aussi : 3 points, attelage 3 points ou mécanisme de relevage arrière.</p>
<b>AUX-Control</b>	<p>Unité de commande AUX, voir aussi <i>Unité de commande AUX</i></p>
<b>Bouton</b>	<p>Élément de commande dans le masque de commande. Il s'actionne en appuyant sur l'écran tactile.</p>
<b>CAN</b>	<p>Controller <b>A</b>rea <b>N</b>etwork</p>
<b>Capteur de prise de force</b>	<p>Sert à la saisie du régime de rotation de la prise de force. Délivre un nombre déterminé d'impulsions électriques proportionnellement au régime de rotation de la prise de force.</p>
<b>Capteur de roue</b>	<p>Délivre un nombre déterminé de signaux électriques proportionnellement au tour de roue. Cela permet de calculer la vitesse théorique sans glissement, la vitesse de roues, du tracteur.</p> <p>Les capteurs de roue peuvent fournir des valeurs de vitesse imprécises en raison d'un éventuel patinage.</p>
<b>Capteur radar</b>	<p>Délivre un nombre déterminé d'impulsions électriques proportionnellement au trajet parcouru. Cela permet de calculer la vitesse effective sans glissement, la vitesse du radar.</p> <p>À noter que les capteurs radar, selon l'état du sol comme herbes hautes ou flaques, peuvent délivrer des valeurs de vitesse imprécises.</p>

---

<b>Capture d'écran</b>	Instantané du contenu de l'écran qui est ensuite sauvegardé dans un fichier.
<b>Carte d'application</b>	<p>Carte de valeurs de consigne spécifique aux parcelles où la quantité du produit à appliquer, par ex. pour la fertilisation, peut être déterminée pour chaque parcelle.</p> <p>Le terminal la traite pendant le travail sur le champ en fonction de la position.</p> <p>Lors de la planification de cartes d'application, de nombreuses informations, comme les données météorologiques, les résultats des essais de variétés ainsi que les résultats de l'analyse de site, par ex. échantillons de sol, cartes des sols ou vues aériennes, sont généralement prises en compte en plus de la carte de rendement.</p>
<b>CCI</b>	<b>Competence Center ISOBUS</b> e.V.
<b>Client</b>	Le propriétaire ou fermier de l'exploitation sur le terrain de laquelle une tâche est exécutée.
<b>Connecteur</b>	Raccord mâle à l'extrémité d'un câble.
<b>Connecteur femelle</b>	Connecteur femelle à l'extrémité d'un câble.
<b>Connecteur mâle</b>	Raccord mâle monté à demeure dans le boîtier d'un appareil.
<b>Délai</b>	Le délai décrit le retard temporel entre l'instruction et l'activation réelle d'une section (par ex. pour le pulvérisateur, la durée entre l'instruction : « Activer section » et l'application réelle du produit).
<b>Dérive GPS</b>	La position calculée pour un point se déplace en raison de la rotation de la terre et de la position changeante des satellites dans le ciel. Ce décalage est appelé « dérive GPS ».
<b>Données de base</b>	Données de clients et de champs gérées sur le terminal ou dans FMIS et pouvant être affectées à une tâche.
<b>Données locales</b>	Données de machine et données de rendement comme par ex. support d'un dispositif de levage, longueur de ballot, quantité d'épandage par hectare. Ces données sont saisies et enregistrées avec la position GPS actuelle.
<b>Écran tactile</b>	Écran tactile permettant de commander le terminal.
<b>ECU</b>	<b>Electronic Control Unit</b> Appareil de commande, ordinateur
<b>EHR</b>	Contrôle électronique du relevage arrière ( <i>Elektronische Hubkraftregelung</i> en allemand)

---

<b>Ensemble de tâches</b>	Un ensemble de tâches est le regroupement de plusieurs tâches. Il ne doit pas obligatoirement exister de lien entre les différentes tâches d'un ensemble de tâches. Tous les ensembles de tâches accèdent aux mêmes données de base.
<b>Espèce de plante</b>	Type ou variété de plante, par ex. maïs ou orge
<b>Fenêtre de saisie</b>	Élément de l'interface graphique utilisateur. Permet la saisie ou la sélection de valeurs.
<b>FMIS</b>	<b>Farm Management Information System</b> Aussi : fichier de parcelles Logiciel de traitement de données de rendement et établissement de cartes d'application.
<b>Fourrière</b>	La zone en bordure d'un champ dans laquelle le demi-tour est effectué lors du traitement/travail.
<b>Genre de plante</b>	Variété spéciale ou sélection génétique d'une espèce de plante.
<b>GPS</b>	<b>Global Positioning System.</b> Système de géolocalisation par satellites.
<b>GUI</b>	<b>Graphical User Interface</b> L'interface graphique utilisateur a pour fonction de permettre l'utilisation d'applications et de machines ISOBUS sur le terminal au moyen de symboles graphiques. La GUI regroupe tous les <i>masques de commande</i> d'une application ou d'une machine.
<b>In-cab</b>	Terme issu de la norme ISO 11783. Décrit le connecteur mâle ISOBUS à neuf broches dans la cabine du tracteur.
<b>Interface</b>	Élément du terminal servant à la communication avec d'autres appareils.
<b>ISB</b>	<b>ISOBUS Shortcut Button</b> ISB permet de désactiver des fonctions d'une machine qui ont été activées via un terminal ISOBUS. Ceci est nécessaire lorsque la commande de machine sur le terminal ne se trouve pas dans Standard-View. Les fonctions qu'ISB peut désactiver sur une machine varient. Ces informations sont données dans le manuel d'utilisation de la machine.
<b>ISOBUS</b>	ISO 11783 Norme internationale de transmission de données entre les machines agricoles et les appareils.
<b>ISO-XML</b>	Format spécifique ISOBUS basé sur le standard XML pour les fichiers de commande.

---

<b>Ligne de guidage</b>	Ligne créée parallèlement à la voie de référence et servant d'orientation pour les jonctions entre les passages
<b>Ligne de référence</b>	Ligne tracée par le conducteur et servant au calcul de lignes de guidage supplémentaires créées en parallèle pour le guidage.
<b>Machine</b>	Outil attelé ou porté. Une machine avec laquelle une tâche peut être exécutée.
<b>Masque de commande</b>	La partie visible sur l'écran de l'interface graphique utilisateur ( <i>GUI</i> ) d'une application ou d'une machine ISOBUS. L'ensemble des éléments d'affichage et de commande représentés sur l'écran constitue le masque de commande. Les éléments d'affichage sont fournis à titre informatif, les éléments de commande peuvent être sélectionnés directement à l'aide de l'écran tactile.
<b>Membres ISOBUS</b>	Un appareil connecté à l'ISOBUS et communiquant via ce système.
<b>Menu Burger</b>	Élément de navigation de l'interface graphique utilisateur. Le menu Burger vous permet d'accéder à toutes les fonctions et aux réglages qui ne sont pas directement disponibles sur l'écran.
<b>Miniplexeur</b>	Appareil permettant la commutation entre différents signaux vidéo, qui permet d'utiliser deux caméras sur une entrée vidéo (appareil similaire à un multiplexeur, mais avec des fonctions limitées).
<b>Multiplexeur</b>	Appareil permettant la commutation entre différents signaux vidéo, qui permet d'utiliser plusieurs caméras sur une entrée vidéo.
<b>NMEA 0183</b>	La norme NMEA 0183 est une spécification pour la communication entre un récepteur GPS et un terminal. Elle est composée d'une interface série et de jeux de données au format standardisé.
<b>NMEA 2000</b>	NMEA 2000 est un réseau basé sur CAN utilisé essentiellement pour la transmission des données dans le secteur maritime. Dans l'agriculture, NMEA 2000 est utilisé pour la communication entre un récepteur GPS et un terminal via l'ISOBUS.

---

<b>Object Pool</b>	<p>Un terme issu de la norme ISOBUS ISO 11783.</p> <p>Tous les masques de commande d'une machine ISOBUS sont regroupés dans l'Object Pool. Les masques de commande comportent des éléments d'affichage et de commande :</p> <ul style="list-style-type: none"> <li>• Textes et pictogrammes,</li> <li>• Boutons,</li> <li>• Champs de saisie,</li> <li>• Listes de sélection, etc.</li> </ul> <p>Ces éléments d'affichage et de commande s'affichent sur le terminal pour le pilotage de la machine.</p> <p>La machine envoie l'Object Pool au terminal ISOBUS lorsqu'elle est connectée pour la première fois au terminal. Le terminal enregistre l'Object Pool.</p>
<b>Opération</b>	<p>Opération de culture</p> <p>Activité exécutée dans un champ, par. ex. le travail du sol ou la fertilisation.</p>
<b>Parallel Tracking</b>	<p>Assistant de conduite parallèle</p> <p>Il affiche, tout en prenant en compte la largeur de travail et la position actuelles, des lignes parallèles et le décalage actuel par rapport à la ligne et propose, au moyen d'une barre de guidage ou d'un dispositif similaire, des corrections de trajectoire nécessaires.</p> <p>Il est le garant de parfaites jonctions entre les passages pour l'épandage d'engrais et l'application de produits phytosanitaires dans les prairies ou en pré-levée.</p>
<b>Parcelle</b>	<p>Les cartes de rendement et les autres méthodes d'analyse de lieu comme les cartes de sol et de relief, les images aériennes et les prises de vue à spectres multiples permettent, en raison des propres expériences, de définir des zones à l'intérieur d'une parcelle, lorsqu'elles montrent des différences considérables pendant env. quatre à cinq ans.</p> <p>Si ces zones sont de taille suffisante et si, par exemple, la différence de potentiel de rendement du blé d'hiver s'élève à 1,5 t/ha, il est judicieux d'adapter les opérations relatives à la culture de ces zones au potentiel de rendement.</p> <p>Ces zones seront ensuite appelées des parcelles.</p>
<b>PDF</b>	<p><b>P</b>ortable <b>D</b>ocument <b>F</b>ormat</p> <p>Format de fichier pour documents</p>
<b>Point d'attelage</b>	<p>Le point établissant la liaison entre la machine et le tracteur.</p>
<b>Position de travail</b>	<p>Position de l'attelage 3 points arrière (et donc de la machine portée) dans laquelle le travail peut se faire dans le champ.</p>
<b>Prise</b>	<p>Raccord femelle monté à demeure dans le boîtier d'un appareil.</p>

---

<b>Prise signal</b>	Prise à sept broches conforme à la norme ISO 11786, qui permet d'intercepter les signaux de vitesse, de vitesse de rotation de la prise de force et de position de l'attelage 3 points arrière.
<b>Produit</b>	Un produit est épandu ou récolté dans le cadre d'une opération réalisée sur le champ comme par ex. l'épandage d'engrais, l'application de produits phytosanitaires ou la récolte.
<b>Rate Control</b>	Rate Control permet d'importer des cartes au format Shape ou ISO-XML pour le traitement spécifique de parcelles. Les indications concernant le poids, le volume, les distances et les pourcentages sont prises en charge.
<b>Section Control</b>	Coupure de sections automatique
<b>TAN</b>	<b>T</b> ransaction <b>A</b> uthentication <b>N</b> umber : Code utilisable une fois et nécessaire pour obtenir les données d'une nouvelle licence.
<b>Task Controller</b>	Une fonction ISOBUS. Le Task Controller consigne les valeurs cumulées et les données locales fournies par la machine.
<b>TC-Client</b>	Task Controller Client La partie du logiciel de la machine qui se connecte au Task Controller sur le terminal. La machine nécessite un TC-Client pour la consignation de tâches, pour Section Control et Rate Control.
<b>TECU</b>	<b>ECU</b> du <b>T</b> racteur Sur un tracteur ISOBUS, la TECU (unité de commande du tracteur) établit la connexion entre le système bus du tracteur et l'ISOBUS. Le tracteur envoie ses données à tous les appareils connectés à l'ISOBUS (membres ISOBUS) : <ul style="list-style-type: none"><li>• vitesse du radar et des roues,</li><li>• vitesse de rotation de la prise de force,</li><li>• sens de la marche,</li><li>• position de l'attelage 3 points arrière.</li></ul>
<b>Terminal</b>	Le terminal CCI 800/CCI 1200
<b>Traitement spécifique de parcelles</b>	Utilisation par satellite d'une carte d'application.
<b>Tramline Control</b>	Fonction pour l'activation/la désactivation automatique des voies de jalonnage par GPS. Cette fonction permet aussi de semer ou planter en plate-bande. La création des voies de jalonnage reste tout autant précise.

---

---

<b>Unité de commande AUX</b>	<p>Aussi : AUX-Control.</p> <p>Les joysticks ou les rangées de boutons constituent par ex. des unités de commande AUX.</p> <p>Une unité de commande AUX permet de commander avec facilité et efficacité des fonctions de machine fréquemment utilisées.</p>
<b>URL</b>	<p><b>Uniform Resource Locator</b></p> <p>Un standard pour l'adressage d'un site web sur le World Wide Web : l'adresse web.</p>
<b>USB</b>	<p><b>Universal Serial Bus</b> :</p> <p>Système de bus série pour la connexion entre le terminal et un support de données.</p>
<b>UT</b>	<p>Le terminal universel ou Universal Terminal est l'interface homme-machine d'ISOBUS. Il s'agit d'un appareil d'affichage et de commande.</p> <p>Chaque machine raccordée à ISOBUS signale sa présence à l'UT et charge l'Object Pool. Vous utilisez les masques de commande de l'Object Pool pour piloter la machine.</p>
<b>UT-Client</b>	<p>Universal Terminal Client</p> <p>La partie du logiciel de la machine qui se connecte à l'Universal Terminal sur le terminal. Sert au pilotage de la machine.</p>
<b>Valeurs cumulées</b>	<p>Sommes de données de machine quantifiables telles que le nombre de ballots, la consommation totale ou la quantité distribuée/épan- due totale.</p>
<b>Vitesse de transmission</b>	<p>Unité avec laquelle la vitesse de transmission des données est mesurée sur l'interface série.</p>
<b>WiFi</b>	<p><b>Wireless Local Area Network</b></p> <p>Réseau radio local sans fil</p>
<b>XML</b>	<p><b>Extended Markup Language</b></p> <p>Langage informatique logique, successeur et complément du langage HTML. XML permet de définir des éléments de langage propres afin que d'autres langages informatiques comme HTML ou WML puissent être définis via XML.</p>

---

### **13 Mise au rebut**

Quand un terminal est défectueux ou hors service, éliminez-le dans le respect de l'environnement :

- Éliminez les pièces de l'appareil dans le respect de l'environnement.
- Tenez compte des dispositions locales.

#### **Plastiques**

Éliminez les plastiques aux déchets ménagers ou selon les dispositions locales.

#### **Métal**

Déposez le métal dans un centre de recyclage des métaux.

#### **Carte électronique**

Déposez la carte de circuits électroniques du terminal dans un centre de recyclage spécialisé.

## 14 Index

### A

Affectation des broches .....	Voir Connecteurs
Affichage	
Maxi .....	21
Par défaut .....	21
agrirouter .....	59–65
Aide .....	19
Antenne GPS	
Régler la distance A.....	87
Régler la distance B.....	88
Régler la distance C.....	90
Régler la position .....	87
Applications	
Activer et désactiver.....	39
Automoteur.....	Voir Type de machine
AUX-Control.....	Voir unité de commande AUX

### B

Bordure de champ Shape	
Importer .....	190
Bouton Action.....	32
Bouton Burger.....	32
Boutons	
Dans la barre d'état.....	25
Spéciaux.....	32

### C

Calibrer l'attelage 3 points arrière .....	98
Calibrer la vitesse des roues.....	96
Calibrer la vitesse du radar .....	97
Caméra	
Raccorder, deux.....	70
Raccorder, jusqu'à huit.....	71
Raccorder, une .....	68
Capteur de luminosité .....	vii
Capture d'écran	
Créer.....	261
Carte d'application Shape	
Format .....	188
Importer .....	186, 205
CCI 1200	
À propos de.....	iii
CCI.OS	
Mettre à jour .....	52
Clé de contact .....	viii
Configurer le GPS	
A101, AgStar.....	129
Interface série .....	128
Position de l'antenne .....	126
Source.....	127
Configurer un tracteur	

Type d'attelage machine .....	90
Vitesse GPS.....	101
Configurer une machine	
Distance D .....	109
Géométrie des sections.....	110
Largeur de travail.....	107
Type d'attelage.....	108
Type de machine.....	107
Connecteurs	
3 et 4, affectation des broches.....	324
A, affectation des broches .....	321
A, B et C.....	x
B, affectation des broches .....	322
C, affectation des broches .....	323
Eth, affectation des broches .....	324
Consignes de sécurité .....	3

### D

Délai d'activation .....	Voir Délais
Délai de désactivation.....	Voir Délais
Délais .....	111
Distance A	
Régler .....	87
Distance B	
Régler .....	88
Distance C	
Pourquoi la régler.....	85
Régler .....	90
Distance D .....	109
Régler .....	Voir Configurer une machine
Division de l'écran .....	22
Données du tracteur .....	91

### E

Étendue de la livraison.....	6
------------------------------	---

### F

File Server	
Fonction ISOBUS.....	47
Fuseau horaire	
Sélectionner .....	11
Vue d'ensemble .....	334

### G

Gestes tactiles	
Prise en charge.....	20
GPS	
Configurer.....	124
Exigences concernant la précision .....	125

### H

Hauteur de l'antenne .....	89
----------------------------	----

## 14 Index

### I

Image de la caméra	
Afficher en permanence .....	76
Changer automatiquement .....	77, 79
Miroiter .....	73
Interface utilisateur	
Barre d'état .....	23
Machine .....	Voir Object Pool
Menu des applications .....	29
Mini-View .....	30
Standard-View .....	29
Internet .....	57
ISOBUS	
Fonctions .....	40

### L

la carte d'application Shape	
le tableau des valeurs de consigne .....	189
Largeur de travail	
Régler.....	Voir Configurer une machine
Licence	
Licence du terminal .....	12
Mettre à jour .....	56
Luminosité de l'écran	
Modifier .....	34

### M

Machine	
Configurer .....	105
Effacer .....	141
Mise à jour du logiciel .....	171
Nouveau .....	103
Passer à un autre UT .....	174
Sélectionner .....	139
Machine traînée .....	Voir Type de machine
Messages	
Bleus .....	27
Mise en service .....	6-18

### N

Numéro UT .....	152
Pour unité de commande AUX.....	152

### O

Object Pool .....	149
Tous enregistrés .....	173

### P

Plaque signalétique .....	ix
Power Management.....	102
Première installation.....	Voir Mise en service
Prise signal	
Activer.....	93
Désactiver.....	91

### R

Régler la position de travail .....	99
Régler la prise signal	
Attelage 3 points arrière.....	98
Position de travail.....	99
Prise de force.....	Voir Régler la prise signal
Vitesse des roues .....	94, 96
Vitesse du radar.....	94, 97
X-Sensor.....	95
Remarques	
Catégories des remarques .....	1
Remote View .....	49

### S

Source GPS .....	127
Support de l'appareil.....	7

### T

Tachymètre .....	133
Task Controller	
Fonction ISOBUS.....	44
Numéro .....	44
TECU	
Fonction ISOBUS.....	47
Télémaintenance .....	49
Terminal	
Afficher le numéro de série.....	48
Allumer, éteindre .....	viii
Montage.....	7
Touche MARCHE/ARRÊT	
LED .....	viii
LED, clignotements.....	254
Tracteur	
Avec TECU .....	91
Changer .....	84, 136
Configurer .....	85
Effacer .....	137
Nouveau .....	84
Prise signal.....	91, 93
Sans TECU .....	93
Sélectionner .....	136
Type d'attelage .....	90, 108
Type de machine .....	107

### U

Unité de commande AUX .....	Voir unité de commande AUX
Affecter une fonction de la machine .....	163
Contrôler l'affectation .....	167
Effacer une affectation .....	168
Numéro UT 1 nécessaire .....	152
Raccorder.....	148
Universal Terminal.....	146
UT .....	Voir Universal Terminal

**V**

Version du logiciel

Afficher..... 48

Vitesse des roues

Régler ..... Voir Régler la prise signal

Vitesse du radar

Régler ..... Voir Régler la prise signal

**X**

X-Sensor..... 95

## A Caractéristiques techniques

	<b>CCI 1200</b>	<b>CCI 800</b>
<b>Dimensions (l x h x p) [mm]</b>	312 x 213 x 66	
<b>Type de boîtier</b>	Polyamide renforcé de fibres de verre	
<b>Fixation</b>	VESA75	VESA75
<b>Température de fonctionnement [°C]</b>	-15 - +70	-30 - +70
<b>Tension d'alimentation [V]</b>	12 V CC ou 24 V CA	12 V CC ou 24 V CA
<b>Plage admissible [V]</b>	7,5 V CC - 32 V CA	7,5 V CC - 32 V CA
<b>Puissance absorbée (à 12 V) [W]</b>	17, typique 143, maximale	
<b>Écran [pouces]</b>	12,1 TFT	8 TFT
<b>Résolution de l'écran [px]</b>	WXGA, 1280 x 800	WSVGA, 1024 x 600
<b>Profondeur des couleurs</b>	24 bits	24 bits
<b>Avertisseur sonore</b>	85 dBA	
<b>Température de stockage [°C]</b>	-30 - +80	-30 - +80
<b>Poids [g]</b>	2000	
<b>Classe de protection</b>	IP65	IP65
<b>CEM</b>	ISO 14982	ISO 14982:2009
<b>Protection ESD</b>	ISO 10605:2008	

## B Interfaces

---



### PRUDENCE !

#### **Ne pas brancher ou débrancher les câbles pendant la marche.**

Le branchement ou débranchement d'un câble pendant la marche peut entraîner une surtension sur le terminal ou le périphérique.

Les surtensions peuvent détruire le système électronique du terminal ou du périphérique.

- ▶ Éteignez le terminal avant de brancher ou débrancher les connecteurs A, B ou C.
- 



### PRUDENCE !

#### **Ne pas connecter un connecteur et une prise présentant un codage différent.**

Le branchement de connecteurs présentant un codage différent endommage la prise ou le connecteur.

Tous les connecteurs sur le terminal sont protégés par des moyens mécaniques contre l'inversion des pôles et la permutation.

- ▶ Assurez-vous que le *connecteur* et la *prise* présentent le même codage.
  - ▶ N'exercez pas de force excessive pour assembler un connecteur et une prise.
- 



### PRUDENCE !

#### **Ne pas utiliser de connecteurs mâles avec des broches de contact tordues.**

Si une broche de contact est tordue, le connecteur ne fonctionne plus correctement.

Chaque branchement supplémentaire tord encore plus la broche de contact.

- ▶ Envoyez l'appareil en réparation.
- 



### REMARQUE

#### **Obturez les connecteurs non utilisés.**

Si un connecteur n'est pas obturé, de la poussière et de l'humidité peuvent pénétrer dans le terminal.

- ▶ Obturez les connecteurs non utilisés avec un capuchon.
-

**CCI 1200**



**CCI 800**



### B.1.1.1 Connecteur A

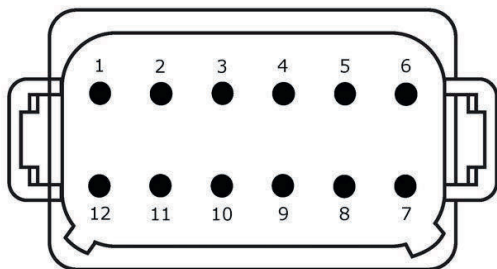

#### Type de connecteur

Connecteur mâle Deutsch DT, 12 broches, codage A

#### Fonction

- CAN1
- CAN2
- ECU-Power
- Alimentation électrique

A ISOBUS



#### Utilisation

ISOBUS, alimentation ECU activée

Broche	Signal	Commentaire
1	V+ in	Tension d'alimentation, 12 V CC ou 24 V CC
2	ECU Power enable	Tension d'alimentation ECU activée
3	Power enable	Tension d'alimentation activée
4	CAN_H	CAN1 High
5	CAN_L	CAN1 Low
6	CAN_GND	Terre CAN 1
7	CAN_H	CAN2 High
8	CAN_L	CAN2 Low
9	CAN_GND	Terre CAN2
10	Key Switch State	Signal d'allumage
11	Shield	Blindage
12	GND	Masse

### B.1.1.2 Connecteur B

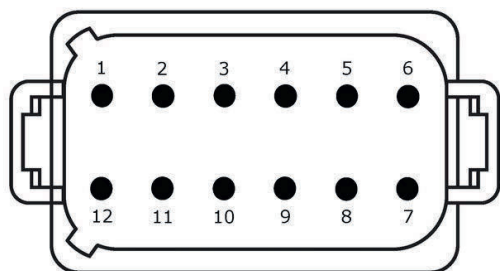

#### Type de connecteur

Connecteur mâle Deutsch DT, 12 broches, codage B

#### Fonction

- RS232
- ISO 11786



#### Utilisation

Prise signal, GPS/LH5000/ADS/TUVR

Broche	Signal	Commentaire
1	V+ out	12 V CC ou 24 V CC
2	ISO 11786, Ground based speed	Capteur radar
3	ISO 11786, Wheel based speed	Capteur de roue
4	ISO 11786, PTO speed	Vitesse de rotation de la prise de force
5	ISO 11786, In/out of work	Position de travail de l'attelage 3 points arrière
6	ISO 11786, Linkage position	Position de l'attelage 3 points arrière
7	Key Switch State	Signal d'allumage
8	GND	Masse
9	Direction signal	Sens de marche
10	RS232 TxD	RS232-1
11	RS232 RxD	RS232-1
12	GND	Masse

### B.1.1.3 Connecteur C

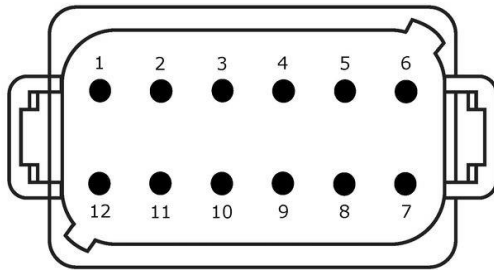

#### Type de connecteur

Connecteur mâle Deutsch DT, 12 broches, codage C

#### Fonction

- RS232
- RS485
- Vidéo

#### Utilisation

Caméra, Video-Miniplexer, Video-Multiplexer, GPS/LH5000/ADS/TUVR

C VIDEO  + RS232   

Broche	Signal	Commentaire
1	V+ out	Tension d'alimentation de la caméra
2	Video IN	
3	Video GND	Masse
4	RS485B	
5	RS485A	
6	V+ out	Tension d'alimentation Video-Miniplexer ou Video-Multiplexer
7	NC	Non connecté
8	NC	Non connecté
9	RS232, V+ out	Tension d'alimentation RS232
10	RS232, TxD	RS232-2
11	RS232, RxD	RS232-2
12	RS232, GND	Masse

### B.1.1.4 Connecteurs 3 et 4

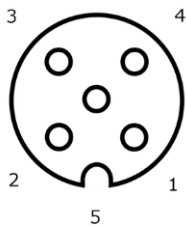

#### Type de connecteur

Prise M12, 5 broches, codage A

#### Fonction

- USB 2.0

#### Utilisation

Clé USB, adaptateur Wi-Fi W10

Broche	Signal	Commentaire
1	V+	Tension d'alimentation
2	D-	Données -
3	D+	Données +
4	GND	Masse
5	GND	Masse

### B.1.1.5 Connecteur Eth



#### Type de connecteur

Prise M12, 8 broches, codage X

#### Fonction

- Ethernet

#### Utilisation

LAN

Broche	Signal	Commentaire
1	TR0+	
2	TR0-	
3	TR1+	
4	TR1-	
5	TR3+	
6	TR3-	
7	TR2+	
8	TR2-	

## C Câbles



### REMARQUE

**Utilisez uniquement des câbles d'origine pour le raccordement du terminal.**

Ceux-ci peuvent être achetés auprès du fabricant, de ses représentants d'usine ou de ses revendeurs.

### Désignation :

Câble A

### Longueur :

150 cm



### « InCab » :

Connecteur femelle, 9 broches

→ Connecteur mâle In-Cab dans le tracteur

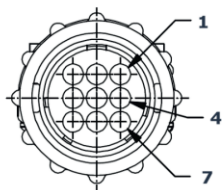

### « A » :

Connecteur femelle, 12 broches

→ Connecteur A sur le terminal

### Utilisation :

Raccorder le terminal à l'alimentation électrique et à l'ISOBUS

### InCab

- #1 : V+ in
- #2 : CAN\_L IN
- #3 : CAN\_L OUT
- #4 : CAN\_H IN
- #5 : CAN\_H OUT
- #6 : -
- #7 : V+ in
- #8 : -
- #9 : GND

**Désignation :**

Câble B

**Longueur :**

30 cm

**« Signal » :***Connecteur femelle M12, 12 broches*

→ Câble H « Signal »

**« B » :***Connecteur femelle, 12 broches*

→ Connecteur B sur le terminal

**« RS232 » :***Connecteur M8, 4 broches*

→ Récepteur GPS, capteur

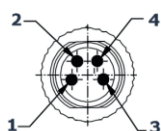
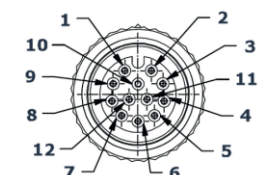
**Signal**

#1 : -  
 #2 : GND  
 #3 : PTO speed  
 #4 : Linkage position  
 #5 : Wheel based speed  
 #6 : In/out of work  
 #7 : Ground based speed  
 #8 - #12 : -

**RS232**

#1 : V+ out  
 #2 : RS232 TxD  
 #3 : GND  
 #4 : RS232 RxD

**Utilisation :**

- Raccordement du terminal à la prise signal
- Raccordement du récepteur GPS ou du capteur à l'interface série du terminal

---

**Désignation :**

Câble C1

**Longueur :**

35 cm

**« Vidéo AEF » :**

Connecteur, 7 broches

→ Caméra

**« C » :**

Connecteur femelle, 12 broches

→ Connecteur C sur le terminal

**« RS232 » :**

Connecteur M8, 4 broches

→ Récepteur GPS, capteur

**Utilisation :**

- Raccordement du terminal à la caméra
  - Raccordement du récepteur GPS ou du capteur à l'interface série du terminal
- 

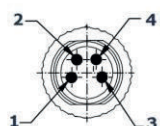
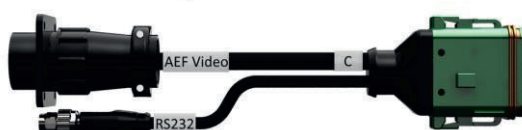
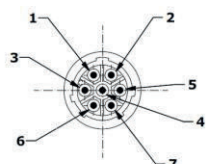
**Vidéo AEF**

#1 : V+ out  
#2 : V+ out  
#3 : Vidéo GND  
#4 : Vidéo IN  
#5 : -  
#6 : -  
#7 : GND

**RS232**

#1 : V+ out  
#2 : RS232 TxD  
#3 : GND  
#4 : RS232 RxD

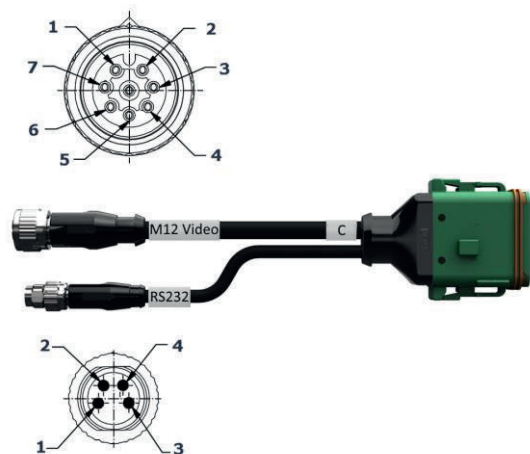

**Désignation :**

Câble C2

**Longueur :**

30 cm

**« Vidéo » :**

Connecteur femelle M12, 8 broches  
→ Caméra

**« C » :**

Connecteur femelle, 12 broches  
→ Connecteur C sur le terminal

**« RS232 » :**

Connecteur M8, 4 broches  
→ Récepteur GPS, capteur

**Utilisation :**

- Raccordement du terminal à une caméra ou au Video-Miniplexer ou au Video-Multiplexer
- Raccordement du récepteur GPS ou du capteur à l'interface série du terminal

**Vidéo M12**

- #1 : Video IN
- #2 : RS485B
- #3 : RS485A
- #4 : V+ out
- #5 : V+ out
- #6 : V+ out
- #7 : GND
- #8 : Video GND

**RS232**

- #1 : V+ out
- #2 : RS232 TxD
- #3 : GND
- #4 : RS232 RxD

---

**Désignation :**

Câble H (également câble, type H)

**Longueur :**

200 cm

**« » :**

Connecteur, 7 broches

→ Prise signal dans le tracteur

**« Signal » :**

Connecteur, M12, 12 broches

→ Connecteur femelle « Signal » sur le câble B

**Utilisation :**

Raccordement du terminal à la prise signal

**Remarque :**

Le signal ISO 11786 « Position de travail » et le signal « Sens de marche » ne sont pas disponibles sur le câble H

---

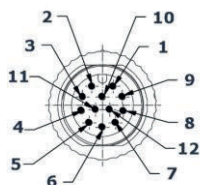
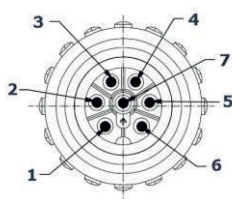
**« »**

#1 : Ground based speed  
#2 : Wheel based speed  
#3 : PTO speed  
#4 : -  
#5 : Linkage position  
#6 : V+  
#7 : GND

**Signal**

# : -  
#2 : GND  
#3 : PTO speed  
#4 : Linkage position  
#5 : Wheel based speed  
#6 : -  
#7 : Ground based speed  
#8, #9 : -  
#10 : V+ (Key Switch)  
#11, #12 : -

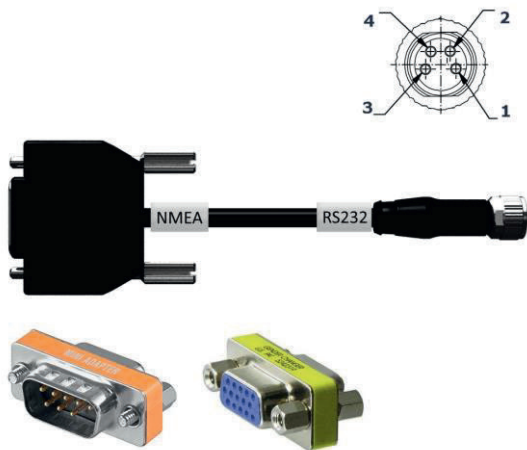

**Désignation :**

Câble N (également câble, type N)

**Longueur :**

200 cm

**« NMEA » :**

Connecteur D-SUB, 9 broches

→ Récepteur GPS

**« RS232 » :**

Connecteur femelle M8, 4 broches

→ Connecteur « RS232 » sur câble B ou C

**Utilisation :**

Raccordement du terminal au récepteur GPS

**Remarque :**

L'alimentation électrique du récepteur GPS est impossible avec le câble N

**NMEA**

- #1 : -
- #2 : RS232 RxD
- #3 : RS232 TxD
- #4 : -
- #5 : GND
- #6 - #9 : -

**RS232**

- #1 : -
- #2 : RS232 TxD
- #3 : GND
- #4 : RS232 RxD

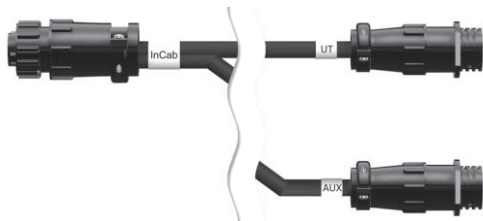

---

**Désignation :**

Câble Y

**Longueur :**

15 cm

**« InCab » :**

Connecteur femelle, 9 broches

→ Connecteur mâle In-Cab dans le tracteur

**« UT » :**

Connecteur, 9 broches

→ Connecteur femelle « InCab » sur câble A

**« AUX » :**

Connecteur, 9 broches

→ Unité de commande AUX

**Utilisation :**

Raccordement du terminal et de l'unité de commande AUX à l'ISOBUS

## D Cartes d'application

### ISO-XML

Une carte d'application au format ISO-XML peut contenir toute DDI validée dans le *Data Dictionary* (dictionnaire de données).

Les valeurs en pourcentage peuvent être traitées.

- Zones**
- Grid, type 1 : max. 255
  - Grid, type 2 : aucune limite
  - Polygone : max. 255

**Couleurs** La légende peut contenir jusqu'à 12 couleurs

### Shape

**Formats autorisés** Projection WGS84 ou PolygonZ

**Zones** Max. 255

**Points** Max. 10000

## E Fonctionnalités AEF

Chaque nouvelle version de CCI.OS est soumise au test de conformité AEF.

CCI.OS 2.0 est certifié AEF pour les fonctionnalités ISOBUS suivantes :



### **Universal Terminal**

pour que le terminal puisse être utilisé pour le pilotage de différentes machines.



### **Task Controller basic (totals)**

pour la consignation de valeurs cumulées et l'échange de données entre FMIS et le terminal via des fichiers ISO-XML.



### **Task Controller geo-based (variables)**

pour la consignation de données locales et la planification de tâches locales.



### **Task Controller Section Control**

pour la coupure de sections automatique en fonction de la position GPS.

### **Auxiliary Control (new)**

pour le pilotage de fonctions de machines souvent utilisées avec une unité de commande AUX.



Il existe ici une « ancienne » et une « nouvelle » version qui ne sont pas compatibles ensemble. Les unités de commande AUX certifiées selon AUX-N ne peuvent pas être utilisées avec des terminaux certifiés selon AUX-O et inversement.

### **Basic Tractor ECU**

pour la mise à disposition des données du tracteur, de la vitesse du radar et des roues, de la vitesse de rotation de la prise de force, du sens de la marche, de la position de l'attelage 3 points arrière sur l'ISOBUS.



### **ISOBUS Shortcut Button (bouton de raccourci ISOBUS)**

pour la désactivation rapide de fonctions de machines sans le pilotage de machines ISOBUS.



## F Fuseaux horaires

- (UTC -09:00) Alaska
- (UTC -08:00) Tijuana, Baja California (Mexico)
- (UTC -08:00) Los Angeles, Vancouver
- (UTC -07:00) Chihuahua, Mazatlan
- (UTC -07:00) Denver, Salt Lake City, Calgary
- (UTC -07:00) Dawson Creek, Hermosillo, Phoenix
- (UTC -06:00) Costa Rica, Guatemala, Managua
- (UTC -06:00) Chicago, Winnipeg
- (UTC -06:00) Cancun, ville de Mexico, Monterrey
- (UTC -05:00) La Havane
- (UTC -05:00) Detroit, New York, Toronto
- (UTC -05:00) Bogota, Lima, Panama
- (UTC -04:00) Caracas
- (UTC -04:00) Bermudes, Halifax
- (UTC -04:00) Campo Grande, Cuiaba
- (UTC -04:00) Asuncion
- (UTC -04:00) Santiago
- (UTC -03:00) Montevideo
- (UTC -03:00) Sao Paulo
- (UTC -03:00) Buenos Aires, Cordoba
- (UTC -03:00) Mendoza, Recife, San Luis
- (UTC +00:00) Casablanca, Reykjavik
- (UTC +00:00) Dublin, Lisbonne, Londres
- (UTC +01:00) Windhoek
- (UTC +01:00) Alger, Porto-Novo
- (UTC +01:00) Berlin, Oslo, Paris, Rome, Stockholm
- (UTC +01:00) Tunis
- (UTC +02:00) Le Caire
- (UTC +02:00) Jérusalem, Tel Aviv
- (UTC +02:00) Kaliningrad, Minsk
- (UTC +02:00) Athènes, Helsinki, Istanbul, Riga
- (UTC +02:00) Johannesburg, Tripoli
- (UTC +03:00) Moscou, Volgograd
- (UTC +04:00) Yerevan, Samara
- (UTC +05:00) Yekaterinburg
- (UTC +05:30) Calcutta, Colombo
- (UTC +05:45) Katmandou
- (UTC +06:00) Novosibirsk, Omsk
- (UTC +07:00) Krasnoyarsk
- (UTC +08:00) Hong Kong, Perth, Singapour
- (UTC +08:00) Irkoutsk
- (UTC +08:45) Eucla
- (UTC +09:00) Séoul, Tokyo
- (UTC +09:00) Yakutsk
- (UTC +09:30) Darwin
- (UTC +09:30) Adélaïde
- (UTC +10:00) Vladivostok
- (UTC +10:00) Canberra, Melbourne, Sydney
- (UTC +11:00) Magadan
- (UTC +12:00) Kamchatka
- (UTC +12:00) Auckland



**Copyright**

©2019

Competence Center ISOBUS e.V.

Albert-Einstein-Str. 1

D-49076 Osnabrück

N° du document : 20190614