

Schwadkreisel
TOP

 **PÖTTINGER**

Keiner recht feiner



Keiner recht feiner



Das Schwaden beeinflusst am Ende der Erntekette ganz entscheidend, wie sauber das Erntegut bleibt. Geringste Futtermverschmutzung bei gleichzeitig geringsten Rechverlusten – dafür stehen die TOP Schwadkreisel von PÖTTINGER. Eine ideale Bodenadaptation dank dem einzigartigen MULTITAST Rad bildet den Grundstein dafür. Dies bestätigt auch ein DLG Fokus Test. Bei den TOP Schwadkreiseln dreht sich schließlich alles um beste Futterqualität.

Inhaltsverzeichnis

	Das beste Futter	4-5
	Saubere Recharbeit	6-13
	Einsatzsicher und langlebig	14-15
	Einkreiselschwader	16-21
	TOP 342, 382, 422, 462	18-19
	TOP 422 A, 462 A	20-21
	Zweikreiselschwader mit Mittenablage	22-33
	TOP 612	24-25
	TOP 612 C, 702 C, 762 C, 762 C CLASSIC	26-29
	TOP 882 C, 962 C	30-33
	Zweikreiselschwader mit Seitenablage	34-47
	TOP 652, 662	36-39
	TOP VT 6820 S, VT 7620 S	40-43
	TOP 632 A, 692 A, 782 A	44-47
	Vierkreiselschwader	48-59
	TOP 1252 C, 1403 C, VT 12540 C	50-59
	agrirouter	60-61
	Zubehör / Technische Daten	62-67
	Zubehör	62-63
	Technische Daten	64-65
	MyPÖTTINGER / ORIGINAL PARTS	66-67

Alle Angaben über technische Daten, Abmessungen, Gewichte, Leistungen, etc. sowie Abbildungen sind annähernd und unverbindlich. Die abgebildeten Maschinen sind nicht länderspezifisch ausgestattet und können auch nicht serienmäßige Ausstattungen enthalten bzw. nicht in allen Regionen erhältlich sein. Ihr PÖTTINGER Vertriebspartner informiert Sie gerne.

Das beste Futter



Bestes Grundfutter als Grundlage für Ihren Erfolg

Die Erzeugung von hochwertigem Grundfutter aus Wiesen, Weiden und dem Feldfutterbau ist die Grundlage jedes Grünlandbetriebes. Wiederkäuer sind Feinschmecker. Die Qualität des vorgelegten Futters entscheidet, ob Ihre Tiere das Grundfutter in hohen Mengen fressen. Dabei spielt neben dem Energiegehalt, dem Geruch und Geschmack ein niedriger Rohaschegehalt eine entscheidende Rolle.

Sauberes, energiereiches Grundfutter wird gerne gefressen. Der Einsatz von Kraftfutter kann verringert werden. Dies führt einerseits zu geringeren Futterkosten und andererseits zu höherer Tiergesundheit.

Doch bestes Futter ist kein Zufall. Den Grundstein dafür legt die botanische Zusammensetzung des Pflanzenbestandes. Den hier entstehenden Mengen- und Qualitätsertrag gilt es entlang der gesamten Erntekette zu erhalten.

Wir von PÖTTINGER geben Ihnen deshalb ein Werkzeug in die Hand, mit dem Sie Ihr Futter sauber und verlustfrei für die Ernte vorbereiten können: die TOP Kreiselschwader.

„Gute Boden Anpassung ist mir wichtig“

„Wir brauchen Maschinen, die sich exzellent an den Boden anpassen. Das ist mir besonders wichtig und das ist auch der Grund, warum wir mit einem Schwader von PÖTTINGER arbeiten.“

Wir haben einen TOP 662 mit MULTITAST-Ausstattung. Damit kann das Heu wirklich gut vom Boden aufgenommen werden, ohne dass die Zinken im Boden graben und kratzen. Verunreinigungen des Futters mit Erde können wir so vermeiden.“

Christophe Chambon
Landwirt
Sancey | Frankreich

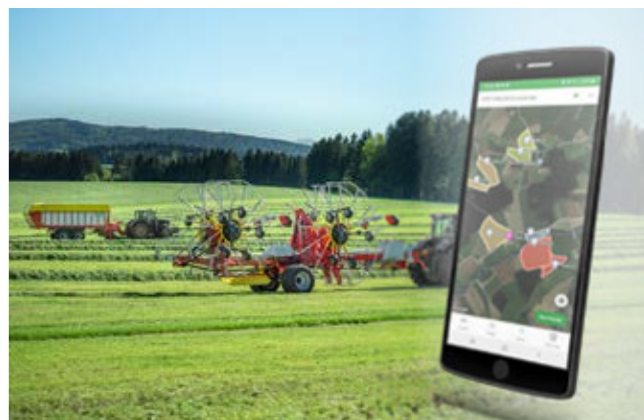

MULTITAST Rad für beste Futterqualität

„Ich bewirtschafter einen biologischen Betrieb mit 120 Hektar. Weiters betreibe ich eine Schafzucht und ein Lohnunternehmen. Hier setze ich den TOP 1252 C ein. Besonders wichtig für mich ist die flexible Arbeitsbreite, welche ich in Abhängigkeit von den Futtermassen so anpassen kann, dass die nachfolgenden Erntemaschinen optimal ausgelastet sind. Ausschlaggebend für eine schlagkräftige und saubere Ernte ist eine saubere Schwadform und eine gute Rechenqualität, was dieser Schwader bestens erfüllt. Da für meine Kunden die Futterqualität ausschlaggebend ist, habe ich meinen Schwader mit dem MULTITAST Rad ausgerüstet.“

Dominik Anzengruber
Landwirt und Lohnunternehmer
Geiersberg | Österreich

HARVEST ASSIST

Mit der kostenlosen App HARVEST ASSIST optimiert PÖTTINGER die Halmfütterernte für besten Gärverlauf im Silo. Die App ermöglicht unter Berücksichtigung der Erntemengen, der Entfernung vom Feld zum Silo und der Verdichtungsleistung am Silo einen optimalen Ablauf zwischen Mäher, Zetter, Schwader und Ladewagen, sodass Anlieferungsspitzen am Silo vermieden werden. Als iOS- und Android-Version kann die App einfach am Smartphone installiert werden.

In nur wenigen Schritten können Flächen angelegt und den einzelnen Fahrzeugen zugeteilt werden. Die abzuräumenden Felder, deren Status und die Live-Standorte aller Fahrzeuge werden dabei übersichtlich dargestellt. Für die Person am Erntefahrzeug ist sofort ersichtlich, welche Felder bereits geschwadet sind.

Zusätzlich wird anhand der Distanzen zwischen Silo und Felder eine optimierte Ernte-Reihenfolge der Flächen errechnet, damit der Silo gleichmäßig beliefert werden kann und so Anlieferungsspitzen geglättet werden.

Saubere Recharbeit



Alles mit, aber sauber?

Bei der Futterernte geht es darum, das gesamte am Feld liegende Futter aufzunehmen. Aber eben nur das Futter.

Aufnahmeverluste müssen möglichst gering gehalten werden, damit das gesamte Potential an Nährstoffen am Futtertisch landen kann. Gleichzeitig soll der Schmutzeintrag ins Futter vermieden werden.

Gefragt ist also ein Schwader, der möglichst dicht am Boden arbeitet, ohne in diesen einzustechen. Genau diesem Anspruch werden unsere TOP Schwadkreisel gerecht.

TOP Schwader leisten Millimeterarbeit

Für saubere Recharbeit greifen bei den TOP Schwadkreisel Zinken, Kreiselfahrwerk und ein zusätzliches Tastrad außerhalb des Kreisels Hand in Hand.

- Die Zinken heben das Erntegut leicht an und sorgen so für eine saubere Recharbeit, ohne das Futter über den Boden zu ziehen.
- Das breite Kreiselfahrwerk mit großem Aufstands-dreieck steht für einen ruhigen Lauf, Stabilität am Hang und eine solide Boden-anpassung.
- Eine perfekte Anpassung an jede Bodenwelle garantiert schließlich das PÖTTINGER MULTITAST Rad, welches den Boden bereits vor dem Zinkeneingriff abtastet.

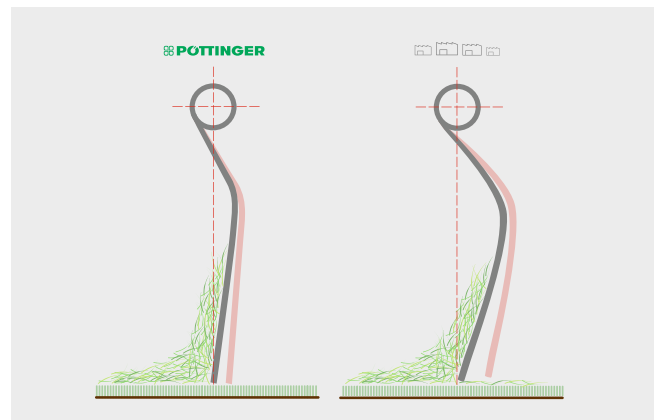

Zuverlässig auch bei großen Futtermassen

Der Zinkeneingriff liegt auf einer vertikalen Achse mit dem Zinkenträger. Das Besondere an den PÖTTINGER Zinken dabei ist, dass die Zinkenschenkel mit nur einer leichten Kröpfung auskommen. Durch die geringere Hebelwirkung heben sie selbst bei großen Futtermassen nicht von der Grasnarbe ab und nehmen das Futter gründlich auf – es bleibt nichts liegen.

Für eine lange Lebensdauer ist der äußerste Doppelzinke am Zinkenamm etwas kürzer und stärker als die restlichen Zinken. Zinkenbrüche werden reduziert. Für alle Fälle verhindert die Zinkenverlustrsicherung verlorene Zinken im Schwad.

Gekröpfte Zinken

Die PÖTTINGER Zinken sind nach vorne geneigt, also leicht auf Griff gestellt. Durch diese Form heben sie das Futter aktiv vom Boden weg – wie eine Heugabel. Das nachkommende Futter schiebt es entlang den Zinkenschenkeln ungehindert immer weiter nach oben. Das Futter wird daher nicht entlang der gesamten Arbeitsbreite über den Boden gezogen. Schmutzeintrag und Bröckelverluste werden minimiert.

- 1 Zinkenverlustrsicherung
- 2 Innenliegendes Tastrad
- 3 Tandemachsen
- 4 MULTITAST Rad

Saubere Recharbeit



Breites Kreiselfahrwerk

Für saubere Arbeit und beste Fahrstabilität sind die einzelnen Räder des Kreiselfahrwerks so nahe wie möglich am Zinkeneingriff positioniert. Gemeinsam mit dem innenliegenden Tastrad ist ein großes Aufstands-dreieck gewährleistet. Dieses sorgt für einen ruhigen Lauf.

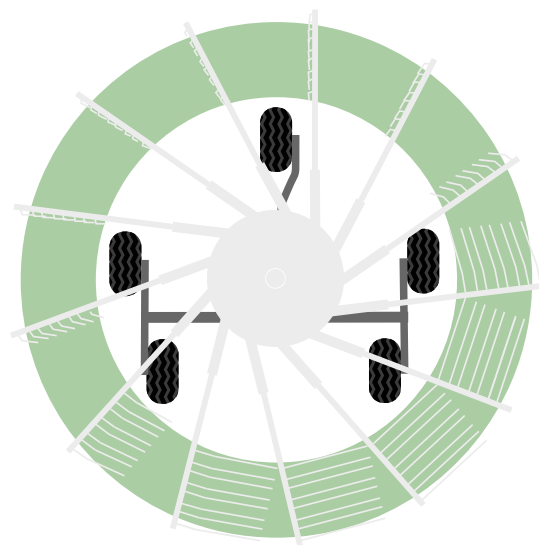

TOP Schwadkreisel



Rechhöhe einstellen

Die Rechhöhe wird bei den TOP Kreiselchwader entweder über eine Handkurbel in aufrechter Körperhaltung oder elektrohydraulisch von der Kabine aus eingestellt. Eine Skala vereinfacht Ihnen bei Modellen mit mehreren Kreiseln das gleiche Einstellen.

Optional ist bei einigen Modellen eine kombinierte Einstellung vom Kreiselfahrwerk und MULTITAST Rad möglich.



Tandemachsen

Viele TOP Schwadkreisel sind standardmäßig mit Tandemachsen ausgestattet. Bei allen anderen sind sie optional erhältlich oder können rasch und einfach nachgerüstet werden.

Tandemachsen sorgen dafür, dass jegliche Bodenunebenheiten nur im halben Ausmaß an die Kreiseleinheit übertragen werden. Dies sorgt für hohe Laufruhe auch bei hohen Geschwindigkeiten.

Die Radbefestigung mittels Exzenter-schraube an der jeweils äußeren Tandemachse erlaubt darüber hinaus die Anpassung der Kreiselneigung quer zur Fahrtrichtung.

Kardanische Kreiselaufhängung

Den ausreichenden Bewegungsspielraum der Kreiseleinheiten für die dreidimensionale Boden Anpassung wird bei unseren gezogenen TOP Modellen mit zwei oder mehr Kreiseln dank der kardanischen Kreiselaufhängung erreicht.

Zugfeder zur Stabilisierung am Vorgewende

Am Vorgewende werden die ausgehobenen Kreisel von einer Zugfeder stabilisiert. Somit wird ein Pendeln der Kreiseleinheiten verhindert. Das erleichtert Ihnen das Überfahren von Schwaden.

Zudem bewirkt diese, dass das Kreiselfahrwerk beim Absenken zuerst hinten und erst dann vorne aufsteht – beim Anheben genau umgekehrt. So wird verhindert, dass die Zinken die Grasnarbe verletzen.

Saubere Recharbeit



Immer ein Rad voraus mit dem PÖTTINGER MULTITAST Rad

Aus Sicht der Zinken reagieren bei einem Schwader die Tasträder des Kreiselfahrwerks auf herankommende Bodenunebenheiten erst zu spät. Bedingt durch die Breite des Zinkenkamms greift das vorderste Rad erst etwa einen dreiviertel Meter hinter dem Eingriff des ersten Zinkens ein.

Hier hilft nur ein vor den Zinken laufendes Tastrad. Das MULTITAST Rad von PÖTTINGER erkennt Bodenwellen frühzeitig und hebt den Kreisel bei einem Anstieg an. Über eine Kuppe führt es den Kreisel nach unten bis das innere Tastrad die Führung übernimmt. Es sorgt stets für den optimalen Abstand zwischen Zinken und Boden. Futtermverschmutzung und Rechverluste werden nachweislich minimiert.

Größeres Aufstands-dreieck für höhere Laufruhe

Durch das MULTITAST Rad vergrößert sich zudem das Aufstands-dreieck der Kreiseleinheit erheblich. Dies steigert die Laufruhe der Kreisel und dämpft Schwingungen.

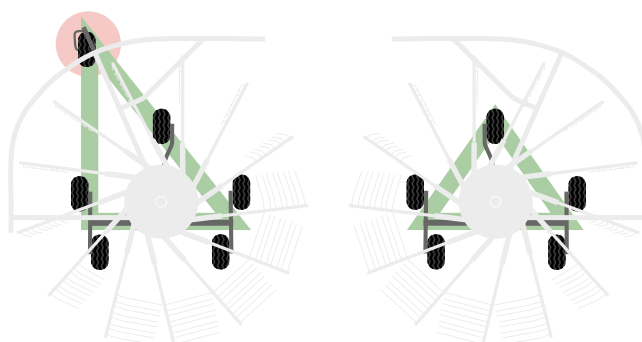

DLG bestätigt Futterschonung

Der DLG Fokus Test „Bodenanpassung und Futterschmutzung in Grassilage“ bestätigte bereits 2013: Das PÖTTINGER MULTITAST Rad sorgt für ideale Bodenanpassung und sauberes Futter.

Im Vergleich hatten die Zinken beim Kreisel ohne MULTITAST Rad auf einer Teststrecke von 60 Meter fünfmal mehr Bodenkontakt. Gleichzeitig verließen die Zinken des Kreisels ohne Tastrad den Rechhorizont dreimal öfter und verursachten Rechverluste.

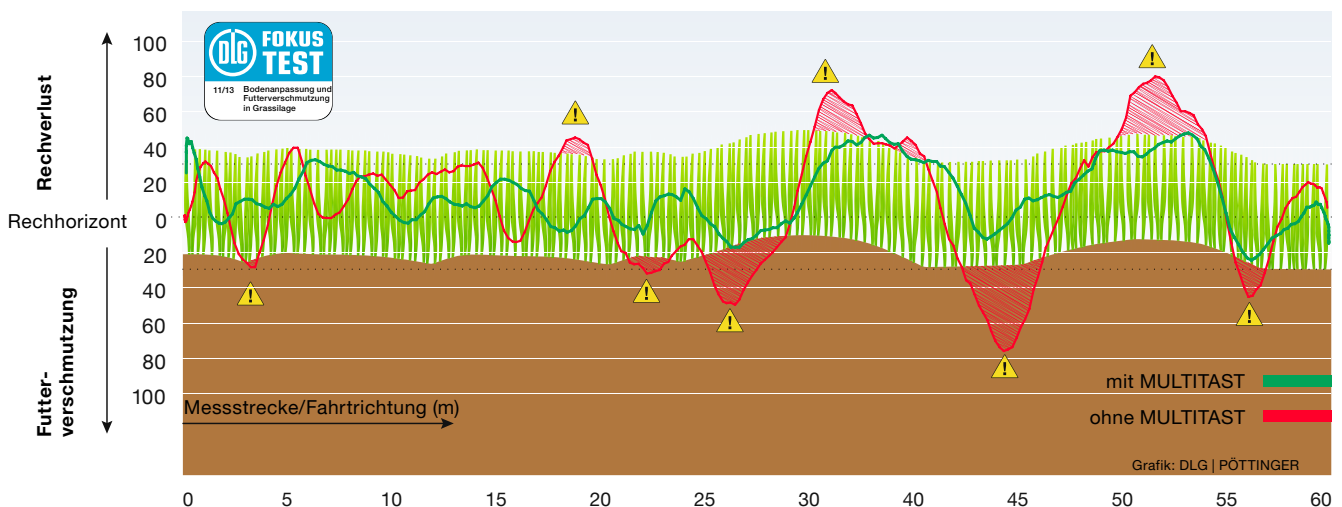

Weniger Rohasche im Futter

Im Test konnte der Schmutzeintrag durch das Schwaden mit dem MULTITAST Rad um bis zu zwei Drittel verringert werden. Unter den gegebenen Bedingungen bedeutete dies insgesamt 23 g weniger Rohasche pro kg Trockenmasse.

Aussagen auf dem Prüfstand

Je nach Pflanzenart besitzt jede Pflanze ein gewisses Maß an Rohasche in Form von Mineralstoffen und Spurenelementen. Unter schwierigen Bedingungen im Test wies das unbearbeitete Futter einen Rohaschegehalt von 90 g auf:



Durch den Schwadvorgang ohne MULTITAST Rad kamen zu diesen 90 g Rohasche weitere 34 g in Form von Sand und Erde hinzu:

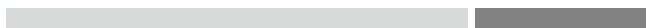

Beim Schwaden mit MULTITAST Rad waren es lediglich 11 g. Also um gut zwei Drittel weniger:



Sauber schwaden – Erfolg ernten

Sauberes Futter zahlt sich aus, denn hohe Futterschmutzungen haben hinsichtlich der Nährstoffversorgung von Wiederkäuern einen doppelt negativen Effekt:

- Geringerer Futterwert
- Geringere Futteraufnahme durch die Tiere

Die Erhöhung des Rohascheanteils bewirkt zwangsläufig eine Verdünnung aller anderen Nährstoffe. Beim Energiegehalt gehen mit 10 g Rohasche durch erdige Verschmutzung ca. 0,1 MJ NEL/kg Trockenmasse verloren. Der Rohproteingehalt sinkt um etwa 1,6 g/kg TM.

Dazu kommt, dass verschmutztes Futter von Wiederkäuern in geringeren Mengen aufgenommen wird. Grund dafür sind zum Einen die geschmacklichen Veränderungen und zum Anderen die geringere Verdaulichkeit des Futters.

Als Faustregel gilt: 10 g erdige Futterschmutzung verursacht 200 kg weniger Milch aus dem Grundfutter pro Kuh und Laktation.

Saubere Recharbeit – auch unter schwierigen Bedingungen





FLOWTAST

Für beste Einsatzsicherheit unter schwierigen Bodenverhältnissen haben wir von PÖTTINGER FLOWTAST – eine Gleitkufe, an Stelle des Radfahrwerkes – entwickelt.

Durch die große Aufstandsfläche stellen tiefe Spuren, Löcher oder Furchen kein Problem dar. Außerdem wird im Vergleich zum Radfahrwerk eine verbesserte Tragfähigkeit erreicht. Dies bringt vor allem auf weichen und nassen Böden erhebliche Vorteile.

FLOWTAST ist optional für den TOP 882 C erhältlich.



Große Abtastfläche bis zum Zinkeneingriff

Dank der großen Abtastfläche der Kufe gleitet die Kreiseleinheit über kleine Löcher im Boden. Der Abstand zwischen Kufe und Zinken ist minimal. Das Resultat: Beste Zinkenführung in schwierigem Terrain.

Die Kreiselneigung ist über Distanzplatten voreingestellt.

Hydraulische Entlastung

Ein Hydraulikzylinder sorgt für kraftvolle Entlastung der Kreiseleinheiten. So wird ein geringer Auflagedruck von ca. 200 kg erreicht. Dies bedeutet:

- Minimierung des Verschleißes der Kufe
- Weniger Zugbelastung am Rahmen des Kreiselschwaders
- Maximale Bodenschonung
- Ruhiger Lauf der Kreiseleinheit

Die Einstellung der hydraulischen Entlastung erfolgt über das vorhandene einfachwirkende Steuergerät. Ein Manometer zum Ablesen des Auflagedruckes ist am Anbaurahmen integriert.

Lange Lebensdauer

Für eine lange Lebensdauer sorgt ein verschleißfester Spezialkunststoff (PE 1000). Jede Kufe besteht aus 5 einzeln auswechselbaren Platten mit 15 mm Stärke.

Einsatzsicher und langlebig

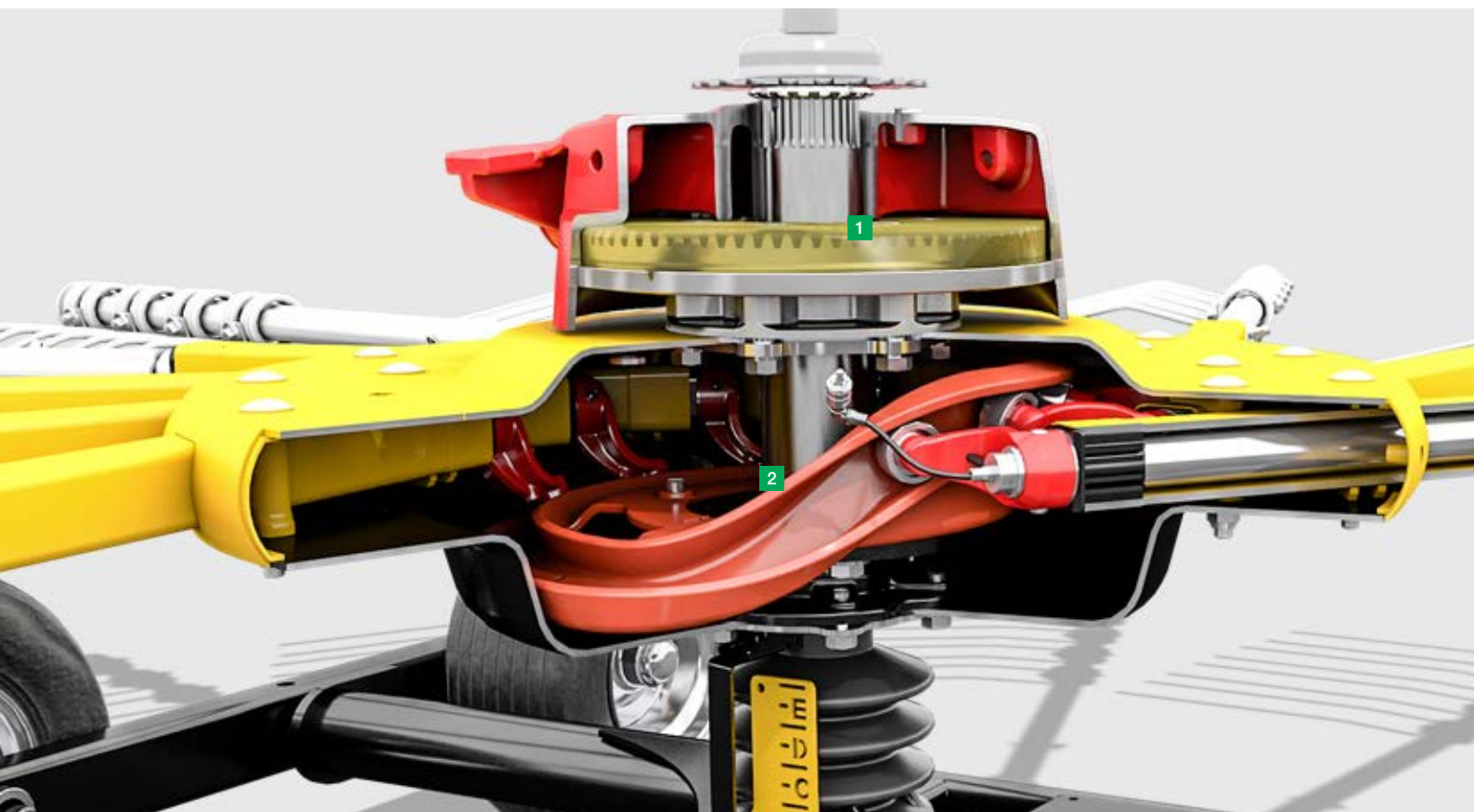

Einsatzsicherheit ist das A und O

In der Futterernte zählen Maschinen, auf die Verlass ist. Gerade beim wertvollen ersten Schnitt ist der optimale Schnittzeitpunkt auf nur wenige Tage beschränkt. Das schnelle Wachstum im Frühjahr lässt die Pflanzen rasch „altern“. Langjährigen Reifeprüfungen zufolge sinkt der Energiegehalt in der Hauptwachstumsphase je nach geografischer Lage um etwa 0,3-0,6 MJ NEL pro Woche.

Für beste Mengen- und Qualitätserträge brauchen Sie also einsatzsichere Erntemaschinen.

PÖTTINGER hält was er verspricht

Naturgemäß wirken bei einem Kreiselchwader große Kräfte auf die Kurvenbahnsteuerung und die Zinkenarme. Um diesen Belastungen jahrzehntelang standzuhalten, ist die TOPTECH PLUS Kreiseleinheit von PÖTTINGER großdimensioniert und robust gebaut:

- Große Steuerbahn mit flachem Aussteuerwinkel für geringeren Verschleiß der Steuerhebel
- Großer Zinkenarm-Lagerabstand für geringere radiale Belastung je Lager

Große, einstellbare Kurvenbahn

Die großen Steuerbahnen bieten je nach Modell einen Kurvenbahndurchmesser von 350 mm bzw. 420 mm. Diese ermöglichen einen sanften Anstieg der Steuerrollen und minimieren so die auf die Kreiseleinheit wirkenden Kräfte. Verschleiß wird dadurch maßgeblich reduziert. Eine lange Lebensdauer ist Ihnen sicher.

Der flache Aussteuerwinkel sorgt außerdem für ein ergonomisches Herausziehen der Zinken aus dem Schwad. Dies führt dazu, dass der Schwad locker und luftig abgelegt wird. So kann das zusammengeführte Futter noch im Wind nachtrocknen.

Die staubdicht gekapselte Kurvenbahn kommt mit einem Schmiernippel aus. Das Kreiselgetriebe läuft wartungsfrei im Fließfett.

Flexible Schwadform

Die Kurvenbahn ist stufenlos verdrehbar. Somit können Sie die exakte Position, an der die Zinken aussteuern, selbst definieren und an Ihre Erntebedingungen anpassen.

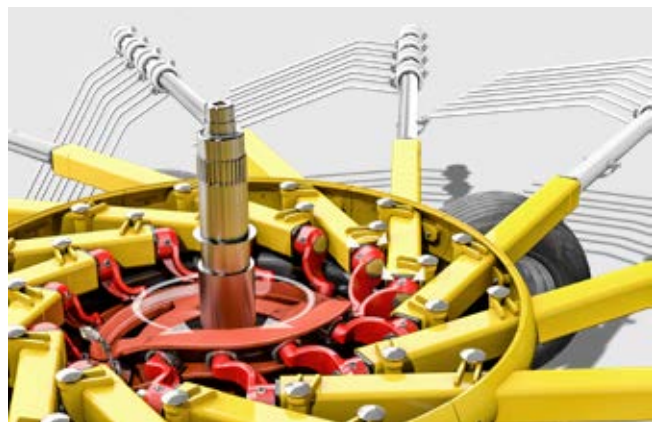
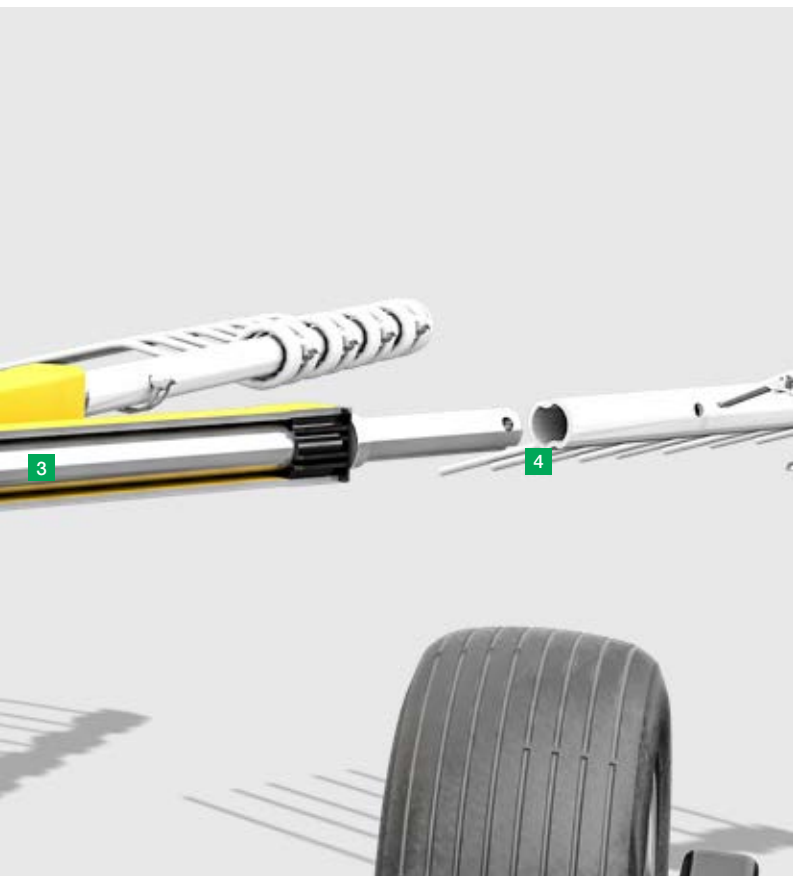

Großer Zinkenarm-Lagerabstand

Die Zinkenarmträger von PÖTTINGER zeichnen sich durch die besonders großen Lagerabstände für die Zinkenarme aus. Je nach Schwader betragen sie bis zu 900 mm.

Dies garantiert geringste radiale Lagerbelastungen – selbst bei großen Futtermassen und hohen Fahrgeschwindigkeiten.

Die Zinkenarmlager sind wartungsfrei.

Robuste Zinkenarme

Für eine geringere Transportbreite bzw. -höhe können Sie die Zinkenarme abnehmen. Das robuste Zinkenarmprofil ist stabil gegen Verdrehen und Verbiegen. Die Kraft wird über die Flanken übertragen. Der Klappsplint dient nur zur Sicherung. Die Zinkenarme sind einfach steckbar.

Für alle Fälle

Bei Beschädigungen können Sie den gesamten Zinkenarmträger rasch und einfach austauschen. Sie brauchen nur zwei Schrauben lösen und den Träger samt Steuerhebel und -rolle aus dem Kreiselgehäuse herausnehmen.

- 1 Kreiselgetriebe im Fließfett
- 2 Große Steuerbahn mit bis zu 420 mm Durchmesser
- 3 Zinkenarmträger mit bis zu 900 mm weitem Lagerabstand
- 4 Verwindungsfestes Zinkenarmprofil

Einkreiselschwader





Einkreiselschwader am Dreipunkt



Leicht und wendig

Unsere Einkreiselschwader mit Arbeitsbreiten von 3,40 m bis 4,60 m zeichnen sich durch ihre kompakte Bauweise und durch ihr geringes Eigengewicht aus.

Der TOP 342 ist 474 kg leicht und damit auch bestens für alpine Betriebe geeignet.



	Arbeitsbreite	Schwadbreite	Kreiseldurchmesser	Zinkenarme / Kreisel
TOP 342	3,40 m	0,45 – 1,65 m	2,80 m	10
TOP 382	3,80 m	0,60 – 1,65 m	3,00 m	11
TOP 422	4,20 m	0,60 – 1,65 m	3,30 m	12
TOP 462	4,60 m	0,60 – 1,65 m	3,70 m	12



Kreiselfahrwerk

Die TOP 342 und 382 sind serienmäßig mit einem Zweirad-Fahrwerk ausgestattet. Durch die breiten Achsen und großen Reifen steht der Schwadkreisel stabil am Boden.

Das Vierrad-Fahrwerk mit Tandemachsen (optional bei TOP 342 und 382, Serie bei TOP 422 und 462) pendelt Unebenheiten perfekt aus.



Schwenkbock mit Herzbolzen

Unsere TOP Einkreiselschwader besitzen einen Schwenkbock mit vertikaler Drehachse und Herzbolzen.

In Arbeitsstellung ermöglicht dieser ein Nachlaufen des Schwaders ohne Ausschwenken bei Kurvenfahrt. Die vertikale Drehachse verhindert dabei ein Auflaufen bei Bergabfahrt.

Beim Hochheben des Schwaders zentriert sich der Herzbolzen automatisch in der Kulisse, wodurch sich die Maschine in der Mittelstellung fixiert. Diese Bauform garantiert selbst beim Einsatz mit kleinen Traktoren größte Aushubhöhe am Vorgewende, da der Schwader nicht einknickt.



Dämpfungsstreben

Für einen ruhigen Lauf der Maschine im Arbeitseinsatz sorgen zwei mechanische Dämpfungsstreben am Anbaubock. Diese gewähren eine sanfte Mittenzentrierung, wovon Sie auch im Hangeinsatz profitieren. Am Vorgewende und bei Straßenfahrt unterstützen sie die Zentrierung des Herzbolzens.

Für den TOP 342 und 382 sind die Dämpfungsstreben optional erhältlich, beim TOP 422 und 462 sind sie Standard.



Sicherer Straßentransport

Beim TOP 342 und 382 erreichen Sie mit der Schwadtuch-Aushebung eine Transportbreite unter 3 m ohne Abnahme von Zinkenarmen.

Bei den zwei größeren Modellen nehmen Sie die Zinkenarme einfach ab und stecken sie platzsparend in die Halterung. Gesichert sind die Zinken durch Klappstecker. Nach dem Hochklappen der Schutzbügel ist Ihr TOP bereit zum Transport.

Die Transportverriegelung garantiert Ihnen Sicherheit auf der Straße.

Warntafeln und Beleuchtung sind bei TOP 342 und 382 optional und bei TOP 422 und 462 Standard.

Gezogene Einkreiselschwader



Große Leistung mit kleinen Traktoren

Für größere Arbeitsbreiten mit kleinen Traktoren sind unsere gezogenen Einkreiselschwader konzipiert. Durch die gezogene Bauweise ist kein Hubkraftbedarf vom Traktor notwendig.

Die beiden Modelle bieten Ihnen eine Arbeitsbreite von 4,20 m bzw. 4,60 m.



	Arbeitsbreite	Schwadbreite	Kreiseldurchmesser	Zinkenarme / Kreisel
TOP 422 A	4,20 m	0,60 – 1,65 m	3,30 m	12
TOP 462 A	4,60 m	0,60 – 1,65 m	3,70 m	12



Kreiselfahrwerk

Die beiden Schwader sind standardmäßig mit einem Vierrad-Fahrwerk mit Tandemachsen ausgestattet. Gemeinsam mit der Bereifung 18,5 x 8,5-8 pendeln sie Bodenunebenheiten perfekt aus. Das garantiert ruhigen Lauf sowohl am Feld als auch auf der Straße.

Durch die breiten Achsen steht der Schwadkreisel stabil am Boden.



Parallelogrammdeichsel

Dank der Parallelogrammdeichsel können die beiden gezogenen Varianten an die Ackerschiene oder an das Zugpendel angehängt werden.

Kreiselaushebung

Für die Aushebung genügt Ihnen ein einfachwirkender Anschluss am Traktor. Hydraulikzylinder am Fahrwerk und an der Deichsel sorgen für 50 cm Bodenfreiheit.

Sicherer Straßentransport

Die Tandemachsen setzen Sie einfach als Transportfahrwerk ein.

Für den Straßentransport nehmen Sie die Zinkenarme einfach ab und stecken sie platzsparend in die Halterung. Gesichert sind die Zinken durch Klappstecker. Nach dem Hochklappen der Schutzbügel ist Ihr TOP bereit zum Transport.

Warntafeln und Beleuchtung sind Standard.

Zweikreiselschwader mit Mittenablage



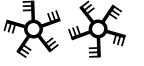

Kompaktes Einsteigermodell



Einfacher, kompakter Doppelschwader am Dreipunkt

Der TOP 612 ist dank seiner kompakten Bauweise ohne Fahrwerk besonders wendig. Aufgrund seiner kleinen Kreiseldurchmesser passt sich dieser Schwader zudem besonders gut an unebenes Terrain an.

Der Schwader am Dreipunkt mit einer Arbeitsbreite von 5,90 m punktet durch höchsten Komfort auf Flächen, wo oft rangiert werden muss.



	Arbeitsbreite	Schwadbreite	Kreiseldurchmesser	Zinkenarme / Kreisel
TOP 612	5,90 m	1,00 m	2,82 m	11



Kreiselfahrwerk

Standardmäßig ist der TOP 612 mit einem Zweirad-Fahrwerk ausgestattet.

Das optionale Vierrad-Fahrwerk mit Tandemachsen passt sich jedem Terrain ideal an und pendelt Unebenheiten perfekt aus.



Schwenkbock mit Dämpfungsstreben

Durch den Dreipunkt-Schwenkbock folgt Ihr Mittenschwader bei Kurvenfahrten spurtreu dem Traktor.

Für einen ruhigen Lauf der Maschine im Arbeitseinsatz sorgen zwei mechanische Dämpfungsstreben am Anbaubock. Diese gewähren eine sanfte Mittenzentrierung, wovon Sie auch im Hangeinsatz profitieren.

Beim Hochheben verriegeln sich die Kreisel hydraulisch in der Mittelstellung.

Die Bodenfreiheit von 80 cm erleichtert das Wenden und verhindert das Zerstören von Querschwaden.



Kreiselaufhängung

Mit dem TOP 612 können Sie die Arbeitsbreite halbieren und auch nur mit einem Kreisel schwaden.

Zudem ermöglichen die beweglichen Tragarme eine unabhängige Boden-anpassung der Kreisel.



Kompakte Maße

Die Parkposition in Transportstellung macht den TOP 612 besonders platzsparend beim Abstellen. Möchten Sie die Transporthöhe reduzieren, nehmen Sie einfach die Zinkenarme ab.

Abstellräder erleichtern Ihnen den Anbau an den Traktor sowie das Rangieren in der Maschinenhalle.

Warntafeln und Beleuchtung sind Standard.

Wendige Mittelklasse



Die effiziente Mittelklasse

Die gehobenen Ansprüche von mittleren Betriebsgrößen erfüllen wir mit den gezogenen Schwadern TOP 612 C, TOP 702 C, TOP 762 C und TOP 762 C CLASSIC.

Der TOP 612 C ist mit einer fixen Arbeitsbreite von 5,90 m unser kleinster gezogener Zweikreiselschwader mit Mittenablage.

Bei den TOP 702 C, 762 C und 762 C CLASSIC lässt sich die Arbeitsbreite flexibel entweder mechanisch oder hydraulisch an jede Gegebenheit anpassen.



	Arbeitsbreite	Schwadbreite	Kreiseldurchmesser	Zinkenarme / Kreisel
TOP 612 C	5,90 m	1,00 m	2,80 m	11
TOP 702 C	6,25 – 6,90 m	1,00 – 1,80 m	3,07 m	11
TOP 762 C CLASSIC	6,75 – 7,50 m	1,10 – 2,00 m	3,30 m	11
TOP 762 C	6,75 – 7,50 m	1,10 – 2,00 m	3,30 m	13

TOP 612 C, 702 C, 762 C, 762 C CLASSIC



Kreiselfahrwerk

Die TOP 612 C, 702 C und 762 C CLASSIC sind serienmäßig mit einem Dreirad-Fahrwerk ausgerüstet.

Optional (Serie bei TOP 762 C) haben Sie die Möglichkeit, Ihren Schwader mit Tandemachsen, also einem Fünfrad-Fahrwerk auszustatten.

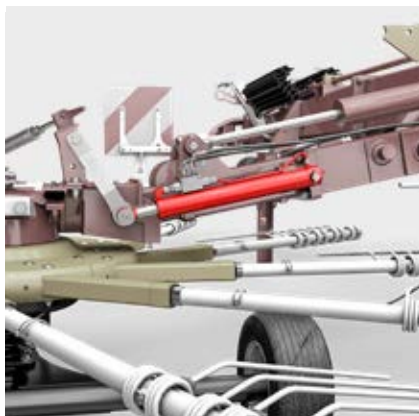
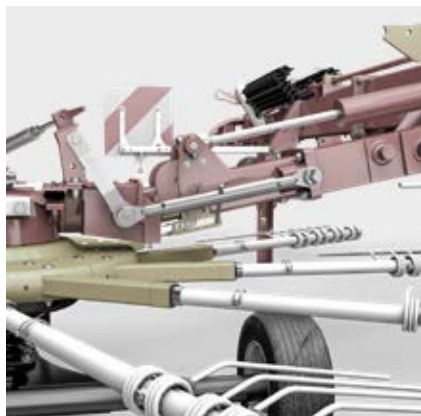

Mechanische Arbeitsbreitenverstellung

Standardmäßig kann bei den TOP 702 C, 762 C und 762 C CLASSIC die Arbeits- bzw. Schwadbreite mechanisch angepasst werden. Die Verstellung erfolgt über eine Spindel und ist ideal für den Betrieb, wo die Arbeitsbreite nur gelegentlich umgestellt wird.

Eine Skala erleichtert Ihnen die richtige Einstellung.

Hydraulische Arbeitsbreitenverstellung

Optional kann die Arbeitsbreite auch hydraulisch vom Traktorsitz aus verstellt werden.

Auch bei dieser Variante ist die Arbeitsbreitenanzeige gut von der Traktorkabine aus lesbar.

Mengenteiler

Mit dem optionalen Mengenteiler heben Sie die Kreisel stets gleichmäßig hoch. Dies gewährt Ihnen zusätzliche Stabilität am Hang.

Wendige Mittelklasse



Ausreichend Aushubhöhe

Für große Bodenfreiheit neigt sich das Schwadentuch automatisch zur Seite.



Einzelaushebung

Für die Aushebung der Kreisel genügt ein einfachwirkender Anschluss am Traktor. Mit der optionalen Basicline Vorwahlschaltung können Sie zwischen gemeinsamen und getrennten Heben und Senken der beiden Kreisel wählen.



Stabil am Hang

Durch die niedrige Bauweise haben die Schwader einen tiefen Schwerpunkt. In Kombination mit der AS-Profil Bereifung sind Sie am Hang sicher unterwegs.



Bereifung

Für das Fahrwerk stehen verschiedene Bereifungen zur Auswahl:

- 260/70-15,3 (Standard)
- 340/55-16 (optional)
- 380/55-17 (optional)
- 15/55-17 AS (optional)
- 10/75-15,3 AS (optional beim TOP 612 C)

TOP 612 C, 702 C, 762 C, 762 C CLASSIC



Rohrbügelanhängung

Die Anhängung erfolgt standardmäßig über einen Rohrbügel. Die einseitige Weitwinkel-Gelenkwelle besitzt einen Freilauf.

Eine praxiserichte Gelenkwellenablage und der Schlauchhalter sind Standard für eine aufgeräumte Parkposition.



Achsschenkellenkung

Der Rohrbügel ermöglicht einen Lenkeinschlag von 73°. Die Lenkwinkel-Anzeige ist für Sie vom Traktorsitz gut einsehbar.

Eine stabile Spurstange führt vom Rohrbügel wartungsfrei zu den Achsschenkeln. Die Achsschenkellenkung ermöglicht eine kurze Bauweise. Die Maschine ist wendig und folgt der Spur sehr genau.



Optionaler schmaler Fahrrahmen

Optional können Sie beim TOP 702 C, 762 C und 762 C CLASSIC eine 2,55 m Achse für eine besonders schmale Transportbreite auswählen.



Sicherer Straßentransport

Die Transporthöhe unter 4 m ohne Abnahme von Zinkenarmen ermöglicht Ihnen einen Parzellenwechsel ohne Absteigen vom Traktor.

Warntafeln und Beleuchtung sind Standard.

Die große Leistungsklasse



Leistungsstarke Mittenschwader

Mit den TOP 882 C und 962 C vereinen wir von PÖTTINGER hohe Flächenleistung mit bester Arbeitsqualität.

Unsere „Großen“ der Zweikreiselmittenschwader erreichen Arbeitsbreiten von 7,70 m – 8,80 m bzw. 8,90 m – 9,60 m.



	Arbeitsbreite	Schwadbreite	Kreiseldurchmesser	Zinkenarme / Kreisel
TOP 882 C	7,70 – 8,80 m	1,30 – 2,60 m	3,70 m	13
TOP 962 C	8,90 – 9,60 m	1,30 – 2,20 m	4,30 m	15



Kreiselfahrwerk

Der TOP 882 C besitzt standardmäßig ein Fünfrad-Fahrwerk mit Tandemachsen und einem lenkbaren innenliegenden Tastrad.

Der TOP 962 C ist aufgrund seines großen Kreiseldurchmessers mit einem Sechsrad-Fahrwerk mit zwei lenkbaren innenliegenden Tasträdern ausgestattet.

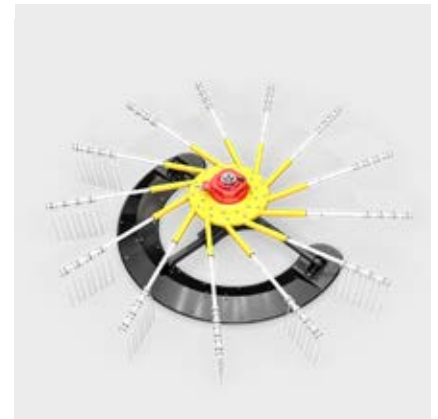

Hydraulische Arbeitsbreitenverstellung

Die hydraulische Arbeitsbreitenverstellung ist Standard. Die Skala ist gut von der Traktorkabine aus lesbar.

Die Schwadbreiten reichen beim TOP 882 C von 1,30 m – 2,60 m und beim TOP 962 C von 1,30 m – 2,20 m.

Federentlastung

Die Federentlastung trägt zu einem ruhigen Lauf der Kreisel in Arbeitsstellung bei. Außerdem wird die Standsicherheit am Hang und bei Einzelkreiselaushebung deutlich erhöht.

FLOWTAST

Für beste Einsatzsicherheit unter schwierigen Bodenverhältnissen haben wir von PÖTTINGER FLOWTAST – eine Gleitkufe, an Stelle des Radfahrwerkes – entwickelt.

FLOWTAST ist optional für den TOP 882 C erhältlich.

Nähere Infos finden Sie auf Seite 13.

Die große Leistungsklasse



Einstellbare Aushubhöhe

Die Aushubhöhe am Vorgewende kann am Ventil für die Hubhöhenbegrenzung einfach je nach individuellem Bedarf eingestellt werden.



Basicline Vorwahlschaltung

Für eine komfortable Bedienung stehen optional zwei Varianten der Basicline Vorwahlschaltung zur Auswahl.

- Einzelaushebung
- Einzelaushebung und hydraulische RechhöhenEinstellung

Bei beiden Varianten ist eine elektrische Betätigung für die Transportsicherung inklusive.



Einzelaushebung

Für die Aushebung der Kreisel genügt ein einfachwirkender Anschluss am Traktor. Für Restflächen oder Randschwaden können dank der Basicline Vorwahlschaltung die Kreiseleinheiten auch einzeln ausgehoben bzw. abgesenkt werden.

Hydraulische RechhöhenEinstellung

Beste Futterqualität erfordert die exakte Einstellung Ihres Schwaders. Beim TOP 882 C und 962 C können Sie optional die Rechhöhe komfortabel hydraulisch von der Traktorkabine einstellen.



Achsschenkelenkung

Die Anhängung erfolgt über einen Rohrbügel, der einen Lenkeinschlag von 73° ermöglicht. Die Lenkwinkel-Anzeige ist für Sie vom Traktorsitz gut einsehbar.

Eine stabile Spurstange führt vom Rohrbügel wartungsfrei zu den Achsschenkeln. Die Achsschenkelenkung ermöglicht eine kurze Bauweise. Die Maschine ist wendig und folgt der Spur sehr genau.

Schlagkraft im Stroh

Die großen TOP Mittenschwader eignen sich neben dem Einsatz in Silage oder Heu auch ideal für das Schwaden von Stroh.

Bei Bedarf kann das MULTITAST Rad einfach demontiert werden.



Bereifung und Bremsen

Für das Fahrwerk stehen verschiedene Bereifungen zur Auswahl:

- 340/55-16 (Standard)
- 380/55-17 (optional)
- 15/55-17 AS (optional)

Eine Druckluftbremse ist optional erhältlich.

Transporthöhe unter 4 m

Die hydraulische Arbeitsbreitenverstellung wird auch für die Absenkung in die Transportposition verwendet. Die mechanische Verriegelung erfolgt automatisch. Die Transporthöhe mit montierten Zinkenarmen liegt bei 3,99 m bzw. 4,60 m. Bei abgenommenen Zinkenarmen kommen Sie in Transportstellung auf 3,50 m bzw. 3,95 m.

Beleuchtung und Kotflügel sind Standard.

Zweikreiselschwader mit Seitenablage



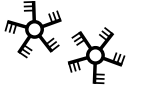

Flexible Seitenschwader



Große Schwade mit kleinen Traktoren

Mit unseren Zweikreiselschwadern mit Seitnablage legen Sie große Schwade bei geringstem Kraftbedarf ab.

Der wirtschaftliche Schwader TOP 652 hat eine fixe Arbeitsbreite von 6,40 m. Die Schwadablage ist links.

Der flexible Schwader TOP 662 legt den Schwad rechts ab und hat eine Arbeitsbreite von 6,55 m bei Ablage auf einem Schwad. Optional haben Sie die Wahl einer Zweischwadfunktion mit einer Arbeitsbreite von 7,30 m.



	Arbeitsbreite	Schwadbreite	Schwadablage	Kreiseldurchmesser	Zinkenarme / Kreisel
TOP 652	6,40 m	1,00 m	links	3,00 / 3,15 m	10 / 12
TOP 662	6,55 / 7,30* m	1,00 – 1,80 m	rechts	3,07 m	12

* Zweischwadfunktion



Kreiselfahrwerk

Standardmäßig besitzt der TOP 652 ein Vierrad-Fahrwerk mit Tandemachsen und das MULTITAST Rad.

Der TOP 662 ist standardmäßig mit Dreirad-Fahrwerken ausgestattet. Optional können Sie das Fünfrad-Fahrwerk mit Tandemachsen wählen. Das jeweilige innenliegende Tastrad ist bei beiden Varianten lenkbar.



Zweischwadfunktion

Möchten Sie Ihren Schwader auch zum Nachtschwaden oder in Heu und Stroh einsetzen, können Sie den TOP 662 mit einer Zweischwadfunktion ausrüsten.

Die Kreisel werden mit doppeltwirkenden Hydraulikzylindern einfach auseinander gefahren. Das zweite Schwadtuch wird in Position gebracht.

Die Arbeitsbreite vergrößert sich bei zwei Schwaden von 6,55 m auf 7,30 m.

Hydraulische Schwadtuch-Verstellung

Für den TOP 662 erhalten Sie optional eine hydraulische Schwadtuchverstellung. Dabei können Sie bequem vom Traktorsitz die Schwadbreite innerhalb des Verschiebeweges von 80 cm einstellen.

Schrittfolgesteuerung

Die Kreiselaushebung geschieht über einfachwirkende Zylinder. Beide Kreisel werden über Schrittfolgesteuerung nacheinander ausgehoben und gesenkt.

Beim TOP 662 erfolgt das Heben und Senken der Kreisel über kulissen-gesteuerte Ventile und ist individuell einstellbar.

Flexible Seitenschwader



Ausreichend Aushubhöhe

Mit einer Bodenfreiheit von 50 cm beim TOP 652 und 55 cm beim TOP 662 zerstören Sie am Vorgewende keine Querschwade.



Einzelaushebung

Für die Aushebung der Kreisel genügt ein einfachwirkender Anschluss am Traktor. Beim TOP 662 können Sie mit der optionalen Basicline Vorwahlschaltung zwischen gemeinsamen und getrennten Heben und Senken der beiden Kreisel wählen.



Stabil am Hang

Durch die niedrige Bauweise haben die Schwader einen tiefen Schwerpunkt. In Kombination mit der AS-Profil Bereifung sind Sie am Hang sicher unterwegs.



Bereifung

Für das Fahrwerk stehen verschiedene Bereifungen zur Auswahl:

- 260/70-15,3 (Standard)
- 340/55-16 (optional beim TOP 662)
- 380/55-17 (optional beim TOP 662)
- 15/55-17 AS (optional beim TOP 662)



Rohrbügelanhängung

Die Anhängung erfolgt standardmäßig über einen Rohrbügel. Die beidseitige Weitwinkel-Gelenkwelle besitzt einen Freilauf.

Eine Gelenkwellenablage und der Schlauchhalter sind bei PÖTTINGER Standard.



Achsschenkelenkung

Durch das gelenkte Fahrwerk mit einem Lenkeinschlag von 66° beim TOP 652 und 73° beim TOP 662 sind die Schwader extrem wendig. Sie folgen der Traktorspur genau. Das spart Ihnen Mühe und Zeit am Vorgewende und beim Transport.

Die Lenkwinkel-Anzeige ist vom Traktorsitz gut einsehbar.



Optionaler schmaler Fahrrahmen

Optional können Sie beim TOP 662 eine 2,55 m Achse für eine besonders schmale Transportbreite auswählen.



Sicherer Straßentransport

Beide Schwader bleiben in Transportposition unter 4 m Höhe ohne Abnahme der Zinkenarme. Die optionale hydraulische Schwad Tuchverstellung ermöglicht Ihnen einen Parzellenwechsel ohne Absteigen vom Traktor.

Warntafeln und Beleuchtung sind Standard.

Die Leistungsfähigen



Die Leistungsfähigen

Unsere großen Modelle der Zweikreiselschwader mit Seitenablage sind Ihre verlässlichen Partner.

Der TOP VT 6820 S hat eine Arbeitsbreite von 6,80 m und legt den Schwad rechts ab.

Der TOP VT 7620 S hat eine Arbeitsbreite von 7,60 m. Die Schwadablage ist ebenfalls rechts.



	Arbeitsbreite	Schwadbreite	Schwadablage	Kreiseldurchmesser	Zinkenarme / Kreisel
TOP VT 6820 S	6,80 / 7,60* m	0,80 – 1,50 m	rechts	3,30 m	13
TOP VT 7620 S	7,60 / 8,60* m	0,80 – 1,50 m	rechts	3,70 m	13

* Zweischwadfunktion

TOP VT 6820 S, VT 7620 S



Kreiselfahrwerk

Das standardmäßige Fünfrad-Fahrwerk garantiert in Verbindung mit der kardanischen Kreiselaufhängung eine exakte Führung der Zinken über alle Bodenunebenheiten. Serienmäßig ist das innenliegende Tastrad lenkbar.

Die Tandemachsen mit 16 x 6,5-8 Bereifung sind vorne lenkbar und hinten starr. Damit hält Ihr TOP auch am Hang die Spur.

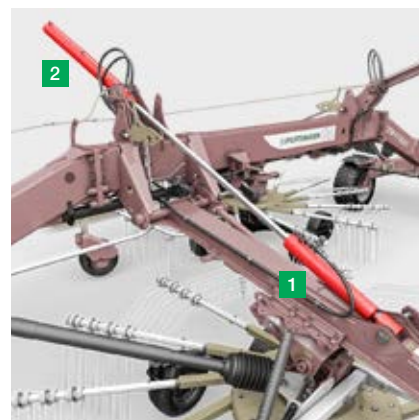

Zweischwadfunktion

Für das Nachtschwaden oder in Heu und Stroh dient die Zweischwadfunktion.

Optional haben Sie beim TOP VT 6820 S die Wahl einer Zweischwadfunktion mit einer Arbeitsbreite von 7,60 m.

Der TOP 7620 S ist standardmäßig mit einer Zweischwadfunktion ausgestattet. Optional ist ein Schwadtuch für den vorderen Kreisel erhältlich.

Federentlastung

Die optionale Federentlastung trägt zu einem ruhigen Lauf der Kreisel in Arbeitsstellung bei. Außerdem wird die Standsicherheit am Hang und bei Einzelkreiselaushebung deutlich erhöht.

Doppelzylindertechnik

Die Aushebung erfolgt über eine Doppelzylindertechnik, womit kein Anschlag für die Vorgewendeabhebung notwendig ist.

- 1 Ein einfachwirkender Zylinder sorgt für den Vorgewendeaushub.
- 2 Ein doppelwirkender Zylinder sorgt für die Transportklappung.

Beide Kreisel werden über Schrittfolgesteuerung nacheinander ausgehoben und gesenkt. Das Heben und Senken der Kreisel erfolgt über kulissengesteuerte Ventile und ist individuell einstellbar.

Die Leistungsfähigen



Ausreichend Aushubhöhe

Mit 50 cm Bodenfreiheit zerstören Sie am Vorgewende keine Querschwade.



Basicline Vorwahlschaltung

Für eine komfortable Bedienung stehen optional verschiedene Varianten der Basicline Vorwahlschaltung zur Auswahl.

- Hydraulische RechhöhenEinstellung
- Betätigung der Transportsicherung
- Einzelaushebung



Einzelaushebung

Für die Aushebung der Kreisel ist ein doppeltwirkender Anschluss mit Schwimmstellung am Traktor notwendig. Für Restflächen oder Randschwaden können dank der Basicline Vorwahlschaltung die Kreiseleinheiten auch einzeln ausgehoben bzw. abgesenkt werden.

MULTITAST Rad mit zentraler Höhenverstellung

Optional ist eine kombinierte Einstellung vom Kreiselfahrwerk und MULTITAST Rad möglich. Dies geschieht entweder per Handkurbel oder mit der Basicline Vorwahlsteuerung elektrohydraulisch von der Kabine aus. Eine gut ersichtliche Höhenanzeige ist am MULTITAST Rad angebracht.

Für die elektrohydraulische Höhenverstellung ist ein zusätzliches doppeltwirkendes Steuergerät notwendig.

TOP VT 6820 S, VT 7620 S



Komfortabler Anbau

Die Zugdeichsel ermöglicht Ihnen einen sehr engen Kurvenradius. Eine Gelenkwelle mit einseitigem Weitwinkel ist Standard. Optional ist für Traktoren mit niedriger Zapfwellenhöhe eine Gelenkwelle mit beidseitigem Weitwinkel erhältlich. Der Freilauf befindet sich im Antriebsstrang.

Eine Gelenkwellenablage und der Schlauchhalter sind bei PÖTTINGER Standard.



Bereifung und Bremsen

Für das Fahrwerk stehen verschiedene Bereifungen zur Auswahl:

- 340/55-16 (Standard)
- 380/55-17 (optional)
- 15/55-17 AS (optional)



Achsschenkellenkung

Durch das gelenkte Fahrwerk mit einem Lenkeinschlag von 80° sind die Schwader extrem wendig. Sie folgen der Traktorspur genau. Das spart Ihnen Mühe und Zeit am Vorgewende und beim Transport.

Die Lenkwinkel-Anzeige ist vom Traktorsitz gut einsehbar.



Kompakter Transport

Für einen komfortablen und sicheren Transport klappt das Schwadtuch automatisch ein – Sie müssen nicht absteigen. Für eine Transporthöhe unter 4 m brauchen Sie keine Zinkenarme abnehmen.

Warntafeln und Beleuchtung sind Standard.

Wirtschaftlich und anpassungsfähig



Die Flexiblen

Mit den TOP A Seitenschwadern genießen Sie höchste Einsatzflexibilität. Bei unseren Wurmschwadern lassen sich die Arbeitsbreiten dank der flexiblen Anlenkung des hinteren Kreisels in großem Umfang variieren.

- Hindernisse oder Keilstücke stellen kein Problem dar.
- Die Schwadgröße kann optimal an jede nachfolgende Maschine angepasst werden.
- Die Ablage ist in ein oder zwei Schwaden möglich.

Unsere drei Modelle erreichen bis zu 6,30 m / 6,90 m / 7,80 m Arbeitsbreite im Doppelschwadmodus.



	Arbeitsbreite	Schwadbreite	Schwadablage	Kreiseldurchmesser	Zinkenarme / Kreisel
TOP 632 A	3,40 – 6,30 / 6,80* m	0,60 – 1,90 m	links	3,00 m	12
TOP 692 A	3,70 – 6,90 / 7,40* m	0,60 – 1,90 m	links	3,30 m	12
TOP 782 A	4,10 – 7,80 / 8,30* m	0,60 – 1,90 m	links	3,70 m	12

* Zweischwadfunktion

TOP 632 A, 692 A, 782 A



Hydraulischer Schwenkzylinder

Der hintere Kreisel ist über einen flexiblen Rahmen mit dem vorderen verbunden und kann durch einen Hydraulikzylinder nach links oder rechts gelenkt werden. Dies ermöglicht das Ablegen eines Doppelschwades bzw. zweier Einzelschwade. Für die Bedienung ist ein doppeltwirkendes Steuergerät notwendig.

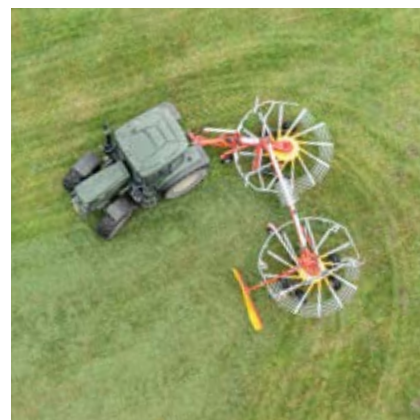

Ein Doppelschwad

Beim Ablegen eines Doppelschwades ist der hintere Kreisel nach links geschwenkt. Er übernimmt das Futter vom vorderen Kreisel. Das optionale vordere Schwadtuch ist hochgeschwenkt.

Die Arbeitsbreite kann einfach durch das hydraulische Anlenken des hinteren Kreisels variiert werden. Hindernisse oder Keilstücke stellen kein Problem dar.

Zwei Einzelschwade

Wird der hintere Kreisel nach rechts geschwenkt und das vordere Schwadtuch abgeklappt, legen beide Kreisel einen eigenen Schwad ab. Damit ist es möglich, zwei kleinere Nachschwaden zu bilden oder bei sehr großen Futtermengen Schwade in normaler Größe abzulegen.

Folgt der Spur

Der Rahmen für den zweiten Kreisel ist 650 mm vor der Rotationsachse des ersten Kreisels montiert. So hält der Schwader einerseits im Hangeinsatz die Spur und bietet andererseits in Kurven genug Überlappung.

Am Vorgewende kann die hydraulische Arbeitsbreitenverstellung auch als Lenkung dienen und ermöglicht perfekte Manövrierfähigkeit.

Wirtschaftlich und anpassungsfähig



CURVETECH

Für den TOP 632 A ist optional eine automatische Zwangslenkung für den hinteren Kreisels, also eine sogenannte Bogenlenkung, erhältlich. Diese sorgt für saubere Recharbeit in Kurven und maximale Ausnutzung der Arbeitsbreite.

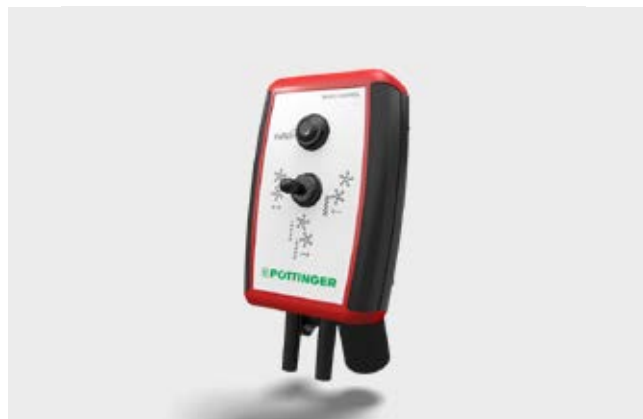

Optimierte Überlappung

Für die Anlenkung des hinteren Kreisels wirken bei CURVETECH zwei Hydraulikzylinder zusammen. Ein zusätzliches Gestänge zwischen vorderem Drehpunkt des Hauptrahmens und der Hydraulikzylinder sorgt in Kurvenfahrt für eine optimierte Überlappung der beiden Kreiseleinheiten.

Basicline Vorwahlschaltung

Beim TOP 632 A mit CURVETECH genießen Sie dank der standardmäßigen Basicline Vorwahlschaltung maximalen Bedienkomfort. Sie können einfach zwischen Einzelschwad-, Doppelschwad- und Rangiermodus wählen. Die beiden Hydraulikzylinder für die Anlenkung des hinteren Kreisels werden automatisch so gesteuert, dass beim Betätigen des Steuergerätes der hintere Kreisels in die richtige Seite ausschwenkt. Eine elektrohydraulische Betätigung der Transportsicherung ist inklusive.



Dreidimensionale Bodenadaptation

Die kardananische Aufhängung des hinteren Kreisels und der große Freiraum in den Rahmengelenken ermöglichen eine hervorragende, dreidimensionale Bodenadaptation der einzelnen Kreisel. Die serienmäßigen Tandemachsen sorgen für erstklassige Bodenabtastung und beste Hangstabilität. Eine optionale Ackerschlepper-Bereifung auf der jeweils breiteren Achse sorgt für noch mehr Halt am Hang. Mit dem optionalen doppelten, innenliegenden Tastrad am hinteren Kreisel ist eine noch exaktere Bodenadaptation möglich.

Komfortable Bedienung

Für die Aushebung genügt Ihnen ein einfachwirkender Anschluss am Traktor. Schrittfolgeventile erleichtern die Bedienung beim Anheben und Absenken der Kreisel. Der vordere Kreisel hebt und senkt sich immer zuerst. Das gewährleistet eine saubere Arbeit am Vorgewende, ohne die Querschwade zu zerstören. Mit einer Bodenfremheit von 50 cm können Sie große Schwade getrost überfahren.



Anhängung

Die Deichsel ist mit einer großen Stützplatte versehen, die Ihnen zusätzliche Stabilität am Hang und bei Kurvenfahrt verleiht. Für die Anhängung stehen verschiedene Varianten zur Verfügung.

- Unterlenkeranbau mit integrierter Anbauschiene
- Parallelogramm-Deichsel für Zuspindelanhängung
- Obenanhängung mit Zugöse 40 mm (TOP 632 A)

Sicherer Straßentransport

Die Tandemachsen setzen Sie einfach als Transportfahrwerk ein. Dabei ermöglichen die 18,5 x 8,50-8 Ballonreifen einen sicheren und ruhigen Straßentransport auch bei hohen Fahrgeschwindigkeiten. Beide Achsen bleiben dabei am Boden und sorgen durch den Tandemeffekt für eine erstklassige Fahrstabilität. Das optionale innenliegende Doppeltastrad wird für den Straßentransport automatisch hochgehoben. Warntafeln und LED-Beleuchtung sind Standard. Optional ist zudem eine hydraulische Schwadtuch-Aushebung erhältlich.

Vierkreiselschwader



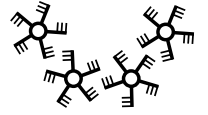

Macht es jedem recht – und recht sauber



Schlagkräftig

Unsere Vierkreiselschwader vereinen maximale Flächenleistung mit größtmöglicher Einsatzflexibilität. Die Arbeits- und Schwadbreiten lassen sich in großem Umfang variieren.

Die verschiedenen Modelle treten dank ihren unterschiedlichen Ausstattungen jeden Wettbewerb an.



	Arbeitsbreite	Schwadbreite	Kreiseldurchmesser	Zinkenarme / Kreisel
TOP VT 12540 C	10,00 – 12,50 m	1,20 – 2,00 m	3,30 / 3,30 m	12 / 13
TOP 1252 C	8,00 – 12,50 m	1,20 – 2,00 m	3,30 / 3,30 m	13 / 13
TOP 1403 C	9,00 – 14,00 m	1,30 – 2,20 m	3,70 / 3,45 m	13 / 13

TOP 1252 C, 1403 C, VT 12540 C



Arbeitsbreitenverstellung

Die gewünschte Arbeitsbreite können Sie je nach Bedarf hydraulisch einstellen. Je nach Ausstattung funktioniert dies für die beiden vorderen Kreisel zusammen und auch einzeln. Keilstücke und Hindernisse wie Strommasten oder Bäume stellen kein Problem dar. Schwenkräder an den Kreiselfahrwerken ermöglichen ein rasches und problemloses Ein- und Ausschleichen der Kreiseinheiten während der Fahrt oder auch am Stand.



Variable Schwadbreite

Je nach folgendem Erntesystem können Sie die Schwadbreite flexibel durch Verstellung der hinteren beiden Kreiseinheiten variieren.

Beim TOP VT 12540 C können die hinteren Kreisel werkzeuglos in drei Positionen abgesteckt werden. So erreichen Sie Schwadbreiten von 1,20 – 2,00 m.

Bei den TOP 1252 C und 1403 C geschieht die Schwadbreitenverstellung hydraulisch.

- TOP 1252 C: 1,20 – 2,00 m
- TOP 1403 C: 1,30 – 2,20 m

Vierrad-Fahrwerk

Standardmäßig ist der TOP VT 12540 C mit einem Vierrad-Fahrwerk ausgestattet. Für eine optimale Boden Anpassung ist die vordere Achse pendelnd aufgehängt. Alle vier Räder sind lenkbar.

Fünfrad-Fahrwerk

Optional ist für den TOP VT 12540 C ein Fünfrad-Fahrwerk mit Tandemachsen erhältlich. Dabei sind alle Räder lenkbar.

Beim TOP 1252 C und 1403 C ist das Fünfrad-Fahrwerk Standard.

Kompakter Vierkreiselschwader





TOP VT 12540 C

Der TOP VT 12540 C ist ein kompakt designer Vierkreisel-schwader. Dieser steht für höchste Schlagkraft und große Wendigkeit. Aufgrund seines geringen Gewichts kann dieser Schwader auch getrost in Hanglagen eingesetzt werden.

1 Ausleger mit linearem Ausschub

Die Arbeitsbreitenverstellung geschieht mit den in den Auslegern integrierten linearen, hydraulischen Verschiebesystemen.

2 Mechanischer Antrieb

Der Antrieb aller vier Kreiseinheiten funktioniert mechanisch über Gelenkwellen.

3 Kreiselentlastung

Die beiden vorderen Kreiseinheiten werden hydraulisch entlastet. Ein Manometer am Anbaubock hilft Ihnen bei der Einstellung.

Bei den beiden hinteren Kreiseinheiten geschieht die Entlastung mechanisch.

Die Kreiselentlastung trägt zu einem ruhigen Lauf der Kreisel in Arbeitsstellung bei. Außerdem wird die Standsicherheit am Hang deutlich erhöht.

Schwader der Spitzenklasse



TOP 1252 C, 1403 C

TOP 1252 C, 1403 C

Den gehobenen Ansprüchen von Lohnunternehmern und großen Betrieben begegnen wir mit unseren beiden Schwadern der Spitzenklasse.

1 Z-Ausleger für enormen Verstellweg

Das Markenzeichen dieser Vierkreiselschwader ist der enorme Verstellweg der beiden vorderen Kreisel. Dieser wird durch die Z-förmigen Ausleger ermöglicht. Der Verstellweg pro Kreisel beträgt bis zu 2,50 m.

2 Einzigartiger Hybridantrieb

PÖTTINGER hat für diese Schwader eine einzigartige Hybrid-Technik entwickelt:

- Kreiselantrieb vorne hydraulisch
- Kreiselantrieb hinten mechanisch

Der hydraulische Antrieb ermöglicht einen extrem raschen Ein- und Ausschub der Kreiseleinheiten. Daneben profitieren Sie von weniger Verschleiß und Wartungsaufwand.

Pro Kreiseleinheit arbeitet eine Ölpumpe mit eigenem Ölhaushalt.

3 Kreiselentlastung

Beim TOP 1252 C werden alle vier Kreisel mechanisch durch Federn entlastet.

Beim TOP 1403 C werden die beiden vorderen Kreiseleinheiten hydraulisch und die beiden hinteren mechanisch entlastet. Die Stärke der Entlastung passt sich automatisch in Abhängigkeit von der Arbeitsbreite an. Dies sorgt neben der Schonung der Grasnarbe für eine geringere Belastung auf die Kreiseleinheit bei maximalen Bedienkomfort.



Macht es jedem recht – und recht sauber

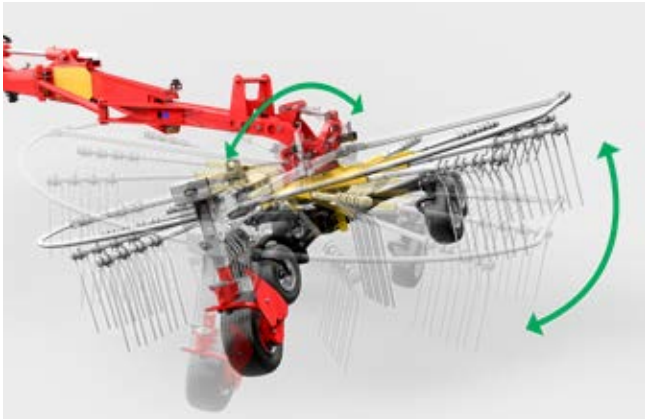

Kardanische Kreiselauflhängung

Den ausreichenden Bewegungsspielraum der Kreiseinheiten für die dreidimensionale Boden Anpassung wird dank der kardanischen Kreiselauflhängung erreicht. Gemeinsam mit dem MULTITAST Rad ist eine perfekte Anpassung an jede Bodenwelle garantiert.



Einstellung der Rechenhöhe

Die Rechenhöhe kann entweder elektrohydraulisch von der Traktorkabine aus oder per Handkurbel eingestellt werden. Dabei wird zum Kreiselfahrwerk automatisch das MULTITAST Rad mitverstellt.



Anhängung

Die Anhängung erfolgt über einen Rohrbügel. Der doppel-schnittige Drehpunkt sorgt für eine hohe Lebensdauer. Alle Kabel und Schläuche werden zentral über den Schlauchhalter geführt.

Eine Gelenkwellenablage und die Schlauchgarderobe sind bei PÖTTINGER Standard.



Großer Lenkeinschlag

Die TOP Vierkreiselschwader zeichnen sich durch ihren großen Lenkeinschlag aus. Bei der Ausstattung mit der Profiline Komfortsteuerung kontrolliert ein Winkelsensor den Lenkeinschlag und gibt ein akustisches Signal, wenn zu stark eingelenkt wird. Folgeschäden an der Gelenkwelle werden dadurch vermieden.

TOP 1252 C, 1403 C, VT 12540 C



Bereifung und Bremsen

Ab Werk stehen verschiedene Bereifungen zur Auswahl:

- 500/50-17 (Standard bei TOP 1252 C, VT 12540 C)
- 620/40 R 22,5 (Standard bei TOP 1403 C)
- 710/35 R 22,5 (optional)

Standardmäßig sind unsere Vierkreiselschwader mit einer Druckluftbremse ausgestattet. Auf Wunsch ist beim TOP 1252 C und 1403 C auch eine hydraulische Variante erhältlich.



Basicline Vorwahlschaltung

Der TOP VT 12540 C ist standardmäßig mit der Basicline Vorwahlschaltung ausgestattet. Die Aushebung und Klappung aller Kreiseinheiten geschieht dabei mit einem doppeltwirkenden Steuergerät. Dank integrierter Schrittfolgeventile heben und senken sich die vorderen Kreisel immer zuerst. Über die Kippschalter am BASIC CONTROL Bedienterminal können Sie zwischen gemeinsamen und getrennten Heben und Senken der vorderen beiden Kreisel wählen. Für die Arbeitsbreitenverstellung werden die beiden vorderen Kreisel gemeinsam per separatem Steuergerät bedient.

Ohne Absteigen vom Feld auf die Straße

Unsere TOP Vierkreiselschwader ermöglichen Ihnen eine Transportposition unter 4 m, ohne dafür die Zinkenarme abnehmen zu müssen.



Profiline Komfortsteuerung

Beim TOP 1403 C ist die Profiline Komfortsteuerung Standard. Beim TOP 1252 C ist diese optional. Dafür ist Load-Sensing oder ein Druck-Umlauf-System notwendig.

Der Schwader wird dabei entweder über Ihr ISOBUS-fähiges Traktorterminal oder andere Bedienterminals (CCI 1200, EXPERT 75, POWER CONTROL) angesteuert.

Profiline Komfortsteuerung



Speicherfunktion

Für maximalen Bedienkomfort können Sie drei Arbeitsbreiten und drei Rechhöhen unabhängig voneinander speichern und abrufen. So können Sie den Schwader schnell und einfach an die gegebenen Bedingungen anpassen. Auch die Aushubhöhe der Kreisel ist vom Bedienpult einstellbar und wird mittels Winkelsensoren gemessen.

Überlappungssteuerung (nur TOP 1403 C)

Mit der serienmäßigen Überlappungssteuerung wird bei Kurvenfahrt automatisch der vordere kurveninnere Kreisel eingefahren. Eine ausreichende Überlappung vom hinteren Kreisel ist somit jederzeit gewährleistet. Beim Geradeausfahren wird der vordere Kreisel wieder automatisch nach außen geschoben. Auf diese Weise nutzen Sie stets die maximal mögliche Arbeitsbreite perfekt aus.



Spitzschwadmodus (nur TOP 1403 C)

Der Spitzschwadmodus erleichtert Ihnen das Schwaden auf Keilstücken. Dabei folgt beim Ausheben bzw. Absenken der vorderen Kreisel der jeweilige hintere wegabhängig nach. Die linken und rechten vorderen Kreisel sind dabei unabhängig voneinander bedienbar.

Dieser Modus ist einfach im Work-Menü aktivierbar.

Direkter Modus

Der direkte Modus ermöglicht den Einzelaushub einer beliebigen Kreiseleinheit ohne zuvoriger Vorwahl der Kreisel.

Diese schnelle und komfortable Bedienung einzelner Kreisel ist besonders bei Hindernissen innerhalb des Schlages sehr hilfreich.



Transportmodus

Für das Wechseln vom Arbeits- in den Transportmodus ist lediglich ein Tastendruck notwendig. Die Maschine fährt die Arbeitsbreite ein, klappt die Kreisel ein und verriegelt automatisch.

Section Control

Der TOP 1403 C ist standardmäßig Section Control fähig. Bei entsprechender Ausrüstung am Traktor können so die einzelnen Kreiseleinheiten abhängig von der GPS-Position am Vorgewende automatisch gehoben und gesenkt werden.



PÖTTINGER CONNECT Telemetrieinheit

PÖTTINGER CONNECT ist der Einstieg in die Welt der vernetzten Daten. Die Telemetrieinheit bietet die Möglichkeit, Funktionen der Maschinensteuerung zu übernehmen. Dabei werden Anwendungen wie Section Control (TC-SC) und Variable Rate Control (TC-GEO) ermöglicht.

GeoSuite App

In Kombination mit PÖTTINGER CONNECT ermöglicht die GeoSuite App eine grafische Darstellung der Bedeckungskarte. Die Anwendung kann mit beliebigen Tablets und Smartphones über den Webbrowser aufgerufen werden. Die Verbindung zum Schwader geschieht ganz einfach via WLAN. Mit der App können unter anderem Feldgrenzen angelegt und der Section Control Automatikmodus aktiviert werden. In diesem Modus werden die einzelnen Kreiseleinheiten abhängig von der GPS-Position am Vorgewende automatisch gehoben und gesenkt.

Digitale Landtechnik

Ohne agrirouter

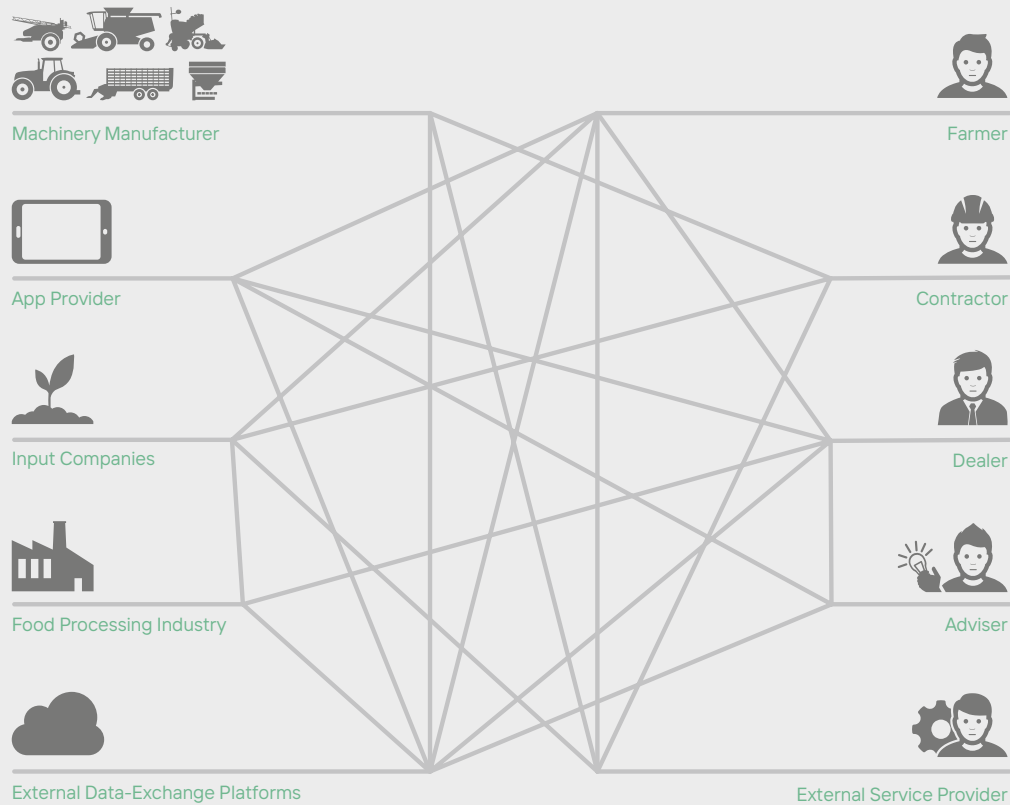

Mit agrirouter

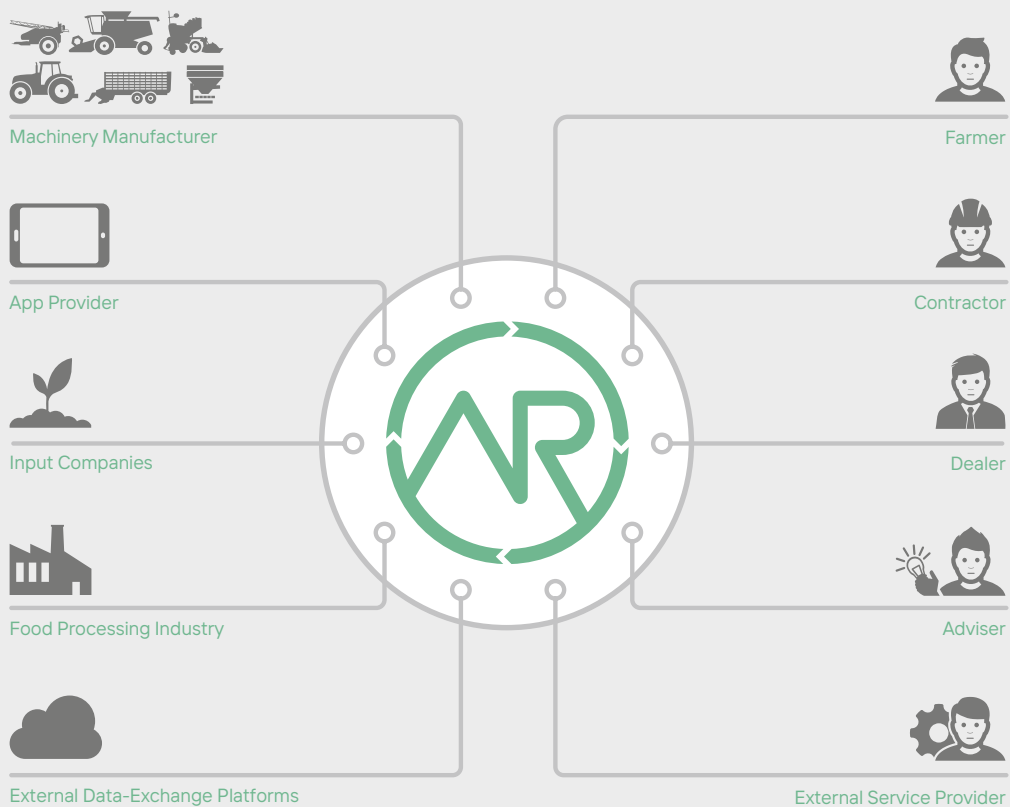

Herstellerübergreifender, drahtloser Datentransfer

Dank der ISOBUS Norm können Maschinen verschiedener Hersteller auf einfachste Weise miteinander kommunizieren und untereinander Daten austauschen. Um diese Daten auch nach der Arbeit zu nutzen, ist es sinnvoll, sie in ein Farmmanagementsystem zu importieren und beispielsweise für Dokumentationszwecke auszuwerten. So einfach der herstellerübergreifende Datentransfer zwischen Landmaschinen mittlerweile ist, so schwierig gestaltet er sich zwischen Maschinen und Softwareprodukten verschiedener Anbieter. Dafür verantwortlich waren bis zuletzt fehlende Standards. Aus diesem Grund haben sich verschiedene Landtechnikhersteller – darunter auch PÖTTINGER – zusammengeschlossen und gemeinsam den agrirouter entwickelt. Der agrirouter ermöglicht einen herstellerübergreifenden, drahtlosen Datenaustausch zwischen Maschinen und Agrarsoftware und reduziert die Zahl der Kommunikationsschnittstellen innerhalb der Landtechnik auf ein Minimum.

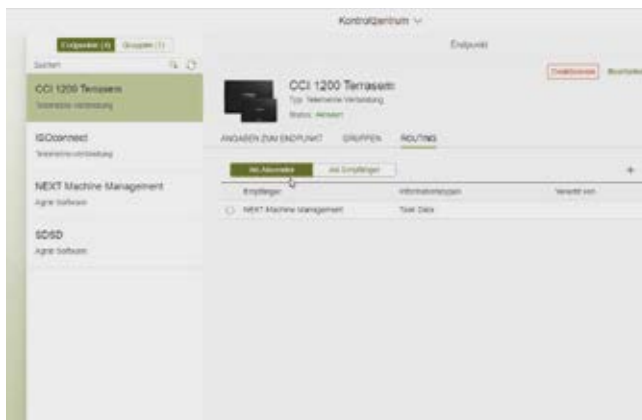

Die „Datenspedition“ agrirouter

Der agrirouter ist eine Web-basierte Datenaustauschplattform. Über einen kostenfreien Account lassen sich Daten wie z. B. Aufträge von Ihrer Ackerschlagkartei direkt ans CCI 1200 Terminal schicken. Umgekehrt können Sie maschinenbezogene Daten direkt an Ihren Hof-PC schicken.

Transparenz

Nur Sie legen die Routen fest, auf denen der agrirouter Ihre Daten transportiert.

Datensicherheit

agrirouter speichert keine Daten – Sie behalten die volle Kontrolle.

Wir sind ready for agrirouter

Eine Vielzahl unserer ISOBUS-fähigen Maschinen aus dem Bereichen Ackerbau und Grünland lassen sich an den agrirouter anbinden.

Diese Maschinen sind in der Lage, Summenwerte, die hinsichtlich der geleisteten Arbeit sinnvoll sind, zu dokumentieren und zur Verfügung zu stellen. Diese Daten können als standardisierte ISO-XML Datei über das CCI 1200 Terminal kabellos vom Traktor ins Büro geschickt werden. Umgekehrt können Sie Aufträge von Ihrem Farmmanagementsystem drahtlos auf das CCI 1200 Terminal im Traktor schicken. Sie brauchen für die Datenübertragung keinen USB-Stick mehr. Auch ein gemischter Maschinenpark stellt für den Datentransfer via agrirouter kein Problem dar, sofern der jeweilige Landtechnikhersteller im agrirouter-Konsortium Mitglied ist.

Weitere Infos unter www.my-agrirouter.com

Zubehör



	Schwadtuch	Hydraulische Schwadtuchschwenkung	Dämpfungsstreben	Tandemachsen
TOP 342 / 382	■	□	□	□
TOP 422 / 462	■	□	■	■
TOP 422 A / 462 A	■	□	-	■

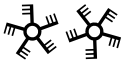

TOP 612	■	-	■	□
TOP 612 C	□	-	-	□
TOP 702 C	□	-	-	□
TOP 762 C	□	-	-	■
TOP 762 C CLASSIC	□	-	-	□
TOP 882 C	□	-	-	■
TOP 962 C	□	-	-	■

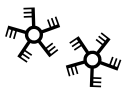

TOP 652	■	-	-	■
TOP 662	■	□	-	□
TOP VT 6820 S	■	-	-	■
TOP VT 7620 S	■	-	-	■
TOP 632 A / 692 A / 782 A	■	□	-	■

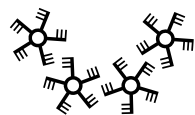

TOP VT 12540 C	□	-	-	■
TOP 1252 C	■	-	-	■
TOP 1403 C	□	-	-	■

Wird oft zusammen gekauft

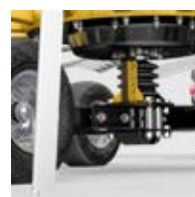
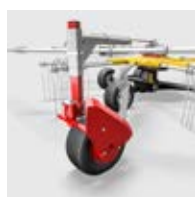

Innenliegendes Tastrad	MULTITAST Rad	Hydraulische Arbeitsbreitenverstellung	Elektrohydraulische Einkreiseldienung	Elektrohydraulische Transportverriegelung	Elektrohydraulische Höhenverstellung
-	<input type="checkbox"/>	-	-	-	-
-	<input type="checkbox"/>	-	-	-	-
-	<input type="checkbox"/>	-	-	-	-
-	-	-	-	-	-
■	<input type="checkbox"/>	-	<input type="checkbox"/>	-	-
■	<input type="checkbox"/>	<input type="checkbox"/>	<input type="checkbox"/>	-	-
■	<input type="checkbox"/>	<input type="checkbox"/>	<input type="checkbox"/>	-	-
■	<input type="checkbox"/>	<input type="checkbox"/>	<input type="checkbox"/>	-	-
■	<input type="checkbox"/>	■	<input type="checkbox"/>	<input type="checkbox"/>	<input type="checkbox"/>
■	<input type="checkbox"/>	■	<input type="checkbox"/>	<input type="checkbox"/>	<input type="checkbox"/>
-	■	-	-	-	-
■	<input type="checkbox"/>	<input type="checkbox"/>	<input type="checkbox"/>	-	-
■	<input type="checkbox"/>	<input type="checkbox"/>	<input type="checkbox"/>	<input type="checkbox"/>	<input type="checkbox"/>
■	<input type="checkbox"/>	■	<input type="checkbox"/>	<input type="checkbox"/>	<input type="checkbox"/>
■	<input type="checkbox"/>	■	-	-	-
■	<input type="checkbox"/>	■	■	■	-
■	<input type="checkbox"/>	■	<input type="checkbox"/>	<input type="checkbox"/>	<input type="checkbox"/>
■	<input type="checkbox"/>	■	■	■	<input type="checkbox"/>

Konfigurieren Sie Ihre persönliche Maschine.

■ = Standard, □ = optional

Technische Daten



Einkreiselschwader

	Arbeitsbreite	Arbeitsbreite Zweischwadfunktion	Arme pro Kreisel	Kreiseldurchmesser	Kurvenbahndurchmesser
TOP 342	3,40 m	–	10	2,80 m	350 mm
TOP 382	3,80 m	–	11	3,00 m	350 mm
TOP 422	4,20 m	–	12	3,30 m	420 mm
TOP 462	4,60 m	–	12	3,70 m	420 mm
TOP 422 A	4,20 m	–	12	3,30 m	420 mm
TOP 462 A	4,60 m	–	12	3,70 m	420 mm

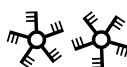

Zweikreiselschwader mit Mittenablage

TOP 612	5,90 m	–	11	2,82 m	350 mm
TOP 612 C	5,90 m	–	11	2,80 m	350 mm
TOP 702 C	6,25 m – 6,90 m	–	11	3,07 m	350 mm
TOP 762 C CLASSIC	6,75 m – 7,50 m	–	11	3,30 m	420 mm
TOP 762 C	6,75 m – 7,50 m	–	13	3,30 m	420 mm
TOP 882 C	7,70 m – 8,80 m	–	13	3,70 m	420 mm
TOP 962 C	8,90 m – 9,60 m	–	15	4,30 m	420 mm

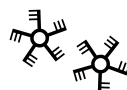

Zweikreiselschwader mit Seitenablage

TOP 652	6,40 m	–	10 / 12	3,00 m / 3,15 m	350 mm
TOP 662	6,55 m	7,30 m	12	3,07 m	350 mm
TOP VT 6820 S	6,80 m	7,60 m	13	3,30 m	420 mm
TOP VT 7620 S	7,60 m	8,60 m	13	3,70 m	420 mm
TOP 632 A	3,40 m – 6,30 m	6,80 m	12	3,00 m	420 mm
TOP 692 A	3,70 m – 6,90 m	7,40 m	12	3,30 m	420 mm
TOP 782 A	4,10 m – 7,80 m	8,30 m	12	3,70 m	420 mm

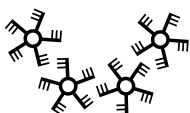

Vierkreiselschwader mit Mittenablage

TOP VT 12540 C	10,00 m – 12,50 m	–	12 / 13	3,30 m	420 mm
TOP 1252 C	8,00 m – 12,50 m	–	13	3,30 m	420 mm
TOP 1403 C	9,00 m – 14,00 m	–	13	3,70 m / 3,45 m	420 mm

TOP Schwadkreisel

Abstand der Zinkenarmlager	Bereifung Transportfahrwerk	Transportbreite (mit Zinkenarmen)	Transportlänge	Transport- / Abstellhöhe	Gewicht
300 mm	–	1,95 m (2,80 m)	–	–	474 kg
450 mm	–	1,95 m (3,00 m)	–	–	495 kg
600 mm	–	2,29 m	–	–	730 kg
700 mm	–	2,29 m	–	–	765 kg
600 mm	–	2,13 m	–	–	820 kg
700 mm	–	2,48 m	–	–	860 kg
450 mm	–	2,70 m	3,13 m	3,40 m / 2,70 m	1.010 kg
450 mm	260/70-15,3	2,55 m	5,15 m	3,52 m / 2,92 m	1.470 kg
450 mm	260/70-15,3	2,55 m / 2,90 m	5,83 m	3,80 m / 3,30 m	1.680 kg
600 mm	260/70-15,3	2,55 m / 2,90 m	5,83 m	3,99 m / 3,50 m	1.800 kg
600 mm	260/70-15,3	2,55 m / 2,90 m	5,83 m	3,99 m / 3,50 m	1.940 kg
700 mm	340/55-16	2,90 m	6,50 m	3,99 m / 3,50 m	2.620 kg
900 mm	340/55-16	2,95 m	7,00 m	3,95 m / 3,85 m	3.130 kg
450 mm	260/70-15,3	2,95 m	7,90 m	3,95 m / 3,43 m	2.000 kg
450 mm	260/70-15,3	2,55 m / 2,90 m	8,10 m	3,99 m / 3,99 m	1.990 kg
600 mm	340/55-16	2,90 m	8,70 m	3,99 m / 3,60 m	2.400 kg
700 mm	340/55-16	2,90 m	9,35 m	3,99 m / 3,60 m	2.700 kg
600 mm	–	1,90 m	7,30 m	–	1.700 kg
600 mm	–	2,13 m	7,80 m	–	1.750 kg
700 mm	–	2,48 m	9,30 m	–	1.900 kg
600 mm	500/50-17	3,00 m	9,60 m	3,99 m / 3,99 m	5.200 kg
600 mm	500/50-17	3,00 m	10,25 m	3,99 m / 3,40 m	6.315 kg
700 mm	620/40-22,5	3,00 m	10,60 m	3,99 m / – m	6.450 kg



MyPÖTTINGER – Einfach. Jederzeit. Überall.

Profitieren Sie von zahlreichen Vorteilen

MyPÖTTINGER ist unser Kundenportal, das Ihnen wertvolle Informationen über Ihre PÖTTINGER Maschinen bietet.

Erhalten Sie individuelle Informationen und nützliche Tipps zu Ihren PÖTTINGER Maschinen in „Mein Maschinenpark“. Oder informieren Sie sich über die PÖTTINGER Produktpalette.

Mein Maschinenpark

Fügen Sie Ihre PÖTTINGER Maschinen dem Maschinenpark hinzu und vergeben Sie einen individuellen Namen. Sie erhalten wertvolle Informationen wie: nützliche Tipps zu Ihrer Maschine, Bedienungsanleitungen, Ersatzteillisten, Wartungsinformationen, sowie alle technischen Details und Unterlagen.

Infos zur Produktpalette

MyPÖTTINGER stellt Ihnen für alle Maschinen ab Baujahr 1997 maschinenspezifische Informationen zur Verfügung.

QR-Code vom Typenschild mit Smartphone oder Tablet einscannen oder unter www.mypoettinger.com bequem zu Hause mit Ihrer Maschinenummer abrufen. Sofort erhalten Sie eine Vielzahl an Informationen zu Ihrer Maschine wie Betriebsanleitungen, Ausstattungsinformationen, Prospekte, Fotos und Videos.

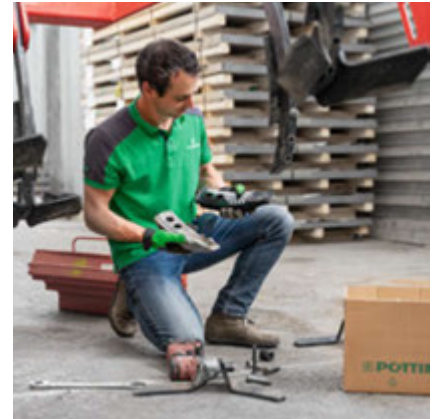
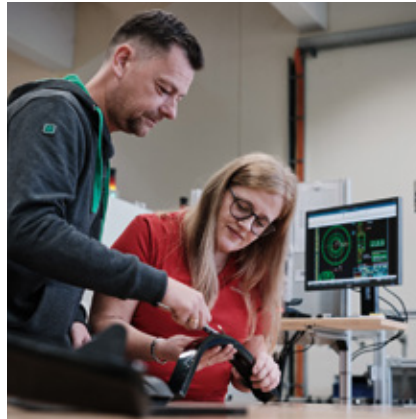

Setzen Sie auf das Original

PÖTTINGER ORIGINAL PARTS – überzeugen durch höchste Funktionalität, Betriebssicherheit und Leistungsfähigkeit. Diesem Anspruch haben wir uns bei PÖTTINGER verschrieben.

Unsere PÖTTINGER ORIGINAL PARTS fertigen wir deshalb aus qualitativ hochwertigen Materialien. Jedes einzelne Ersatz- und Verschleißteil ist bei uns optimal auf das Gesamtsystem Ihrer Maschine abgestimmt. Denn unterschiedliche Boden- und Einsatzverhältnisse fordern oftmals eine individuelle Anpassung.

Wir gehen auf unsere Kundschaft ein und bieten mit den drei Verschleißteillinien CLASSIC, DURASTAR und DURASTAR PLUS für alle Anforderungen das richtige Paket. Originalteile machen sich bezahlt, denn Know-how lässt sich nicht kopieren.

Ihre Vorteile

- Sofortige und langfristige Verfügbarkeit
- Maximale Lebensdauer durch innovative Produktionsverfahren und die Verwendung hochwertigster Materialien
- Vermeidung von Funktionsstörungen durch perfekte Passgenauigkeit
- Bestes Arbeitsergebnis durch optimale Abstimmung auf das Gesamtsystem der Maschine
- Kostensenkung und Zeitersparnis durch längere Wechselintervalle der Verschleißteile
- Umfassende Qualitätsprüfung
- Ständige Weiterentwicklung durch Forschung und Entwicklung
- Weltweite Ersatzteilversorgung
- Attraktive, marktkonforme Preise für sämtliche Ersatzteile

Verschleißteillinien

CLASSIC bezeichnet die klassische Verschleißteillinie. Wir setzen damit den Maßstab für Originalteile hinsichtlich Qualität, bestem Preis-Leistungs-Verhältnis und Zuverlässigkeit.

DURASTAR ist die Innovation am Verschleißteilmarkt – beständig, hochwertig, leistungsfähig und zuverlässig.

Extreme Einsatzbedingungen und Beanspruchung der Maschinen sind für Sie ganz normal? Dann ist die DURASTAR PLUS Linie die richtige Wahl.



Erfolgreicher mit PÖTTINGER

- Als Familienunternehmen seit 1871 Ihr zuverlässiger Partner
- Spezialist für Ackerbau und Grünland
- Zukunftsweisende Innovationen für herausragende Arbeitsergebnisse
- In Österreich verwurzelt – in der Welt zu Hause

Setzen Sie auf unsere TOP Schwadkreisel

- Bestes Futter durch optimale Bodenangepassung
- Langlebige Schwader durch hochwertige und intelligente Konstruktion
- Flexible Maschinen für Ihre individuellen Bedürfnisse
- Einfache und komfortable Bedienung

Informieren Sie sich jetzt:

PÖTTINGER Landtechnik GmbH

Industriegelände 1
4710 Grieskirchen
Österreich
Telefon +43 7248 600-0
info@poettinger.at
www.poettinger.at

PÖTTINGER AG

Mellingerstrasse 11
5413 Birmenstorf (Kt. Aargau)
Schweiz
Telefon +41 56 201 41 60
info@poettinger.ch
www.poettinger.ch

PÖTTINGER Deutschland GmbH

Servicecenter Landsberg
Justus-von-Liebig-Straße 6
86899 Landsberg am Lech
Deutschland
Telefon +49 8191 9299-0
landsberg@poettinger.at
www.poettinger.at

Verkaufs- und Servicecenter Hörstel

Gutenbergstraße 21
48477 Hörstel
Deutschland
Telefon +49 5459 80570-0
hoerstel@poettinger.at
www.poettinger.at