

HIT/HIT T





HIT / HIT T

Przetrzęsacze

Nasze niezawodne przetrzęsacze przekonują perfekcją w kopiowaniu nierówności terenu. Efektem jest czyste przetrzęsanie i pozbawiona zanieczyszczeń pasza. Szerokie koła oraz system Multitast na koźle zawieszenia wyraźnie poprawiają efektywność pracy na stoku. Jakość wykonania zapewnia dużą żywotność przetrzęsacza.

HIT

Przetrzęsacze HIT zawieszane na 3-pkt z czterema, sześcioma i ośmioma karuzelami wyróżniają się nową karuzelą DYNATECH i koźlem zawieszenia.

HIT T

Praktycy oczekują odpowiedniego przetrzęsacza na duże arealy. Firma PÖTTINGER wyznaczyła sobie przy projektowaniu jasny cel: wytrzymałość, niezawodność i wysoka funkcjonalność poparta perfekcyjnym kopiowaniem terenu i wysoką jakością przetrzęsania. Ciągnięte przetrzęsacze HIT z dziesięcioma lub dwunastoma karuzelami współpracujące efektywnie również z ciągnikami małej mocy, są znakomitym rozwiązaniem na duże arealy.

Treść	Strona
Karuzela DYNATECH	4
Dopasowanie do nierówności terenu MULTITAST	6
HIT detale techniczne	7
HIT 4.47 / HIT 4.54	10
HIT 6.61 / 6.69 / 6.80	12
HIT 8.81 / HIT 8.91	14
HIT 4.54 T / HIT 6.80 T / HIT 8.91 T	16
HIT 8.9 T / 10.11 T / HIT 12.14 T	18
HIT szerokości robocze	26
Dane techniczne / wyposażenie	28

DYNATECH

Nowa karuzela

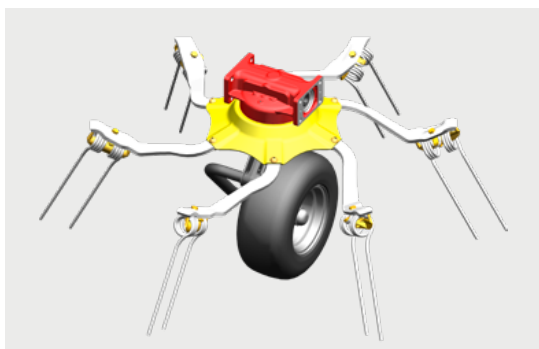

Kolejna innowacja PÖTTINGER: Jedyna w swoim rodzaju wygięta forma ramion gwarantuje Państwu czysty obraz pola po przetrzaskaniu. Wysoka wydajność pracy jest w przypadku naszych zaczepianych i ciągnanych przetrzaskaczy HIT oczywistością.

DYNATECH we wszystkich modelach HIT

Karuzele o średnicy 1,30m z pięcioma ramionami znakomicie nadają się do pracy na niską i młodą trawę. Karuzele o średnicy 1,42 m lub 1,67 m z sześcioma ramionami są dostosowane do pracy w każdych warunkach.

Cztery razy czyściej

- **Podbieranie paszy**- mała średnica karuzeli gwarantuje czyste podbieranie.
- **Pasza**- optymalne kopiowanie nierówności terenu przez pojedyncze karuzele zapewnia czystą paszę.
- **Obraz pola po przetrzaskaniu**-idealny kąt przetrzaskania zapewnia czyste i równomiernie przetrzaskanie paszy.
- **Maszyna**- dzięki wygiętej formie palców pasza nie owija się wokół karuzeli.

Niecodzienna forma ramion palców.

Nadążne prowadzenie palców redukuje obciążenie łożysk. Dodatkowo ciągnane palce pracują lekko, miękko i chronią paszę. Wygięta forma zapobiega również nagromadzeniu się zielonki na ramionach i owijaniu się wokół karuzeli.



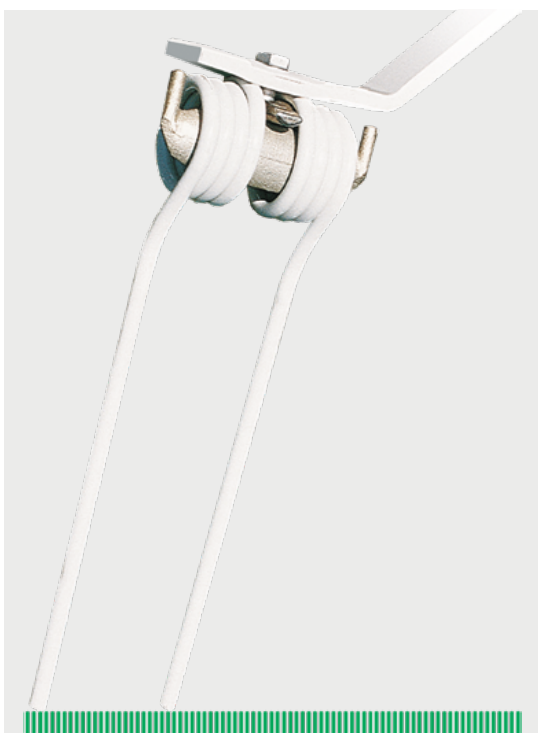

Palce HEAVY DUTY

Większe bezpieczeństwo

- Mocne osadzenie przez śruby.
- Zabezpieczenie przed utratą palców jest standardem.

Większa żywotność palców

- Łukowaty uchwyt podtrzymuje wygięcie palców.
- Duża wolna przestrzeń między wygięciem palców i ramieniem zapewnia najlepszą elastyczność i swobodę ruchu.
- Mocne palce w jakości Super-C.

Czysta pasza

Nierównej długości ramiona palców podbierają równomiernie paszę i w istotny stopniu przyczyniają się do polepszenia jakości przetrząsania. Dwa kąty ustawienia pochylenia przez przekręcenie uchwytu o 180 °. Gwarancja czystej paszy.

Stabilne mocowanie palców

Kapsle karuzeli składają się z grubościennych formowanych elementów, w których precyzyjnie wyznaczono miejsca na osadzenie ramion palców. Dodatkowo ramiona są skręcone z piastą, co zwiększa stabilność połączenia.

Podczas przetrząsania palce i ramiona są najbardziej obciążone. Masywne ramiona są wykonane ze sprasowanej płaskiej stali. Zapewnia to bezpieczne i stabilne osadzenie palców.

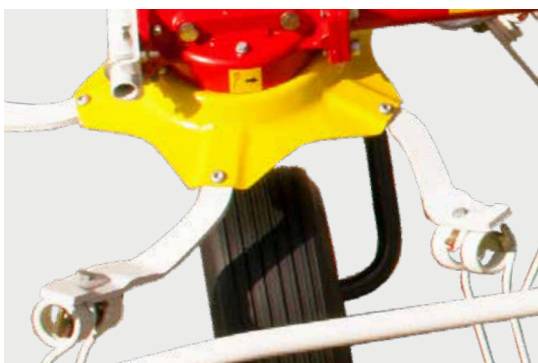

HIT

Cztery do ośmiu karuzeli



Wyjątkowe kopiowanie nierówności terenu

Kopiowanie nierówności terenu i ochrona paszy to priorytety w przetrząsacach HIT. Dodatkowe koło kopiujące na wychylnym koźle kopiuje tuż przed uchwytem palców kontury terenu i reaguje na najmniejszenie nierówności. Efekt: Czysta pasza, mniej popiołu i zdrowsze zwierzęta.

Koło zawsze z przodu

Dodatkowe koło kopiujące na koźle zawieszenia prowadzi przetrząsacz perfekcyjnie nad nierównościami terenu. Głębokość robocza jest zawsze prawidłowo ustawiona przez to koło. Możecie Państwo jechać szybciej i przy tym zwiększyć wydajność na hektar. Przy tym chroniona jest darń i jednocześnie palce wytrzymują dłużej. Dodatkowe koło kopiujące jest szczególnie zalecane do pracy na stoku.

- Koło można montować dowolnie na listwie z otworami na koźle zawieszenia po lewej i prawej stronie.
- Ciężko górne jest zahaczane w podłużnym otworze koźła zawieszenia.
- Regulacje ustawienie w pionie odbywa się beznarzędziowo.
- W maszynach ciągnanych koło kopiujące jest montowane na dyszlu.



Przetrzęsanie na skrajach – prosto i wygodnie

Przez aktywne skośnie ustawienie wszystkich kół, przetrzęsacz pracuje po skosie i rozrzuca paszę równomiernie na skoszonej powierzchni. Pasza nie jest wyrzucana na sąsiednie pola. Koła mogą być przestawiane zarówno w lewo jak i w prawo. Przetrzęsanie na granicy pola jest więc zawsze możliwe, niezależnie od kierunku jazdy.

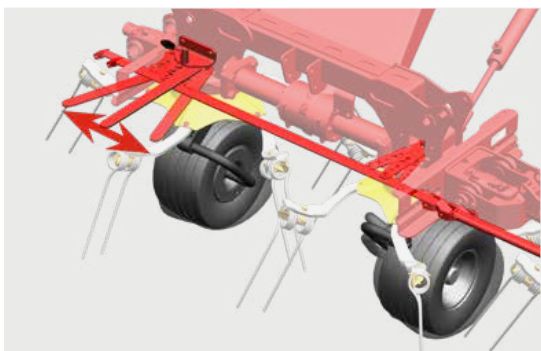

Mechaniczne urządzenie do przetrzęsania na skrajach HIT 4.47 / HIT 4.54 / HIT 4.54 T

- Koła są przestawiane ręcznie na każdej z czterech karuzeli.
- Pozycja dźwigni po środku - z lewej - z prawej

HIT 6.61 / HIT 6.69 / HIT 6.80

HIT 8.81 / HIT 8.91

- Przesławienie odbywa się przy pomocy dźwigni centralnie na wszystkich kołach.



Hydrauliczne urządzenie do przetrzęsania na skrajach

HIT 6.61 / HIT 6.69 / HIT 6.80 / 6.80 T

HIT 8.81 / HIT 8.91 / HIT 8.91 T

Przy pomocy siłownika hydraulicznego podwójnego działania można wygodnie przestawiać położenie wszystkich kół z kabiny ciągnika. Wskaźnik ustawienia koła jest widoczny z pozycji fotela w ciągniku.

Atrakcyjny cenowo wariant

Gdy urządzenie do przetrzęsania na skrajach nie jest potrzebne, koła są seryjnie połączone na sztywno z osłoną karuzeli.

Wytrzymałość i niezawodność

na wiele lat



Przeguby napędu bez luzu

Stale smarowane przeguby pojedyncze i podwójne zapewniają płynny, wydajny napęd. Skuteczne przenoszenie siły sprawia, że palce podbierają paszę w precyzyjnych odstępach równomiernie, po czym ją perfekcyjnie roztrzaskują.

Jednocześnie w każdej pozycji mogą się obracać, co eliminuje szkody spowodowane nieprawidłową obsługą.

Podwójnie osadzone łączenia ramy umożliwiają perfekcyjne kopiowanie nierówności terenu. Można je łatwo konserwować i wyposażyć w tuleje ślizgowe.



Mocna przekładnia karuzeli

- Duże koła zębate i łożyska zapewniają spokojną pracę napędu.
- Zamknięte przekładnie kątowe są zabezpieczone smarem.
- Bez strat oleju.
- Przeguby są osadzone na ząbkowanym wałku.

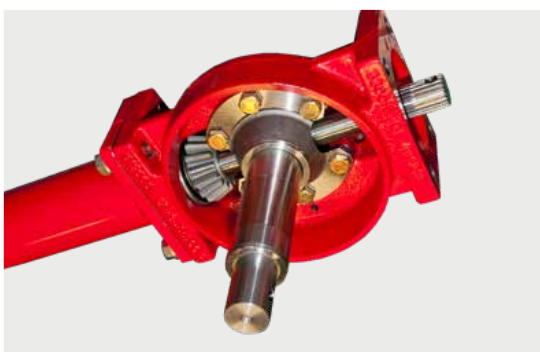



Spokojnie i chroniąc darni

Duże koła balonowe 16 x 6,5-8 karuzeli zapewniają również na nierównych i niestabilnych glebach spokojną jazdę i ochronę darni. Wszystkie koła są wyposażone w kołpaki służące ochronie przed owijaniem się pokosu.

HIT 8.81 / HIT 8.91 / HIT 8.9 T / HIT 10.11 T / HIT 12.14 T

Obydwie wewnętrzne karuzele są wyposażone w ogumienie balonowe 16 x 9,50-8. Polepsza to rozłożenie ciężaru podczas pracy i chroni glebę.



Umiejętność adaptacji zapewnia czystą pracę

Karuzele można bez użycia narzędzi ustawić w trzech pozycjach. Możecie Państwo szybko i w prosty sposób dopasować karuzele do warunków na łące. W efekcie uzyskuje się czysty i równomierny obraz przetrząśniętej masy zielonej.

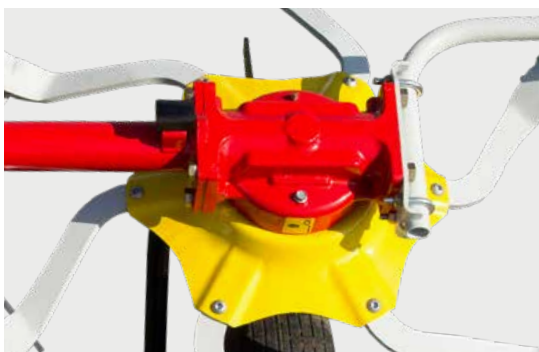

Najwyższa jakość powłoki lakierniczej

Lakierowanie KTL i pokrywa proszkowa gwarantują elastyczność i dużą żywotność. W połączeniu z estetycznym i nowoczesnym wyglądem podnoszą wartość maszyny na rynku wtórnym.



HIT 4.47

HIT 4.54

Zaczepiany przetrząsacz czterokaruzelowy



Przetrząsacze te o szerokości roboczej (DIN) 4,40 m i 5,20 m mają kompaktową budowę i doskonale nadają się do pracy na stoku. Zwarty i gotowy do pracy. Sześć ramion palców na karuzeli gwarantuje przy każdej paszy optymalny obraz po przetrząśnięciu.

Wyjątkowo krótki koziół zawieszenia

Zawieszane przetrząsacze HIT są znane z krótkiego kozła zawieszenia. Dzięki temu punkt ciężkości znajduje się bliżej ciągnika. Zmniejsza się zapotrzebowanie na siłę podnoszenia i zwiększa się bezpieczeństwo jazdy.

Optymalne prowadzenie w zakręcie

- Zgrabiarki z kozłem wychylnym poruszają się na zakrętach dokładnie po torze ciągnika.
- Podczas podnoszenia sercowaty sworzeń kozła wychylnego ustawia maszynę w pozycji centralnej.
- Podłużny otwór jest przewidziany do pracy z kołem kopiującym i sztywnym ciągłem górnym.
- Praktyczny trzymak do wałka przegubowego i ergonomiczny uchwyt do węży ułatwiają zaczepianie i odłączanie maszyny.
- Blokada transportowa gwarantuje bezpieczeństwo na drodze.

Kompaktowy i bezpieczny podczas transportu

Hydrauliczne podnoszenie karuzeli z kabiny ciągnika to czysty komfort pracy. W pozycji transportowej karuzele można wychylić do wewnątrz. Zwiększa to bezpieczeństwo podczas jazdy a także ogranicza ilość miejsca przy przechowywaniu. Tablice ostrzegawcze i oświetlenie należą do wyposażenia podstawowego.



HIT 6.61 HIT 6.69 HIT 6.80

Zaczepiany przetrząsacz sześciokaruzelowy

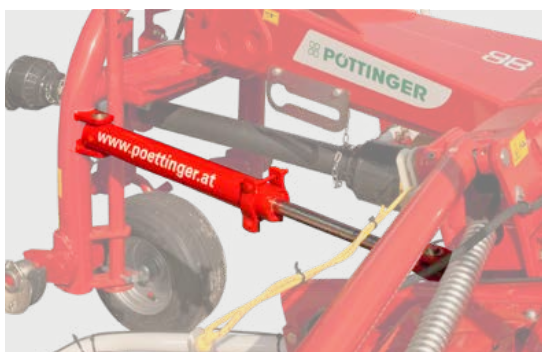

Seria przetrząsaczy dla rolników, którzy przywiązują dużą wagę do dobrego wyposażenia i wysokiego komfortu obsługi.

Szerokości robocze (DIN) 5,75 m / 6,45 m gwarantują dużą wydajność pracy. Mała średnica karuzeli wynosząca 1,30 m gwarantuje znakomite kopiowanie nierówności terenu, lepsze podbieranie paszy i równomiernie przetrząsanie.

Krótki koziół zawieszenia

Przetrząsacze HIT charakteryzują się krótkim 3-punktowym koźłem zawieszenia. Punkt ciężkości przenosi się przez to bliżej ciągnika. Podczas podnoszenia sercowaty sworzeń koźła wychylnego ustawia maszynę w pozycji centralnej. Pionowy punkt obrotowy zapobiega nadbieganiu maszyny podczas zjeżdżania ze stoku.

Podłużny otwór umożliwia zastosowanie koła MULTITAST i sztywnego ciągnika. Blokada transportowa gwarantuje bezpieczeństwo na drodze. Praktyczny trzymak do wałka przegubowego i ergonomiczny uchwyt do węża ułatwiają zaczepianie i odłączanie maszyny.

Amortyzatory tłumiące w standardzie

Amortyzatory tłumiące podwójnego działania zapewniają najbardziej skuteczne utrzymywanie maszyny w pozycji centralnej. To szczególnie ważne podczas pracy na stoku. Również przy dużej prędkości pracy amortyzatory zapewniają spokojną pracę maszyny. Podczas transportu po drogach HITy są dodatkowo stabilizowane.



Kompaktowy i bezpieczny podczas transportu

W pozycji transportowej odchylone w górę karuzele znajdują się blisko ciągnika. Takie rozłożenie punktu ciężkości korzystnie wpływa na bezpieczeństwo podczas jazdy. Podwójne przeguby napędu sprawiają, że karuzele obracają się w każdej pozycji. Nie ma więc ryzyka uszkodzenia przy nieprawidłowej obsłudze. Tablice ostrzegawcze i oświetlenie należą do wyposażenia podstawowego.



LIFTMATIC lub HYDROLIFT

Stanowiący wyposażenie na życzenie zawór LIFTMATIC(1) na koźle zawieszania blokuje przy podnoszeniu na uwroci zewnętrzne karuzele. W ten sposób powstaje duży prześwit od podłoża.

W przypadku ciągników z małą wysokością podniesienia na trzypunktce HYDROLIFT(2) będący wyposażeniem w opcji, unosi zewnętrzne pary karuzeli na uwroci. Daje to wystarczający prześwit na uwroci.



HIT 8.81

HIT 8.91

Zaczepiany – przetrząsacz
ośmiokaruzelowy



Wysokie wymagania profesjonalistów firma Pöttinger zaspokaja maszyną 8-karuzelową. Komfortowa obsługa zadowoli najbardziej wymagających. Idealny przetrząsacz do Państwa trzymetrowej kosiarki.

Szerokości robocze (DIN) 7,70 m / 8,60m gwarantują dużą wydajność pracy.

Mała średnica karuzeli wynosząca 1,30 m w HIT 8.81 gwarantuje znakomite kopiowanie nierówności terenu, lepsze podbieranie paszy i równomiernie przetrząsanie.

Obydwie wewnętrzne karuzele są wyposażone w ogumienie balonowe 16 x 9,50-8. Polepsza to rozłożenie ciężaru podczas pracy.

Optymalne prowadzenie w zakręcie

- Zgrabiarki z kozłem wychylnym poruszają się na zakrętach dokładnie po torze ciągnika.
- Podczas podnoszenia sercowaty sworzeń kozła wychylnego ustawia maszynę w pozycji centralnej.
- Podłużny otwór jest przewidziany do pracy z kołem kopiującym i sztywnym ciągiem górnym.
- Praktyczny trzymak do wałka przegubowego i ergonomiczny uchwyt do węży ułatwiają zaczepianie i odłączanie maszyny.
- Blokada transportowa gwarantuje bezpieczeństwo na drodze.



Kompaktowy i bezpieczny podczas transportu

Zewnętrzne karuzele można wychylić o kąt 180° dzięki sprzęgłu kłowemu.

- Mała wysokość transportowa.
- Tablice ostrzegawcze i oświetlenie należą do wyposażenia podstawowego.
- Przechowywanie w pozycji transportowej.
- Wysokość odstawienia wynosi tylko 2,87 m / 3,26m. Przetrzęsacze mogą być więc bez problemu przechowywane w halach maszynowych.



HYDROLIFT

W przypadku ciągników z małą wysokością podniesienia na trzypunktce HYDROLIFT będący wyposażeniem w opcji, unosi zewnętrzne pary karuzeli na uwrociu. Daje to wystarczający prześwit na uwrociu.

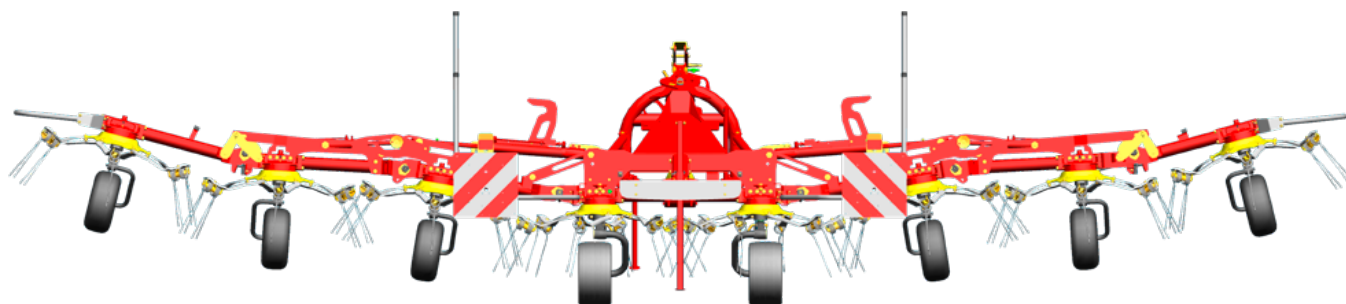

HIT 4.54 T HIT 6.80 T HIT 8.91 T

Przetrzęsacze ciągane –
duża wydajność z małymi ciągnikami



HIT 4.54 T – ciągany przetrzęsacz czterokaruzelowy

Ciągana maszyna HIT 4.54 T współpracuje z małymi ciągnikami. Na uwrociu i do transportu karuzele są unoszone przez siłownik hydrauliczny.

Urządzenie do przetrzęsania na skrajach

Do przetrzęsania na skrajach pola koła są przestawiane ręcznie



HIT 6.80 T – przetrzęsacz sześciokaruzelowy

HIT 6.80 T jest wyposażony w dodatkowe podwozie, które pracuje również podczas przetrzęsania.

Prosta obsługa

Nasze sześciokaruzelowe przetrzęsacze są obsługiwane hydraulicznie. Jako opcja mechanizm przetrzęsania na skrajach jest oferowany w wersji hydraulicznej.

HYDROLIFT stanowi wyposażenie seryjne. Na uwrociach zewnętrzne pary karuzeli są unoszone w górę, jednocześnie podwozie transportowe unosi całą maszynę nad ziemię.





HIT 8.91 T – przetrząsacz ośmiokaruzelowy

Ciągana maszyna z ośmioma karuzelami zapewnia dużą wydajność i współpracuje z mniejszymi ciągnikami.

Podwójne koło kopiące MULTITAST

Kopionanie nierówności terenu i ochrona paszy również w przypadku ciągnionych przetrząsaczy HIT 8.91 stanowią priorytet. Opcjonalne podwójne koło kopiące na dyszlu kopiuje tuż przed uchwytem palców kontury gleby i precyzyjnie prowadzi karuzele nad ziemią.

Kompaktowy i bezpieczny podczas transportu

Stabilność jazdy podczas transportu zapewnia zaczep w postaci mocnego rurowego ramienia podłączonego do dolnych ciągieł ciągnika. Szerokie podwozie na ogumieniu 260/70-15.3 unosi HITa 8.91 podczas transportu. Do pracy podwozie jest hydraulicznie składane nad karuzele. Obydwie wewnętrzne karuzele są wyposażone w ogumienie balonowe 16 x 9,50-8. Polepsza to rozłożenie ciężaru podczas pracy.

Wygodna obsługa.

Do pełnej obsługi wystarcza jeden zawór dwustronnego działania. Zawory krokowe sterują wszystkimi funkcjami w prawidłowej kolejności, jedna po drugiej.





 POTTINGER

HIT 8.9 T

HIT 10.11 T

HIT 12.14 T

Ciągany przetrząsacz do pracy na duże arealy



Ciągane przetrząsacze HIT T z ośmioma, dziesięcioma lub dwunastoma karuzelami są przystosowane do pracy na dużych arealach. Aby zapewnić najlepsze kopiowanie nierówności terenu również przy dużych szerokościach roboczych, karuzele są połączone ze sobą przez pojedyncze przeguby. We współpracy z podwoziem prowadzącym karuzele przetrząsacze HIT T gwarantują perfekcyjną pracę również przy dużych prędkościach jazdy.



Maksymalna wydajność na hektar

Aby uzyskać wysokiej jakości paszę w najkrótszym czasie i na dużej powierzchni konieczne są nie tylko wydajne kosiarki, ale również sprawnie i szybko pracujące przetrząsacze. Przetraszacze o dużych szerokościach roboczych wyposażone w karuzele o idealnej średnicy odgrywają coraz większą rolę w osiągnięciu wysokiej jakości paszy. Szerokości robocze od 8,60 m, 10,60m lub 12,70 m gwarantują Państwu dużą wydajność na hektar. Optymalne uporządkowanie karuzeli DYNATECH zapewnia w połączeniu z podwoziem perfekcyjny obraz przetrząsania.





Zaczepek na życzenie

Dyszel uniwersalny do zaczepu góra lub dół

Zalety ciągnanych przetrząsaczy Poettinger tej generacji zaczynają się już od zaczepu.

Przykręcany dyszel uniwersalny można przekręcić o kąt 180° i w ten sposób zaczepić maszynę na górze lub na dole. W ofercie różne warianty ucha zaczepu lub sprzęg kulowy.



Zaczepek na ciągłach dolnych

Jako opcja, dostępny jest również zaczep na ciągłach dolnych dla uzyskania szczególnie dużego kąta skrętu. W ten sposób maszyna lepiej idzie w śladzie ciągnika.

Kompaktowy i bezpieczny podczas transportu

Obsługa wszystkich funkcji następuje przez zawór jednostronnego- i dwustronnego działania w ciągniku. Przemysłane sterowanie sekwencyjne przez zawory ułatwia Państwu pracę. Boczna osłona rozkłada się automatycznie.

Masywna rama główna ze stabilną podporą karuzeli i nisko umiejscowionym punktem zaczepu umożliwiają szybki transport po drodze. Dazu trägt auch die große Bereifung 260/70-15,3 bei (optional 340/55-16). Tablice ostrzegawcze i oświetlenie należą do wyposażenia podstawowego.





LIFTMATIC PLUS

Czysta pasza jest najważniejszym celem podczas zbioru masy zielonej. Jej jakość wpływa znacząco na wydajność i zdrowotność zwierząt. Aby pasza pozostała czysta, ustawienie optymalnej pozycji roboczej przetrząsacza musi być szybkie i łatwe. Nasze HITy T robią wrażenie swoją niezwykłą techniką podnoszenia LIFTMATIC PLUS.

Jedyna w swoim rodzaju pozycja na uwrociu

Przed podniesieniem karuzele są najpierw ustawiane w pozycji poziomej, a następnie unoszone w górę. W ten sposób palce nie haczą o ziemię.

- Wysoka pozycja uniesienia na uwrociu dająca 90 cm prześwitu.
- Pasza pozostaje czysta a darń jest chroniona.

Prosta regulacja wysokości karuzeli

Korba umożliwia łatwe i centralne przestawienie wysokości. Łatwy dostęp ułatwia Państwu wykonanie tej ważnej czynności i pozwala oszczędzić czas. Szybkie i prawidłowe ustawienie wysokości karuzeli chroni glebę i paszę.

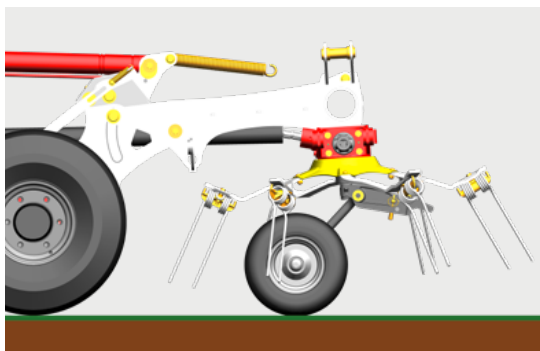
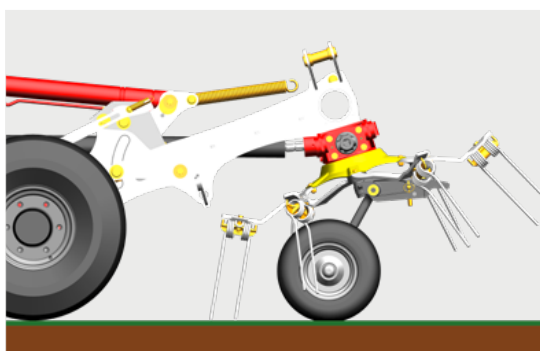



Przeguby napędu bez luzu

Stale smarowane przeguby pojedyncze i podwójne zapewniają niezakłócony, wydajny napęd. Skuteczne przenoszenie siły sprawia, że palce podbierają paszę w precyzyjnych odstępach równomiernie, po czym ją perfekcyjnie rozstrząsają. Jednocześnie w każdej pozycji mogą się obracać, co eliminuje szkody spowodowane nieprawidłową obsługą.



Mocna konstrukcja, duża żywotność

Karuzele są mocno przykręcone do ramy. Przednie ramie ochronne jako element nośny zwiększa dodatkowo stabilność. Dla optymalnego kopiowania nierówności terenu każda karuzela jest połączona przez przegubową ramę.

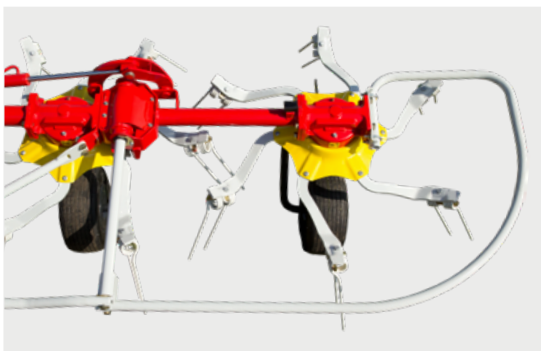

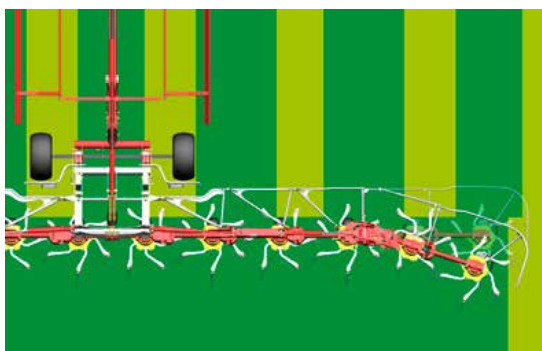

Wysokiej jakości urządzenie do przetrząsania na granicy pola w przetrząsaczach ośmio- dziesięcio- i dwunastokaruzelowych

Hydrauliczny ogranicznik do przetrząsania na skrajach jako opcja

Obydwa zewnętrzne karuzele z prawej strony są hydraulicznie wychylane skośnie do tyłu o kąt 15°. Skośnie ustawione karuzele rozdzielają pokos, przeciwnie do fartuchów, bez tworzenia skupisk i równomiernie na całej koszonej powierzchni.

- Skośnie ustawione karuzele rozdzielają pokos, przeciwnie do fartuchów, bez tworzenia skupisk i równomiernie na całej koszonej powierzchni.
- Pozostaje jeden wolny pas do przyległego pola.
- Przesławienie odbywa się wygodnie z kabiny ciągnika przez zawór hydrauliczny dwustronnego działania.



Najlepsze kopiowanie terenu również przy dużych szerokościach roboczych.

W dużych ciągnionych przetrząsaczach z dziesięcioma i dwunastoma karuzelami duże kołopodwozia znajdują się blisko uchwytów palców pełniąc rolę kół kopiujących karuzeli.

Dla perfekcyjnego dopasowania do nierówności terenu każda karuzela jest połączona takim samym odstępem z przegubem ramy.

We współpracy z podwoziem prowadzącym karuzele przetrząsacze HIT 8.9 T, HIT 10.11 T i HIT 12.14 T gwarantują perfekcyjną pracę również przy dużych prędkościach jazdy.

Duże koła podwozia znajdują się blisko uchwytu palców i służą podczas pracy jako koła kopiujące dla karuzeli.

W połączeniu z małą średnicą karuzeli zagwarantowana jest najlepsza jakość przetrząsania.



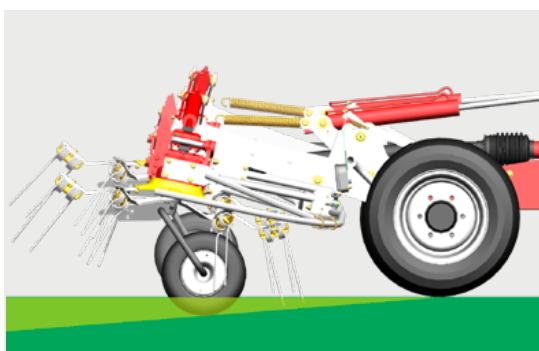

W HITach 8.9 T, 10.11 T i 12.14 T wszystkie karuzele są wyposażone w przeguby pozwalające na pefekcyjne kopiowanie nierówności terenu.

Podwójnie osadzone łączenia ramy są łatwe w konserwacji i można wyposażyć je w tuleje ślizgowe. Takie przegubowe łączenie gwarantuje również na nierównej łące równomierne podbieranie zielonki.

Rama i podwozie nie obciążają karuzeli. Ciężar jest równomiernie rozłożony na wszystkie koła karuzeli.

Obydwe wewnętrzne karuzele są wyposażone w ogumienie balonowe 16 x 9,50-8. Polepsza to rozłożenie ciężaru podczas pracy.



Dla każdej kosiarki odpowiedni HIT

Szerokość kosiarki:	2,20 m	2,62 m	2,70 m
Szerokość pokosu: Tarcze pokosu 0 / 2	1,30 / 0,90 m	1,70 / 1,40 m	1,80 / 1,40 m
HIT 4.47			
HIT 4.54 / HIT 4.54 T			
HIT 6.61			
HIT 6.69			
HIT 6.80 / 6.80 T			
HIT 8.81			
HIT 8.91 / 8.91 T / 8.9 T			
HIT 10.11 T			
HIT 12.14 T			
Szerokość kosiarki:	5,30 m (3,04 + 2,62 m)	5,70 m (3,04 + 3,04 m)	6,20 m (3,04 + 3,46 m)
Model kosiarki	przód + tył	przód + tył	przód + tył
Szerokość pokosu: Tarcze pokosu 0 / 2	2,10 + 1,70 m / 1,40 + 1,40 m	2,10 + 2,10 m / 1,40 + 1,70 m	2,10 + 2,50 m / 1,40 + 2,10 m
HIT 4.47			
HIT 4.54 / HIT 4.54 T			
HIT 6.61			
HIT 6.69			
HIT 6.80 / 6.80 T			
HIT 8.81			
HIT 8.91 / 8.91 T / 8.9 T			
HIT 10.11 T			
HIT 12.14 T			
Szerokość kosiarki:	8,92 m (3,04 + 2 x 3,46 m)	9,10 m / 9,18 m (3,04 + 2 x 3,46 m)	8,80 – 9,56 m (3,04 + 2 x 3,46 m)
Model kosiarki	NOVAISC 900 / A9	NOVACAT S10 / A9	NOVACAT A10
Szerokość pokosu: Tarcze pokosu 0 / 2	2,50 + 2,10 + 2,50 m 2,10 + 1,40 + 2,10 m	2,50 + 2,10 + 2,50 m 2,10 + 1,40 + 2,10 m	2,50 + 2,10 + 2,50 m 2,10 + 1,40 + 2,10 m
HIT 4.47			
HIT 4.54 / HIT 4.54 T			
HIT 6.61			
HIT 6.69			
HIT 6.80 / 6.80 T			
HIT 8.81			
HIT 8.91 / 8.91 T / 8.9 T			
HIT 10.11 T			
HIT 12.14 T			

3,04 m

3,46 m

3,88 m

4,30 m

2,10 / 1,40 m

2,60 / 2,0 m

3,20 / 2,60 m

3,60 / 3,0 m

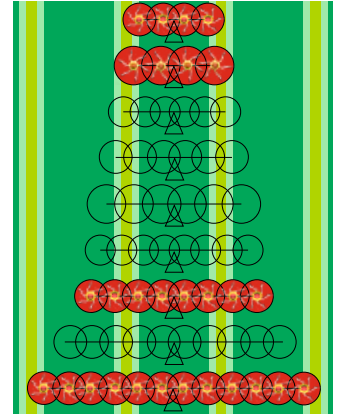
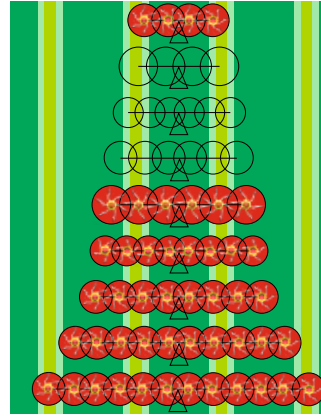
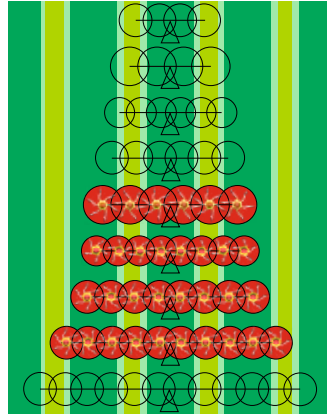
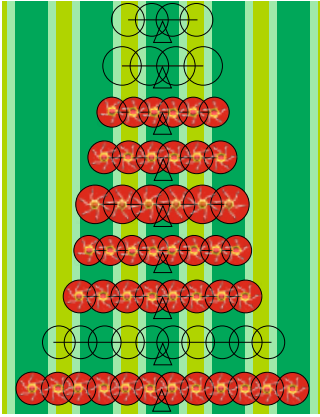

6,60 m (3,04 + 3,88 m)

7,0 m (3,04 + 4,30 m)

7,24 m (3,04 + 2 x 2,62 m)

8,08 / 8,30 m (3 x 3,04 m)

przód + tył

przód + tył

NOVADISC 730

NOVADISC 810 / NOVACAT X8

2,10 + 3,20 m / 1,40 + 2,70 m

2,10 + 3,60 m / 1,40 + 3,0 m

1,70 + 2,10 + 1,70 m
1,50 + 1,40 + 1,50 m

2,10 + 2,10 + 2,10 m
1,70 + 1,40 + 1,70 m

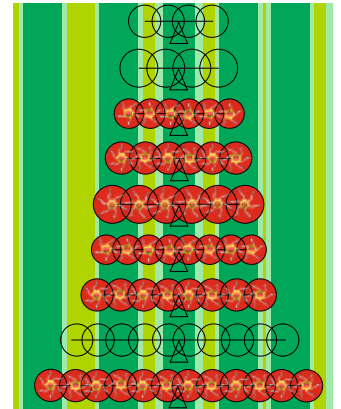
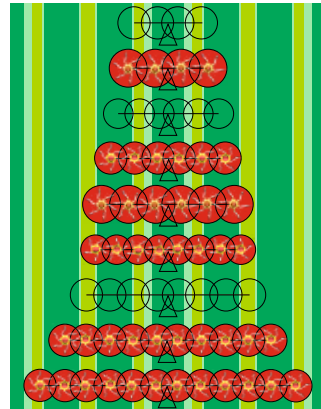
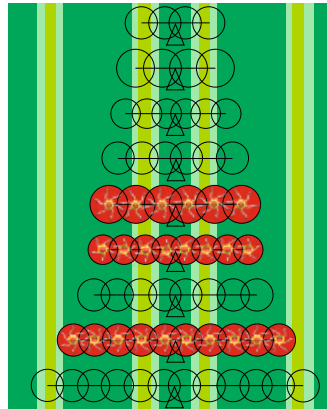
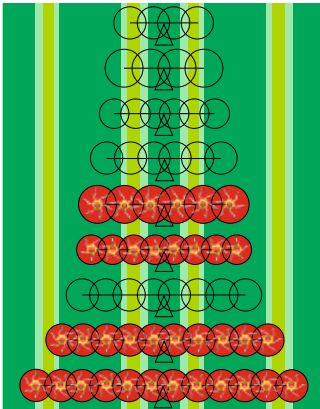

9,52 m (3 x 3,46 m)

9,26 – 10 m (3 x 3,46 m)

10,78 m (3,04 + 2 x 4,30 m)

11,20 m (3,46 m + 2 x 4,30 m)

NOVACAT S10

NOVACAT A10

NOVACAT S12

NOVACAT S12

2,50 + 2,60 + 2,50 m
2,10 + 2,0 + 2,10 m

2,50 + 2,60 + 2,50 m
2,10 + 2,0 + 2,10 m

3,60 + 2,10 + 3,60 m
3,0 + 1,40 + 3,0 m

3,60 + 2,60 + 3,60 m
3,0 + 2,0 + 3,0 m

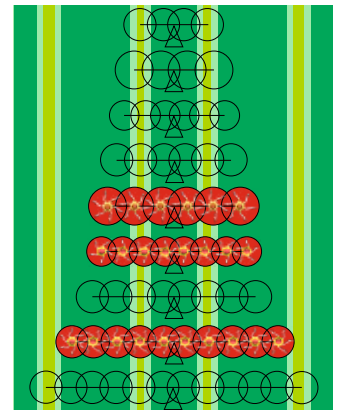
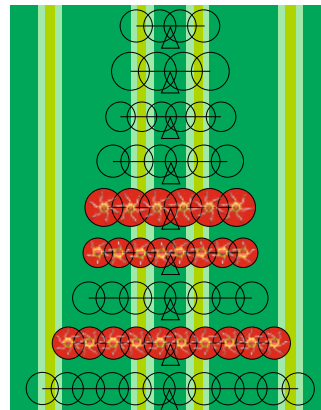
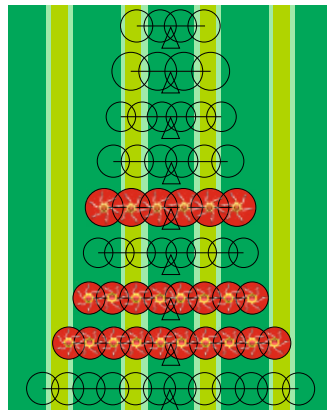
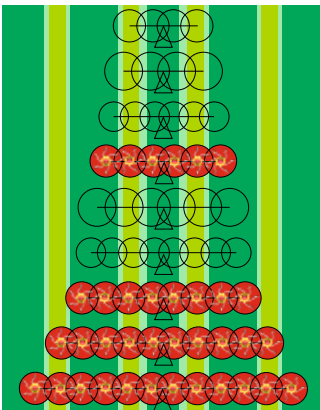

Dane techniczne



	Szerokość	Szerokość robocza DIN	Karuzela	Średnica karuzeli	Liczba placów na karuzelę
HIT 4.47	4,70 m	4,40 m	4	1,42 m	6
HIT 4.54	5,40m	5,20 m	4	1,67 m	6
HIT 4.54 T	5,40m	5,20 m	4	1,67 m	6
HIT 6.61	6,0 m	5,75 m	6	1,30 m	5
HIT 6.69	6,85 m	6,45 m	6	1,42 m	6
HIT 6.80	7,85 m	7,45 m	6	1,67 m	6
HIT 6.80 T	7,85 m	7,45 m	6	1,67 m	6
HIT 8.81	7,81 m	7,70 m	8	1,30 m	5
HIT 8.91	8,86 m	8,60 m	8	1,42 m	6
HIT 8.91 T	8,86 m	8,60 m	8	1,42 m	6
HIT 8.9 T	8,86 m	8,60 m	8	1,42 m	6
HIT 10.11 T	11,0 m	10,60 m	10	1,42 m	6
HIT 12.14 T	13,20 m	12,70 m	12	1,42 m	6

T = ciągnana, ew=jednostronnego działania, dw = dwustronnego działania



Szerokość transportowa	Wysokość postojowa	Długość transportowa	Przyłącza hydrauliczne standard	Ciężar
2,50 m	2,25 m	–	1 ew	525 kg
2,85 m	2,60 m	–	1 ew	550 kg
2,85 m	2,60 m	–	1 ew	640 kg
2,55 m	2,97 m	–	1 ew	785 kg
3,0 m	3,35 m	–	1 ew	855 kg
3,0 m	3,73 m	–	1 ew	940 kg
3,0 m	3,73 m	–	1 ew	1040 kg
2,94 m	2,87 m	–	1 dw	1090 kg
3,0 m	3,26 m	–	1 dw	1250 kg
3,0 m	3,26 m	–	1 dw	1510 kg
2,90 m	2,70 m	5,60 m	1 ew / 1 dw	1815 kg
2,90 m	2,70 m	5,60 m	1 ew / 1 dw	2095 kg
2,90 m	2,70 m	5,60 m	1 ew / 1 dw	2375 kg

Wyposażenie



Ogumienie karuzeli



16 x 9,50-8
Karuzele wewnętrzne



Koło kopiujące
16 x 6,5-8

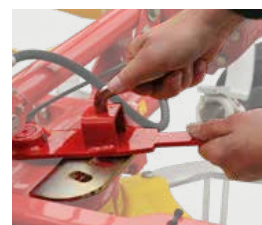

Urządzenie do
przetrzęsania na
skrajach mechaniczne

HIT 4.47	16 x 6,5-8	-	<input type="checkbox"/>	<input type="checkbox"/>
HIT 4.54	16 x 6,5-8	-	<input type="checkbox"/>	<input type="checkbox"/>
HIT 4.54 T	16 x 9,50-8	■	<input type="checkbox"/>	<input type="checkbox"/>
HIT 6.61	16 x 6,5-8	-	<input type="checkbox"/>	<input type="checkbox"/>
HIT 6.69	16 x 6,5-8	-	<input type="checkbox"/>	<input type="checkbox"/>
HIT 6.80	16 x 6,5-8	-	<input type="checkbox"/>	<input type="checkbox"/>
HIT 6.80 T	16 x 6,5-8	-	<input type="checkbox"/>	-
HIT 8.81	16 x 6,5-8	■	<input type="checkbox"/>	<input type="checkbox"/>
HIT 8.91	16 x 6,5-8	■	<input type="checkbox"/>	<input type="checkbox"/>
HIT 8.91 T	16 x 6,5-8	■	<input type="checkbox"/>	-



Ogumienie karuzeli



Podwozie
(opcja)



Urządzenie do
przetrzęsania na skrajach
hydrauliczne



Zaczepek na cięgłach dolnych

HIT 8.9 T	16 x 6,5-8	260/70-15.3 (340/55-16)	<input type="checkbox"/>	<input type="checkbox"/>
HIT 10.11 T	16 x 6,5-8	260/70-15.3 (340/55-16)	<input type="checkbox"/>	<input type="checkbox"/>
HIT 12.14 T	16 x 6,5-8	260/70-15.3 (340/55-16)	<input type="checkbox"/>	<input type="checkbox"/>

■= standard, □= opcja



Urządzenie do przetrzysania na skrajach hydrauliczne



LIFTMATIC



HYDROLIFT



Przekładnia kosiarki do nocnego pokosu



Koło zapasowe 16 x 6,5-8

<input type="checkbox"/>	<input type="checkbox"/>	<input type="checkbox"/>	<input type="checkbox"/>	<input type="checkbox"/>
<input type="checkbox"/>	<input type="checkbox"/>	<input type="checkbox"/>	<input type="checkbox"/>	<input type="checkbox"/>
<input type="checkbox"/>	<input type="checkbox"/>	<input type="checkbox"/>	<input type="checkbox"/>	<input type="checkbox"/>
<input type="checkbox"/>	<input type="checkbox"/>	<input type="checkbox"/>	<input type="checkbox"/>	<input type="checkbox"/>
<input type="checkbox"/>	<input type="checkbox"/>	<input type="checkbox"/>	<input type="checkbox"/>	<input type="checkbox"/>
<input type="checkbox"/>	<input type="checkbox"/>	<input type="checkbox"/>	<input type="checkbox"/>	<input type="checkbox"/>
<input type="checkbox"/>	<input type="checkbox"/>	<input type="checkbox"/>	<input type="checkbox"/>	<input type="checkbox"/>
<input type="checkbox"/>	<input type="checkbox"/>	<input type="checkbox"/>	<input type="checkbox"/>	<input type="checkbox"/>
<input type="checkbox"/>	<input type="checkbox"/>	<input type="checkbox"/>	<input type="checkbox"/>	<input type="checkbox"/>
<input type="checkbox"/>	<input type="checkbox"/>	<input type="checkbox"/>	<input type="checkbox"/>	<input type="checkbox"/>



Przekładnia kosiarki do nocnego pokosu



Koło zapasowe 16 x 6,5-8

<input type="checkbox"/>	<input type="checkbox"/>
<input type="checkbox"/>	<input type="checkbox"/>
<input type="checkbox"/>	<input type="checkbox"/>

Wypożenie dodatkowe HIT T

Ucho zaczepu 40 mm, 50 mm obracalne, sprzęg kulowy 80 mm, ucho zaczepu USA



Państwa maszyna od teraz online.

Wszystkie informacje o Państwa maszynie
prosto – o każdej porze – wszędzie

Zeskanuj kod QR z tabliczki znamionowej przy pomocy smartfonu lub tableta lub wpisz numer swojej maszyny na www.poettinger.at/poetpro. Natychmiast uzyskujesz dostęp do wszelkich informacji o swojej maszynie.

- Instrukcje obsługi
- Informacje o wyposażeniu
- Prospekty
- Zdjęcia i filmy



Serwis części zamiennych PÖTTINGER

- Rozbudowana na całym świecie sieć punktów sprzedaży i serwisu.
- Wieloletnia dostępność części zamiennych i roboczych.
- Oryginalne części zamienne PÖTTINGER dostępne online 24 godziny na dobę.

PÖTTINGER Landtechnik GmbH

Industriegelände 1
4710 Grieskirchen
Österreich
Telefon +43 7248 600-0
info@poettinger.at
www.poettinger.at

PÖTTINGER w Polsce

Skawińska 22
61-333 Poznań
Polska
Telefon +48 618 70 05 55
Fax +48 616 24 15 87
juliusz.tyrakowski@poettinger.pl
www.poettinger.pl

