

# PÖTTINGER Magazin 2018

Programm für Grünland, Boden und Saat



Markus Baldinger  
GF Forschung & Entwicklung

Heinz Pöttinger  
GF & Eigentümer

Gregor Dietachmayr  
GF Vertrieb & Marketing & Service

Jörg Lechner  
GF Produktion & Materialwirtschaft



## Wir arbeiten gemeinsam für eine erfolgreiche Zukunft.

PÖTTINGER hat in den letzten Jahren seine enorme Zuverlässigkeit und Kraft unter Beweis gestellt und die Entwicklung der Landtechnik konsequent positiv vorangetrieben. So konnten wir als österreichisches Traditionsunternehmen in der mehr als 145-jährigen Firmengeschichte unseren internationalen Status stark ausbauen.

Unser Leitsatz „Erfolgreicher mit PÖTTINGER“ ist nicht nur Nutzenversprechen für unsere Kunden, sondern auch unternehmensinterner Leistungsanspruch. Unsere Innovationen und Leistungen von heute, wie die Weltmarktführerschaft im Ladewagensegment, die internationale Vorreiterrolle im Bereich der Grünlandtechnik sowie die langjährige Erfahrung und Kompetenz im Bereich der Bodenbearbeitung, bilden die Basis unseres Erfolges von morgen.

Diese Spitzenleistungen kombinieren wir als Familienbetrieb mit einer sehr persönlichen, engagierten Betreuung unserer Partner – von vielen Kunden liebevoll als der „PÖTTINGER Geist“ titulierte. In Kombination mit der steigenden Bedeutung der Landwirtschaft sehen wir auch in Zukunft großes Potenzial für die Landtechnik und damit auch für PÖTTINGER.



TERRADISC 6001 T TEGOSEM 500

# Inhalt

Firmengeschichte 4

## **Boden & Saat**

Bester Boden	6
Pflüge	8
Grubber	12
Scheibeneggen	18
Kurzkombinationen	22
Kreisleger	26
Mechanische Sämaschinen	32
Pneumatische Sämaschinen	36
Zwischenfrucht-Säaggregat	40
Mulchsaatmaschinen	42

## **Grünland & Erntetechnik**

Bestes Futter	48
Mähwerke	50
Zettkreisel	56
Schwadkreisel	60
Ladewagen	64
Häcksler	70
Rundballenpressen	72
PÖTPRO	76
Bedienterminals	77
PÖTTINGER original Ersatzteile	80
Technologie- und Innovationszentrum (TIZ)	82

Alle Angaben über technische Daten, Abmessungen, Gewichte, Leistungen etc. sind annähernd und unverbindlich.



PÖTTINGER Grieskirchen (Österreich)

# Ein Unternehmen mit Tradition und Fortschritt



**1871**  
Entwicklung einer **Futterschneidmaschine** und Firmengründung durch **Franz Pöttinger** in Grieskirchen.



**1996**  
Neues **Lackierzentrum** mit Pulverbeschichtung in Grieskirchen.



**1950**  
Die Serienproduktion von Heuauladern und Schwadreden beginnt.



**1999**  
Die Einführung der Hochleistungsladewagenteknik **JUMBO** für den Großflächeneinsatz leitet eine Trendumkehr in der Siliertechnik ein.



**1960**  
Die Entwicklung der **PÖTTINGER Heuraupe** führt zur Revolution der Hangmechanisierung.



**2001**  
Erwerb des **Sätechnikwerkes in Bernburg** und Gründung der PÖTTINGER Sätechnik GmbH.



**1963**  
Bahnbrechende Neuentwicklung der **Ladewagenteknik** – PÖTTINGER wird in Folge größter Ladewagenhersteller der Welt.



**2004**  
Das **TERRASEM Mulchsaatkonzzept** sorgt mit der Kombination Scheibenegge, Reifenpacker und Säschiene für optimalen Saataufgang.



**1975**  
Erwerb der **Bayerischen Pflugfabrik** in Landsberg am Lech und Beginn des kontinuierlichen Ausbaus des Bodenbearbeitungsprogrammes.



**2006**  
**ALPHA MOTION** – die neue Generation von Frontmähdern – wird **Maschine des Jahres 2006**.



**1986**  
Durch das **MULTITAST-Rad** vor dem Kreisel wird das Aufstandsreieck bei PÖTTINGER Schwadern vergrößert. Das garantiert deutlich geringere Futtermverschmutzung.



**2008**  
Bau der neuen **Montagehalle** in Grieskirchen. Das Werk in **Vodnany**, Tschechien, wird weiter ausgebaut.



PÖTTINGER Vodnany (Tschechien)



PÖTTINGER Bernburg (Deutschland)



**2008**  
**TRACTION CONTROL** sorgt beim Pflügen mit dem SERVO 45 S für eine gezielte Belastung der Traktorhinterachse.



**2009**  
 Weltneuheit **AUTOCUT**: Vollautomatische Messerschleifeinrichtung für JUMBO und TORRO Silierwagen.



**2010**  
**SERVO 6.50** Aufsattelpflüge mit TRACTION CONTROL erweitern das Bodenbearbeitungsprogramm.



**2012**  
 Die **TOPTECH PLUS** Kreiseltechnik sichert hohe Stabilität und Einsatzsicherheit bei PÖTTINGER TOP Schwadern.



**2012**  
 Die **LIFTMATIC PLUS** Aushebetechnik bei PÖTTINGER Zettern sorgt für sauberes Futter ohne Einstechen der Zinken.



**2012**  
 Der **DYNATECH** Kreisel garantiert für ein perfektes Streubild bei HIT Zettkreiseln.



**2013**  
 Das **NOVACAT S12** ist mit einer Arbeitsbreite von 11,20 m die größte getragene Mähkombination am Markt.



**2013**  
 Das neuentwickelte **AEROSEM** Sämaschinen-Konzept von PÖTTINGER vereint die Aussaat von Getreide und Einzelkornsaat für Mais. **Maschine des Jahres 2014.**



**2013**  
 Einzigartiges **POWERCUT** Schneidwerk sorgt für perfekten Schnitt des Futters.



**2015**  
 Mit der Rundballenpresse **IMPRESS** setzt PÖTTINGER einen neuen Standard in der Presstechnik.



**2017**  
 Unser neues internationales Ersatzteil-Logistikcenter in Taufkirchen ist seit März 2017 in Betrieb.



**2017**  
 Umbau der PÖTTINGER Werkwelt in Grieskirchen. Das Werk in Österreich wird erweitert und modernisiert.

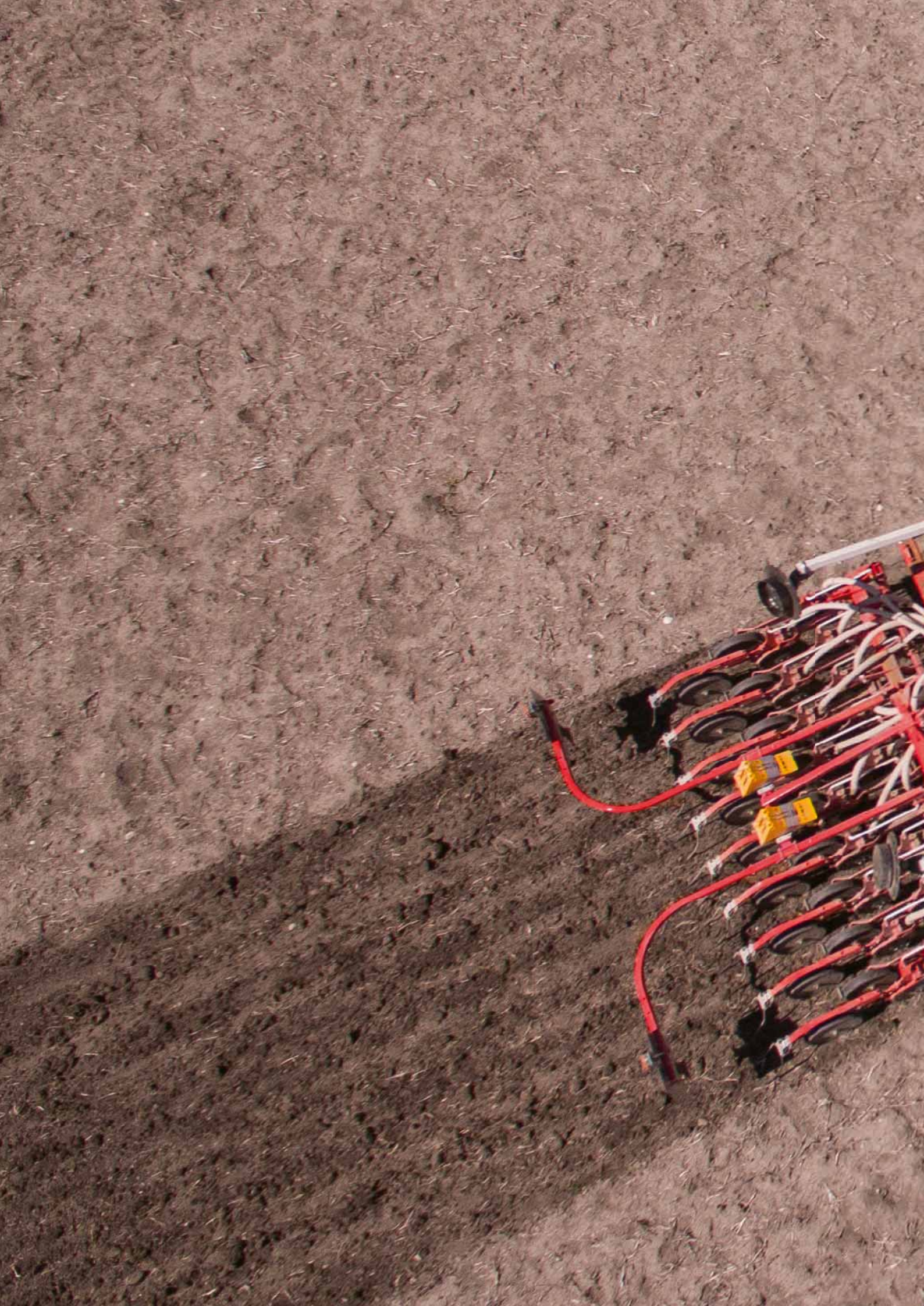



# Pflüge

## Ohne Stillstand pflügen

Die robuste und intelligente Konstruktion der PÖTTINGER Pflüge gewährleistet optimale Kräfteaufteilung und Stabilität im Bereich der größten Rahmenbelastung. Das einzigartige Einstellzentrum von PÖTTINGER ermöglicht die einfache und optimale Anpassung an alle Bodenarten und Einsatzverhältnisse.

SERVO 6.50 NOVA



## TRACTION CONTROL

TRACTION CONTROL als Option bei SERVO 45 S und 6.50 ermöglicht eine gezielte Belastung der Traktor-Hinterachse. Durch die perfekte Abstimmung von Zugkraft und Hinterachsbelastung kann der Schlupf reduziert werden. Damit ist ein optimaler Leistungseinsatz des Traktors möglich. Das spart bis zu 2 l/ha Treibstoff und schont den Boden.

## Untersuchung über den Einfluss von TRACTION CONTROL auf den Treibstoffverbrauch und das Schlupfverhalten des Traktors

Leistungs- und Verbrauchsdaten auf mittelschwerem Boden, Arbeitsbreite 2,60 m, Arbeitstiefe 25 cm

Fahrstrategie	ohne TRACTION CONTROL	mit TRACTION CONTROL	Effizienz
Leistung	1,94 ha/h	2,07 ha/h	+ 0,13 ha/h
Dieserverbrauch	20,5 l/ha	18,4 l/ha	- 2,1 l/ha
Dieserverbrauch	39,7 l/h	38,0 l/h	- 1,7 l/h
Schlupf	4,8 %	3,3 %	- 1,5 %

Markus Schüller, Gerhard Moitzi, Inst. f. Landtechnik, Universität für Bodenkultur Wien  
Helmut Wagenristl, Versuchswirtschaft Groß Enzersdorf, Universität für Bodenkultur Wien





### NONSTOP Steinsicherung

Eine hydraulische Überlastsicherung mit einstellbarer Auslösekraft schützt den Pflug vor Beschädigungen. Dieses System hat einen sehr günstigen Verlauf der Auslösekraft: Erst beim eingestellten Widerstand löst die Sicherung aus. Dann nimmt die Auslösekraft mit zunehmender Ausweichhöhe immer mehr ab.



- Kein Herausziehen oder Lockern von großen Steinen. Das schont den gesamten Pflug.
- Beim Einziehen nimmt der Druck ständig zu – für einen sicheren Einzug auf schweren, trockenen Böden.
- Das Auslösemoment kann rasch und einfach am Manometer auf dem Anbaubock abgelesen und eingestellt werden.



### Pflugkörper

- Streifenkörper aus gehärtetem Feinkorn-Borstahl.
- Verschleißkante tauschbar.
- Kunststoffpflugkörper für Böden mit geringer Eigenstabilisierung.

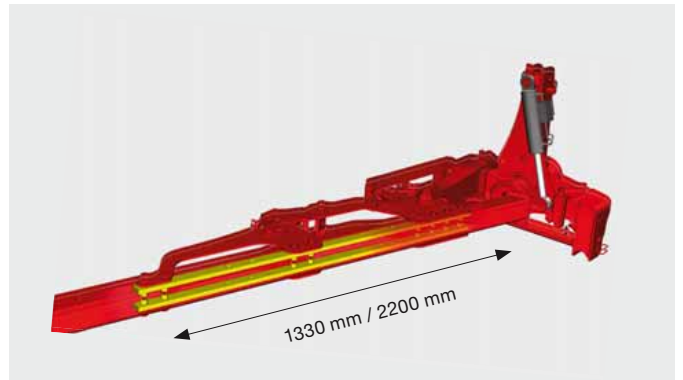

### Starkes Rückgrat bei Anbaupflügen

- Höchste Festigkeit des Rahmenrohres im Bereich der größten Biegebeanspruchung.
- Der Innengurt erhöht den Biege widerstand bis zu 25 %.
- Beste Kräfteverteilung und Stabilität aufgrund durchgehender Hauptrahmenversteifung.



### SERVOMATIC Einstellzentrum

Mit der SERVOMATIC Einstelltechnik passen Sie den Pflug rasch und einfach an Traktor und Bodenverhältnisse an.

- Einfache und durchdachte Pflugeinstellung.
- Zeitsparend und flexibler Anbau an moderne Traktorgeometrien.
- Für ein perfektes Arbeitsergebnis.

## Modellübersicht Pflüge

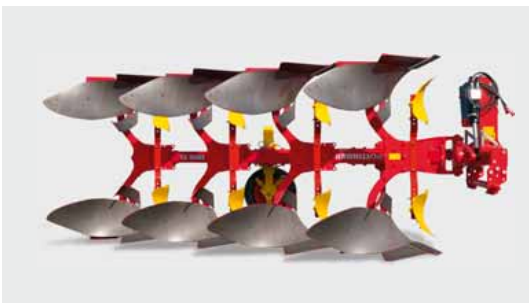

### SERVO Anbaupflüge mit stufigen Schnittbreiten

Das durchgehende Rahmenrohr aus mikrolegiertem Feinkornstahl ist bei unseren SERVO Pflügen der Serien 35 bis 45 S innen durch zwei Schraubleisten (starkes Rückgrat) zusätzlich verstärkt. Die große Wandstärke der Rahmenrohre garantiert eine robuste Aufnahme für Pflugschalen und Werkzeuge. Die große Auswahl an modernen Körperformen wird jeder Bodenart gerecht.

	Schare	Körperabstand	für Traktoren bis
SERVO 25	2 / 3 / 4	85 / 95 / 102 cm	88 kW / 120 PS
SERVO 35	3 / 4 / 5	95 / 102 cm	103 kW / 140 PS
SERVO 35 S	4 / 5 / 6	95 / 102 cm	125 kW / 170 PS
SERVO 45	4 / 5	95 / 102 cm	125 kW / 170 PS
SERVO 45 S	4 / 5 / 6	95 / 102 cm	257 kW / 350 PS
SERVO 6.50	6 / 7 / 8 / 9	102 cm	265 kW / 360 PS



### SERVO NOVA – Anbaupflüge mit hydraulischer Steinsicherung

Eine Überlastsicherung mit einstellbarer Auslösekraft schützt den Pflug vor Beschädigungen. Die Auslösekraft nimmt mit zunehmender Ausweichhöhe ab – das schont den Pflug. Beim Wiedereinzug nimmt der Druck ständig zu. Alle Körperpaare haben einen eigenen Druckausgleichsbehälter.

	Schare	Körperabstand	für Traktoren bis
SERVO 25 NOVA	2 / 3 / 4	85 / 95 / 102 cm	88 kW / 120 PS
SERVO 35 NOVA	3 / 4	88 / 95 / 102 cm	103 kW / 140 PS
SERVO 35 S NOVA	4 / 5	88 / 95 / 102 cm	125 kW / 170 PS
SERVO 45 NOVA	4 / 5	95 / 102 cm	125 kW / 170 PS
SERVO 45 S NOVA	4 / 5 / 6	95 / 102 cm	257 kW / 350 PS
SERVO 6.50 NOVA	6 / 7 / 8	102 cm	265 kW / 360 PS

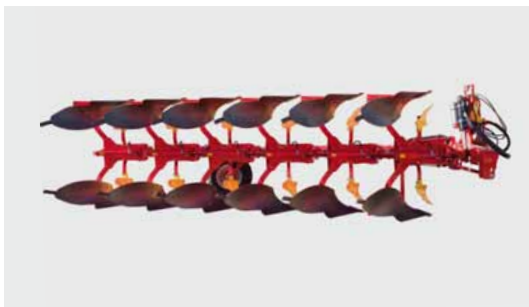

### SERVO PLUS – Anbaupflüge mit hydraulischer Schnittbreitenverstellung

Für komfortables und zeitsparendes Pflügen haben wir die SERVO PLUS Modelle entwickelt. Unser Pflug passt sich individuell an Bodenverhältnisse und Arbeitstiefen an. Erstkörper-Schnittbreite, Zugpunkt und Zusatzwerkzeuge verstellen sich automatisch mit.

	Schare	Körperabstand	für Traktoren bis
SERVO 35 PLUS	3 / 4	95 / 102 cm	103 kW / 140 PS
SERVO 35 S PLUS	4 / 5	95 / 102 cm	125 kW / 170 PS
SERVO 45 PLUS	3 / 4 / 5	95 / 102 / 115 cm	125 kW / 170 PS
SERVO 45 S PLUS	4 / 5 / 6	95 / 102 cm	257 kW / 350 PS
SERVO 6.50 PLUS	6 / 7 / 8 / 9	102 cm	265 kW / 360 PS

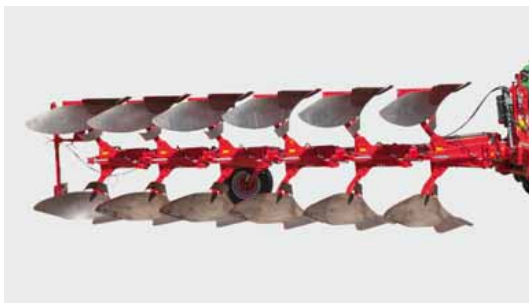

### SERVO PLUS NOVA – Die hydraulischen Multitalente

Pflüge mit hydraulischer Schnittbreitenverstellung und hydraulischer Steinsicherung bieten Ihnen optimale Sicherheit und Flexibilität.

	Schare	Körperabstand	für Traktoren bis
SERVO 35 PLUS NOVA	3 / 4	88 / 95 / 102 cm	103 kW / 140 PS
SERVO 35 S PLUS NOVA	4 / 5	95 / 102 cm	125 kW / 170 PS
SERVO 45 PLUS NOVA	4 / 5	95 cm	125 kW / 170 PS
SERVO 45 S PLUS NOVA	4 / 5	95 / 102 cm	257 kW / 350 PS
SERVO 45 S PLUS NOVA	4 / 5 / 6	95 / 102 cm / nicht 6 Schar	257 kW / 350 PS
SERVO 6.50 PLUS NOVA	6 / 7 / 8	102 cm	265 kW / 360 PS

# Grubber

## Den Boden durchlüften

Die PÖTTINGER SYNKRO Grubber wurden für den zeitgemäßen Stoppelsturz entwickelt und eignen sich für die flache als auch tiefe Bodenbearbeitung.

Bei der Konstruktion wurde besonders auf Leichtzügigkeit und geringen Kraftbedarf geachtet.



SYNKRO 3030



Hydraulische Tiefenverstellung (optional) **NEUHEIT**

- Flexible Anpassung auf unterschiedliche Einsatzbedingungen und Bodenverhältnisse.
- Hydraulische Tastradmitverstellung der Tasträder für T Modelle.
- Einfache und rasche Bedienung – bequem vom Traktorsitz aus.

## Scharvarianten

- Die SYNKRO Serie 1030 ist mit der Kombination Spitz-/Flügelschare ausgestattet. Der enge Strichabstand von 27 cm sorgt für optimale Einmischung der Ernterückstände. Die ideale Voraussetzung für Mulchsaat.
- Für eine tiefere Bodenbearbeitung können Sie zwischen einer Schmalschar mit Schnellwechselsystem, Doppelherz- oder Spitzschar wählen.
- Hartmetall-Scharspitzen und aufgepanzerter Flügelschare (optional) verlängern die Lebensdauer.
- Die leicht gewendelten Leitbleche mischen den Erdstrom zur Seite hin gründlich ein – intensive Rollbewegung ohne Hochschleudern von Erde.



### Einstellkomfort auf höchstem Niveau

- Eine Tiefenverstellung für die Nachläufer erlaubt ein rasches und vor allem sicheres Ändern der Arbeitstiefe über ein einfaches Stecksystem.
- Das Einstellzentrum ist aufgrund des vorne abgeschrägten Rahmens leicht zugänglich.
- Der Grubber muss nur an zwei Einstellpunkten abgesteckt werden – auch bei breiten, klappbaren Grubbern.



### NOVA Steinsicherung

- Bei SYNKRO NOVA garantieren gefederte Zinken für „NONSTOP-Grubbern“ auf steinigem Boden.
- Die Einebnungs-Scheiben sind ebenfalls gefedert.
- Die Auslösekraft von 550 kg nimmt mit zunehmender Ausweichhöhe ab – kein Herausziehen oder Lockern von großen Steinen.
- Zwei Zinkenpositionen für sicheren Einzug bei harten Verhältnissen.
- Zusätzliche mechanische Abschersicherung schützt vor Bruchschäden.
- Beschichtung hält auch Steinkollisionen stand.

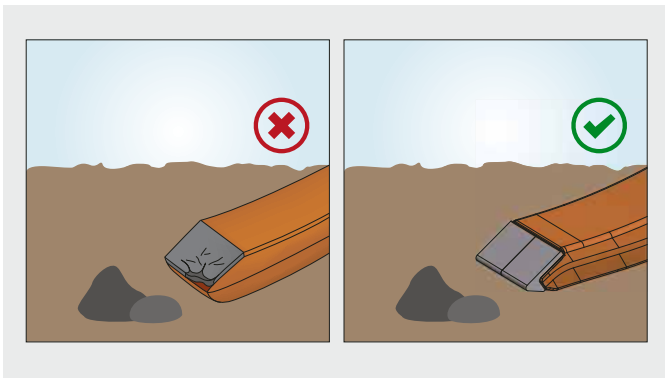

ohne Hartmetall-Spitze

mit Hartmetall-Spitze



DURASTAR PLUS Grubberspitze

- Hochwertiges Grundmaterial und Hartmetall für die Spitzen.
- Wesentlich höhere Standzeiten und Bruchsicherheit für einen zuverlässigen Einsatz.
- Standzeit wird bis zu sechs mal verlängert – dadurch Kosten- und Zeitersparnis.
- Verbesserter Einzug, geringerer Zugkraftbedarf aufgrund scharfer Schneidkanten.
- Optimale Lockerung und Durchmischung des Bodens.

**DURASTAR PLUS**



### SYNKRO zweibalkige Anbau-Grubber

PÖTTINGER SYNKRO Grubber wurden für den zeitgemäßen Stoppelsturz entwickelt. Unsere kompakte zweibalkige Baureihe arbeitet leichtzügig bei geringem Kraftbedarf. Die Rahmenhöhe von 80 cm garantiert Ihnen störungsfreie Arbeit.

	Arbeitsbreite	Zinken	Strichabstand	Kraftbedarf ab
SYNKRO 2520 / 2520 NOVA	2,5 m	6	42,5 cm	51 kW / 70 PS
SYNKRO 3020 / 3020 NOVA	3,0 m	7	42 cm	66 kW / 90 PS
SYNKRO 4020 K / 4020 K NOVA	4,0 m	9	44 cm	88 kW / 120 PS
SYNKRO 5020 K / 5020 K NOVA	5,0 m	11	45 cm	110 kW / 150 PS
SYNKRO 6020 K / 6020 K NOVA	6,0 m	13	46 cm	129 kW / 175 PS



### SYNKRO dreibalkige Anbau-Grubber

Unsere SYNKRO Grubber mit drei Balken können Sie sowohl für flache als auch für tiefe Bodenbearbeitung einsetzen. Über ein zentrales Einstellsystem passen Sie die Arbeitstiefe ganz einfach und schnell an.

	Arbeitsbreite	Zinken	Strichabstand	Kraftbedarf ab
SYNKRO 3030 / 3030 NOVA	3,0 m	11	27 cm	80 kW / 110 PS
SYNKRO 3530 / 3530 NOVA	3,5 m	12	28,5 cm	96 kW / 130 PS
SYNKRO 4030 K / 4030 K NOVA	4,0 m	14	28 cm	110 kW / 150 PS
SYNKRO 5030 K / 5030 K NOVA	5,0 m	18	28 cm	132 kW / 180 PS



### SYNKRO T dreibalkige gezogene Grubber

Diese Grubber verfügen über ein Transportfahrwerk. Das Gewicht auf dem Hubwerk wird reduziert und Ihr Traktor geschont. Während des Feldeinsatzes ist das Transportfahrwerk angehoben. Durch das Anheben übt es zusätzlichen Druck auf die Arbeitswerkzeuge aus. Auch auf schweren, trockenen oder harten Böden ist daher ein sicherer Einzug garantiert.

	Arbeitsbreite	Zinken	Strichabstand	Kraftbedarf ab
SYNKRO 4030 T / 4030 T NOVA	4,0 m	14	28 cm	110 kW / 150 PS
SYNKRO 5030 T / 5030 T NOVA	5,0 m	18	28 cm	132 kW / 180 PS
SYNKRO 6030 T / 6030 T NOVA	6,0 m	22	27 cm	155 kW / 210 PS



SYNKRO 6030 T

# Konzept MULTILINE



PÖTTINGER schafft mit dem Konzept MULTILINE ein wahres Multitalent für Ackerbauprofis. Durch die Kombinierbarkeit von einem gezogenen SYNKRO Grubber mit einer VITASEM A Sämaschine erlangen Sie maximale Flexibilität und Wirtschaftlichkeit. Außerdem kann die PÖTTINGER Sämaschine in Kombination mit dem Grubber SYNKRO, einer Kreiselegge LION oder Kurzkombination FOX vielseitig eingesetzt werden. Darüber hinaus kann die SYNKRO MULTILINE als gezogene Maschine auch solo zur Bodenbearbeitung eingesetzt werden.

## Ihre Vorteile

- Maximale Vielfalt und Flexibilität.
- Kostengünstige Mulchsaattechnik.
- Erweiterung des Einsatzbereiches: Säkombination und Soloeinsatz zur Bodenbearbeitung.
- Hohe Flächenleistung auch mit kleinen Traktoren.
- Einfacher An- und Abbau der Sämaschine.



## SYNKRO MULTILINE

Beim SYNKRO MULTILINE handelt es sich um eine gezogene Maschine mit Deichsel, Gummipackerwalze und Anhängung an Kat. II Unterlenker. Daraus resultiert eine geringe Hinterachsbelastung am Traktor und ermöglicht auch mit kleineren Traktoren eine hohe Flächenleistung. Die Aushebung am Vorgewende, als auch der Transport erfolgen über die mittig abgestützte Gummipackerwalze. Das sorgt für hohe Laufruhe, große Bodenfreiheit und geringe Bodenverdichtung am Vorgewende.





### Wirtschaftlich arbeiten

Durch die Kombination vom SYNKRO Grubber mit der VITASEM Sämaschine entsteht die schlagkräftige und kostengünstige Basis einer Mulchsaattechnik. Gleichzeitig kann die PÖTTINGER Sämaschine wirtschaftlich und flexibel mit der LION oder FOX kombiniert und eingesetzt werden.

### Flexibler Alleskönner

Die rasche, einfache Aufnahme der Sämaschine VITASEM erfolgt am Packer. Somit können Sie die SYNKRO MULTILINE jederzeit solo als gezogene Maschine zum Stoppelsturz oder zur Saatbettbereitung einsetzen. Das macht die SYNKRO MULTILINE zu einem schlagkräftigen und universell einsetzbarem Alleskönner. Zusätzlich kann der SYNKRO bei pflugloser Bewirtschaftung für die Grundbodenbearbeitung zur tiefen Lockerung verwendet werden.



### Rückverfestigung der Saatrille

Der Packerringabstand der Gummipackerwalze beträgt 12,5 cm und ist genau auf die PÖTTINGER Sämaschinen mit 24 Reihen abgestimmt. Das Saatgut wird exakt in die rückverfestigte Zone abgelegt. Zudem wirkt das gesamte Gewicht auf die Nachläufer und schont somit den Boden während der Arbeit und am Vorgewende. Die SYNKRO MULTILINE eignet sich besonders gut für leichte bis mittlere Böden mit guter Krümelung.

	Arbeitsbreite	Schare	Packerringabstand	Kraftbedarf ab
SYNKRO 3030 MULTILINE	3,0 m	11	12,5 cm	80 KW / 110 PS
SYNKRO 3030 NOVA MULTILINE	3,0 m	11	12,5 cm	80 KW / 110 PS

# Kurzkombinationen

## Schlaue Saatbettbereitung

Unsere Kurzkombinationen FOX und FOX D ermöglichen eine leichtzügige und spritsparende Saatbettbereitung. In Kombination mit einer PÖTTINGER Sämaschine wird das Gespann zu einer kostengünstigen Säkombination.



FOX 300



### FOX Garezinken

- Die FOX ist mit Garezinken in zweireihiger Anordnung ausgestattet und sorgt für ein feinkrümeliges Saatbett.
- Die Zinken sind in drei Positionen verstellbar und eignen sich besonders für leichte bis mittlere Böden und geringe Ernterückstände.



### FOX D Scheibenwerkzeug

- Bei der FOX D übernehmen Scheiben die Vorbereitung des Bodens. Diese sind in Gummielementen höhenbeweglich gelagert und eignen sich für den Einsatz bei leicht steinigen Böden.
- Die Scheiben haben einen Durchmesser von 410 mm und verfügen über eine wartungsfreie Lagerung.



### Leichtzügig und spritsparend

- Bei der Entwicklung der neuen PÖTTINGER Kurzkombinationen wurde großes Augenmerk auf kompakte Abmessungen und Leichtzügigkeit gelegt.
- Das ermöglicht den Einsatz von kleineren Traktoren und sorgt für eine spritsparende und effiziente Saatbettbereitung.

### Schnelle Aussaat

- In Kombination mit einer PÖTTINGER Sämaschine wird das Gespann zu einer kostengünstigen Säkombination im 3-Punkt-Anbau.
- Die Aufnahme der Sämaschine erfolgt entweder am Packer oder mittels HYDROLIFT.

### Einfach anpassen

- Der kurze Anbaubock besitzt eine dreifach ausziehbare, bewegliche Unterlenker-Anbaulasche.
- Zusätzlich vereinfachen zwei unterschiedliche Oberlenkerpositionen den Anbau und das Anpassen an jeden Traktor.



### FOX Kurzkombinationen mit Garezzinken oder Scheiben

Die kurze Bauart ist ein wesentliches Markenzeichen unserer Kurzkombinationen FOX. Mit diesen Säkombinationen können Sie auch hohe Arbeitsgeschwindigkeiten erreichen. Garezzinken sorgen auf leichten, sandigen Böden für ein feinkrümeliges Saatbett. Wenn auch organische Masse einzuarbeiten ist, sind die Scheiben der FOX D Ihre richtige Wahl.

	Arbeits- & Transportbreite	Werkzeuge	Werkzeugabstand	Arbeitstiefe	Kraftbedarf ab
FOX 300	3,0 m	19	15,5 cm	3 – 8 cm	55 kW / 75 PS
FOX 300 D	3,0 m	22	13 cm	3 – 8 cm	55 kW / 75 PS
FOX 350	3,5 m	23	15,5 cm	3 – 8 cm	66 kW / 90 PS
FOX 350 D	3,5 m	26	13 cm	3 – 8 cm	66 kW / 90 PS
FOX 400	4,0 m	25	15,5 cm	3 – 8 cm	74 kW / 100 PS
FOX 400 D	4,0 m	30	13 cm	3 – 8 cm	74 kW / 100 PS



FOX 400

## Die breitere Alternative



### FOX 350 / FOX 400

Die leichte Anbaumaschine ist ideal für den Einsatz auf leichten bis mittleren Böden mit geringen Ernterückständen. Durch die Kombinationsmöglichkeit mit einer Sämaschine wird die Kurzkombination FOX zum echten Multitalent. Dadurch entsteht eine kostengünstige Mulchsaatkombination.

### Schlagkräftige Kurzkombinationen

- Mehr Schlagkraft durch neue Arbeitsbreiten.
- FOX 350 mit 3,5 m Arbeitsbreite.
- FOX 400 mit 4 m Arbeitsbreite.

### Universell einsetzbar

- Solo zur Einmischung von Ernterückständen in den Boden.
- In Kombination mit einer PÖTTINGER Sämaschine zu einer kostengünstigen Säkombination.
- Kombinationsmöglichkeit mit VITASEM Anbau, VITASEM Aufbau und AEROSEM.

	Arbeitsbreite - & Transportbreite	Werkzeuge	Werkzeugabstand	Arbeitstiefe	Kraftbedarf ab
FOX 350	3,5 m	23	15,5 cm	3 – 8 cm	66 kW / 90 PS
FOX 400	4,0 m	25	15,5 cm	3 – 8 cm	74 kW / 100 PS

# Gülleausbringung & Einarbeitung



## FOX 300 D / 350 D / FOX 400 D

Dank der Kombinationsmöglichkeit mit einem Gülle-Aufrüstkit wird die FOX D zum echten Allrounder. Somit erfolgt die Gülleausbringung und Einarbeitung in einem Arbeitsschritt. Effektives und effizientes Arbeiten sind garantiert.

### Rasche und effektive Gülleearbeitung

- Kombinierbarkeit von FOX D Kurzkombinationen mit einem Gülle-Aufrüstkit (Fa. Vogelsang).
- Gülleausbringung und Gülleearbeitung in einem Arbeitsschritt vereint.
- FOX 300 D, FOX 350 D, FOX 400 D werden am Dreipunkt des Güllewagens montiert.
- Leichtzügiges und verstopfungsfreies Arbeiten garantiert.

### Einarbeitung von Gülle mit FOX D zur Vermeidung von Stickstoffverlusten

- Gleichzeitige Gülleearbeitung und -einarbeitung sorgt für Zeit- und Kostenersparnis.
- Verordnungskonforme Einarbeitung innerhalb von vier Stunden.
- Bodenschonung durch weniger Überfahrten.
- Deutlich geringere Nährstoffverluste.
- Niedrigere Ammoniakemissionen.
- Verringerung der Geruchsbelästigung.

	Arbeitsbreite - & Transportbreite	Werkzeuge	Werkzeugabstand	Arbeitstiefe	Kraftbedarf ab
FOX 300 D	3,0 m	22	13 cm	3 – 8 cm	655 kW / 75 PS
FOX 350 D	3,5 m	26	13 cm	3 – 8 cm	66 kW / 90 PS
FOX 400 D	4,0 m	30	13 cm	3 – 8 cm	74 kW / 100 PS

# Scheibeneggen

## Den Boden beleben

Die Kurzscheibenegge TERRADISC wurde für den Stoppelsturz und zur allgemeinen Saatbeetbereitung entwickelt. Die kompakte Bauweise sowie die aggressive Scheibenstellung sorgen für sicheren Einzug und gute Durchmischung der Ernterückstände.



## TWIN ARM System

- Tragarm-System mit zwei gezackten Scheiben auf einer breiten Klemmschale.
- Scheiben können nicht seitlich ausweichen.
- Harte Fahrspuren werden sicher aufgebrochen.
- Großdimensionierte Scheiben mit 580 mm Durchmesser.
- Scheibenabstand von 12,5 cm.
- Die aggressive Scheibenstellung sorgt für einen sicheren Einzug in den Boden.



## NONSTOP Steinsicherung

- Die Klemmschalen sind auf einem starkwandigen Vierkantprofil montiert und durch Gummielemente gelagert.
- Die vier beigelegten Gummielemente fungieren als Überlastsicherung bei Steinen.



### TERRADISC – starre Kurzscheibeneggen

Die kurze Bauart ist ein wesentliches Markenzeichen der PÖTTINGER Kurzscheibeneggen. Mit der TERRADISC haben Sie die Wahl zwischen Arbeitstiefen von 3 bis 12 cm. Die versetzte Anordnung der aggressiv gestellten Arbeitswerkzeuge sorgt für ein gut durchmischtes Boden-Stroh-Gemenge. So sorgen Sie für die optimale Bearbeitung Ihres Bodens.

	Arbeitsbreite	Scheiben	Scheibendurchmesser	Kraftbedarf ab
TERRADISC 3001	3,0 m	24	580 mm	70 kW / 95 PS
TERRADISC 3501	3,5 m	28	580 mm	85 kW / 115 PS
TERRADISC 4001	4,0 m	32	580 mm	100 kW / 135 PS



### TERRADISC K / T – klappbare / gezogene Kurzscheibeneggen

TERRADISC K – die angebaute, klappbare Kurzscheibenegge mit einer Arbeitsbreite von 4 bis 6 m und erhöhter Wendigkeit. TERRADISC T werden von einem Transportfahrwerk getragen. Dadurch wird Ihr Traktor-Hubwerk geschont und die Bodenverdichtung am Vorgewende verringert.

	Arbeitsbreite	Scheiben	Scheibendurchmesser	Kraftbedarf ab
TERRADISC 4001 K / T	4,0 m	32	580 mm	100 kW / 135 PS
TERRADISC 5001 K / T	5,0 m	40	580 mm	125 kW / 170 PS
TERRADISC 6001 K / T	6,0 m	48	580 mm	140 kW / 190 PS



#### Kundenbericht:

#### Flemming Hansen, Toftlund, Dänemark

„Die aggressive Scheibenstellung und die Tandem CONOROLL Nachläuferwalze garantiert mir einen sicheren Einzug in den Boden und eine streifenweise Rückverfestigung. Die hohe Schlagkraft der 6 m Maschine und die verstopfungsfreien, intensiv mischenden Hohl-scheiben gewährleisten ein perfektes Arbeitsergebnis. Das TERRADISC Frontboard ermöglicht speziell auf gepflügtem Acker ein Brechen und Einebnen der Erdoberfläche. Das schont die nachfolgenden Scheibenwerkzeuge und senkt meinen Treibstoffverbrauch.“

# Nachlaufwalzen für SYNKRO & TERRADISC

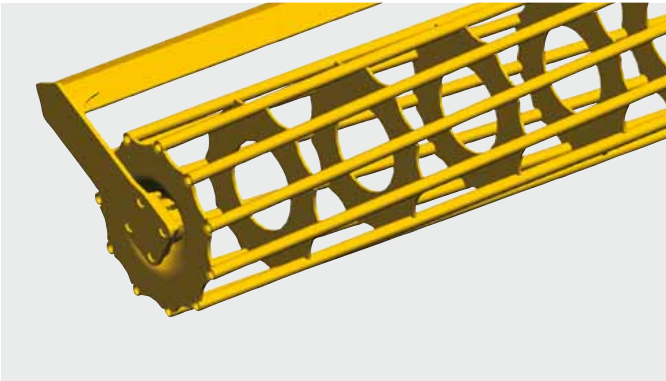

## Rohrstabwalze

Die Rohrstabwalze ist der ideale Nachläufer wenn Sie trockene, nicht klebrige Böden bearbeiten. Die Walze ist mit starken Stäben für eine optimale Rückverfestigung ausgestattet. Durchmesser 540 mm mit 11 Stäben, Durchmesser 660 mm mit 12 Stäben.

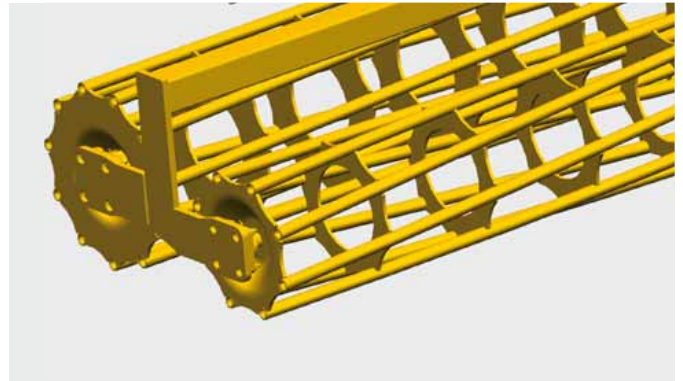

## Doppel-Rohrstabwalze

Mit der Doppel-Rohrstabwalze stehen Ihnen zwei unterschiedliche Durchmesser (540 mm vorne und 420 mm hinten) zur Verfügung. Die Pendelfunktion sorgt für optimale Boden Anpassung und Krümelung.

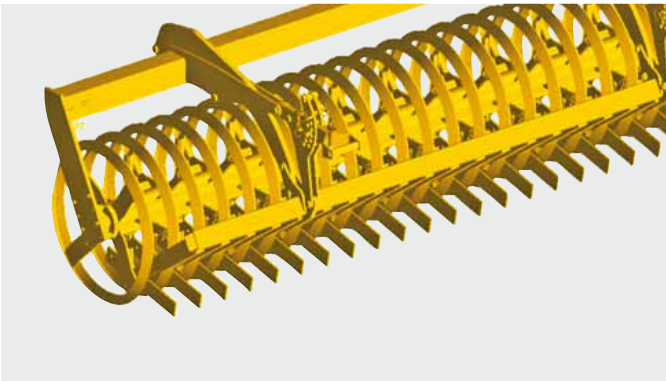

## Schneidringwalze

Für die Schneidringwalze mit 540 mm Durchmesser spricht die verstärkte Krümelung und Rückverfestigung durch keilförmige Ringe. Die Messer zwischen den Ringen zerkleinern die Bodenteile und reinigen auch deren Zwischenräume. Die streifenweise Rückverfestigung hat den Vorteil, dass das Wasser besser aufgenommen werden kann. Die richtige Wahl, wenn Sie trockene, schwere Böden bearbeiten.

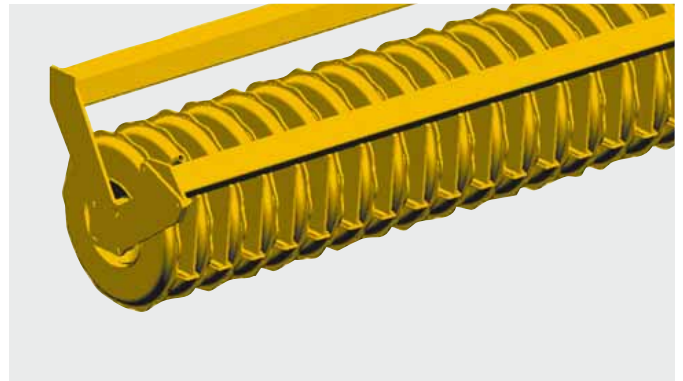

## Schneidpackerwalze

Die seitlich geschlossenen Packerringe haben einen Durchmesser von 550 mm. Pro Meter Arbeitsbreite sind acht Ringe angeordnet. Die Walze hinterlässt eine streifenweise Rückverfestigung: Förderung der Wasseraufnahme und Atmungsaktivität des Bodens. Die ideale Walze, wenn der Boden steinig und feucht ist und eine hohe Menge an organischer Masse vorhanden ist.



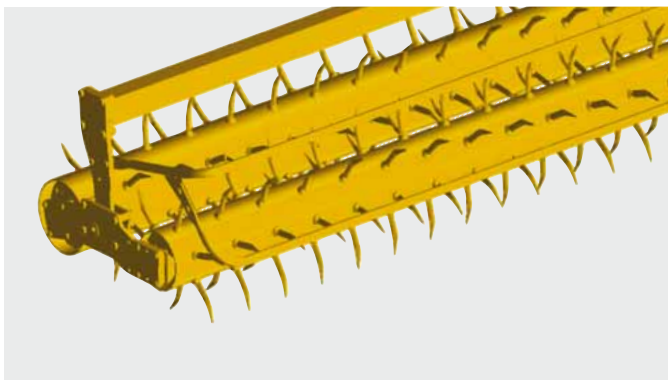

### **Pendel-Rotopack**

Die Rotopack-Walzen mischen besonders intensiv – für leichte bis schwere, nicht klebende Böden. Ernterückstände bleiben an der Bodenoberfläche und schützen so Ihren Boden vor dem Austrocknen (nur bis 3,0 m Arbeitsbreite).



### **Gummipackerwalze**

Die perfekte Walze für stark wechselnde Böden. Speziell für den Einsatz mit gezogenen Geräten, die mit der Tragfähigkeit der anderen Walzen an ihre Grenzen stoßen. Der Durchmesser von 590 mm und das spezielle Profil ermöglichen eine streifenweise Rückverfestigung.

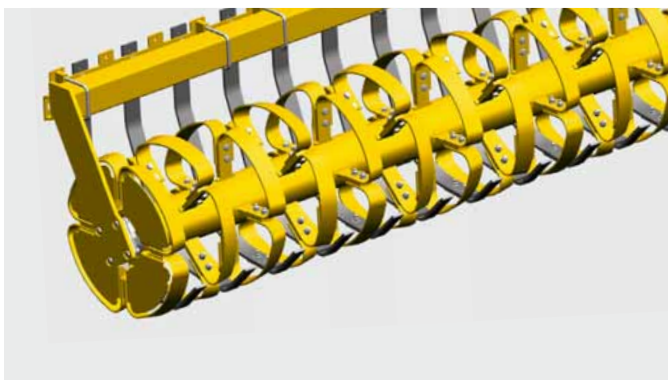

### **CONOROLL Walze**

Diese Walze besteht aus Ringen mit 540 mm Durchmesser. Vier einzeln geschraubte Segmente pro Ring sind konisch nach links und rechts geneigt. Es erfolgt eine Ausformung der Rille mit Vertiefungen, abwechselnd nach links und rechts eingetieft. Dadurch versickert das Regenwasser in den Segmenten und fließt nicht unkontrolliert ab. Der Abstand von Ring zu Ring beträgt 15 cm. Dazwischen befinden sich die Abstreifer mit Federlamellen. Diese sorgen zusätzlich für gute Krümelung und reinigen die Walzen-Zwischenräume. Auf sehr leichten Böden ist die Tragfähigkeit der CONOROLL begrenzt. Eine ideale Walze für schwere bis mittelschwere Böden. Auch bei Ernterückständen ist ein problemloser Einsatz möglich.

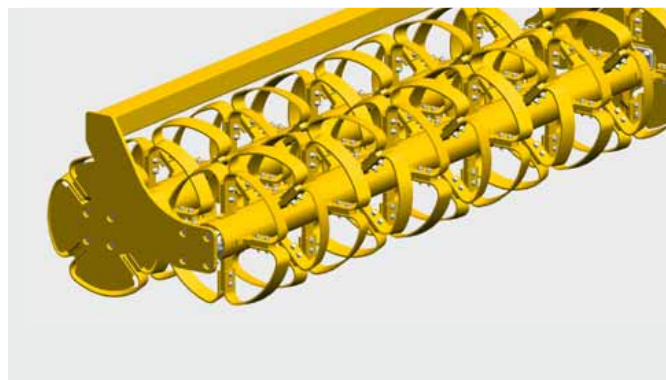

### **TANDEM CONOROLL Walze**

Die TANDEM CONOROLL besteht aus 2 Walzen. Der Durchmesser der Ringe beträgt 560 mm. Die vier einzeln geschraubten Segmente pro Ring sind konisch nach links und rechts geneigt. Erosion durch Regen wird aufgrund der optimalen Struktur an der Bodenoberfläche verhindert. Der lockere lose Boden im Zwischenringbereich ist wasseraufnahmefähiger. Der Ringabstand beträgt 15 cm. Gute Tragfähigkeit auf leichten Böden. Bestens geeignet für gezogene Maschinen. Die Walze ist in der Neigung einstellbar: für individuelle Anpassung je nach Arbeitstiefe und Einsatzverhältnissen. Ein problemloser Einsatz bei Ernterückständen und Steinbesatz ist somit garantiert.

# Kreiseleggen

## Den Boden vorbereiten

Beste Krümelung und gute Durchmischung sind die Vorzüge der PÖTTINGER Kreiseleggen. In Kombination mit einer PÖTTINGER Sämaschine entsteht ein schlagkräftiges und wirtschaftliches Gespann für eine perfekte Aussaat.



LION 3002



## Der Kreiselantrieb – das Herzstück

- Starkwandige Getriebewanne aus Feinkornstahl – besonders verwindungsfest.
- Abgeschrägter Vorderteil – die Erde kann ungehindert abfließen und verhindert somit ein Aufstauen.
- Großdimensionierte Zahnräder direkt über der Lagerung.
- Lange Innenverzahnung für fixen Sitz auf der Kreiselwelle.
- Lagergehäuse mit dem Mittensteg und Gehäuseboden verschweißt. Exakte Achsabstände von Kreisel zu Kreisel.
- Robuste Kegelrollenlager in geschmiedeten, einteiligen Lagergehäusen.
- Die unteren Lager sitzen nahe am Zinkenträger.
- Großer Abstand zwischen oberem und unterem Lager, dadurch geringere Belastung.
- Zinkenträger sind im Gehäuse integriert – kein Einklemmen von Steinen.

## Der Kreiselantrieb

- Der Mittelsteg im Kastenprofil dient als zusätzliche Versteifung.
- Das untere Lager sitzt nahe am Zinkenträger – weniger Belastung.
- Großdimensionierte Kegelrollenlager in geschmiedeten, einteiligen Lagergehäusen.
- Ruhiger Antrieb der Kreiselegge.



### Integrierte Zinkenträger

- Kein Wickeln von Ernterückständen.
- Kein Einklemmen von Steinen.
- 18 mm starke, vergütete Zinken mit nur zwei Schrauben zentral befestigt – servicefreundlich.
- Zinken-Schnellwechsel (optional).
- Bolzen und Klappstecker sind vor Schmutz und Selbstlösung geschützt.

## DURASTAR Ersatzteile

## DURASTAR



### DURASTAR Kreiseleggenzinken – beschichtet und bewährt

Die PÖTTINGER Kreiseleggenzinken sorgen für konstante und verschleißarme Bodenbearbeitung und sind somit ideal für den Einsatz in der Mulchsaat. Auch bei hoher Beanspruchung gewährleisten die Zinken eine gleichmäßige Krümelung.

- 60 % längere Lebensdauer durch spezielle Beschichtung.
- 18 mm starke Zinken mit beidseitiger Schneide.
- 15 mm starke Zinken für LION 303.12 und LION 353.14.
- Hohe Formbeständigkeit.
- Konstante Arbeitsqualität.

### DURASTAR Walzenabstreifer – robust und bewährt

Durch die spezielle Wolframcarbid-Beschichtung halten die DURASTAR Walzenabstreifer Ihre Walzen sauber und garantieren selbst bei hoher Belastung ein perfektes Arbeitsergebnis.

#### Ihre Vorteile auf einen Blick

- Doppelte Standzeit aufgrund der Spezialbeschichtung.
- Für Walzen von der Kreiselege LION und der Kurzkombination FOX.
- Immer perfekte Abstreiferfunktion für einen leichteren Rundlauf der Walze.



PÖTTINGER

AEROSEM 3002 ADD

PCS

LION 03.12  
Lion



## LION Kreiseleggen

Die Lagergehäuse werden in das Kastenprofil eingeschweißt und anschließend im CNC-Zentrum bearbeitet. Das ergibt von Kreisel zu Kreisel exakte Achsabstände und garantiert Ihnen einen ruhigen Lauf sowie eine lange Lebensdauer. Schmiedeteile aus dem PÖTTINGER Härtezentrum bieten Sicherheit für viele Jahre. Stabile Lagerungen, computeroptimierte Verschleißteilformung und durchgehärteter Stahl sind die Markenzeichen unserer LION Kreiseleggen.

	Arbeitsbreite	Kreisel	Zinken	Kraftbedarf bis
Kreiseleggen bis 140 PS				
LION 253 CLASSIC	2,50 m	8	18 x 340 mm	103 kW / 140 PS
LION 303 CLASSIC	3,00 m	10	18 x 340 mm	103 kW / 140 PS
LION 303.12 CLASSIC	3,00 m	12	15 x 330 mm	103 kW / 140 PS
Kreiseleggen in mittelschwerer Ausführung				
LION 303	3,00 m	10	18 x 340 mm	132 kW / 180 PS
LION 303.12	3,00 m	12	15 x 330 mm	132 kW / 180 PS
LION 353.14	3,50 m	14	15 x 330 mm	147 kW / 200 PS
LION 403	4,00 m	14	18 x 340 mm	147 kW / 200 PS
Kreiseleggen in schwerer Ausführung				
LION 3002	3,00 m	10	18 x 340 mm	184 kW / 250 PS
LION 4002	4,00 m	14	18 x 340 mm	184 kW / 250 PS
Kreiseleggen in klappbarer Ausführung				
LION 5000	5,00 m	16	18 x 340 mm	199 kW / 270 PS
LION 6000	6,00 m	20	18 x 340 mm	199 kW / 270 PS



### Kundenbericht: Tomasz Grzeczka, Polen

„Mit der Kombination VITASEM 302 ADD und LION 302 bearbeite ich jährlich ca. 100 ha. Diese Kombination arbeitet seit 3 Jahren einwandfrei auf meinen Feldern. Sowohl nach dem Pflug als auch in Mulcharbeit. Besonders schätze ich, dass die Maschine so flexibel ist, und dass sie sich für alle Arbeitsbedingungen einstellen lässt. Das Einstellen selbst ist kinderleicht. Die Qualität der Maschine ist sehr hoch.“

# Nachlaufwalzen für LION

Je nach Bodentyp bietet PÖTTINGER ein breit gefächertes Nachläufer-Programm für ein perfektes Arbeitsergebnis mit der gewünschten Krümelstruktur. Das gesamte Walzenprogramm zeichnet sich durch exakte Verarbeitung und robuste Bauweise aus.



LION 6000

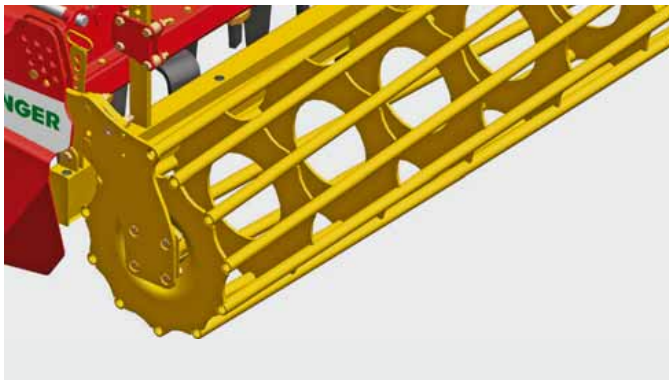

## Rohrstabwalze

Die ideale Walze für die Bearbeitung von trockenen, nicht klebrigen Böden. Die Walze ist mit starken Stäben für eine optimale Rückverfestigung ausgestattet.

Durchmesser: 420 mm, acht Stäbe.

Durchmesser: 540 mm, elf Stäbe.

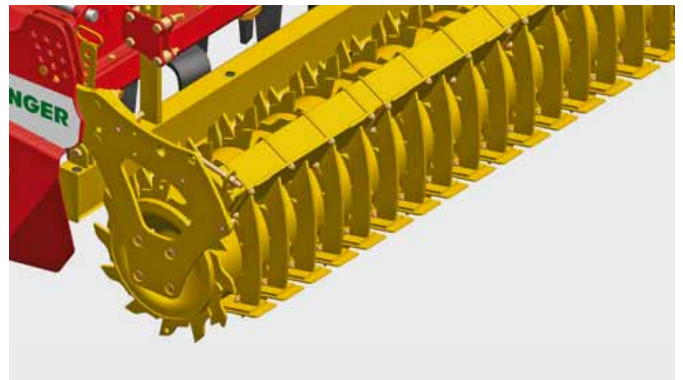

## Zahnpackerwalze

Dieser Allrounder ist für alle Bodenarten geeignet. Die Walze hinterlässt ein optimal rückverfestigtes Saatbeet mit lockerer Feinerde im Sähorizont. Die Abstreifer sitzen knapp über dem Bearbeitungshorizont. Daher können auch bei nassen Verhältnissen keine Erdplatten hochgehoben werden – eine optimale Kapillarwirkung für den Saaterfolg bleibt erhalten. Die Zähne sind durchgehärtet. Beschichtete Abstreifer sind auf Wunsch erhältlich. Durchmesser: 420, 500 und 550 mm.

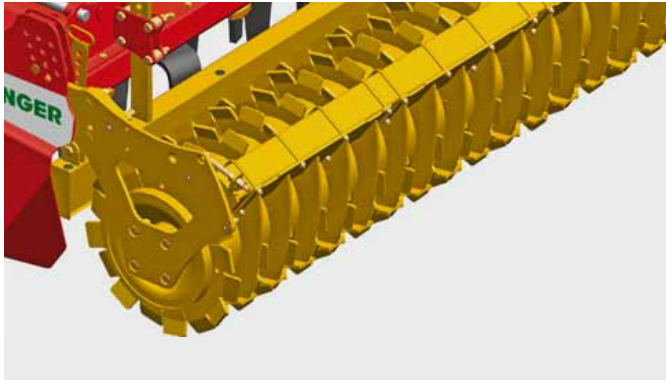

### **Krumenpackerwalze**

Die Zähne sind nach links und rechts geschränkt angeordnet. Diese Walze ist für schwere, tonhaltige Böden geeignet. Das Arbeitsergebnis ist eine tiefgründige Rückverfestigung mit einer lockeren Krümelung im oberen Bodenhorizont. Beschichtete Abstreifer (Serie) verhindern ein Verkleben der Walze. Durchmesser: 525 mm.

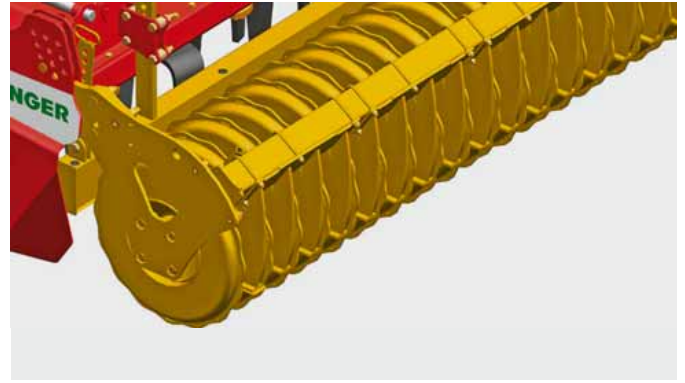

### **Schneidpackerwalze**

Die seitlich geschlossenen Packerringe haben 550 mm Durchmesser und pro Meter Arbeitsbreite sind acht Ringe angeordnet. Die Walze bewirkt eine streifenförmige Rückverfestigung zur Förderung der Wasseraufnahme und Atmungsaktivität des Bodens. Ideal für steinige, feuchte Bodenverhältnisse und bei viel organischer Masse. Ernterückstände bleiben an der Bodenoberfläche und schützen den Boden vor dem Austrocknen. Beschichtete Abstreifer (Serie) verhindern ein Verkleben der Walze.



### **Prismenpackerwalze**

Prismenringe mit 12,5 oder 15 cm Abstand. Diese Walze kommt mit allen Einsatzbedingungen zurecht, auch mit steinigen Verhältnissen und größeren Mengen von Ernterückständen. Die streifenförmige Rückverfestigung fördert die Wasseraufnahme und Atmungsaktivität des Bodens im weniger vorverdichteten Zwischenringbereich. Beschichtete Abstreifer (Serie) verhindern ein Verkleben der Walze. Durchmesser: 500 mm, 600 mm.



### **Gummipackerwalze**

Diese Walze ist für stark wechselnde Böden ideal. Speziell für den Einsatz mit gezogenen Geräten geeignet, die mit der Tragfähigkeit der anderen Walzen an ihre Grenzen stoßen. Der Durchmesser von 585 mm und die spezielle Profilierung ermöglichen eine streifenweise Rückverfestigung. Beschichtete Abstreifer (Serie) verhindern ein Verkleben der Walze.

# Mechanische Sämaschinen

## Beste Saat – beste Ernte

PÖTTINGER Sämaschinen überzeugen durch höchste Funktionalität, Betriebssicherheit und Leistungsfähigkeit. Einzigartige Dosiersysteme, gleichmäßige Saatgutablage und komfortable Bedienung gehören zu den Markenzeichen.



LION VITASEM 402 A

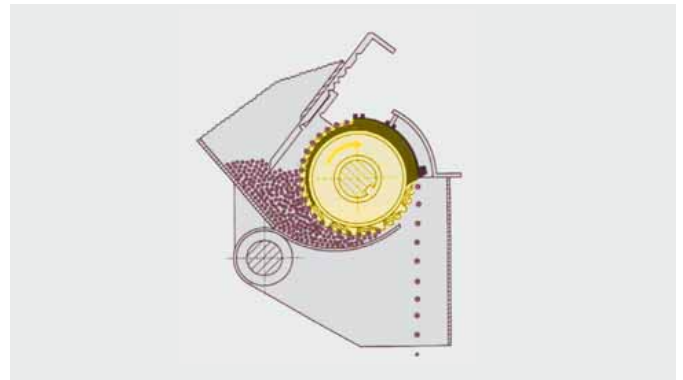

## Einzigartige Aussaat-Technik bei mechanischen Sämaschinen – Multifunktions-Dosierung

- Multisäsystem für Aussaatmengen zwischen 0,5 und 450 kg/ha.
- Dreireihiges Multifunktions-Särad mit versetzt angeordneten Nockenreihen.
- Einreihiges Feinsärad durch Steg getrennt.
- Schieber für schnelle Umstellung von Normal- auf Feinsaat – kein Reduziereinsatz notwendig.

## Prinzip: Einzelkornsaat

„Oberaussaat“ als Option: Bei Raps wird die Drehrichtung der Säwelle verändert – einfaches Umstecken am Seitenantrieb. Kleine Mulden auf der Rückseite der Säradnocken entnehmen nur ein Saatkorn und lassen es über Kopf in den Saattrichter fallen.





### Zuführung bis zum letzten Korn

- Trichterförmige Auslässe über den Särädern bewirken eine vollständige Entleerung.
- Exakte Zuführung zum Schar.
- Gleichmäßige Beschickung auch am Hang.

### Getriebe – stufenlos im Ölbad

Ein ruckfrei arbeitendes, stufenloses Ölbadgetriebe treibt das Dosierrad an. Auch bei niedrigerer Drehzahl der Dosierwelle wird das Saatgut gleichmäßig ausgebracht.



### Bewährtes Scheibenschar

- Gewölbte Einscheibenschare, Durchmesser 320 mm, mit zweireihigem Schrägkugellager und Spezialabdichtung.
- Die rotierenden Abstreifer sind einstellbar und reinigen zuverlässig. Ein großer, seitlicher Durchgang und Scharschritt von 30 cm macht die Maschine unempfindlich gegen große Klumpen und Ernterückstände.
- Säorgan mit verschleißbeständiger Guss-Scharspitze.



### Durchdachtes Scharsystem – beste Ablage garantiert

Für Mulchsaat oder bei viel organischer Masse eignen sich die gewölbten Scheibenschare am besten. Das schräglauende Scheibenschar von PÖTTINGER öffnet den Boden. Der einem Schleppschar ähnliche Gussteil räumt brüchiges Stroh oder Pflanzenreste aus dem Korn-Ablagebereich und formt eine saubere Saatrille. Gleichmäßiger Saataufgang wird dadurch garantiert.



### DUAL DISC Doppelscheibenschare

- Aufbausämaschinen VITASEM ADD sind mit DUAL DISC Doppelscheibenscharen ausgestattet.
- Alle Schare werden für eine gleichmäßige Ablagetiefe über Druckrollen geführt – Druckrollen-Durchmesser 330 mm.
- Der Scharschritt von 300 mm garantiert einen großen Durchgang und störungsfreien Materialfluss, auch bei viel organischer Masse.
- Die gleich langen Saathebel sorgen für konstante, gleichmäßigen Scharndruck.
- Zentrale Scharndruckverstellung.
- Komfortable Tiefeneinstellung.



### VITASEM mechanische Anbausämaschinen

Die Anbausämaschinen VITASEM können Sie solo oder in Kombination mit Bodenbearbeitungsgeräten einsetzen. Dank der sehr geringen Befüllhöhe ist die Maschine ohne Mühe einfach befüllbar. Der HYDROLIFT schwenkt die Sämaschine nach vorne, wodurch der Schwerpunkt weit vorne ist, und die Traktorhydraulik entlastet wird.

	Arbeitsbreite	Saatkasten	Reihen	Reihenabstand
VITASEM 252 CLASSIC	2,50 m	360 l	21	12 cm
VITASEM 252	2,50 m	480 l	21	12 cm
VITASEM 302 CLASSIC	3,00 m	450 l	25	12 cm
VITASEM 302	3,00 m	600 l / 1000 l	25 / 21	12 / 14,3 cm
VITASEM 402	4,00 m	850 l / 1400 l	33 / 27	12 / 14,8 cm



### VITASEM A mechanische Aufbausämaschinen

Die Aufbausämaschinen VITASEM A lassen sich rasch und einfach auf das Bodenbearbeitungsgerät montieren und demontieren. Bei der Arbeit am Feld stützt sich die Sämaschine immer direkt auf der Walze ab.

Die Kreiselegge bleibt damit frei beweglich.

Auf Wunsch schwenkt ein hydraulischer Hubzylinder die Sämaschine über das Bodenbearbeitungsgerät. Damit wird eine ideale Schwerpunktverlagerung zum Traktor erreicht, die vor allem beim Einsatz an den Feldecken besonders nützlich ist. Die neuen VITASEM A CLASSIC Modelle sind leichter und daher für kleinere Betriebe und 4 Zylinder Traktoren geeignet.

	Arbeitsbreite	Saatkasten	Reihen	Reihenabstand
VITASEM 252 A	2,50 m	480 l	20	12,5 cm
VITASEM 252 A CLASSIC	2,50 m	360 l	20	12,5 cm
VITASEM 302 A	3,00 m	600 l / 1000 l	24 / 20	12,5 / 15 cm
VITASEM 302 A CLASSIC	3,0 m	450 l	24	12,5 cm
VITASEM 302 ADD	3,00 m	600 l / 1000 l	24 / 20	12,5 / 15 cm
VITASEM 402 A	4,00 m	850 l / 1400 l	32 / 26	12,5 / 15 cm
VITASEM 402 ADD	4,00 m	850 l / 1400 l	32 / 26	12,5 cm



# Pneumatische Sämaschinen

## Die Revolution in der Sätechnik

Das einzigartige AEROSEM Sämaschinen-Konzept von PÖTTINGER vereint die Aussaat von Getreide und Mais. Die präzise arbeitende, universelle Dosierung und die perfekten Scharsysteme garantieren ein exaktes Ablegen des Saatgutes.



Maschine des  
Jahres 2014



AEROSEM 3002 ADD



## AEROSEM PCS – DUPLEX SEED NEUHEIT



### Maisaussaat in Doppelreihe

- Mit 12,5 cm und doppeltem Abstand in der Reihe, Reihenabstand 75 cm.
- Leistungssteigerung bei der Aussaat durch höhere Fahrgeschwindigkeit.



### Mais in Doppelreihe verschafft der Pflanze perfekte Standraumbedingungen

- 30 % mehr Abstand zwischen den Körnern – mehr Licht – mehr Nährstoffe – erhöhte Photosynthese.
- 70 % mehr verfügbare Fläche pro Pflanze – mehr Wasser – verbesserte Durchwurzelung – geringeres Konkurrenzverhalten.



### 6% Saatgut sparen

IDS (Verteilungssystem) steuert die automatische Saatmengen-Reduzierung in der Dosierung bei Fahrgassen- oder Halbseitenschaltung. Das überschüssige Saatgut wird über das Trichtersystem wieder in das Steigrohr zurückgeführt.

- Völlig konstante Kornzahl in jeder Reihe.
- Gleichmäßige Bestandesentwicklung.
- Bis zu 6% Saatguteinsparung.

### Für mehr Wirtschaftlichkeit

- Reduzierung der Erosion.
- Bessere Bodenbedeckung – rascher Reihenschluss.
- Ertragssteigerung bei Silomais bis 5,5% möglich.
- Ertragserhöhung bei Körnermais bis 5,5% möglich.

### Beispiel:

90.000 Körner / Hektar

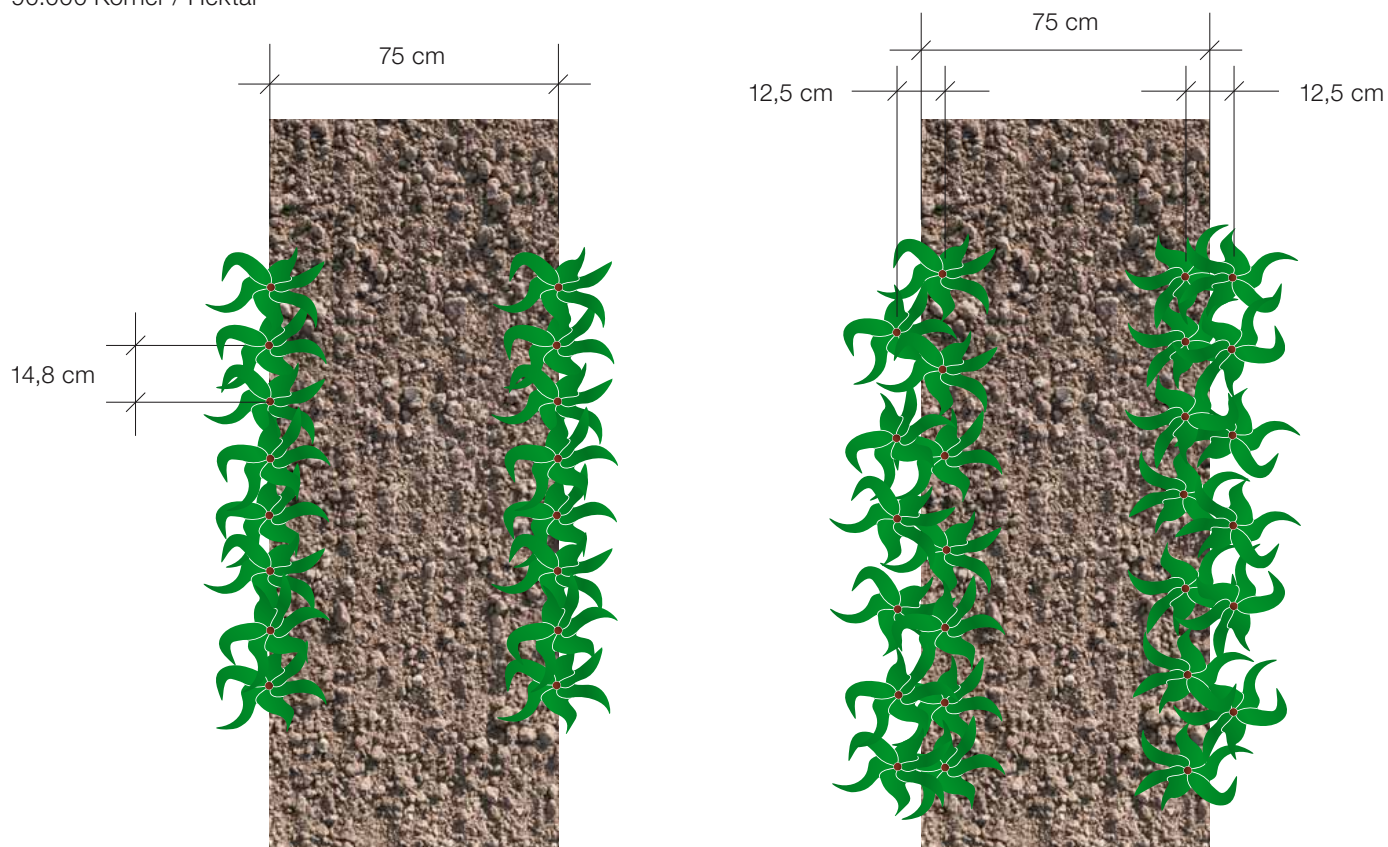

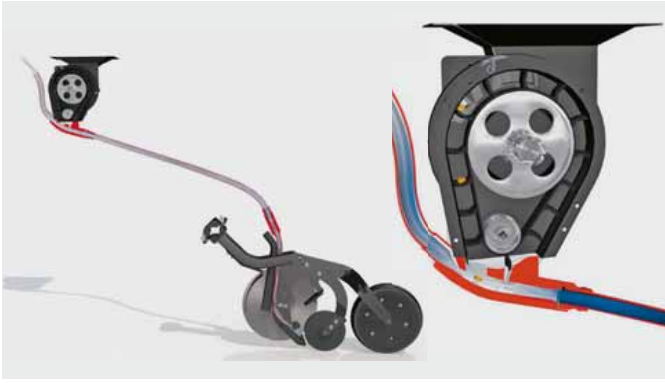

### Perfekt eingebettet

Die DUAL DISC Schare mit integriertem Saatrillenformer bilden eine exakte Saatrille. Eine Fangrolle stoppt das Saatkorn und drückt es in die Rille. Die Rückverfestigung und Tiefenführung erfolgt durch eine Druckrolle. Die Ablagetiefe ist zentral verstellbar.

- Keine Fallhöhe.
- Exakte Kornablage.
- Kein Verrollen der Körner.
- Optimaler Bodenschluss.
- Gleichmäßiger Saataufgang.

### Ein Tank für alle Fälle

Für die Einzelkornsaat mit PCS und die gleichzeitig, bedarfsgerechte Düngung wird der Saatgutbehälter einfach abgeteilt. Mit Flügelmuttern werden die Schottwände rasch und werkzeuglos umgeschraubt. Der Behälter bietet dann Platz für 400 Liter Saatgut (2 x 200 l) und 800 Liter Dünger.

## Intelligent distribution system

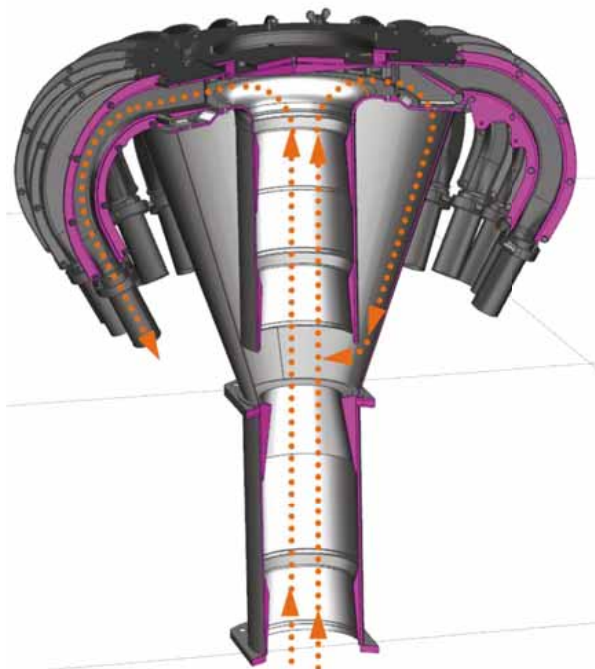

### Flexibilität die sich auszahlt

Das neu entwickelte Verteilungssystem IDS steuert alle Auslässe über das BUS-SYSTEM. Das eröffnet völlig neue Möglichkeiten der Saatreihen- und Fahrgassenschaltung. In Verbindung mit POWER CONTROL oder ISOBUS am Traktor und dem elektrischen Dosierantrieb sind somit der Freiheit beim Arbeiten keine Grenzen gesetzt.

### Beliebige Wahl von:

- Reihenabstand
- Fahrgassenweiten
- Spurbreiten
- Sonderfahrgassenschaltung
- Doppelfahrgassensysteme
- Halbseitenabschaltung links und rechts.

# PRECISION COMBI SEEDING – Einzelkorn-Sätechnik

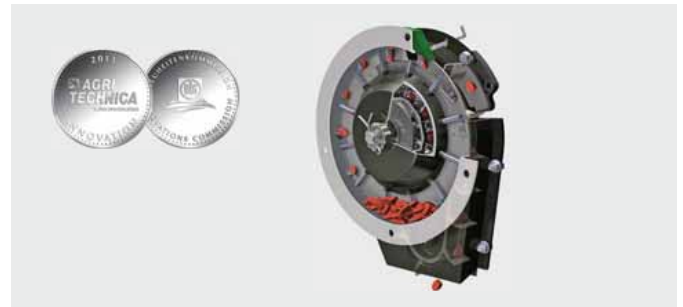

## Eine Sämaschine für 4 Anwendungen

- Getreide
- Mais
- Mais mit Dünger
- Mais mit Untersaat

## Ihre Vorteile

- Ausweiten des Einsatzspektrums – hohe Flexibilität.
- Reduktion der Investitionskosten durch Kombination von Drillsaat und Einzelkornsäat.
- Mehrfachnutzen der Maschinenkombination.
- Einsparung einer eigenen Einzelkornsämaschine.
- Unabhängigkeit vom Lohnunternehmer.
- Nutzung der optimalsten Witterungsverhältnisse.
- Reduktion der betrieblichen Fixkosten je Hektar.

## Exakte Kornvereinzlung

Mehrere Einzelkorn-Dosierelemente sind unterhalb der Zusatztrichter platziert. Die hydraulisch angetriebenen Elemente sorgen für eine exakte mechanische Vereinzlung der Körner. Anschließend werden sie zum speziell entwickelten Injektor transportiert. Der Luftstrom fördert das Saatgut zum Säschar.

- Einfache Einstellung der Kornanzahl/m<sup>2</sup>.
- Genaue Aufzeichnung der Kornlängsverteilung.

## Modellübersicht pneumatische Sämaschinen



### AEROSEM pneumatische Aufbausämaschinen

Für die Getreideaussaat stehen Schleppschare, Einscheibenschare oder DUAL DISC Doppelscheibenschare zur Verfügung. PCS integriert die Einzelkorn-Sätechnik in eine pneumatische Sämaschine und macht Sie unabhängig vom Einzelkorn-Sägerät. Das bedeutet mehr Flexibilität und mehr Wirtschaftlichkeit bei der Arbeit. Ausgezeichnet mit zwei DLG Silbermedaillen auf der Agritechnica 2013.

	Arbeitsbreite	Reihenabstand	Schardruck / Schar	Kraftbedarf
AEROSEM 3002 A	3 m	15 / 12,5 cm	bis 25 kg	81 kW / 110 PS
AEROSEM 3002 ADD	3 m	15 / 12,5 cm	bis 50 kg	103 kW / 140 PS
AEROSEM 3502 A	3,5 m	12,5 cm	bis 25 kg	92 kW / 125 PS
AEROSEM 3502 ADD	3,5 m	12,5 cm	bis 50 kg	121 kW / 165 PS
AEROSEM 4002 A	4 m	15 / 12,5 cm	bis 25 kg	103 kW / 140 PS
AEROSEM 4002 ADD	4 m	15 / 12,5 cm	bis 50 kg	140 kW / 190 PS



TERRADISC 3001

## TEGOSEM Zwischenfrucht-Säaggregat



### TEGOSEM 200 / TEGOSEM 500

Das Zwischenfrucht-Säaggregat TEGOSEM kombiniert die Bodenbearbeitung und die Ausbringung von Zwischenfrüchten in einem Arbeitsschritt, und sorgt so für Zeit- und Kostenersparnis. Die TEGOSEM ist sowohl mit den PÖTTINGER Scheibeneggen TERRADISC, als auch mit den Grubbern SYNKRO kombinierbar. Der Einsatz des Säaggregates ist auf Dreipunktmaschinen und gezogenen Maschinen möglich.

### Serienmäßige Ausstattung und Bedienung

Die TEGOSEM wird über ein Bedienterminal gesteuert, das bequem vom Fahrersitz aus bedient wird.



### Funktionen

- Säwellenregelung- und Überwachung, Ausbringmenge elektronisch einstellbar.
- Anzeige in kg/ha.
- Vordosierfunktion
- Vorgewendemanagement
- Automatische Abdrehprobe.
- Gesamthektarzähler und Tageshektarzähler.
- Abdrehtaster – Abdrehen auf Knopfdruck.
- Restmengenentleerung und Entleerungsfunktion.
- Füllstandssensor
- DGPS Sensor für Geschwindigkeitssignal.
- Druckwächter bei hydraulischem Gebläseantrieb auf gezogenen Maschinen.
- Sensoren am Oberlenker bzw. Fahrwerk für Dosierstart und -stopp.
- Sicherer Aufstieg durch Bedienplattform.
- Feinsärad und Grobsärad.







### Exakte Ausbringung

Mit der TEGOSEM wird das Saatgut gleichmäßig verteilt. Die Dosierung wird elektrisch angetrieben. Serienmäßig ermöglichen zwei unterschiedliche Säwellen, die exakte Dosierung des Saatguts (Fein-, Grobdosierung), selbst bei geringen Aussaatmengen. Dafür sind acht Auslässe für die Saatgutverteilung verantwortlich.



### Saatgutverteilung

Die Saatgutverteilung erfolgt pneumatisch über Verteilbleche. Das garantiert ein windunabhängiges und punktgenaues Ausbringen des Saatgutes. Die Verteilbleche sind mittels Verdrehen der Wellen im Winkel einstellbar. Der Gebläseantrieb erfolgt bis 4,0 m Arbeitsbreite elektrisch, und ab 5,0 m Arbeitsbreite hydraulisch.



### Abdrehprobe

Die Abdrehprobe ist einfach durchzuführen: Der Abdrehvorgang wird über Knopfdruck an der Maschine gestartet. Ein Abdrehsack wird serienmäßig mitgeliefert. Der Abdrehvorgang ist einfach und verständlich anhand der Menüführung durchzuführen.

### Dosier Start / -stopp

Über einen Sensor am Oberlenker wird das Starten bzw. Stoppen der Dosierung abgenommen. Bei den gezogenen Maschinen passiert dies über Zugschalter auf der Maschine.

### Kombinierbarkeit der TEGOSEM und Grubber SYNKRO:

	Für Maschinen Type	Traktoranbau	Gebläseantrieb	Box-Platzierung	Box Volumen (Liter)	Gewicht
TEGOSEM 200	SYNKRO 2520 SYNKRO 3020/3030 SYNKRO 3530	starr im Dreipunkt	elektrischer Gebläseantrieb	Nachläufer	200	125 kg
TEGOSEM 500	SYNKRO T 4030 SYNKRO T 5030 SYNKRO T 6030	klappbar gezogen	hydraulischer Gebläseantrieb	Deichsel	500	240 kg

### Kombinierbarkeit der TEGOSEM und Scheibenegge TERRADISC:

	Für Maschinen Type	Traktoranbau	Gebläseantrieb	Box-Platzierung	Box Volumen (Liter)	Gewicht
TEGOSEM 200	TERRADISC 3001 TERRADISC 3501 TERRADISC 4001	starr im Dreipunkt	elektrischer Gebläseantrieb	Nachläufer	200	125 kg
TEGOSEM 200	TERRADISC 4001	klappbar im Dreipunkt	elektrischer Gebläseantrieb	mittiger Halter TD	200	125 kg
TEGOSEM 200	TERRADISC 5001 TERRADISC 6001	klappbar im Dreipunkt	hydraulischer Gebläseantrieb	mittiger Halter TD	200	135 kg
TEGOSEM 500	TERRADISC 4001 TERRADISC 5001 TERRADISC 6001	klappbar gezogen	hydraulischer Gebläseantrieb	Deichsel	500	240 kg

# Mulchsaatmaschinen

## Säen mit Effizienz

Das TERRASEM Mulchsaatkonzept von PÖTTINGER vereint die Arbeitsschritte Bodenbearbeitung, Rückverfestigung und Saat in einer Maschine. Die effektive Kurzscheibenegge, der einzigartige Reifenpacker sowie die perfekte Särschiene sorgen für ein optimales Arbeitsergebnis.



TERRASEM R3 - WAVE DISC



## Fahrwerk

- Das Fahrwerk ist mit breiter Bereifung bestückt, die Rückverfestigung vor der Saat erfolgt jeweils für vier Säreihen.
- Am Vorgewende wird die Maschine bodenschonend von allen Rädern getragen.
- Der Straßentransport erfolgt auf vier Rädern – die mittleren zwei sind hochgehoben und verbessern damit die Seitenstabilität und Bremswirkung der beiden äußeren Radpaare.

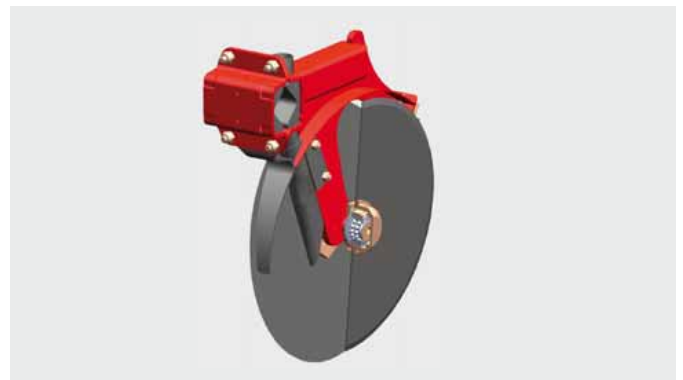

## Doppelscheibenschare

- Für eine gleichmäßige Ablagetiefe laufen alle Schare über ein gummielagertes Parallelogramm, und werden über Druckrollen in der Tiefe geführt.
- Die Tiefenverstellung erfolgt zentral, die Schar- druckverstellung hydraulisch von 40 bis 120 kg.
- Die wartungsfreie Lagerung der Säorgane über Gummi- elemente macht diese optimal beweglich und wartungsfrei.

## DUAL DISC Exaktschare

- Gerade Scheiben mit wartungsfreier Lagerung.
- 380 mm Durchmesser.
- 25 cm Reihenabstand.
- Bis 80 kg Schar- druck.
- Großer seitlicher Durchgang.
- Ungestörter Erdfloss.
- Einfacher Scheibenwechsel.

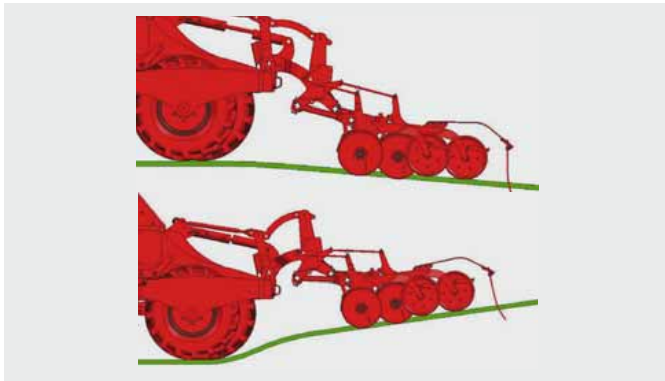

### Konturanpassung

- Exakte Bodenadaptation durch Konturführung vom Packer und eingestelltem Druck auf die Säeinheit.
- Säschiene mit gleich langen Drillhebeln – Aufnahme-konsolen im Scharversatz auf der Säschiene nach vorne oder hinten versetzt – 100 % gleicher Schardruck.

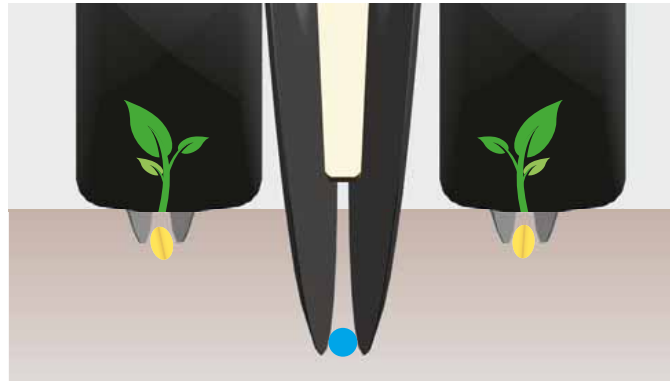

### Unterfußdüngung

- Saatbettbereitung
- Dünger wird in Reihen zwischen zwei Saatzeilen gelegt; Ablagetiefe bis 10 cm.
- Tiefenablage variabel.
- NONSTOP Steinsicherung der Scharelemente.
- Gesamte Maschinenbedienung und Überwachung im Terminal integriert.
- Dosierung aus V4A-Stahl.



### Frontboard

- Optional kann vor der Scheibenegge ein Frontboard eingebaut werden.
- Dank des neuen Frontboards, ist ein Einebnen auch auf gepflügten oder harten Böden mit reduziertem Kraftaufwand bzw. Treibstoffverbrauch möglich.
- Grobe Kluten werden auch auf trockenen Böden gebrochen und wieder geebnet.



### Dosiersystem – höchste Präzision

- Der Dosierantrieb erfolgt elektrisch – gesteuert über Radarsensor oder ISOBUS-Signal vom Traktor.
- Stufenlose Saatmengenverstellung, automatische Säradschaltung mit Vordosierung bis hin zu Section Control (SEED COMPLETE).
- Einfache Abdreprobe – werkzeugloser Dosierradwechsel.
- Ein Auslassschieber sorgt für die restlose Entleerung des Saatguts aus dem Tank.

NEUHEIT



TERRASEM R3 - WAVE DISC

## Low disturbance dank WAVE DISC NEUHEIT

Unsere neuen leichtzügigen Wavelscheiben WAVE DISC mit einem Durchmesser von 510 mm gewährleisten eine reduzierte Bodenbewegung (low disturbance). Dank WAVE DISC erfährt der Boden keine Seitwärtsbewegung, sondern der Boden wird in Streifen gelockert. Dadurch verhindert man ein Verschmieren am Saathorizont. Ein Reihenabstand von 12,5 oder 16,7 cm ist möglich. Ein Reihenabstand von 16,7 cm empfiehlt sich für Regionen mit extremen Bodenverhältnissen: schwer, nass, klebrig. Die Wavelscheiben WAVE DISC sind für alle TERRASEM Mulchsaatmaschinen erhältlich.



### Wirtschaftlichkeit

- Zugkraftreduzierung
- Leichtzügig aufgrund reduzierter Arbeitsintensität.
- Vorgezogener Saatzeitpunkt.
- Reduktion von Winderosion - strukturschonende Bearbeitung.



### Einsatzflexibilität

- Low disturbance – wassersparende Streifenbearbeitung in trockenen Regionen.
- Low disturbance - reduzierte Bodenbewegung in feuchten Gebieten.
- Verbesserung der Herbizidanwendung bei Wirkstoffresistenzen. Die geringe Bodenbewegung sorgt für erschwerte Keimbedingungen, vor allem für Licht-Keimer.

### Komfort

- Stufenlose Arbeitstiefenverstellung.
- Kein Wartungsaufwand der WAVE DISC Wechselscheiben.
- Scheibenelement mit NONSTOP Überlastsicherung.



# Modellübersicht Mulchsaat



## TERRASEM R – starre Ausführung

Die Bodenvorbereitung übernimmt eine doppelreihige Scheibenegge. Die Scheiben sind auf Gummielementen montiert, und ermöglichen bei Steinen ein Ausweichen der Scheiben. Diese NONSTOP Steinsicherung ist absolut wartungsfrei. Die Arbeitselemente sind in einem starren Rahmen montiert. Die Transportbreite ist gleich wie die Arbeitsbreite 3,0 m oder 4,0 m.

	Arbeitsbreite	Saatkasten	Reihen	Reihenabstand
TERRASEM R3	3,00 m	3000 l / 3950 l	24	12,5 cm
TERRASEM R4	4,00 m	3000 l / 3950 l	32	12,5 cm



## TERRASEM C – klappbare Ausführung

Der dreigeteilte Aufbau der klappbaren Ausführung sichert Ihnen perfekte Boden Anpassung bei großer Arbeitsbreite. Die seitlichen Klappfelder von Scheibenegge, Packer und Säschiene folgen der Kontur des Bodens. Ein Viereckgelenk zwischen Säschiene und Packer sorgt für die genaue Konturführung in Fahrtrichtung. Breite Druckrollen führen die Doppelscheibenschare für eine gleichmäßig exakte Tiefenablage.

	Arbeitsbreite	Saatkasten	Reihen	Reihenabstand
TERRASEM C4	4,00 m	3000 l / 3950 l	32	12,5 cm
TERRASEM C6	6,00 m	3000 l / 3950 l	48	12,5 cm
TERRASEM C8	8,00 m	4000 l / 5100 l	64	12,5 cm
TERRASEM C9	9,00 m	4000 l / 5100 l	72	12,5 cm



## TERRASEM FERTILIZER mit Unterfußdüngung

Der Einsatz der Unterfußdüngung ermöglicht zeitgleich zur Aussaat das Ausbringen von Dünger. Damit erreichen Sie optimale Wachstumsbedingungen in der Jugendphase des Korns. Zusätzlich steigern Sie dadurch die generative Korn-Leistung.

	Arbeitsbreite	Saatkasten	Reihen	Reihenabstand
TERRASEM R3 FERTILIZER	3,00 m	4000 l	24 + 12	12,5 cm
TERRASEM R4 FERTILIZER <b>NEUHEIT</b>	4,00 m	4000 l	24 + 12	12,5 cm
TERRASEM C4 FERTILIZER	4,00 m	4000 l	32 + 16	12,5 cm
TERRASEM C6 FERTILIZER	6,00 m	4000 l	48 + 24	12,5 cm
TERRASEM C8 FERTILIZER	8,00 m	4000 l	64 + 32	12,5 cm
TERRASEM C9 FERTILIZER	9,00 m	4000 l	72 + 36	12,5 cm



TERRASEM C6 FERTILIZER



**Kundenbericht:**  
**Wiesław Gryn, Rogów in Zamojszczyzna, Polen**

„Seit über 4 Jahren setze ich die Mulchsaatmaschine TERRASEM C6 auf meinem 680 ha großen Ackerbetrieb ein. Ich schätze besonders die Bodenadaptation aufgrund des dreigeteilten Aufbaus, sowie die Saatgenauigkeit. Die zweireihige Scheibenegge mit den großen Scheiben arbeitet einfach perfekt auf meinen schweren Böden und großen Mengen an Ernterückständen.“

# Bestes Futter



## Wie sich bestes Grundfutter auf Milch und Wirtschaft auswirkt

Mit besserem Futter bleiben Tiere gesünder. Gesundere Kühe geben mehr Milch. Und mehr Milch sorgt für größeren wirtschaftlichen Erfolg. Als Landwirt wissen Sie natürlich, dass es sich auf allen Ebenen lohnt, die Qualität des Grundfutters so weit wie möglich zu verbessern. Schließlich ist hochwertiges Grundfutter die Basis für Tiergesundheit und ordentliche Erträge im Betrieb.

## Was sind die Einflussfaktoren für das beste Futter?

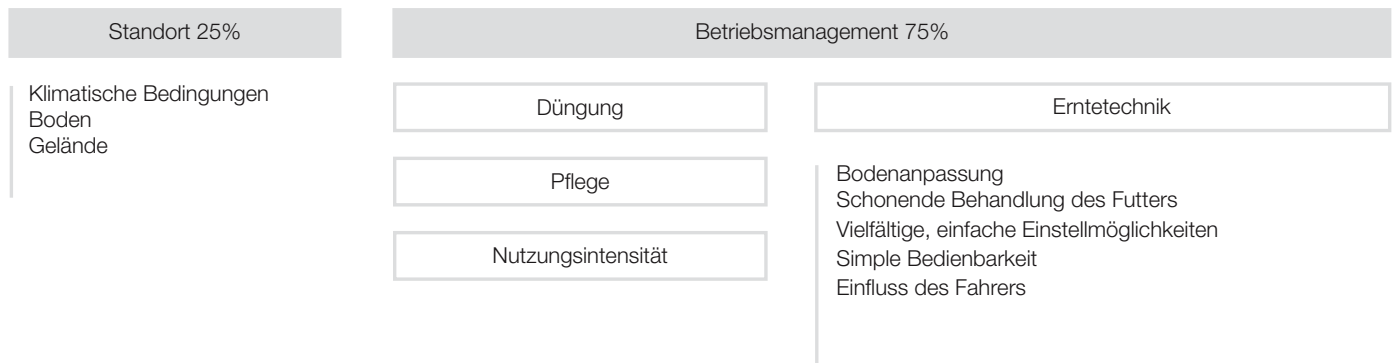

## Futterqualität durch fortschrittliche Erntetechnik



### Mähwerke: **ALPHA MOTION – Bodenadaptation pur**

- Tragrahmen und Anlenkarme reagieren auf jede Bodenunebenheit.
- Großdimensionierte Federn bewirken eine gleichmäßige Mähwerksentlastung über einen Arbeitsweg von 500 mm.
- Die Frontmähwerke sind extrem leichtzünftig und grasnarbenschonend.
- Für Traktoren von 70 bis 360 PS – unabhängig von Bauart und Größe des Hubwerks.





Zetter: **LIFTMATIC/ LIFTMATIC PLUS**

- Die Kreisel werden vor dem Hochheben über eine Kulissenführung zuerst waagrecht gestellt und dann angehoben. Die Zinken berühren den Boden weder beim Ausheben noch beim Absenken.
- Zusätzlich verhindert die hohe Vorgewendeposition mit 90 cm Bodenabstand, dass die Zinken am Boden kratzen oder schleifen. Das Futter bleibt sauber und die Grasnarbe wird geschont.



Schwader: **MULTITAST-Rad – DLG bestätigt Futterschonung**

Der DLG Fokus Test „Bodenanpassung und Futterschmutzung in Grassilage“ vom November 2013 bestätigt: Das PÖTTINGER MULTITAST Rad sorgt für ideale Bodenanpassung und sauberes Futter.

Der Kreisel mit dem MULTITAST Rad verursacht um **25 % weniger Rohasche/Schmutz im Futter:**

- 2,3 % mehr Rohasche bedeuten **207 kg Schmutz/ha** bei einem jährlichen Ertrag von 90 dt TM/ha.
- Rohascheanteil ohne MULTITAST Rad: **12,4 %**.
- Rohascheanteil mit MULTITAST Rad: **10,1 %**.

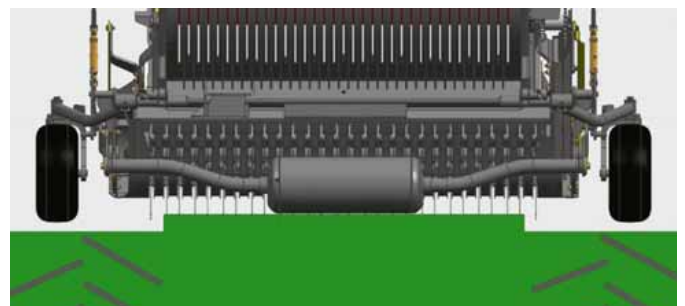

Ladewagen: **Sauberes Futter dank Bodenanpassung**

- Mehrfach höhenverstellbare 16 x 6,5-8 Nachlauf-Tasträder sorgen für eine perfekte Bodenanpassung.
- Zwei gelenkig angeordnete Tragarme ermöglichen der Pick-up die volle Bewegungsfreiheit, auch für Querverpendelung.
- Zusätzlich sorgt eine Feder für einen geringen, bodenschonenden Auflagedruck.
- Für noch bessere Anpassung auf weichen Böden sorgt auf Wunsch eine Nachlaufrolle hinter der Pick-Up.

# Mähwerke

## Der perfekte Schnitt

Die Basis für hohe Futterqualität ist ein schonender Mähprozess. Bestmögliche Boden Anpassung, geringe Bröckelverluste und Arbeitspräzision ohne zeitraubende Bedienung sind die Forderungen anspruchsvoller Landwirte. Unsere Mähwerke sichern Ihnen erstklassige Schnittqualität, Leichtzügigkeit und Stabilität.



NOVACAT S12

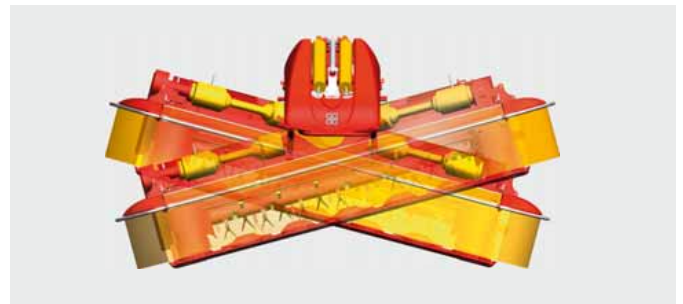

## ALPHA MOTION – die einzigartige Boden Anpassung bei Frontmähwerken

- Tragrahmen und Zuglenker reagieren auf jede Bodenunebenheit. Großdimensionierte Federn bewirken eine gleichmäßige Mähwerksentlastung über einen Arbeitsweg von 500 mm.
- Extrem leichtzünftig und grasnarbenschonend.
- Für Traktoren von 70 bis 360 PS – unabhängig von Bauart und Größe des Hubwerks.

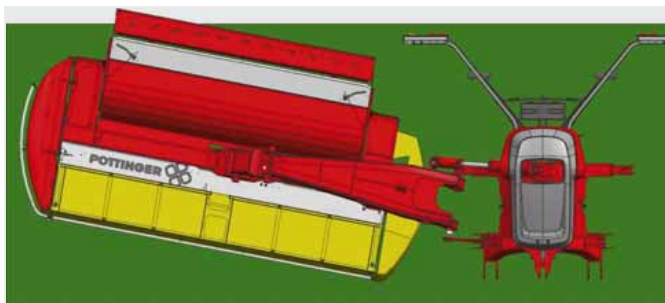

## DRIVE Antrieb für härteste Einsatzverhältnisse

- Y-DRIVE Getriebe ermöglicht einen Antrieb mit langen Standardgelenkwellen mit geringer Abwinkelung. Durch den ruhigen Lauf der Gelenkwellen erhöht sich die Lebensdauer, auch im harten Einsatz bzw. in der Vorgewendeposition.
- Durch die Positionierung der Überlastkupplungen am Getriebe wurde ein spielfreier Antrieb über Standardgelenkwellen geschaffen. Dies sorgt für einen ruhigen Lauf und einer langen Lebensdauer.
- Ruhiger Gelenkwellenlauf durch optimale Drehzahlübersetzung des Getriebes.
- Ein Doppelgelenk in der inneren Mähtrommel sorgt für eine verspannungsfreie Verbindung zwischen Winkelgetriebe und Balken.



### Zinkenaufbereiter ED EXTRA DRY

- Breitstreuung oder Schwadformung möglich.
- Flexible Einstellung der Aufbereitungsintensität.
- Erhöhung der Futterenergie.

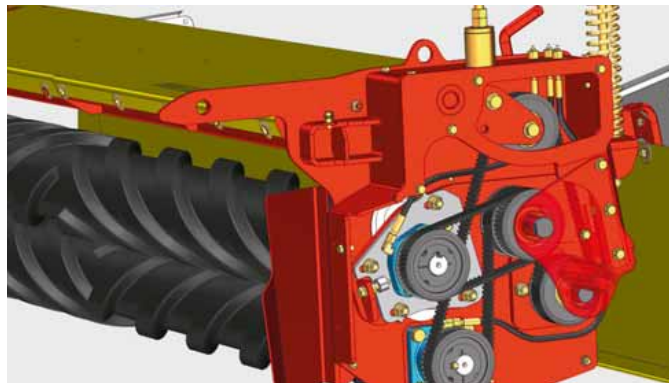

### Walzenaufbereiter RCB – schonend und effektiv

- Die ineinandergreifenden Walzen quetschen das Erntegut konstant und legen einen gleichmäßigen Futterteppich ab.
- Beide Walzen sind angetrieben.
- Der RCB (ROLLER CONDITIONER BELT) Walzenaufbereiter sorgt für einen verschmutzungsfreien, wartungsarmen Zahnriemenantrieb des Walzenaufbereiters.



### TRI DRIVE – Zahnradoptimierung

- Neue Zahnradpaare bei gleichem Durchmesser 39/50.
- Drei Zähne im Eingriff – bessere Kraftübertragung – sanfteres Einlaufverhalten.
- Neue Oberfläche der Zahnräder sorgt für ruhigeres Laufen der Zahnräder – Reduktion des Geräuschpegels.

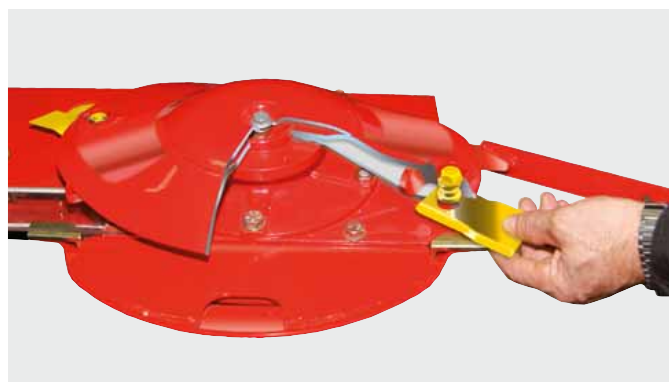

### Klingen-Schnellwechsel – so einfach geht's

- Schneller und einfacher Messerwechsel.
- Klingenbolzen sind mit der Mähscheibe verschraubt – kostengünstiger Wechsel möglich.
- Bei allen PÖTTINGER Mähwerken serienmäßig.



### Mähbalken – Quality made in Austria

Erstklassige Schnittqualität, Leichtzügigkeit und Stabilität sind Markenzeichen der PÖTTINGER Scheibenmähwerke. Eine zentrale Funktion für hohe Futterqualität haben dabei die NOVACAT Mähbalken. Diese werden zur Gänze in Österreich entwickelt und gefertigt.



Glatte Balkenunterseite mit abgerundeten Gleitkufen



### Optimaler Futterfluss – Sauberes Futter

Die abgeflachte Balkenvorderseite lässt die Erde unterseitig abfließen und trennt diese sauber vom Mähgut. Die verstärkte Förderwirkung und die damit verbundene Leichtzügigkeit wurden über abgeflachte Kegelflächen auf der Mähscheibe verwirklicht.

### Perfekte Schnittqualität

Die Mähklingen laufen mit geringem Abstand zur Balkenoberkante und Gegenschneide. Die optimierte Überlappung der Messerlaufbahnen sorgt für ein sauberes und gleichmäßiges Mähbild.

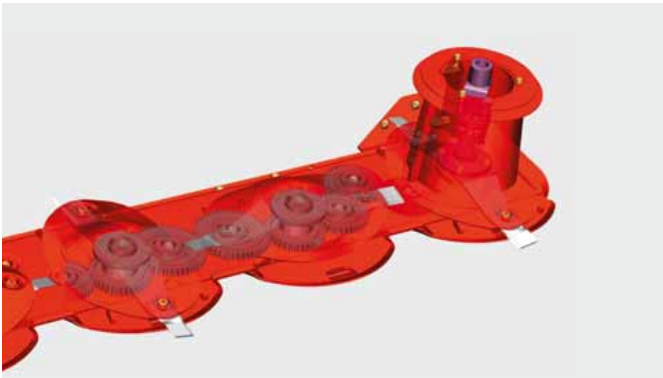

### Höchste Qualität – Lange Lebensdauer

Der Mähbalken ist aus bestem Qualitätsstahl gefertigt. Mit Laser- und Schweißroboter werden die Bleche 100 % genau geschnitten, verschweißt und auf dem modernsten CNC-Bearbeitungszentrum exakt bearbeitet. Langlebige, doppelreihige Schrägkugellager garantieren beste Aufnahme von Stoßbelastungen. Alle Zahnräder sind gehärtet und geschliffen. Eine Zahnbreite von 20 mm und beidseitiger Eingriff der Zähne sorgen für hohe Laufruhe und lange Lebensdauer.

## Modellübersicht Mähwerke



### NOVAALPIN & NOVACAT Front-Scheibenmäherwerke

Mit unserer vielfältigen Produktpalette decken wir sämtliche Anforderungen der Praxis ab. Unsere äußerst leichten NOVAALPIN Mähwerke in drei Arbeitsbreiten wurden speziell für Bergtraktoren und Zweiachsmäher entwickelt. NOVACAT Scheibenmäher können je nach Bedarf mit zwei unterschiedlichen Anbauböcken ausgestattet werden: Das NOVACAT CLASSIC behauptet sich mit kurzer Bauweise und geringem Gewicht im universellen Einsatz. Mit dem NOVACAT ALPHA MOTION haben wir die Frontanbautechnik revolutioniert. Die perfekte Entlastung und eine optimale Boden Anpassung machen das PÖTTINGER ALPHA MOTION einzigartig am Markt.

	Arbeitsbreite	Mähscheiben	Flächenleistung	Gewicht SF	Gewicht mit Aufbereiter ED RCB	
Front-Scheibenmäherwerke, extra leichte Bauweise für Zweiachsmäherwerke und Traktoranbau optional als Dreipunkt-Modell (B) oder Modell für Weiste-Dreieck (T)						
NOVAALPIN 221 B / T	2,20 m	5	2,20 ha/h	420 kg	–	–
NOVAALPIN 261 B / T	2,62 m	6	2,60 ha/h	460 kg	–	–
NOVAALPIN 301 B / T	3,04 m	7	3,00 ha/h	520 kg	–	–
Front-Scheibenmäherwerke						
NOVACAT 261 CLASSIC	2,62 m	6	2,60 ha/h	685 kg	–	–
NOVACAT 301 CLASSIC	3,04 m	7	3,00 ha/h	745 kg	–	–
NOVACAT 351 CLASSIC	3,46 m	8	3,40 ha/h	805 kg	–	–
NOVACAT 261 ALPHA MOTION	2,62 m	6	2,60 ha/h	865 kg	1065 kg	1115 kg
NOVACAT 301 ALPHA MOTION	3,04 m	7	3,00 ha/h	905 kg	1145 kg	1215 kg
NOVACAT 351 ALPHA MOTION	3,46 m	8	3,40 ha/h	985 kg	1265 kg	1315 kg



### NOVADISC & NOVACAT Heck-Scheibenmäherwerke

Die Heckmäherwerke NOVADISC und NOVACAT bieten Verlässlichkeit und Effizienz für Ihre Futterernte. Unsere leichtzügigen NOVADISC Mäherwerke mit Seitenaufhängung stehen für hohe Flächenleistung und sauberen Schnitt bei geringstem Leistungsbedarf. Mit unseren NOVACAT Heckmäherwerken mit Mittenaufhängung erleben Sie hervorragende Boden-anpassung und Entlastung. Dadurch profitieren Sie von maximaler Futterqualität bei geringster Futtermverschmutzung.

	Arbeitsbreite	Mähscheiben	Flächenleistung	Gewicht SF	Gewicht mit Aufbereiter ED RCB	
Heck-Scheibenmäherwerke mit Seitenaufhängung, ohne Aufbereiter						
NOVADISC 225	2,20 m	5	2,20 ha/h	610 kg	–	–
NOVADISC 265	2,62 m	6	2,60 ha/h	650 kg	–	–
NOVADISC 305	3,04 m	7	3,00 ha/h	690 kg	–	–
NOVADISC 350	3,46 m	8	3,40 ha/h	735 kg	–	–
NOVADISC 400	3,88 m	9	3,90 ha/h	765 kg	–	–
Heck-Scheibenmäherwerke mit Mittenaufhängung						
NOVACAT 262	2,62 m	6	2,60 ha/h	910 kg	1160 kg	1230 kg
NOVACAT 302	3,04 m	7	3,00 ha/h	930 kg	1260 kg	1330 kg
NOVACAT 352 V	3,46 m	8	3,40 ha/h	1030 kg	–	–
NOVACAT 352	3,46 m	8	3,40 ha/h	980 kg	1340 kg	1390 kg
NOVACAT 352 CF <b>NEUHEIT</b>	3,46 m	8	3,40 ha/h	1460 kg	–	–
NOVACAT 402	3,88 m	9	4,00 ha/h	1040 kg	–	–
NOVACAT 442	4,30 m	10	4,50 ha/h	1080 kg	–	–



### NOVADISC & NOVACAT Mähkombinationen

Die PÖTTINGER Mähkombinationen sind schlagkräftig und wirtschaftlich. Diese Mähwerke können Sie in aufgelöster Form oder kombiniert in Schubfahrt nutzen. Dank der Schwadzusammenführung COLLECTOR sind unsere Mähkombinationen noch vielseitiger einsetzbar. Hoher Bedienkomfort, durchdachte Detailfunktionen, flexible Einsatzmöglichkeiten, Stabilität und erstklassige Schnittqualität machen unsere Mähkombinationen zu den Stärksten ihrer Klasse.

	Arbeitsbreite	Mähscheiben	Flächenleistung	Gewicht SF	Gewicht mit Aufbereiter ED RCB	
NOVADISC 730	7,24 m	2 x 6	7 ha/h	1215 kg	–	
NOVADISC 810	8,08 m	2 x 7	9 ha/h	1400 kg	–	
NOVADISC 900	8,92 m	2 x 8	11 ha/h	1520 kg	–	
NOVACAT X8	8,30 m	2 x 7	10 ha/h	2160 kg	2620 kg	2780 kg
NOVACAT X8 COLLECTOR	8,30 m	2 x 7	10 ha/h	–	3800 kg	4200 kg
NOVACAT A9	<b>NEUHEIT</b> 8,92 / 9,18 m	2 x 8	12 ha/h	2260 kg	2980 kg	3060 kg
NOVACAT A10	8,8 / 10,02 m	2 x 8	12 ha/h	2350 kg	3080 kg	3160 kg
NOVACAT A10 CF	<b>NEUHEIT</b> 8,8 / 10,02 m	2 x 8	12 ha/h	3310 kg		
NOVACAT A10 COLLECTOR	<b>NEUHEIT</b> 8,8 / 10,02 m	2 x 8	12 ha/h	–	3780 kg	3980 kg
NOVACAT S10	9,10 / 9,52 m	2 x 8	11 ha/h	1800 kg	–	
NOVACAT S12	10,78 / 11,20 m	2 x 10	13 ha/h	2040 kg	–	



### NOVACAT T gezogene Mähwerke

Die gezogenen NOVACAT Mähwerke eignen sich optimal für den Einsatz bei schwerem Futter. Perfekte, dreidimensionale Boden Anpassung erreichen wir durch eine voll bewegliche Aufhängung. Durch optimierte Federpositionen erfolgt eine konstante Entlastung der Mäheinheit. So schonen Sie Ihre Grasnarbe ideal. Darüber hinaus haben Sie die Möglichkeit die NOVACAT T Modelle mit der Schwadzusammenführung COLLECTOR auszurüsten.

	Arbeitsbreite	Mähscheiben	Flächenleistung	Gewicht SF	Gewicht mit Aufbereiter ED RCB	
NOVACAT 307 T	3,04 m	7	3,60 ha/h	–	1991 kg	2051 kg
NOVACAT 3007 T	3,04 m	7	3,60 ha/h	–	2131 kg	2190 kg
NOVACAT 3507 T	3,46 m	8	4,20 ha/h	–	2206 kg	2286 kg
NOVACAT 307 T COLLECTOR	3,04 m	7	3,60 ha/h	–	2530 kg	2545 kg
NOVACAT 3007 T COLLECTOR	3,04 m	7	3,60 ha/h	–	–	2710 kg
NOVACAT 3507 T COLLECTOR	3,46 m	8	4,20 ha/h	–	2825 kg	2890 kg



### EUROCAT Trommelmähwerke

Wir setzen auf die bewährte Technik der Trommelmähwerke. Besonders bei massigen Beständen zeigen sich die wesentlichen Vorzüge unseres Trommelmähers. Sie profitieren von der verstärkten Förderwirkung und der perfekten Schwadform.

	Arbeitsbreite	Flächenleistung	Gewicht SF	Gewicht mit Aufbereiter ED
EUROCAT 271 CLASSIC	2,70 m	2,70 ha/h	785 kg	–
EUROCAT 271 PLUS CLASSIC	2,70 m	2,70 ha/h	845 kg	–
EUROCAT 311 CLASSIC	3,05 m	3,20 ha/h	865 kg	–
EUROCAT 311 PLUS CLASSIC	3,05 m	3,20 ha/h	925 kg	–
EUROCAT 311 ALPHA MOTION	3,05 m	3,20 ha/h	1045 kg	–
EUROCAT 311 ALPHA MOTION PLUS	3,05 m	3,20 ha/h	1085 kg	1285 kg
EUROCAT 272	2,70 m	2,70 ha/h	1030 kg	1290 kg
EUROCAT 312	3,05 m	3,20 ha/h	1090 kg	–

#### Kundenbericht:

#### Chaikivskiy Vitalii Adamovych, Ternopil Gebiet, Ukraine



„Zum Betrieb PAP Agroprodservice gehören 40 000 ha, sowie ein Bestand von 2 Mio. Stück Geflügel, 115.000 Schweine und 1.000 Kühe. Zukünftig soll der Bestand an Kühen erhöht werden. Daher fiel die Entscheidung auf die Mähkombination NOVACAT X8. Die Leistung dieses Mähwerks hat alle unsere Erwartungen übertroffen. Wir schätzen seit vielen Jahren die Qualität der PÖTTINGER Maschinen. Neben dem Mähwerk besitzen wir eine TERRASEM C6 und eine TERRASEM C8. Aus unserer Erfahrung können wir sagen: PÖTTINGER steht für zuverlässige Technik und höchste Arbeitsqualität.“

# Zettkreisel

## Stabilität und beste Zettqualität

Unsere bewährten Zettkreisel überzeugen durch perfekte Boden Anpassung. Dies ermöglicht Ihnen futterschonendes Zetten ohne Schmutzeintrag. Die breiten Räder, in Verbindung mit dem MULTITAST Rad am Anbaubock, verbessern die Hangtauglichkeit deutlich. Die hohe Verarbeitungsqualität garantiert eine lange Lebensdauer.



HIT 4.54



**Höchstleistung ist bei unseren neuen Zettkreiseln selbstverständlich, denn sie sind für den harten Dauereinsatz geschaffen. Dafür haben wir die Kreisel völlig neu konzipiert.**

Die stabile Zinkenarmbefestigung entspricht den höchsten Anforderungen. Die Kreiselsteller bestehen aus starkwandigen Formpressteilen mit exakter Auflage für die Zinkenarme.

Zusätzlich sind die Arme mit der Kreiselnahe verschraubt, wodurch eine hochfeste Verbindung erreicht wird. Die Zinkenarme können nicht locker werden und sich somit auch nicht verdrehen. Durch den gleichen Zinkenabstand ist immer eine völlig gleichmäßige Futteraufnahme gesichert. Das ist die Voraussetzung für ein optimales Streubild.





### HEAVY DUTY Zinkensicherung

- Die gewölbte Halterung der Zinken unterstützt diese in ihrer Funktion und macht die Zinken widerstandsfähiger.
- Die Lebensdauer der Zinken wird deutlich verlängert.
- Die integrierte Zinkenverlustsicherung verhindert, dass Zinkenteile in die Erntekette gelangen.



### MULTITAST Rad für perfekte Boden Anpassung

- Ein Tastrad am Anbaubock sorgt für exakte Arbeitstiefe und beste Boden Anpassung.
- Flächenleistung und Arbeitsgeschwindigkeit können dadurch erhöht werden.
- Das Tastrad lässt sich werkzeuglos verstellen.



### Kreiselneigungsverstellung

- Die Kreiselneigung ist fünffach werkzeuglos verstellbar.
- Die Kreisel können rasch und einfach an die Futterbeschaffenheit angepasst werden.
- Ein gleichmäßiges, sauberes Streubild ist somit gesichert.



### Dämpfungsstreben

Dämpfungsstreben für beste Mittenzentrierung – Bremswirkung einstellbar.



### Einzigartig geschwungene Form der Zinkenarme

Die nachlaufende Zinkenführung reduziert die Belastung auf die Lagerung, zugleich arbeiten die gezogenen Zinken weicher und futterschonender. Die geschwungene Form der Kreiselarme verhindert Futterablagerungen auf den Armen und Futterwickel am Kreisel und sorgt für perfekte Streuqualität sowie sauberes Futter.

### Geschwungene Form der Zinkenarme

- Nachlaufende Zinkenführung.
- Weniger Belastung auf die Lagerung.
- Gezogene Zinken arbeiten weicher und futterschonender.
- Arme bleiben futterfrei.
- Kein Wickeln am Kreisel.



### ALPINHIT Vier- und Sechskreiselzetter

Leichtbauweise und perfekte Boden Anpassung stehen bei der Entwicklung unserer ALPINHIT Zetter an erster Stelle. Speziell in alpinen Regionen garantieren Ihnen diese beiden Eigenschaften effizientes Arbeiten. PÖTTINGER bietet mit der ALPINHIT Reihe zwei Zettkreisel für dieses Segment.

	Arbeitsbreite DIN	Transportbreite	Kreisel	Arme pro Kreisel	Gewicht H	Gewicht N
ALPINHIT 4.4 H / N	4,00 m	2,45 m	4	5	285 kg	330 kg
ALPINHIT 6.6	5,75 m	2,55 m	6	5	–	564 kg



### HIT Vierkreiselzetter

Die gehobenen Ansprüche von Klein- und Mittelbetrieben erfüllen wir mit unseren Vierkreiselzetter. Konzipiert für alle Futterarten sichern Ihnen diese Maschinen optimale Streuqualität und perfekte Futteraufnahme. Gezogene Ausführung.

	Arbeitsbreite DIN	Transportbreite	Kreisel	Arme pro Kreisel	Gewicht
HIT 4.47	4,40 m	2,50 m	4	6	525 kg
HIT 4.54	5,20 m	2,85 m	4	6	550 kg
HIT 4.54 T	5,20 m	2,85 m	4	6	640 kg



### HIT Sechskreiselzetter

Die Zetter-Serie mit sechs Kreiseln spricht Landwirte an, die auf eine besondere Ausstattung und auf hohen Bedienkomfort Wert legen. Die Sechskreiselmaschinen sorgen für hervorragende Boden Anpassung, beste Futteraufnahme und ein gleichmäßiges Streubild.

	Arbeitsbreite DIN	Transportbreite	Kreisel	Arme pro Kreisel	Gewicht
HIT 6.61	5,75 m	2,55 m	6	5	785 kg
HIT 6.69	6,45 m	3,0 m	6	6	855 kg
HIT 6.80	7,45 m	3,0 m	6	6	940 kg
HIT 6.80 T	7,45 m	3,0 m	6	6	1040 kg



### HIT Achtkreiselzetter

Den gehobenen Ansprüchen im Profi-Bereich begegnen wir mit den Achtkreiselmaschinen. Die komfortable Bedienung wird Sie überzeugen. Die neuen DYNATECH Kreisel versprechen noch höhere Arbeitsqualität bei bester Futterschonung.

	Arbeitsbreite DIN	Transportbreite	Kreisel	Arme pro Kreisel	Gewicht
HIT 8.81	7,70 m	2,94 m	8	5	1090 kg
HIT 8.91	8,60 m	3,0 m	8	6	1250 kg
HIT 8.91 T	8,60 m	3,0 m	8	6	1510 kg



### HIT T gezogene Großflächen Zetter

Mit den gezogenen Zettkreiseln HIT T vereint PÖTTINGER hohe Flächenleistung mit intelligenter Technik. Unsere Modelle verfügen über eine raffinierte Aushebekinematik. So heben Sie den Zetter einfach und schnell in die Vorgewendeposition.

	Arbeitsbreite DIN	Transportbreite	Kreisel	Arme pro Kreisel	Gewicht
HIT 8.9 T <b>NEUHEIT</b>	8,60 m	2,9 m	8	6	1750 kg
HIT 10.11 T	10,60 m	2,90 m	10	6	2095 kg
HIT 12.14 T	12,70 m	2,90 m	12	6	2375 kg



### Kundenbericht: Josef Koliba, Tschechien

„Bei mir ist der gezogene Zettkreisel HIT 10.11 T mit einer Arbeitsbreite von 11 Metern im Einsatz. An diesem Gerät schätze ich vorallem die DYNATECH Rotoren, die das Futter schonend behandeln, sowie die höhenverstellbaren Zinken. Mein Sohn Pavel packt am heimischen Betrieb tatkräftig an, er arbeitet besonders gerne mit dem HIT und hat in der vergangenen Saison bereits 400 ha mit diesem Zettkreisel bewirtschaftet.“

# Schwadkreisel

## TOP Schlagkraft – TOP Futterqualität

Die leichtzügigen PÖTTINGER Schwader mit perfekter Bodenadaptation und extremer Wendigkeit entsprechen den hohen Anforderungen der Praxis. Schwaden mit geringsten Bröckelverlusten und minimaler Verschmutzung sichern energiereiches Futter und wirtschaftlichen Grundfuttereinsatz.



TOP 962 C

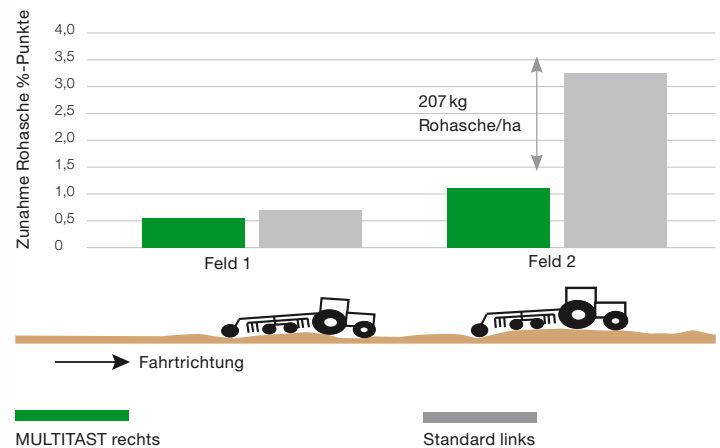
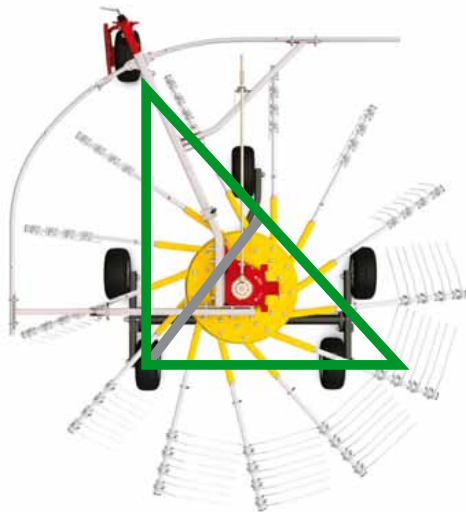

## MULTITAST Rad – DLG bestätigt Futterschonung

- Durch das MULTITAST Rad wird das Aufstands-dreieck bedeutend vergrößert. Das sorgt für eine gesteigerte Laufruhe der Kreisel und dämpft die Schwingungen.
- 25 % weniger Rohasche/Schmutz im Futter.

Der DLG Fokus Test „Bodenanpassung und Futtermverschmutzung in Grassilage“ vom November 2013 bestätigt: Das PÖTTINGER MULTITAST Rad sorgt für ideale Bodenadaptation und sauberes Futter.

Der Test wurde mit dem Doppelmittenschwader TOP 762 C durchgeführt. Dabei wurde der rechte Kreisel mit einem MULTITAST Rad, und der linke Kreisel mit einem Standardfahrwerk ohne MULTITAST Rad ausgestattet.

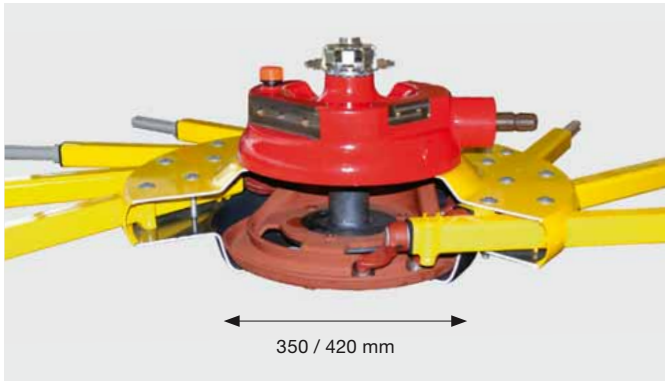

### TOPTECH PLUS Kreisel

- Präzisionsteile verbunden mit robusten Materialien für lange Lebensdauer.
- Weit außenliegende Zinkenarm-Lagerung verleiht maximale Stabilität.
- Kurvenbahndurchmesser 350 / 420 mm.
- Großer Lagerabstand für die Zinkenarme, damit höchste Stabilität und geringe Belastung auf die Armlagerung.
- Kurvenbahn einstellbar je nach Futtermenge und Erntebedingungen.
- Gesamte Kreiseleinheit staubdicht gekapselt.
- Wartungsfreie und langlebige Stahl-Steuerrollen.
- Das Kreiselgetriebe ist gekapselt und läuft dauergeschmiert im Fließfett.
- Gesamter Zinkenarmträger bei Beschädigung rasch und einfach austauschbar, nur zwei Schrauben sind zu lösen.

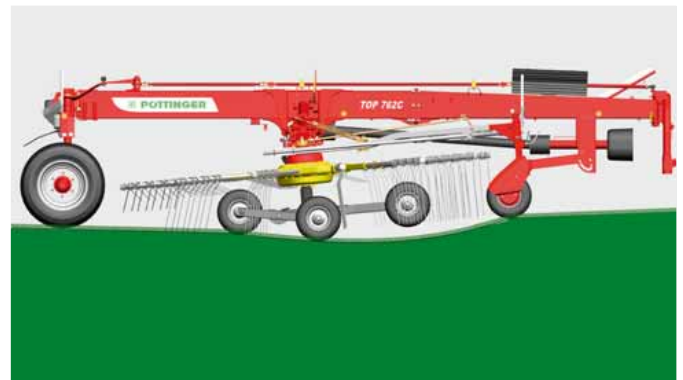
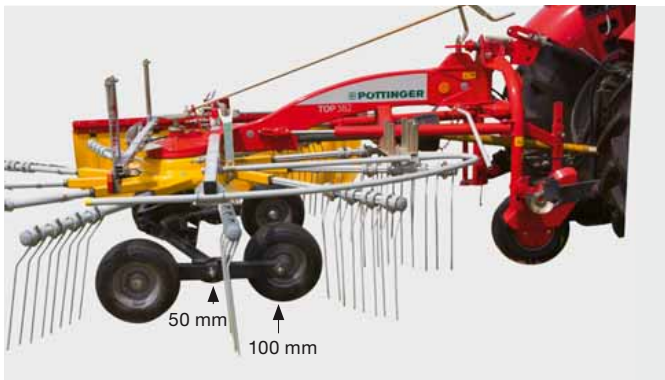

### Tandemfahrwerk

- Breiter Radabstand für beste Hangtauglichkeit.
- Fahrgeschwindigkeiten über 15 km/h möglich.
- Verstellmöglichkeit der Querneigung.



### TOP Einkreiselschwader

Unsere Einkreisel-Maschinen eignen sich optimal für kleinere Flächen. Für große Flächenleistung mit kleineren Traktoren gibt es die Schwader TOP 421 A TOPTECH PLUS und TOP 461 A TOPTECH PLUS auch als gezogene Maschinen.

	Arbeitsbreite	Transportbreite	Zinkenarme	Zinkenpaare pro Arm	Gewicht
ALPINTOP 300 U	3,00 m	1,30 m	8	3	280 kg
TOP 342	3,40 m	1,95 m	10	4	474 kg
TOP 382	3,80 m	1,95 m	11	4	495 kg
TOP 422	4,20 m	2,29 m	12	4	730 kg
TOP 462	4,60 m	2,29 m	12	4	765 kg
TOP 421 A TOPTECH PLUS	4,20 m	2,36 m	12	4	795 kg
TOP 461 A TOPTECH PLUS	4,60 m	2,36 m	12	4	830 kg



### TOP Doppelseitenschwader

Unsere Seitenschwader passen sich bestens den unterschiedlichen Ertragsverhältnissen und Bergetechniken an. Die perfekte Boden-anpassung der PÖTTINGER Schwader verwirklichen wir durch die optimale Grundeinstellung und die unabhängige Bewegung der Kreisel.

	Arbeitsbreite	Transportbreite	Zinkenarme	Zinkenpaare pro Arm	Schwadablage	Gewicht
TOP 652 <b>NEUHEIT</b>	6,40 m	2,95 m	10/12	4	links	2000 kg
TOP 662	6,55 – 7,30 m	2,55 / 2,90 m	2 x 12	4	rechts	1990 kg
TOP 722	6,80 – 7,60 m	2,61 / 2,90 m	2 x 13	4	rechts	2490 kg
TOP 812	7,60 m	2,90 m	2 x 13	4	rechts	2810 kg
TOP 611 A TOPTECH PLUS	3,40 – 6,20 m	2,10 m	2 x 12	4	links	1690 kg
TOP 691 A TOPTECH PLUS	4,20 – 6,90 m	2,40 m	2 x 12	4	links	1730 kg



### TOP C Doppelmittenschwader

Die Vorteile unserer Mittenschwader liegen in der gleichmäßigen und luftigen Schwadablage. Unsere Mittenschwader garantieren den perfekt abgestimmten Schwad für Ihre nachfolgende Maschine in der Erntekette.

	Arbeitsbreite	Transportbreite	Zinkenarme	Zinkenpaare pro Arm	Gewicht
TOP 612	5,90 m	2,70 m	2 x 11	4	1010 kg
TOP 612 C	5,90 m	2,55 m	2 x 11	4	1470 kg
TOP 702 C	6,25 – 6,90 m	2,55 / 2,90 m	2 x 11	4	1680 kg
TOP 762 C CLASSIC	6,85 m	2,55 / 2,90 m	2 x 11	4	1800 kg
TOP 762 C	6,75 – 7,50 m	2,55 / 2,90 m	2 x 13	4	1940 kg
TOP 842 C	7,70 – 8,40 m	2,90 m	2 x 13	4	2580 kg
TOP 962 C	8,90 – 9,60 m	2,95 m	2 x 15	4	3130 kg



### TOP C Vierkreiselschwader

Kurze Erntefenster verlangen nach schlagkräftiger Erntetechnik. Mit der Profi-Serie TOP C bieten wir Ihnen starke Mittenschwader mit höchster Flächenleistung.

	Arbeitsbreite	Transportbreite	Kreisel	Zinkenarme	Zinkenpaare pro Arm	Gewicht
TOP 1252 C <b>NEUHEIT</b>	8,00 – 12,50 m	3,00 m	4	4 x 13	4	6315 kg



#### Kundenbericht:

#### Christian Litzllachner, Amstetten, Österreich

„Ich bewirtschafte einen Hof mit Milchvieh und züchte zusätzlich noch Jungvieh. Mein Familienbetrieb umfasst 40 ha Grünland und 50 ha Ackerland. Ich bin von der Verarbeitung der PÖTTINGER Maschinen überzeugt, daher besitze ich einige Geräte. An meinem Schwader TOP 722 schätze ich vor allem die Zuverlässigkeit der Maschine. Ich schätze an PÖTTINGER besonders die gute Kundenbetreuung und die Ersatzteilversorgung, die bisher beisehielslos gut funktionierte.“

# Ladewagen

## Weltweit die Nummer 1

Leichtzügigkeit, Schlagkraft und Vielseitigkeit kennzeichnen unser PÖTTINGER Ladewagen-Programm. Wir bieten eine umfangreiche Produktpalette vom Heu-Ladewagen bis zum Großraum-Silierwagen. Für alle – ob Landwirt oder Lohnunternehmer.



FARO 5010 / FARO 4010 COMBILINE

## Pendel-Pick-up System für maximale Aufnahmeleistung

Die PÖTTINGER Pick-up garantiert maximale Förderleistung. Der Übergabebereich von den Pick-up-Zinken zum Rotor ist optimiert und an hohe Durchsatzleistung angepasst. Die PÖTTINGER Pendel-Pick-up mit sechs Zinkenreihen sorgt auch bei hohen Fahrgeschwindigkeiten und bei schwierigen Erntebedingungen für zuverlässige und hohe Aufnahmeleistung.

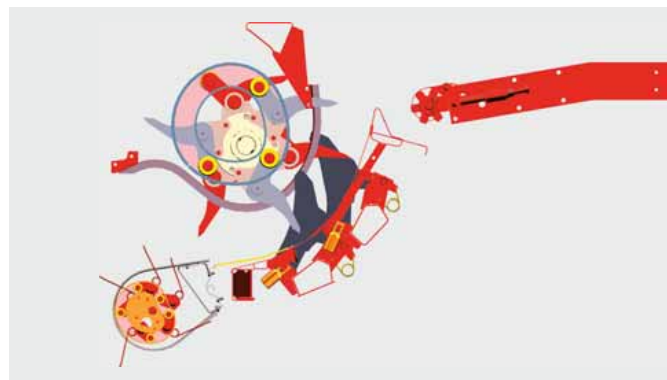
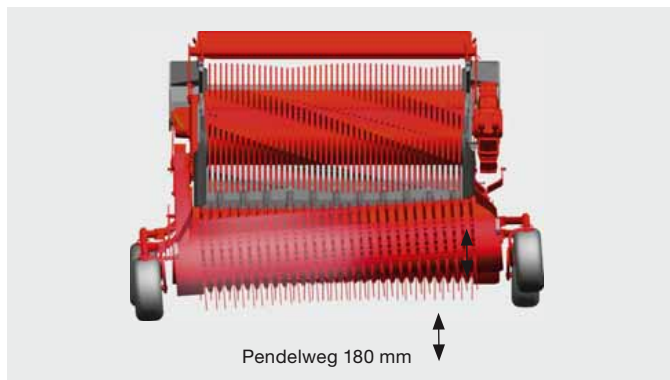

- Zinken in Bodennähe nachlaufend gesteuert.
- Schonende Grundaufnahme durch angepasste Pick-up-Drehzahl.
- Beste Boden Anpassung.
- Maximale Förderwirkung zum Rotor auch unter schwierigen Erntebedingungen wie feuchtem und kurzem Gras.
- Bei Bodenkontakt weniger Schmutzeintrag.
- Wartungsfreundliche Steuerbahn.
- Langzeitschmierung und wartungsarme Zinkenrohrlagerung.
- Gute Erreichbarkeit – Schmierleitungen führen nach außen.
- Tastradfahrwerk optional erhältlich.

## Leichtzügige Förderschwingen

- Absolute Laufruhe und überdurchschnittliches Ladevermögen garantiert.
- Das Futter wird schonend gefördert und ohne Kraftspitzen exakt geschnitten.
- Die Förderkämme werden beidseitig durch Kurvenbahnen gesteuert.



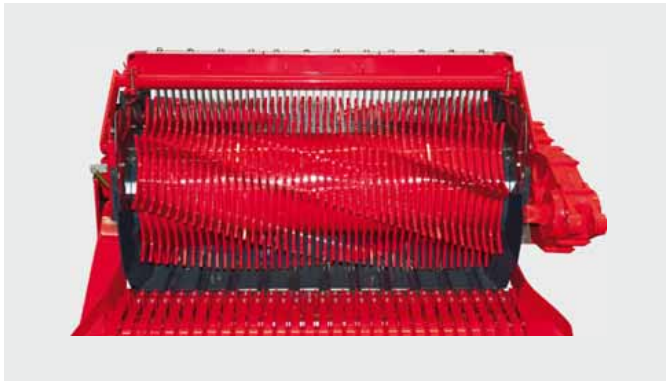

### Schlagkräftige Rotoren

- Perfekte Übernahme des Futters von der Pick-up und maximale Förderleistung auch bei nassem oder kurzem Erntegut.
- Langjährig erprobte und ausgereifte Form der Rotorzinken.
- Abstreifer mit spezieller Anordnung: die Abstreifer sind einzeln gesteckt und geschraubt. Die ausgereifte Position zu den Rotorzinken vermindert den Kraftbedarf und sorgt wie kein anderes System für beste Ausladung.
- Der optimale Abstand zwischen Messer und Zinken sorgt für Leichtzügigkeit und Schutz der Messer vor Fremdkörpern.



### EASY MOVE – das Original

- Die einzigartige Messerbalken-Ausschwenkung macht das Wechseln der Messer zur kinderleichten Arbeit.
- In aufrechter Körperhaltung können Sie die Messer seitlich am Wagen wechseln oder reinigen.

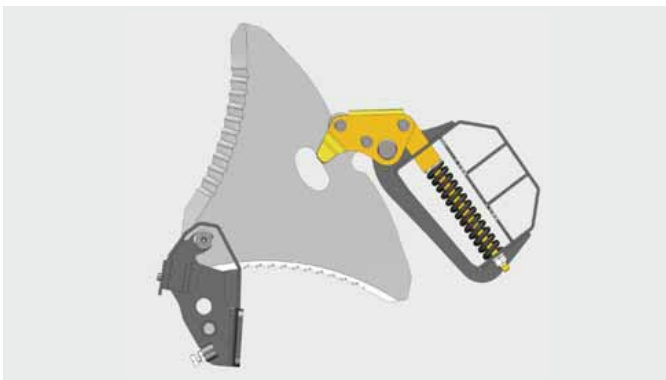

### POWERCUT – KURZSCHNITTSCHNEIDWERK

- Schneidwerk neu entwickelt.
- Auf Wunsch: patentierte Wendemesser TWIN BLADE – ermöglicht doppelte Standzeit. Dauerhaft perfekter Schnitt garantiert – Ersatzmesser an Bord!
- Der Messerbalken ist einfach vom Schleppersitz aus über das Bedienterminal unter Druck ausklappbar.
- Neuentwickelte Schneidwerksentriegelung. Konkurrenzloser Komfort in der Handhabung und Wartung: werkzeugloses Ausschwenken des Messerbalkens.



### 3 Tonnen Deichsel tief liegend **NEUHEIT**

- Für Ihre Sicherheit: die neue Zugdeichsel hält den enormen Prüfanforderungen von 2 Mio. Lastwechsel, bei einer Frequenz von 1,5 Hz und 10 Tonnen Prüflast Stand.
- Mehr Stützlast auf der Traktoren Hinterachse – höheres Höchstzulässiges Gesamtgewicht.
- Für die Ladewagen Modelle: EUROPROFI COMBILINE / TORRO COMBILINE, JUMBO / JUMBO COMBILINE.



## BOSS JUNIOR / BOSS ALPIN / EUROBOSS

### Ladewagen mit Förderschwingen

Die Erzeugung von Qualitätsfutter ist auch in kleineren Betrieben oberstes Gebot. Die extra leichten Ladewagen mit Förderschwingen BOSS JUNIOR und BOSS ALPIN sorgen für verlustfreie Futteraufnahme und hohe Ladeleistung bei gleichzeitig geringem Kraftbedarf.

	Fassungsvermögen	Volumen DIN	Schnittlänge	Leistungsbedarf
BOSS JUNIOR 17 T	17 m <sup>3</sup>	11,5 m <sup>3</sup>	120 mm	15 – 44 kW / 20 – 60 PS
BOSS JUNIOR 22 T	22 m <sup>3</sup>	14,25 m <sup>3</sup>	120 mm	15 – 44 kW / 20 – 60 PS
BOSS ALPIN 211	21 m <sup>3</sup>	13,5 m <sup>3</sup>	84 mm	29 – 74 kW / 40 – 100 PS
BOSS ALPIN 251	25 m <sup>3</sup>	16,1 m <sup>3</sup>	84 mm	29 – 74 kW / 40 – 100 PS
BOSS ALPIN 291	29 m <sup>3</sup>	18,7 m <sup>3</sup>	84 mm	29 – 74 kW / 40 – 100 PS
EUROBOSS 250 T / H	25 m <sup>3</sup>	16,1 m <sup>3</sup>	43 mm	44 – 81 kW / 60 – 110 PS
EUROBOSS 290 T / H	29 m <sup>3</sup>	18,7 m <sup>3</sup>	43 mm	44 – 81 kW / 60 – 110 PS
EUROBOSS 330 T / H	33 m <sup>3</sup>	21,3 m <sup>3</sup>	43 mm	44 – 81 kW / 60 – 110 PS
EUROBOSS 330 D-T / D-H	33 m <sup>3</sup>	20,5 m <sup>3</sup>	43 mm	44 – 81 kW / 60 – 110 PS
EUROBOSS 370 T / H	37 m <sup>3</sup>	23,9 m <sup>3</sup>	43 mm	44 – 81 kW / 60 – 110 PS



### PRIMO Ladewagen mit Förderschwingen

Mit der Serie PRIMO wurde ein vielseitiger, leichtzügiger Ladewagen mit futterschonenden Förderschwingen in der Mittelklasse entwickelt. Überdeckende Fördererlemente mit bis zu 8 Förderkammern und bis zu 31 Messer garantieren gut strukturiertes Futter für Ihre Wiederkäuer.

	Fassungsvermögen	Volumen DIN	Schnittlänge	Leistungsbedarf
PRIMO 351 L	35 m <sup>3</sup>	22 m <sup>3</sup>	45 mm	51 – 96 kW / 70 – 130 PS
PRIMO 401 L / D	40 m <sup>3</sup>	25,5 / 25 m <sup>3</sup>	45 mm	51 – 96 kW / 70 – 130 PS
PRIMO 451 L	45 m <sup>3</sup>	28,5 m <sup>3</sup>	45 mm	51 – 96 kW / 70 – 130 PS
PRIMO 501 L	50 m <sup>3</sup>	31,5 m <sup>3</sup>	45 mm	51 – 96 kW / 70 – 130 PS
PRIMO 701 L	71 m <sup>3</sup>	39 m <sup>3</sup>	210 mm	51 – 96 kW / 70 – 130 PS
PRIMO 801 L	80 m <sup>3</sup>	48 m <sup>3</sup>	210 mm	51 – 96 kW / 70 – 130 PS



### FARO / FARO COMBILINE Ladewagen mit Rotor

Mit der Ladewagenreihe FARO verwirklichen wir Ihre Forderung nach schlagkräftiger Rotortechnik bei mittlerem Kraftbedarf.

	Fassungsvermögen	Volumen DIN	Schnittlänge	Leistungsbedarf
FARO 3510 L / D	35 m <sup>3</sup>	24 / 23 m <sup>3</sup>	45 mm	66 – 110 kW / 90 – 150 PS
FARO 4010 L / D	40 m <sup>3</sup>	27 / 26 m <sup>3</sup>	45 mm	66 – 110 kW / 90 – 150 PS
FARO 4510 L / D	45 m <sup>3</sup>	30 / 29 m <sup>3</sup>	45 mm	66 – 110 kW / 90 – 150 PS
FARO 5010 L / D	50 m <sup>3</sup>	33 / 32 m <sup>3</sup>	45 mm	66 – 110 kW / 90 – 150 PS
FARO 8010 L	80 m <sup>3</sup>	48 m <sup>3</sup>	135 mm	66 – 110 kW / 90 – 150 PS
FARO 10010 L <b>NEUHEIT</b>	100 m <sup>3</sup>	52 m <sup>3</sup>	135 mm	66 – 110 kW / 90 – 150 PS
FARO 4010 L / D COMBILINE	40 m <sup>3</sup>	23 / 22 m <sup>3</sup>	45 mm	66 – 110 kW / 90 – 150 PS



### EUROPROFI COMBILINE Mehrzweck-Ladewagen mit Rotor

Seit über 20 Jahren garantiert unser EUROPROFI Leichtzügigkeit, Schlagkraft und Komfort bei der Futterernte. Mehrzwecktauglich, noch leistungsfähiger und mit 39 mm Kurzschnitt ausgestattet, geht der EUROPROFI COMBILINE an den Start.

	Fassungsvermögen	Volumen DIN	Schnittlänge	Leistungsbedarf
EUROPROFI 4510 L / D COMBILINE	45 m <sup>3</sup>	26 / 25 m <sup>3</sup>	39 mm	96 – 162 kW / 130 – 220 PS
EUROPROFI 5010 L / D COMBILINE	50 m <sup>3</sup>	29 / 28 m <sup>3</sup>	39 mm	96 – 162 kW / 130 – 220 PS
EUROPROFI 5510 L / D COMBILINE	55 m <sup>3</sup>	32 / 31 m <sup>3</sup>	39 mm	96 – 162 kW / 130 – 220 PS



### TORRO COMBILINE Mehrzweckladewagen mit Rotor

Der schlagkräftige Silierwagen TORRO erfüllt alle Ansprüche einer wirtschaftlichen Silagegewinnung. Kraftvoll, robust und leistungsfähig bei hoher Durchsatzleistung – so präsentiert sich Ihnen diese Baureihe.

	Fassungsvermögen	Volumen DIN	Schnittlänge	Leistungsbedarf
TORRO 5510 L / D COMBILINE	55 m <sup>3</sup>	28 / 27 m <sup>3</sup>	34 mm	118 – 221 kW / 160 – 300 PS
TORRO 6010 L / D COMBILINE	60 m <sup>3</sup>	31,5 / 30,5 m <sup>3</sup>	34 mm	118 – 221 kW / 160 – 300 PS
TORRO 6510 L / D COMBILINE	65 m <sup>3</sup>	35 / 34 m <sup>3</sup>	34 mm	118 – 221 kW / 160 – 300 PS
TORRO 7010 L / D COMBILINE <b>NEUHEIT</b>	70 m <sup>3</sup>	40 / 38,5 m <sup>3</sup>	34 mm	118 – 221 kW / 160 – 300 PS
TORRO 8010 L / D COMBILINE <b>NEUHEIT</b>	80 m <sup>3</sup>	43 / 42 m <sup>3</sup>	34 mm	118 – 221 kW / 160 – 300 PS



### JUMBO Ladewagen mit Rotor

Höchste Schlagkraft, Stabilität und Einsatzsicherheit bietet das PÖTTINGER-Flaggschiff JUMBO. Im „Kampf der Systeme“ beweist sich unser Profi-Silierwagen mit seinem enormen Ladevolumen als die wirtschaftlichste Wahl zur Gewinnung von Qualitätssilage.

	Fassungsvermögen	Volumen DIN	Schnittlänge	Leistungsbedarf
JUMBO 6610 L	66 m <sup>3</sup>	39 m <sup>3</sup>	34 mm	118 – 331 kW / 160 – 450 PS
JUMBO 7210 L	72 m <sup>3</sup>	42,5 m <sup>3</sup>	34 mm	118 – 331 kW / 160 – 450 PS
JUMBO 8010 L	80 m <sup>3</sup>	46,5 m <sup>3</sup>	34 mm	118 – 331 kW / 160 – 450 PS
JUMBO 10010 L	100 m <sup>3</sup>	49,5 m <sup>3</sup>	34 mm	118 – 331 kW / 160 – 450 PS



### JUMBO COMBILINE Mehrzweck-Ladewagen mit Rotor

Mit dem kombinierten Ladewagen JUMBO COMBILINE bieten wir Ihnen maximale Einsatzflexibilität und gesteigerte Maschinenauslastung. Als schlagkräftiger Silierwagen oder Häcksel-Transportwagen eingesetzt, wird der JUMBO COMBILINE für Sie zum Multitalent.

	Fassungsvermögen	Volumen DIN	Schnittlänge	Leistungsbedarf
JUMBO 6010 L / D COMBILINE	60 m <sup>3</sup>	34,3 / 32,9 m <sup>3</sup>	34 mm	118 – 331 kW / 160 – 450 PS
JUMBO 6610 L / D COMBILINE	66 m <sup>3</sup>	37,9 / 36,5 m <sup>3</sup>	34 mm	118 – 331 kW / 160 – 450 PS
JUMBO 7210 L / D COMBILINE	72 m <sup>3</sup>	41,5 / 40,1 m <sup>3</sup>	34 mm	118 – 331 kW / 160 – 450 PS
JUMBO 10010 L / D COMBILINE	100 m <sup>3</sup>	48,1 / 46,6 m <sup>3</sup>	34 mm	118 – 331 kW / 160 – 450 PS



#### Kundenbericht:

#### Herr Sauvegrain von Sarl Edt Vantomme, Feugres, Frankreich

„Seit 12 Jahren sind wir von der Schnittqualität des Silierwagens JUMBO überzeugt. Mittlerweile arbeiten wir mit einem JUMBO 7210 mit AUTOCUT und einer Pick-up SUPER LARGE. Die Messerschleifeinrichtung AUTOCUT des JUMBOs ist für uns unverzichtbar geworden! Dadurch profitieren wir den ganzen Tag von einer erstklassigen Schnittqualität, und einer deutlich längeren Lebensdauer der Messer. Am JUMBO schätzen wir ferner die Zuführung des Futters zum Rotor, sowie die hydraulische Klappung der Pick-up Tasträder.“

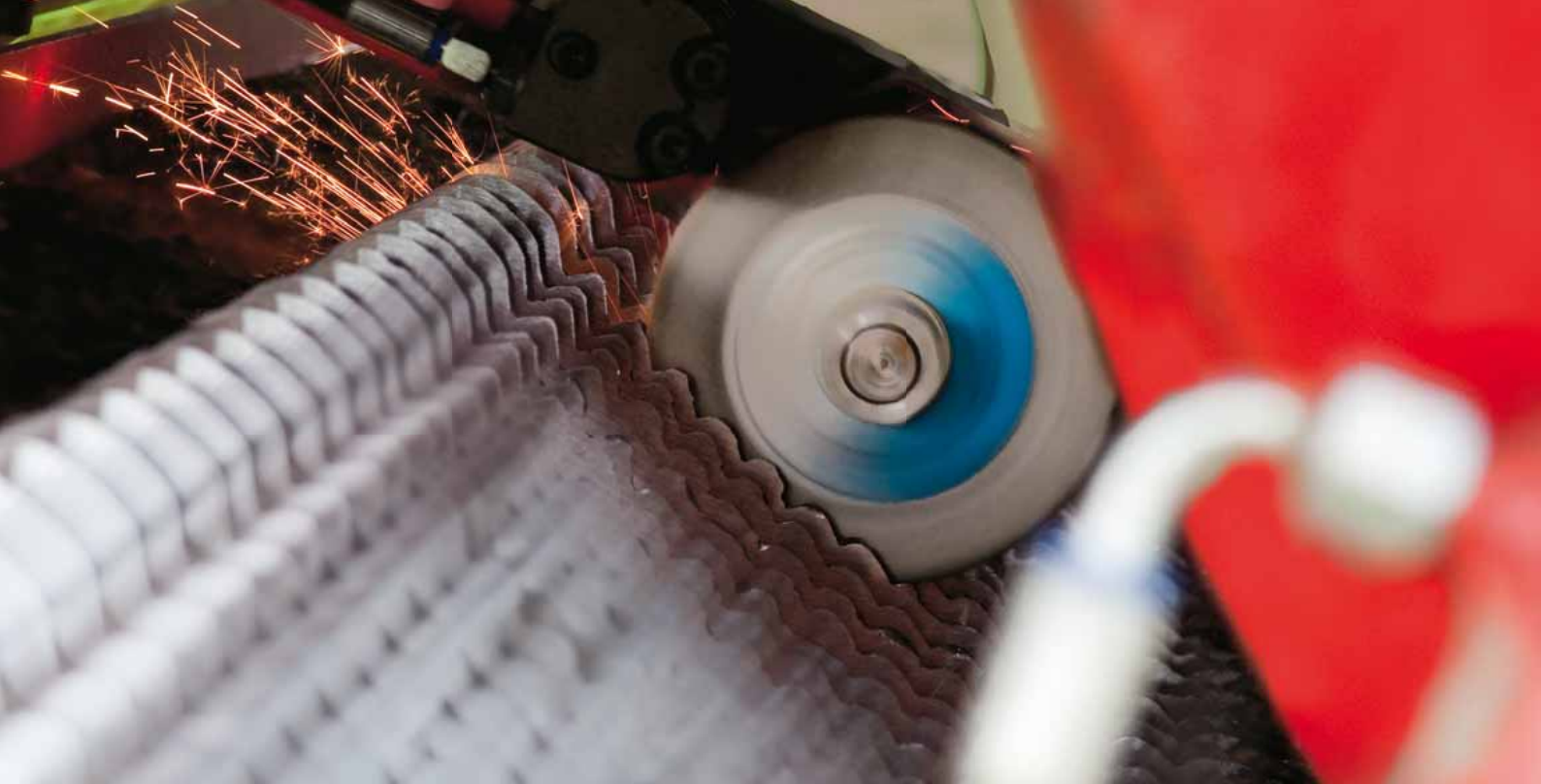

# AUTOCUT

## Vollautomatische Messerschleifeinrichtung für TORRO COMBILINE und JUMBO

Die Messerschleifeinrichtung AUTOCUT ermöglicht eine komfortable Schärfung der Messer direkt am Ladewagen. Je nach Messerbeanspruchung wählen Sie die Anzahl der Schleifzyklen einfach über das Bedienterminal. Das reduziert Ihren Wartungsaufwand und garantiert gleichzeitig dauerhaft optimale Schnittqualität bei geringerem Energieverbrauch bzw. gesteigerter Durchsatzleistung.

### Ihre Vorteile

- Schleifeinrichtung direkt am Ladewagen montiert.
- Vollautomatisches Schleifen des kompletten Messersatzes.
- Ein Schleifzyklus dauert rund vier Minuten.
- Immer scharfe Messer für beste Schnittqualität.
- 15 % geringerer Leistungsbedarf – Reduktion des Dieserverbrauchs.
- Deutliche Reduktion des Wartungsaufwands.

## Ersparnis / Top Schnittqualität

Das Futter wird dauerhaft exakt geschnitten und nicht gedrückt.

### 15 % geringerer Leistungsbedarf

- Ersparnis des Dieserverbrauches um rund 5 Liter pro Stunde.
- Steigerung der Durchsatzleistung.
- Noch höhere Wirtschaftlichkeit.

### Nettonutzen bei 300 Einsatzstunden pro Jahr bei ca. € 1.500,-

### Wesentlich reduzierter Wartungsaufwand

- Vollautomatisches Schleifen des kompletten Messersatzes in rund 4 Min. pro Zyklus.
- Reduktion Ihres Wartungsaufwandes um etwa 45 Minuten / Tag.

### Nettonutzen bei 300 Einsatzstunden pro Jahr bei ca. € 1.350,-

Kosteneinsparung für Sie gesamt: **pro Jahr bis zu € 3.000,-\***

\* bei einem durchschnittlichen Einsatz des Ladewagens von 300 h / Jahr



Maschine des Jahres 2010

# Häcksler



MEX 6

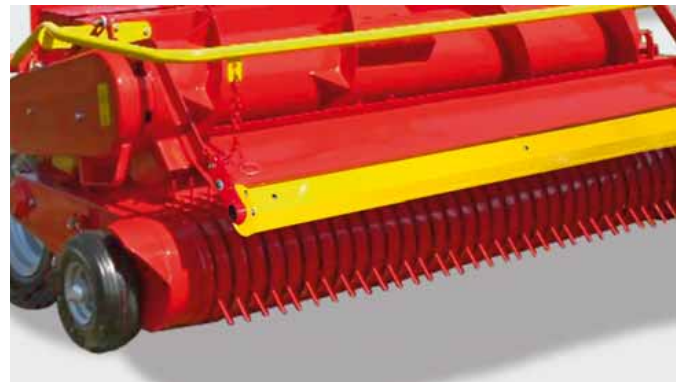
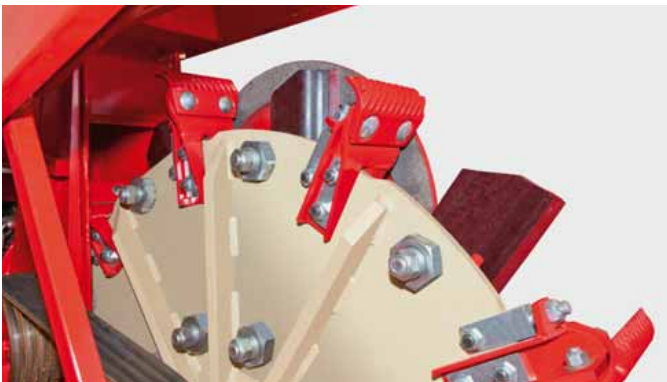

## **Bewährte Scheibenrad-Technik**

Das Zusammenwirken von Vorpresswalzen, Scheibenrad-Exaktschnitt und Kornbrecher ergibt eine beispielhafte Schnittqualität und garantiert maximale Nährstoffausbeute. Der Kornbrecher kann innerhalb kürzester Zeit für den Graseinsatz ausgebaut werden. Das Scheibenrad-System besitzt eine enorme Wurf- und Blasleistung. Die Messer sind zentral auf den idealen Schneidspalt einstellbar und eine Wolfram-Carbid-Beschichtung sorgt für lange Lebensdauer. Der reihenlose Maisvorsatz ermöglicht ein Häckseln unabhängig von den Reihen und Reihenabständen.

## **Gras-Pick-up**

Die 190 cm breite MEX Pick-up mit fünf Zinkenreihen sorgt für eine beachtliche Durchsatzleistung, selbst bei hohen Fahrgeschwindigkeiten und bei schwierigen Erntebedingungen. Nur sauberes Erntegut garantiert einen einwandfreien Gärungsprozess und damit eine gut verdauliche Silage.



### MEX – Scheibenrad-Feldhäcksler

Die PÖTTINGER Scheibenradhäcksler MEX 5 und MEX 6 bieten Ihnen die maximale Häckselleistung für die Ernte von Silomais und Gras. Einzigartige Stabilität für starke Beanspruchung beim Einsatz bei Gras oder Mais.

	Anbau	Maisvorsatz	Pick-up	Messer	Gewicht
Feldhäcksler ab 96 kW / 130 PS bis 162 kW / 220 PS					
MEX 5	Heck-/Frontanbau	2,2 m reihenlos	1,90 m (optional)	10	2150 kg
MEX 6	gezogen	2,2 m reihenlos	1,90 m (optional)	10	2950 kg
MEX 6 Gras	gezogen	–	1,90 m Standard	10	2610 kg

# Rundballenpressen

Mit unserer Rundballenpresse IMPRESS steigern wir Lebensqualität – die der Landwirte, durch sichere und komfortable Bedienung sowie die der Tiere durch beste Futterqualität. Egal ob in nassen oder trockenen Verhältnissen, ob im Stroh-, Heu- oder Silageeinsatz – die IMPRESS ist eine Maschine für alle Einsatzverhältnisse.



IMPRESS 125 F PRO / IMPRESS 155 V PRO



## **Einsatzvariabilität – für alle Einsatzverhältnisse geeignet**

- Beseitigung von Blockaden.
- Flexible Weichkerneinstellung.
- Doppelte Standzeit der Messer.

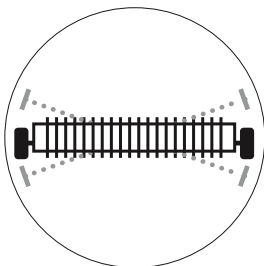

## **Futterqualität – bestes Futter in jeder Einsatzsituation**

- Bodenanpassung und saubere Futteraufnahme.
- Gleichmäßige Schnittqualität.
- Kurzschnitt
- Ballenqualität (Form und Dichte).

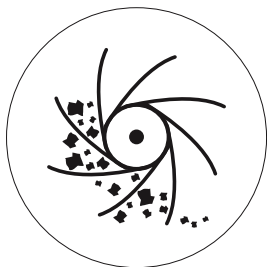

## **Zuverlässigkeit – verlassen Sie sich auf uns**

- Funktionszuverlässigkeit: sicherer Ballenstart unter allen Einsatzbedingungen.
- Reduzierte Verschmutzanfälligkeit.

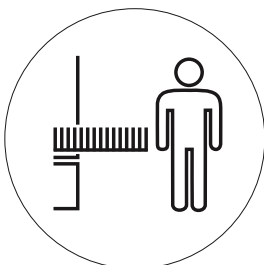

## **Komfort – Arbeitserleichterung für Ihren Arbeitsalltag**

- Sicherer Zugang zum Schneidwerk.
- Ausziehbarer Messerbalken in Arbeitshöhe.
- Rascher und einfacher Messerwechsel.





120 mm Pendelweg

### Gesteuerte Pendel-Pick-up

Die Zinken sind leicht nachlaufend gesteuert und passen sich optimal den Bodenkonturen an. Das garantiert sauberes Futter. Dank der voll aktiven Zinkenschenkellänge bis zum Aussteuerpunkt ist eine perfekte Übergabe des Futters an den Rotor garantiert. In Kombination mit der geringeren Drehzahl wird so das Futter nicht „ausgekämmt“, sondern dem Rotor aktiv zugeführt. Fünf gesteuerte Zinkenreihen sorgen auch bei hohen Fahrgeschwindigkeiten und schwierigen Erntebedingungen für zuverlässige und hohe Durchsatzleistung.



### FLEXCUT 32 – Kurzschnitt-Schneidwerk

#### IMPRESS PRO Modelle 36 mm Kurzschnitt mit 32 Messern

Das neue, ausziehbare Kurzschnitt-Schneidwerk FLEXCUT 32 besteht aus 32 TWIN BLADE Wendemessern und erzielt eine theoretische Schnittlänge von 36 mm über die gesamte Breite. PÖTTINGER, dem weltweiten Marktführer bei Ladewagen, gelingt es damit, erstmals Ladewagenschnittqualität bei einer Rundballenpresse zu gewährleisten. Kurzschnitt nicht nur für den Einsatz in Silage, sondern auch in Heu und Stroh: Das ist einzigartig.



### The perfect flow – einzigartiger Gutfluss

Beim tangentialen Gutfluss startet die Ballendrehung in jeder Einsatzsituation immer sicher. Egal ob in nassen oder trockenen Verhältnissen, ob im Stroh-, Heu- oder Silageeinsatz – eine Maschine für alle Einsatzverhältnisse. Die Ballenkammer wird gleichmäßig und breit beschickt. Ein Links-/Rechts-Fahren für formschöne Ballen ist mit diesem System stark reduziert. Die LIFTUP Technik erlaubt es, das Schneidwerk über dem Rotor einzubauen.



- Tangentialer Gutfluss in die Ballenkammer für sicheren Ballenstart.
- Jeweils zwei Starterwalzen oben und unten.
- Der Rotor mit spiralförmig angeordneten Zinkenreihen hat einen Durchmesser von 650 mm.
- Der Laderotor ist beidseitig in Pendel-Rollenlagern gelagert.



### **EASY MOVE – ausziehbarer Messerbalken**

Die IMPRESS verfügt über ein ausschwenkbares Schneidwerk mit dem bewährten, ausziehbaren Messerbalkensystem EASY MOVE. Das bedeutet Arbeitskomfort pur: Wartung auf Augenhöhe außerhalb der Ballenkammer.

Wir wissen aus Erfahrung: Je höher die Messeranzahl, umso wichtiger ist die Wartungsfreundlichkeit. Mit der IMPRESS wird die Wartung zum Kinderspiel. Ebenso innovativ ist der Einsatz der Wendemesser TWIN BLADE, die die doppelte Standzeit ermöglichen. Nachschleifen während der Arbeit ist nicht mehr nötig.

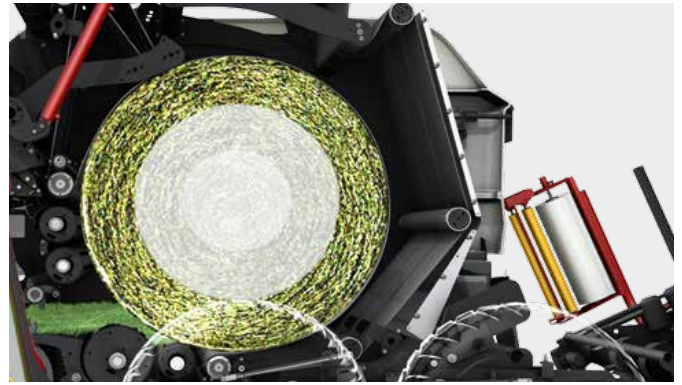

### **3-Zonen Weichkerneinrichtung**

Mit dem Riemenspanner der Pressriemen ist eine kontrollierte, variable Verdichtung der Ballenbereiche Kernzone, Mittelzone und Außenzone möglich. Die Zonengrößen und der jeweils gewünschte Pressdruck sind nach Bedarf am Terminal einstellbar.

So ist eine äußerst flexible, formstabile Pressung unterschiedlich großer Ballen mit weichem oder mittelfestem Kern, festem oder weicherem Mittelbereich und fester Außenlage erzielbar.

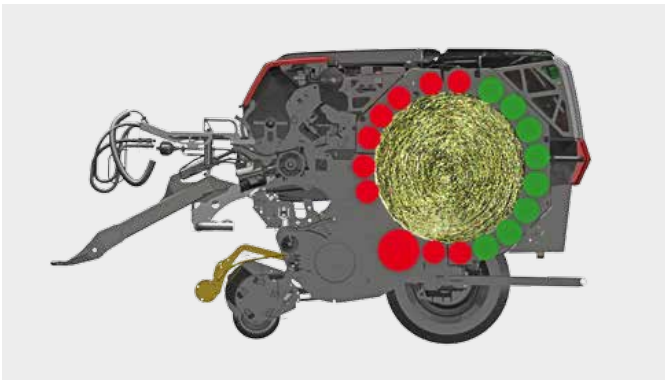

### **Festkammer**

Die Festkammer der F Modelle mit 18 kettengetriebenen Pressenwalzen formt gleichmäßige, stabile Ballen. Die vorderen sieben Walzen sorgen für eine sichere Ballendrehung in jeder Einsatzsituation – auch bei Stroh. Alle Walzen sind mit gleicher Stabilität ausgeführt, um maximale Ballendichte zu erreichen und höchsten Pressdrücken stand zu halten.



### **Variable Ballenkammer**

Die Vario-Modelle haben drei Endlosriemen mit einem hydraulisch verstellbaren, druckgesteuerten Riemenspanner. Die Ballendichte kann über den Pressdruck variabel eingestellt und an die Beschaffenheit des Pressgutes angepasst werden. Die drei Endlosriemen sorgen für eine sichere Ballendrehung in jeder Einsatzsituation – auch bei Stroh.

## Das PÖTTINGER Programm

	MASTER	PRO
Kraftbedarf	59 kW / 80 PS	74 kW / 100 PS
Bedienung standard	SELECT CONTROL	POWER CONTROL
Antriebsdrehzahl	540 U/min	1000 U/min
Messeranzahl maximal / Schnittlänge	16 / 72 mm	32 / 36 mm
Pick-up Breite standard / optional	2.050 / 2.300 mm	2.300 mm
Bereifung standard	380/55-17	500/50-17

## Modellübersicht Rundballenpressen



### IMPRESS PRO

Unsere IMPRESS PRO Modelle sind sowohl mit einer variablen Ballenkammer, als auch mit einer festen Ballenkammer verfügbar. Bei den IMPRESS PRO Modellen ist die Pick-up-Breite standardmässig 2,30 m.

	Ballendurchmesser	Gewicht	Schmierung	Riemen
IMPRESS 125 F PRO	1,25 m	4850 kg	progressiv*	Walzen
IMPRESS 155 V PRO	0,8 – 1,55 m	4850 kg	progressiv*	Endlosriemen
IMPRESS 185 V PRO	0,9 – 1,85 m	4950 kg	progressiv*	Endlosriemen

\* automatische Fettschmierung optional



### IMPRESS MASTER

Die PÖTTINGER IMPRESS MASTER Modelle sind mit einer festen oder variablen Ballenkammer erhältlich. Die Pick-up-Breite beträgt standardmässig 2,05 m.

	Ballendurchmesser	Gewicht	Schmierung	Riemen oder Walzen
IMPRESS 125 F MASTER	1,25 m	4750 kg	zentrale Schmierleiste	Walzen
IMPRESS 155 V MASTER	0,8 – 1,55 m	4750 kg	zentrale Schmierleiste	Endlosriemen
IMPRESS 185 V MASTER	0,9 – 1,85 m	4850 kg	zentrale Schmierleiste	Endlosriemen



## PÖTPRO – Einfach. Jederzeit. Überall.

### Für alle PÖTTINGER-Maschinen ab Baujahr 1997

Die Abkürzung PÖTPRO steht für PÖTTINGER-Produktinformation für den PÖTTINGER-Profi. Es wurde ein Tool geschaffen, welches für alle Maschinen ab Baujahr 1997 folgende maschinenspezifischen Informationen zur Verfügung stellt:

**QR-Code** vom Typenschild mit Smartphone oder Tablet einscannen oder unter **[www.poettinger.at/poetpro](http://www.poettinger.at/poetpro)** bequem zu Hause mit Ihrer Maschinenummer abrufen.

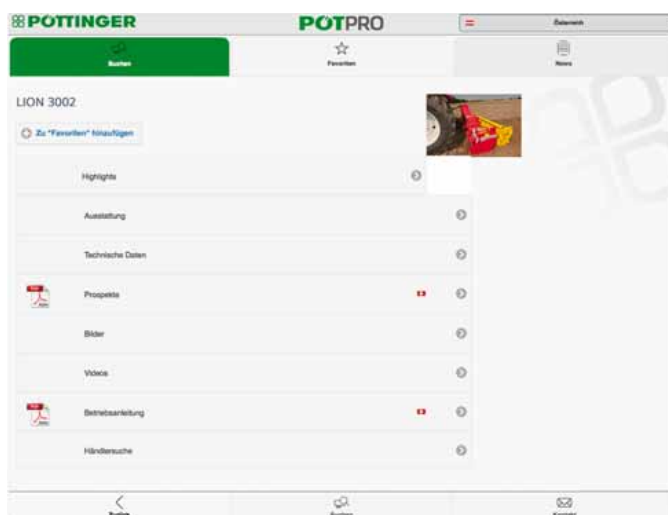

### Ihre Maschine geht online.

Alle Informationen zu Ihrer Maschine.

Sofort erhalten Sie eine Vielzahl an Informationen zu Ihrer Maschine.

- Betriebsanleitungen
- Ausstattungsinformationen
- Prospekte
- Fotos und Videos.



## Bedienterminals



### **Bedienkomfort der Extraklasse**

Mit der neuen Terminal-Generation von PÖTTINGER hat der Landwirt auch an langen Arbeitstagen alles perfekt im Griff. Bei der Entwicklung der Terminals lag der Fokus auf maximalem Bedienkomfort, Ergonomie und der Automatisierung einzelner Arbeitsschritte.

Bedienterminals unterstützen Ihren Komfort als Traktorfahrer und gewährleisten ein kontrolliertes und effizientes Arbeiten. Die neue Terminal-Generation wurde überarbeitet. Das Resultat ist eine optimal abgestimmte Palette von Bedienungen, die von der elektronischen Vorwahlschaltung bis zum eigenen ISOBUS-Terminal reicht.

### **Robust und beleuchtet – einsatzbereit bei Tag und Nacht**

- Widerstandsfähiges Gehäuse aus Zweikomponenten-Kunststoff mit Gummiumrandung.
- Alle Bedienungen mit beleuchtetem Grafikdisplay.
- Hervorgehobene, hinterleuchtete Tasten für optimale Nachtsicht.



SELECT CONTROL

### SELECT CONTROL / COMPASS CONTROL

Wir haben die Vorwahlbedienung SELECT CONTROL komplett überarbeitet. Das robuste Terminal verfügt über ein beleuchtetes Grafikdisplay und eine hinterleuchtete Tastatur. Damit sind die neun Funktionstasten auch bei Dunkelheit gut sichtbar. Sie können alle Funktionen der zu bedienenden Geräte ganz einfach mit SELECT CONTROL vorwählen. Diese werden dann über das Steuergerät Ihres Traktors ausgeführt. Das mühsame Ziehen von Seilen ist damit überflüssig. Durch einen intelligenten Betriebsstundenzähler haben Sie eine erstklassige Leistungskontrolle bei jedem Einsatz. SELECT CONTROL wacht über den Zustand der Maschine und beugt dadurch Störungen und Schäden vor.

Für VITASEM Sämaschinen wurde der neue Bordcomputer COMPASS CONTROL entwickelt. Folgende Funktionen lassen sich nun einfach und bequem ausführen: Elektronische Fahrgassenschaltung, Abdrehhilfe, Hektarzähler und Geschwindigkeitsanzeige.



DIRECT CONTROL

### DIRECT CONTROL

Die elektronische Komfortbedienung DIRECT CONTROL wurde speziell für unser umfangreiches Ladewagenprogramm entwickelt. Alle Funktionen sind direkt anwählbar. Sie ersparen sich dadurch das ständige Wechseln zwischen Lade- und Entlademenü. Das Grafikdisplay und die Tastaturbeleuchtung sind frei einstellbar.

- Laderaumbeleuchtung und Arbeitsscheinwerfer direkt anwählbar.
- Wagen-Vollmeldung mit Fuhrenzähler.
- Kratzboden-Heckschalter (optional).
- Zweistufen-Motor direkt anwählbar.
- Lenkachse direkt anwählbar.



POWER CONTROL

### POWER CONTROL

POWER CONTROL ist der neue Standard bei sämtlichen ISOBUS-fähigen PÖTTINGER Maschinen. Insgesamt gewährleisten 23 belegte Tasten den höchstmöglichen Komfort bei der Arbeit mit PÖTTINGER Maschinen. Für einen flexibleren Einsatz rund um den Ladewagen hat PÖTTINGER die Funktionen des Bedienterminals POWER CONTROL erweitert.



POWER CONTROL Wireless

### POWER CONTROL Wireless

POWER CONTROL Wireless ermöglicht die komfortable Bedienung des Ladewagens auch außerhalb der Schlepperkabine. So können zum Beispiel Maschinen mit Querförderband optimal entladen werden. Das Bedienterminal kann mit einem Tragegurt umgehängt werden, wodurch der Fahrer beide Hände zur Arbeit frei hat. Die hohe Reichweite von bis zu 100 m gewährleistet eine sichere Verbindung zwischen Schlepper, Maschine und Bedienterminal.



### ISOBUS Terminal CCI 100

ISOBUS standardisiert weltweit die elektronische Kommunikation zwischen Traktoren und Anbaugeräten, aber auch den Datentransfer zwischen diesen mobilen Systemen und der landwirtschaftlichen Bürosoftware. Das neue ISOBUS-Terminal CCI 100 von PÖTTINGER deckt nicht nur alle Funktionen der Bedienung POWER CONTROL ab, sondern ermöglicht eine professionelle Bedienung aller ISOBUS-tauglichen Maschinen von verschiedenen Herstellern.

### SEED COMPLETE Precision farming

Die Saatmenge kann automatisch mittels zuvor am Hof PC erstellter Applikationskarten exakt auf den einzelnen Feldstücken an die Bodenbedingungen angepasst werden. Für die spätere Rückverfolgbarkeit können die Daten am Hof PC über längere Perioden immer abgeglichen werden. Die variable Saatmenge ist ein weiterer Weg, den Ertrag zu optimieren.

PÖTTINGER erleichtert die Arbeit mit	SELECT CONTROL	DIRECT CONTROL	POWER CONTROL	POWER CONTROL Wireless	ISOBUS CCI 100
NOVACAT X8	<input type="checkbox"/>	-	<input type="checkbox"/>	-	<input type="checkbox"/>
NOVACAT X8 COLLECTOR	-	-	■	-	<input type="checkbox"/>
NOVACAT A10	■	-	<input type="checkbox"/>	-	<input type="checkbox"/>
TOP 1252 C S-LINE	-	-	<input type="checkbox"/>	-	<input type="checkbox"/>
BOSS ALPIN / EUROBOSS	<input type="checkbox"/> / ■	<input type="checkbox"/>	<input type="checkbox"/>	-	-
PRIMO L / FARO L / EUROPROFI L	-	■	<input type="checkbox"/>	<input type="checkbox"/>	<input type="checkbox"/>
EUROBOSS D / PRIMO D / FARO D / EUROPROFI D	-	-	■	<input type="checkbox"/>	<input type="checkbox"/>
TORRO / JUMBO / JUMBO COMBILINE	-	-	■	<input type="checkbox"/>	<input type="checkbox"/>
	COMPASS	ARTIS ARTIS PLUS	POWER CONTROL	ISOBUS CCI 100	SEED COMPLETE
VITASEM / AEROSEM	<input type="checkbox"/>	-	<input type="checkbox"/>	<input type="checkbox"/>	<input type="checkbox"/> zu ISOBUS
TERRASEM	-	■	<input type="checkbox"/>	<input type="checkbox"/>	<input type="checkbox"/> zu ISOBUS

■ = Standard, □ = Option

# PÖTTINGER Original Parts



PÖTTINGER Original Parts – überzeugen durch höchste Funktionalität, Betriebssicherheit und Leistungsfähigkeit. Diesem Anspruch haben wir uns bei PÖTTINGER verschrieben. Unsere PÖTTINGER Original Parts fertigen wir deshalb aus qualitativ hochwertigen Materialien. Jedes einzelne Ersatz- und Verschleißteil ist bei uns optimal auf das Gesamtsystem Ihrer Maschine abgestimmt. Denn unterschiedliche Boden- und Einsatzverhältnisse fordern oftmals eine individuelle Anpassung.

## DURASTAR PLUS

### Härtester Einsatz ohne Grenzen

Extreme Einsatzbedingungen und Beanspruchung der Maschinen sind für Sie ganz normal? Dann ist unsere DURASTAR PLUS Linie die richtige Wahl. Herausragende Leistungsfähigkeit kombiniert mit größtmöglicher Widerstandsfähigkeit zeichnen DURASTAR PLUS Verschleißteile von PÖTTINGER aus.

## DURASTAR

### Hält, was es verspricht

DURASTAR ist die Innovation am Verschleißteilmarkt – beständig, hochwertig, leistungsfähig und zuverlässig. DURASTAR Teile eignen sich besonders gut für alle Einsatzsituationen, in denen Ihre Maschinen einer hohen Beanspruchung standhalten müssen. Vor allem für Betriebe mit überdurchschnittlichem Verschleiß.

## CLASSIC

### Der Maßstab in klassischer Form – standardmäßige Ausstattung

CLASSIC ist die klassische Ersatz- und Verschleißteillinie von PÖTTINGER. Wir setzen damit den Maßstab für PÖTTINGER Original Parts in punkto Qualität, bestem Preis-Leistungsverhältnis und Zuverlässigkeit.



### Kundenbericht:

#### Johann Pfaffeneder, Amstetten, Österreich

„Ich arbeite mit dem Grubber SYNKRO 3030 mit Schneidringwalze auf meinem 60 ha großen Ackerbetrieb. Die DURASTAR Grubberspitzen meines SYNKRO's überzeugen durch ihr gutes Einzugsverhalten und ihre hohe Standzeit. Selbst bei meinen sehr schweren Böden und auch in trockenen Jahren überzeugt mich die Arbeitsqualität. Daher verwende ich für meinen SYNKRO 3030 nur original PÖTTINGER Ersatzteile. Denn die original Ersatzteile von PÖTTINGER sind immer verfügbar und auf meinen SYNKRO 3030 abgestimmt.“





# Bodenbearbeitung

## DURASTAR PLUS

Grubber  
SYNKRO                      DURASTAR PLUS Grubberspitzen SYNKRO

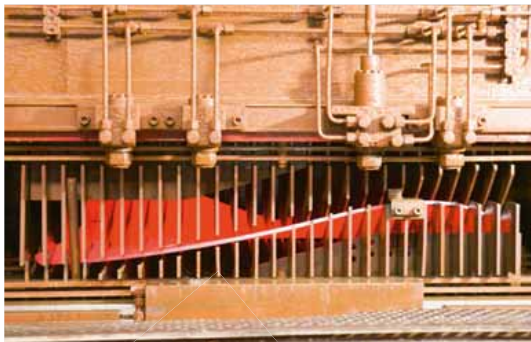

## DURASTAR

Pflug  
SERVO                      DURASTAR Pflugscharblätter SERVO  
DURASTAR Pflugwechselfspitzen SERVO



## DURASTAR

Grubber  
SYNKRO                      DURASTAR Grubberspitzen SYNKRO  
DURASTAR Grubberflügel SYNKRO

Kreiselegge  
LION                      DURASTAR Zinken Kreiselegge LION  
DURASTAR Walzenabstreifer Kreiselegge LION  
DURASTAR Walzenabstreifer Kurzkombination FOX



# Grünland

## DURASTAR

Mähwerke                      DURASTAR Mähklingen  
  
Zetter                      DURASTAR Federzinke 10 mm



## DURASTAR

Ladewagen                      DURASTAR Ladewagen Pick-up Zinke 6,3 mm  
EUROPROFI, FARO, TORRO und JUMBO  
  
DURASTAR Ladewagenmesser  
EUROPROFI, TORRO und JUMBO 6 mm



# Service & Ersatzteile

Langlebigkeit, Zuverlässigkeit und Einsatzsicherheit sind die Merkmale von PÖTTINGER Maschinen. Wenn dennoch technische Probleme auftreten, stehen Ihnen unsere Servicepartner vor Ort zur Verfügung. Der PÖTTINGER Kundendienst unterstützt bei technischen Spezialfragen. PÖTTINGER Servicetechniker sind für Sie weltweit unterwegs.

## **Weltweites Servicenetzwerk – wir sind dort, wo Sie sind**

Unsere Händler stehen Ihnen als Servicepartner vor Ort zur Verfügung. In 70 Ländern weltweit können wir Ihnen so besten Service garantieren. Mit unseren Servicepartnern haben Sie immer einen kompetenten und zuverlässigen Ansprechpartner an Ihrer Seite. Durch laufende Schulungen bei uns im Haus sind unsere Händler Experten im Umgang mit PÖTTINGER Maschinen und somit die Basis für Ihren Erfolg.

## **Der schnelle Weg zum richtigen Ersatzteil**

Sie besitzen eine PÖTTINGER Maschine und benötigen die passenden Ersatz- und Verschleißteile? Kein Problem: Gehen Sie doch einfach mit der Maschinenummer zu Ihrem Händler. Mit Hilfe des PÖTTINGER Ersatzteilkatalogs „PÖTDOC“ und der Maschinenummer kann dieser sofort genau jene Teile finden, die zum Zeitpunkt der Auslieferung tatsächlich an Ihrer Maschine verbaut waren. Damit wird auch garantiert das richtige Ersatzteil bestellt. Einmal mehr wird durch diese Neuentwicklung der hohe Stellenwert von Servicequalität bei PÖTTINGER verdeutlicht.

## **PÖTTINGER Ersatzteillogistik**

Unser neues internationales Ersatzteil-Logistikcenter in Taufkirchen (Österreich) ist seit März 2017 in Betrieb.

- 6.200 m<sup>2</sup> Lagerfläche.
- Mehr als 50.000 Artikel.
- Täglich bis zu 800 Lieferungen.
- Automatisiertes Kleinteilelager.

# Technologie- und Innovationszentrum (TIZ)

Das Technologie- und Innovationszentrum (TIZ) ist das Herzstück im Hause PÖTTINGER punkto Qualitätssicherung. Hier werden die Maschinen auf ihre Qualität und Tauglichkeit in praxisnahen Einsatzbedingungen getestet. Forschung, Entwicklung und Umsetzung greifen Hand in Hand.

Das Prüfzentrum ist weltweit eines der modernsten in der Landtechnik und hat einen exzellenten Ruf. Viele internationale Produzenten lassen deshalb hier ihre Erzeugnisse auf Praxistauglichkeit testen, darunter viele namhafte Autobauer.

Die Prüftests sparen Zeit und Kosten: bis zu 75 Prozent gegenüber einem Feldversuch. In kurzen Zeiträumen können so die Lebensleistungen der Maschinen durchgeprüft werden. Das gewährleistet optimale Einsatzsicherheit in der Praxis. Bei PÖTTINGER werden von jedem neuen Modell mindestens zwei Prototypen gebaut. Davon wird einer für die Prüfung im TIZ verwendet und einer geht in den praktischen Feldversuch.

Zu den Prüfanlagen des Zentrums zählen unter anderem ein 4-Poster zur Simulation von Straßentransporten, ein Multi-Axialer-Simulations-Tisch (MAST), ein Bauteileprüffeld für Test von Einzelkomponenten, eine Klimakammer, Antriebsprüfstände, sowie Elektronik-Testmöglichkeiten.

Neben allen diesen Tests werden parallel ausführliche Feldversuche durchgeführt. Diese zusätzlichen Erkenntnisse mit den Ergebnissen aus der Prüftechnik ergeben ein, für den Kunden optimales Ergebnis: PÖTTINGER ist mit seiner Kompetenz ein Vorreiter am Markt für prozessorientierte Lösungen in vielen zentralen Fragen des Ackerbaus und des Grünlandes. „Wir machen unseren Kunden die Arbeit leichter und steigern ihre Lebensqualität.“



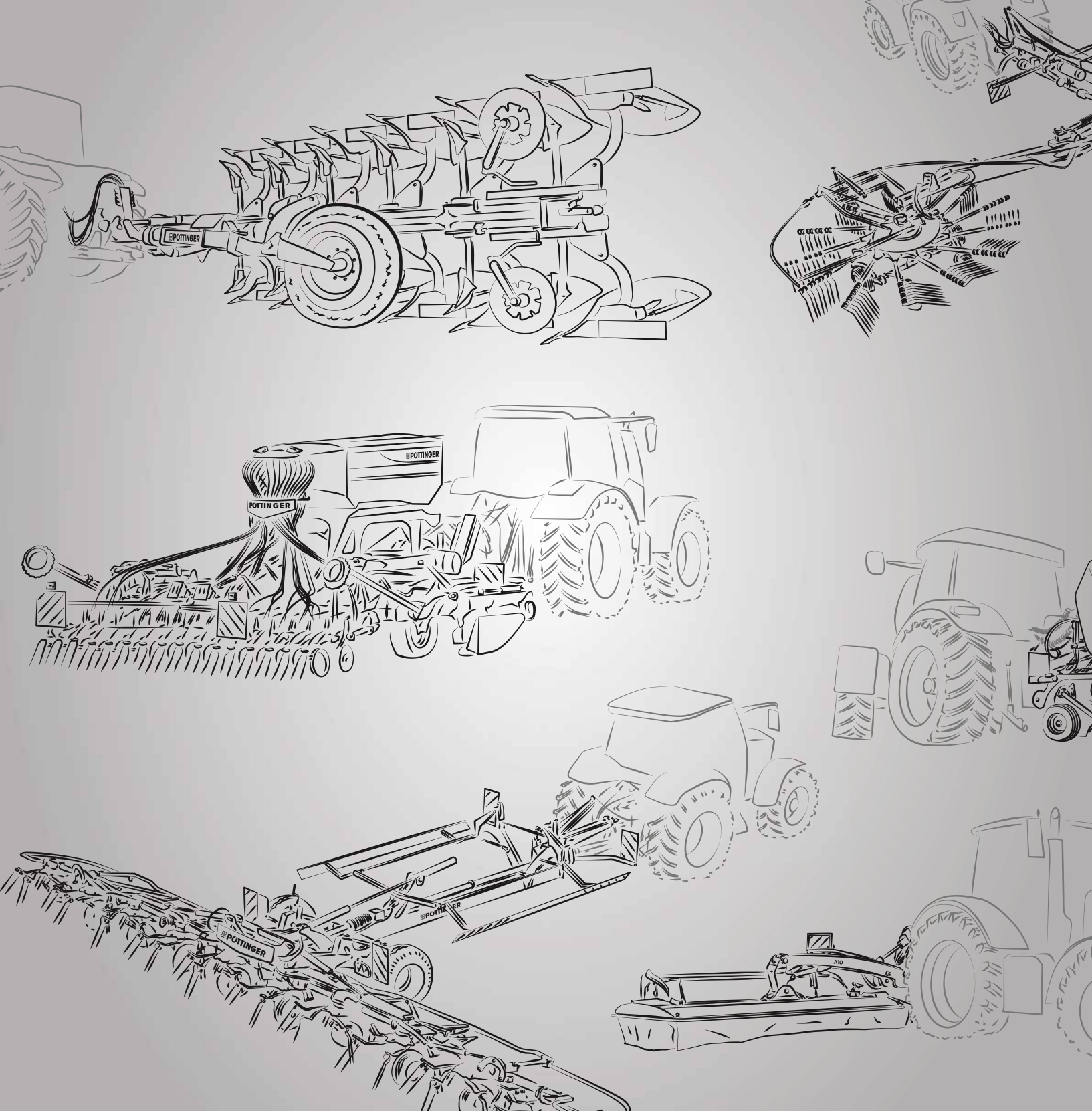

**PÖTTINGER Landtechnik GmbH**

Industriegelände 1  
 4710 Grieskirchen  
 Österreich  
 Telefon +43 7248 600-0  
 Fax +43 7248 600-2513  
 info@poettinger.at  
 www.poettinger.at

**PÖTTINGER AG**

Mellingerstrasse 11  
 5413 Birmenstorf (Kt. Aargau)  
 Schweiz  
 Telefon +41 56 201 41 60  
 Fax +41 56 201 41 61  
 info@poettinger.ch  
 www.poettinger.ch

**PÖTTINGER Deutschland GmbH**

**Servicecenter Landsberg**  
 86899 Landsberg am Lech  
 Spöttinger Straße 24  
 Telefon +49 8191 9299-0  
 Fax +49 8191 59656  
 www.poettinger.at

**Verkaufs- und Servicecenter Recke**

49509 Recke  
 Steinbecker Straße 15  
 Telefon +49 5453 9114-0  
 Fax +49 5453 9114-14  
 www.poettinger.at

