

TOP

PÖTTINGER Shrnovače





PÖTTINGER

TOP 382

Úspěch spočívá v detailech

Shrnovače Pöttinger s nízkou energetickou náročností a dobrou manévrovatelností odpovídají požadavkům praktiků. Šetrné zacházení s krmivem je však nejdůležitějším požadavkem. Shrnování s nejmenšími možnými ztrátami odrolem a minimalizovaným znečištěním zaručuje vydatné krmivo a jeho hospodárnou využitelnost.

Obsah

	Strana
Rotory TOPTECH PLUS	4
Dvojité prsty TOP	6
Jednorotorové shrnovače	8
Dvourotorové shrnovače	14
Kopírování MULTITAST	16
Podvozky rotorů TOP	18
Dvourotorové středové shrnovače	20
Dvourotorové stranové shrnovače	28
Dvourotorové stranové shrnovače bez přepravního podvozku	32
Čtyřrotorový středový shrnovač	36
Technické údaje / výbava na přání	40

Technické informace se mohou bez upozornění měnit. Ověřte si je v čase zadání Vaší objednávky u Vašeho prodejce.

Rotory TOPTECH PLUS

Přesvědčivá filozofie

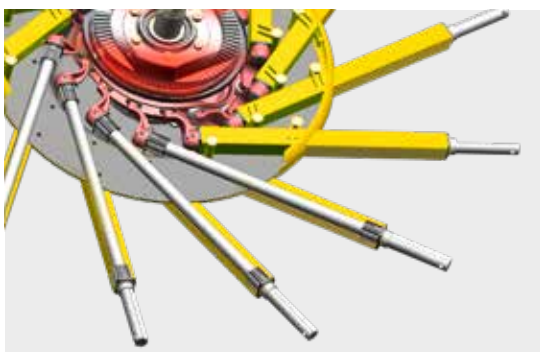
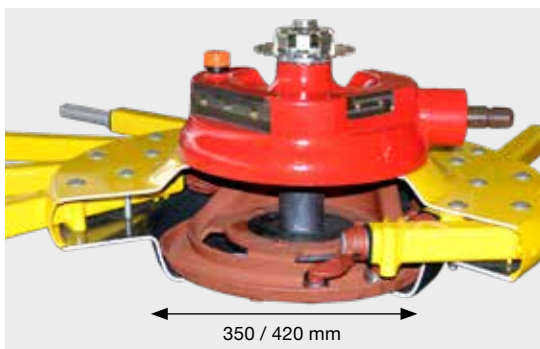

Jedinečný koncept firmy PÖTTINGER - velký průměr vodící dráhy (max. 420 mm) i rozteč uložení ramen (max. 900 mm). Tato konstrukce propůjčuje rotorům maximální stabilitu při nízkém zatížení vodící dráhy a uložení ramen. Krátké profilované hrabice pro minimalizaci jejich zatížení na krut a na ohyb. Dráha s možností jejího nastavení pro přesné vedení hrabic dle podmínek nasazení. Pohon v mazacím tuku s celoživotní náplní.

Prachotěsná konstrukce

Není nutná výměna ani kontrola oleje. Z toho plyne velká výhoda - TOPTECH PLUS nemá problémy s netěsností rotoru! Minimální nároky na technickou údržbu.

Spolehlivost s dlouhou životností

Počítačem optimalizované vodící dráhy pro plynulé vedení řídicích válečků. Bez silného stoupání vedení válečků, takže vodící hřídele mění svou pozici lehce a jemně. Vodící válečky s uzavřenými kuličkovými ložisky bez nutnosti údržby. Velká rozteč uložení ramen pro klidný chod rotoru.

Krátké profilované hrabice pro minimalizaci jejich zatížení na krut a na ohyb. Dle pracovního záběru jsou rotory shrnovačů vybaveny 10 až 15-ti rameny. Pro snížení rozměrů při dopravě nebo při odstavení jsou ramena demontovatelná.



Snadněji to nejde!

Uvolněním dvou šroubů lze celou hrabici snadno demontovat.
Opětovná montáž je rovněž jednoduchá.

- V případě poruchy je možné vyměnit kompletní hrabici, nicméně k takovým situacím dochází v naší praxi jen chybou obsluhy.
- Konstrukci rotorů, která nemá problémy s netěsností i při výměně hrabice ocení každá obsluha shrnovačel!

	Počet ramen na rotoru	Průměr rotorů	Průměr vodící dráhy	Rozteč uložení ramen
TOP 342	10	2,80 m	350 mm	300 mm
TOP 382	11	3,00 m	350 mm	300 mm
TOP 422	12	3,30 m	420 mm	600 mm
TOP 462	12	3,70 m	420 mm	700 mm
TOP 421 A TOPTECH PLUS	12	3,28 m	420 mm	600 mm
TOP 461 A TOPTECH PLUS	12	3,60 m	420 mm	700 mm
TOP 612	11	2,82 m	350 mm	450 mm
TOP 612 C	11	2,80 m	350 mm	450 mm
TOP 702 C	11	3,07 m	350 mm	450 mm
TOP 762 C CLASSIC	11	3,30 m	420 mm	600 mm
TOP 762 C	13	3,30 m	420 mm	600 mm
TOP 842 C	13	3,70 m	420 mm	700 mm
TOP 962 C	15	4,30 m	420 mm	900 mm
TOP 611 A TOPTECH PLUS	12	2,98 m	420 mm	600 mm
TOP 691 A TOPTECH PLUS	12	3,28 m	420 mm	600 mm
TOP 652	10 / 12	3,00 / 3,15 m	350 mm	450 mm
TOP 662	12	3,07 m	350 mm	450 mm
TOP 722	13	3,30 m	420 mm	600 mm
TOP 812	13	3,70 m	420 mm	700 mm
TOP 1252 C	13	3,30 m	420 mm	700 mm

Dvojité prsty TOP

Nejlepší kvalita krmiva



Čisté a kvalitní krmivo je základním požadavkem správného hospodáře. Shrnovač s šetrným odkládáním pravidelného řádku má zásadní vliv na celkový výsledek sklizně.

Prsty s milimetrovou přesností

Rovné prsty bez silného zalomení jsou vedeny přímo pod hrabicí. Při zatížení prstu shrnovaným materiálem (velké množství zavdlé senáže) nedochází ke zvednutí prstu.

Výšku prstů není nutné nastavovat tak nízko. Tím nedochází k nadměrnému zatížení prstů, ramen, rotoru, ...

Eliminace zbytečného znečištění píce. Prsty jsou z řádku plynule vytahovány a nedochází k následnému rozmetání řádku.

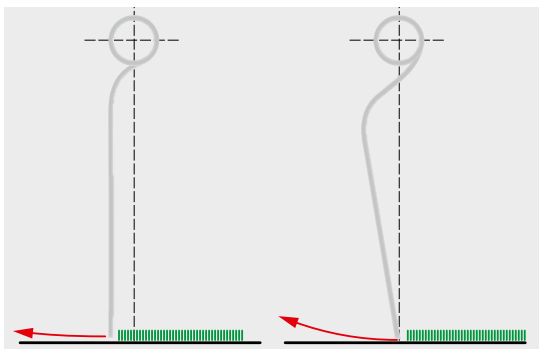

Snadné nastavení výšky

Správné nastavení je velmi důležité. Každý milimetr může být pro kvalitu krmiva rozhodující. Výška je jednoduše nastavitelná klikou s dobrou přístupností.

Přehledná stupnice pro nastavení výšky prstů.



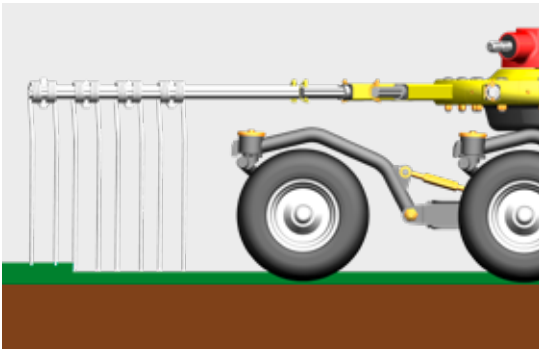

Postupné shrnování

Vnější pár prstů je pro eliminaci nadměrného zatížení kratší. Vnitřní páry prstů pro jemnou práci.

Pevné uchycení prstů

Šroubové uchycení prstů k hrabici s využitím speciální podložky.

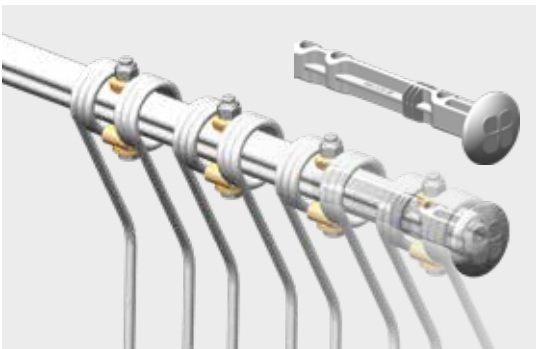

Jistota je jistota

Pojistka proti ztrátě prstů

Ztráty prstů jsou při shrnování nepříjemné, protože mohou být nebezpečné pro následné stroje. Stranová pojistka proti ztrátě prstů je v základní výbavě stroje.

Bezkonkurenční profil ramen prstů

Extrémně stabilní provedení ramen odolné proti zkroucení a ohýbání. Pružný kolík slouží pouze pro případnou demontáž hrabice. Snadné opětovné připojení s jistotou správné montáže. Rovněž vnitřní páry prstů lze přimontovat jednoduše. Všechna ramena jsou odnímatelná pro úsporu místa při odstavení nebo při demontáži pro dopravu.





Jednorotorové shrnovače

Obratnost s nízkou potřebou příkonu



Tříbodový závěs

TOP 342 / TOP 382 / TOP 422 / TOP 462

Jednorotorové shrnovače s pracovními záběry od 3,40 m do 4,60 m jsou pro menší hospodáře stále tím správným strojem.

TOP 342 s nízkou hmotností

S pracovním záběrem 3,40 m má TOP 342 hmotnost pouhých 474 kg. Ideální stroj pro práci na svazích.

Optimalizované přizpůsobení povrchu a šetrné zacházení s krmivem – to jsou význačné prvky typové řady rotorových shrnovačů TOP.



Tažené jednorotorové shrnovače TOP

**Pro vyšší výkonnost při minimálním výkonu traktoru
TOP 421 A TOPTECH PLUS / 461 A TOPTECH PLUS**

Pro vyšší výkonnost při minimálním výkonu traktoru jsou v nabídce i dva modely tažených shrnovačů. Oj je vybavena velkou podpěrnou deskou, která propůjčuje shrnovači ještě větší stabilitu na svahu a při průjezdu zatáčkou.

Hydraulické přestavení do transportní polohy. Půdní světlost stroje je 50 cm.

- Pracovní záběr je 4,20 m nebo 4,60 m.
- Shrnovače jsou vybavené tandemovými nápravami s pneumatikami s rozměry 18,5 x 8,5-8.



Výkonnost hlavní devizou



Oboustranné tlumicí vzpěry

Vzpěry slouží i pro stabilizaci stroje ve středové poloze. Klidný chod stroje v náročných podmínkách. Vhodné především při vyšších pracovních rychlostech nebo při práci na svazích. Brzda v tlumicích vzpěrách je nastavitelná.



Tříbodový závěs s výkyvným modulem

Pro optimální průjezd

- Tříbodový výkyvný závěs pro kvalitní práci i při jízdě v zatáčkách.
- „Srdcovitá vodící dráha“ srovná stroj při zvednutí do středové polohy.
- Prodloužený otvor závěsu pro agregaci shrnovače s čelním kopírovacím kolečkem s traktorem s pevným třetím bodem závěsu.
- Dvě polohy spodního závěsu zajišťují vždy dostatečnou výšku při zvednutí stroje.
- Praktické držáky vedení a hřídele pro snadnou agregaci nebo odstavení.
- Mechanická pojistka pro bezpečnost při dopravě.

Široký podvozek

Charakteristikou shrnovačů TOP je konstrukce podvozků s širokým rozvorem kol, pneumatikami velkých rozměrů, které jsou v blízkosti prstů. Klidný chod stroje s kvalitním kopírováním nerovností.





S náskokem již po dobu 30 let

Co je osvědčené, musí být dobré: Již po tři desetiletí nabízí PÖTTINGER shrnovače s čelním kopírovacím kolečkem a s tandemovou nápravou s cílem nabídnout Vám stroj pro sklizeň čistého krmiva. "Čelní kolečko" je vždy napřed. Top vedení s MULTITAST je vhodné při nasazení zvláště na velmi nerovných pozemcích.

- Čistá práce i při vysokých pracovních rychlostech.
- S možností nastavení příčného náklonu tandemové nápravy rotoru.
- Kvalitním kopírováním rovněž dosáhneme i prodloužení životnosti vlastního shrnovače.

Flexibilní závěs kopírovacího kolečka

Optimalizace polohy čelního kopírovacího kolečka s možností jeho výškového nastavení bez nutnosti použití nářadí. Zvýšená stabilita závěsu.

Mnoho majitelů TOP je nadšených: "Čelní kolečko je smysluplné v jakémkoliv terénu a výrazně snižuje podíl nečistot v krmivu".



Tandemové nápravy

TOP práce, vyšší pracovní rychlost, maximální výkonnost

- Čtyři kolečka s pneumatikami velkých rozměrů jsou ideálním řešením pro nerovné pozemky.
- Středové uložení náprav. Pokud je kolo zvednuto o 10 cm, zvedne se podvozek pouze o 5 cm.
- Snadno nastavitelný příčný sklon rotoru přestavením excentrického šroubu - technika pro profesionály.

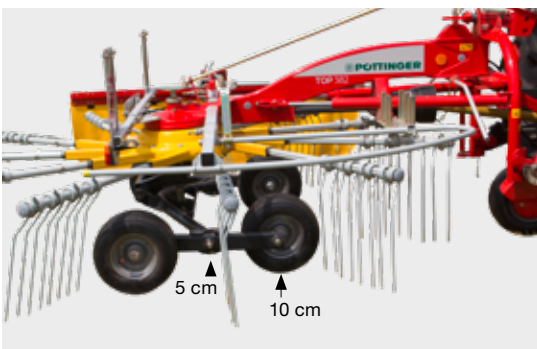

Komfort nastavení



Snadno a rychle nastavitelné

Správné nastavení shrnovače je velmi důležité. Každý milimetr může být pro kvalitu krmiva rozhodující. Nejrůznější varianty nastavení Vám pomohou najít optimální pracovní pozici.

Výška prstů - přesné přizpůsobení

Výška prstů je jednoduše nastavitelná klikou. Nastavení s dobrou přístupností ve vzpřímené poloze.

Nastavitelná tandemová náprava

Snadno nastavitelný příčný sklon rotoru přestavením excentrického šroubu. Nastavení pro čistou sklizeň! Možnost dodatečné montáže.

Plynulé nastavení polohy plachty

Řádkovací plachtu lze plynule nastavit v závislosti na množství píce a požadované šířce řádku.

Mechanické přestavení plachty

Odlehčovací pružiny pro snadné přestavení plachty do dopravní polohy.

Hydraulické přestavení plachty

Komfortní hydraulické přestavení plachty do dopravní polohy je ve výbavě na přání.





Transport – bezpečně na silnici

Přestavení do dopravní polohy musí být jednoduché a bez nutnosti použití nářadí.

- Vytáhněte pružný kolík.
- Vyměňte rameno s prsty.
- Zasuňte do držáku a zajistěte.

Úzký a bezpečný při dopravě s úsporou místa při odstavení. Po přestavení ochranného rámu a plachty je stroj připraven v dopravní poloze. Výstražné tabulky s osvětlením jsou v základní výbavě každého shrnovače.

U modelů TOP 342 a TOP 382 s možností zvednutí shrnovací plachty jsme dosáhli dopravní šířky pod 3 m (bez nutnosti demontáže ramen).



Dvourotorové shrnovače

Přehled modelů



Dvourotorové středové shrnovače

TOP 612

Nesený shrnovač s výkyvným závěsem

Shrnovač s pracovním záběrem 5,90 m je vhodný na malé pozemky s požadavkem velké manévrovatelnosti soupravy.

TOP 612 C / 702 C / 762 C / 762 C CLASSIC

Shrnovače se samostatným podvozkem

Pracovní záběry od 5,90 m do 7,50 m.

Středové shrnovače jsou charakteristické svou rovnoměrnou a vzdušnou tvorbou řádku.



TOP 842 C / 962 C

Výkonnostní shrnovače se samostatným podvozkem

Pracovní záběry od 7,70 m do 9,60 m.

Dopravní výška s namontovanými hrabčemi je u TOP 842 C vždy pod 4 m. Bezproblémová doprava bez nutnosti demontáže hrabčů.



Dvourotorové stranové shrnovače

TOP 652 / 662 / 722 / 812

Shrnovače se samostatným řízeným podvozkem

Pracovní záběry od 6,40 m do 7,60 m.

Stranové shrnovače lze dobře přizpůsobit podmínkám nasazení, výnosu i práci na svahu. TOP 662 / 722 / 812 s pravostranným ergonomickým odkládáním řádku.

TOP 611 A TOPTECH PLUS / TOP 691 A TOPTECH PLUS

Shrnovače bez přepravního podvozku

Pracovní záběry od 3,40 m do 6,90 m.

Dvourotorové shrnovače s výkyvným rámem nachází díky přestavitelnému pracovnímu záběru stále mnoho příznivců mezi praktickými uživateli.

Kopírování MULTITAST

Garance kvalitního vedení

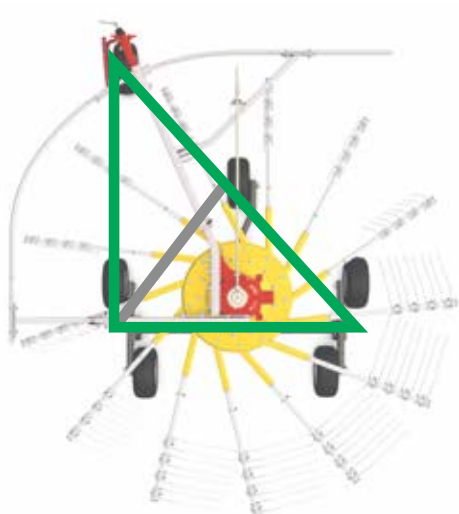

S konstrukcí MULTITAST

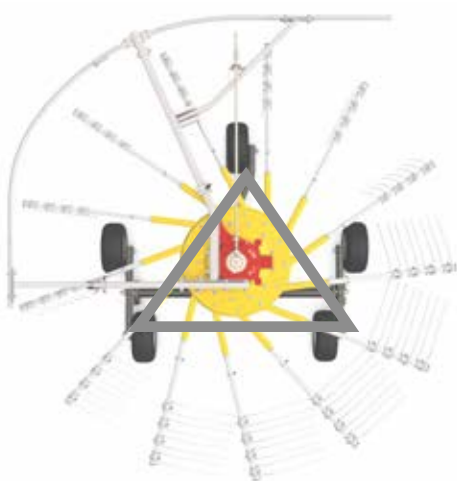

Bez konstrukce MULTITAST

Při vývoji jednotlivých modelů jsme zohlednili požadavky zemědělců na šetrnou manipulaci s píčí a čistou sklizeň. Shrnování s nejmenšími možnými ztrátami odrolem a minimalizovaným znečištěním zaručuje kvalitní krmivo pro vysokou užitkovost hospodářských zvířat. S velkým důrazem na praktické použití dle podmínek – tak lze charakterizovat shrnovače TOP.

Stranově přesazené čelní kopírovací kolečko reaguje na nerovnosti před prsty a eliminuje kolize prstů s kameny a nečistotami. MULTITAST současně zvyšuje pracovní rychlost a výkonnost.

S čelním kopírovacím kolečkem

Stranově přesazené čelní kopírovací kolečko MULTITAST reaguje na nerovnosti těsně před prsty a eliminuje kolize prstů s kameny a nečistotami. Velká vzdálenost mezi koly podvozku pro klidný chod stroje. Kolečka jsou pro rychlou reakci na nerovnosti v blízkosti prstů. Ohledně kopírování nerovností nelze dělat kompromisy, neboť výskyt nečistot v krmivu snižuje užitkovost zvířat.

Pětikolový podvozek bez MULTITAST

Bez využití čelního kopírovacího kolečka je menší plocha i rovina, která snižuje kvalitu kopírování nerovností. Neklidný chod stroje s vyšším znečištěním píče.



DLG potvrzuje šetrnou manipulaci s pící

Test společnosti DLG z listopadu 2013 na téma kopírování nerovností a kontaminace silážní píce potvrzuje: Podvozek rotorů MULTITAST zajišťuje dokonalé kopírování terénu a výrobu čistého krmiva.

Kopírování par excellence

MULTITAST poskytuje klidný chod stroje a tlumí vibrace.

MULTITAST není pouze čelní kopírovací kolečko. Je to i nezávislé uložení rotoru. Podélný výkyv rotoru eliminuje zapichování prstů do půdy.

- Při pokusném měření na vzdálenost 60 m došlo bez využití MULTITAST až k pětkrát vyššímu kontaktu prstů se zemí (viz. graf).

MULTITAST s čelním kopírovacím kolečkem a uložením rotoru s podélným výkyvem navádí rotor dle nerovností nahoru a dolů.

- Na stejném zkušební úseku došlo bez využití MULTITAST až k pětkrát ke ztrátě prstů s pící (viz. graf).

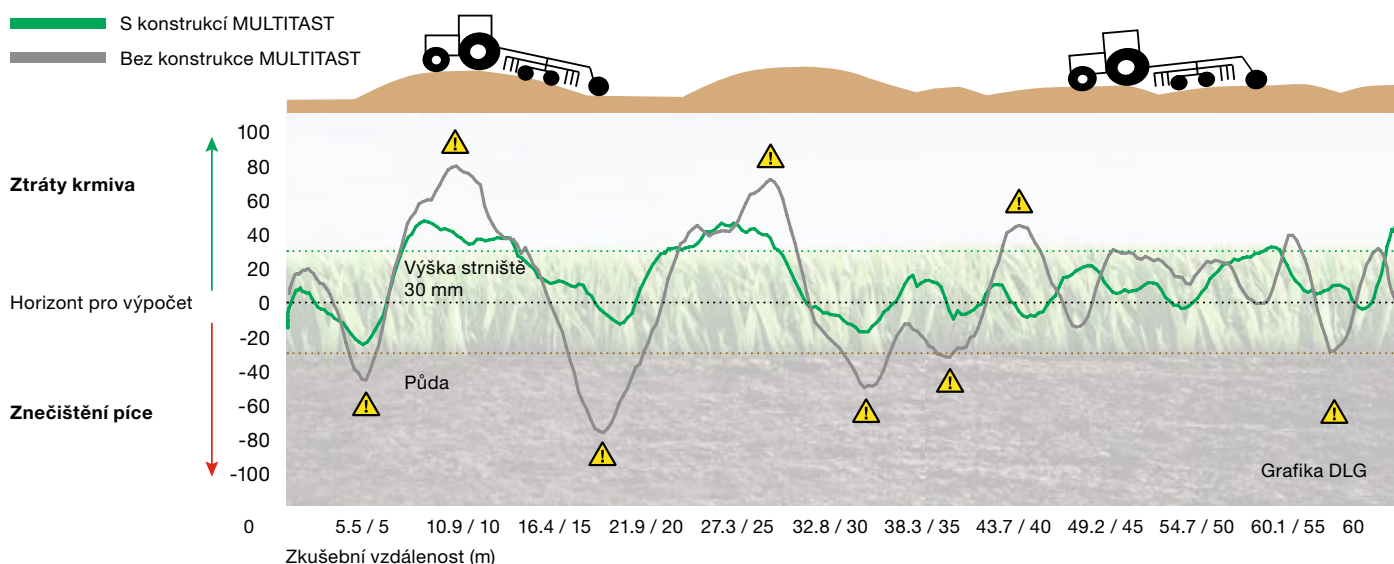

Podvozky

Mistr v kopírování nerovností

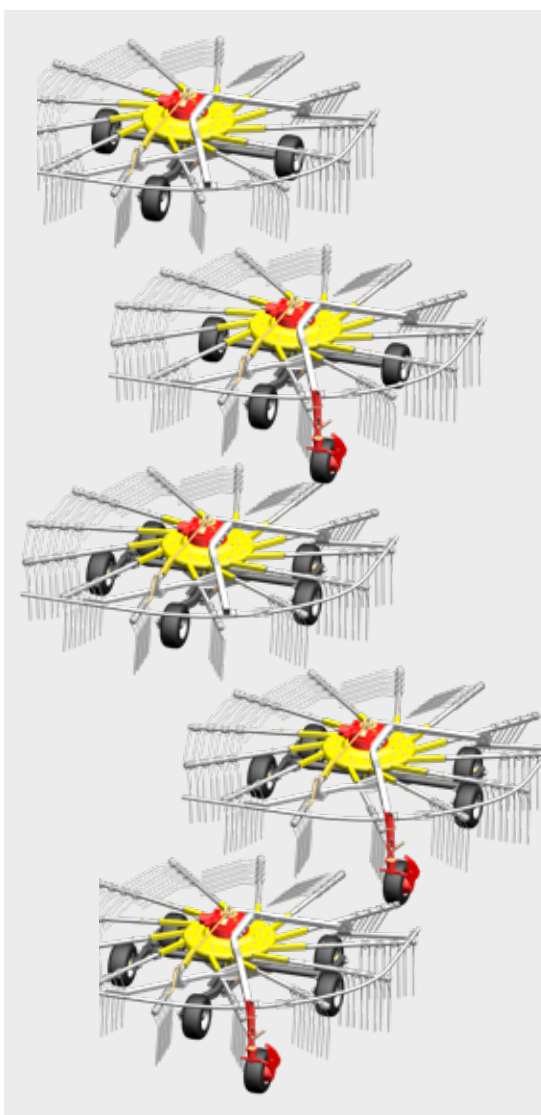

Alternativní volba

PÖTTINGER Vám nabízí volbu z mnoha možností podvozků rotorů v závislosti na podmínkách a požadavcích sklizně.

Tříkolový podvozek

Tříkolový podvozek je investičně nejméně náročný. V základní výbavě pro 612 C / TOP 702 C / TOP 762 C CLASSIC / TOP 662.

Tříkolový podvozek s čelním kopírovacím kolečkem

Řešení pro většinu provozů – čelní kolečko reaguje na nerovnosti již před prsty.

Pětikolový podvozek

Čistá práce při vysoké pracovní rychlosti.

V základní výbavě pro TOP 762 C / TOP 842 C / TOP 722 / TOP 812.

Šestikolový podvozek v základní výbavě pro TOP 962 C.

Čtyřkolový podvozek s čelním kopírovacím kolečkem

V základní výbavě pro TOP 652.

Pěti nebo šestikolový podvozek

Vhodná možnost pro nejnáročnější uživatele. Extrémní výkonnost v nejsložitějších podmínkách.



Ohledně kopírování nerovností nelze dělat kompromisy, neboť výskyt nečistot v krmivu snižuje užitek zvířat a snižuje hospodářský úspěch. Kvalitní kopírování pro dobrou sklizeň každého materiálu – dlouhého, krátkého, zavdlého nebo suchého.

Tandemové nápravy

I na velmi nerovném pozemku dosáhnete s námi na kvalitní sklizeň. Velká vzdálenost mezi koly podvozku pro klidný chod stroje. Kolečka jsou v blízkosti prstů pro rychlou reakci na nerovnosti.



Nastavitelná tandemová náprava

Snadno nastavitelný příčný sklon rotoru přestavením excentrického šroubu. Nastavení pro čistou sklizeň! Možnost dodatečné montáže.

Kopírování MULTITAST

Řádky v dokonalosti

Již po tři desetiletí nabízí PÖTTINGER shrnovače s čelním kopírovacím kolečkem s cílem nabídnout Vám stroj pro sklizeň čistého krmiva. Kvalitní krmivo má zásadní vliv na užitek a zdravotní stav skotu. Koncept MULTITAST pro ochranu travního drnu. Stranově přesazené čelní kopírovací kolečko reaguje na nerovnosti před prsty a eliminuje kolize prstů s kameny a nečistotami. Kvalitním kopírováním rovněž dosáhneme i prodloužení životnosti vlastního shrnovače.





Středová tvorba řádku

TOP 612 / 612 C



Modely vstupní úrovně

Nesený TOP 612

Shrnovač s pracovním záběrem 5,90 m je vhodný na malé pozemky s požadavkem velké manévrovatelnosti soupravy. Při projíždění zatáčkou sleduje shrnovač stopu traktoru. Při zvednutí jsou rotory hydraulicky zablokovány ve středové poloze.

Oboustranné tlumicí vzpěry jsou v základní výbavě, tandemové nápravy jsou volitelné.

Parkovací poloha je u TOP 612 obzvláště úsporná. Převrácení výšky lze snížit snadnou demontáží ramen. Odstavné patky s kolečky slouží i pro případnou manipulaci se strojem.

Čistá práce

Pohyblivé konzoly závěsu umožňují nezávislé kopírování rotorů. Jemné a šetrné shrnování.

Poloviční pracovní záběr

V případě nutnosti lze pracovat pouze s jedním rotorem.

Vysoká průchodnost - 80 cm

Nedochází k poškození již shrnutého řádku např. při otáčení na úvratích.

Polonesený TOP 612 C

TOP 612 C s pevným pracovním záběrem 5,90 m i šířkou řádku 1,0 m. Řízená náprava je u TOP 612 C ve volitelné výbavě.

S profilovanými pneumatikami 10/75-15,3 AS je stroj zvláště stabilní na strmém svahu.



Středová tvorba řádku

S řízeným podvozkem



Střední třída

TOP 702 C / TOP 762 C CLASSIC / TOP 762 C

Kompaktní závěs

U modelů s řízeným podvozkem probíhá agregace snadno a rychle připojením trubkového třmenu do spodních táhel závěsu traktoru. Maximální úhel zatočení je 73°. Konstrukce rámových shrnovačů je koncipovaná pro dlouhodobé nasazení v náročných podmínkách.

Praktické držáky vedení a hřídele v základní výbavě stroje. Pohon s integrovanou volnoběžkou. Interval mazání 50 hodin.

Maximální manévrovatelnost

Středový shrnovač s krátkým rámem a řízenou nápravou je obzvláště manévrovatelný. Ukazatel maximálního zatočení je viditelný z kabiny řidiče. Aktivní řízení nápravy podvozku při jízdě vpřed i vzad. Řízená náprava s nuceným vedením stroje i při jízdě zpět. Stroj je manévrovatelný a sleduje stopu traktoru.



Varianty podvozků

- Geometrie sklápění s velkou výškou rotorů pro dostatečnou průchodnost při přejíždění z pozemku na pozemek. Dopravní šířka je 2,55 m.
- Pneumatiky podvozku 260/70-15,3, na přání 340/55-16 nebo 380/55-17.
- S profilovanými pneumatikami 10/75-15,3 AS je stroj zvláště stabilní na strmém svahu.
- Osvětlení, výstražné tabulky a blatníky v základní výbavě.



Komfort nastavení



Pracovní záběr dle požadavků

TOP 762 C CLASSIC

TOP 762 C CLASSIC s pevným pracovním záběrem 6,85 m i šířkou řádku 1,2 m.

TOP 702 C / 762 C

Pro jemné doladění odpovídajícím Vaším potřebám nabízíme dvě možnosti nastavení pracovního záběru. Volitelná řádkovací plachta garantuje pravidelný tvar řádku i při práci na svahu.

Mechanické přestavení

Mechanické přestavení pracovního záběru šroubem pro občasné nastavení.

Nastavitelná šířka řádku od 1,2 do 2,0 m.

Hydraulické přestavení

Plynule hydraulicky nastavitelný pracovní záběr pomocí 2 dvoučinných hydraulických válců. Využitelné při specifických podmínkách např. při sklizni vojtěšky – TOP 702 C / 762 C.

- Plynule nastavitelný pracovní záběr z kabiny řidiče.
- Optimální nastavení šířky řádku pro sběrač následného sklizňového stroje.

Komfortní hydraulické přestavení pracovního záběru dle požadavků a podmínek sklizně. Ukazatel pracovního záběru pro přesné nastavení záběru.

Pro hydraulické přestavení pracovního záběru je nutný 1 dvoučinný hydraulický přípoj.

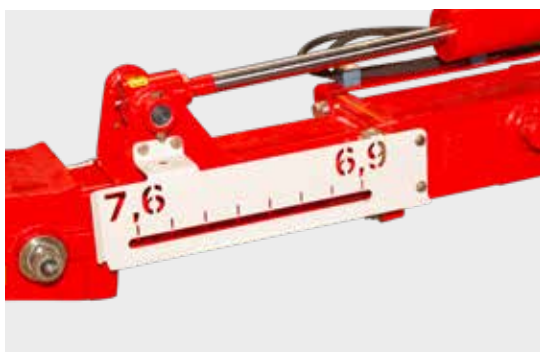



Komfort ze sedadla traktoru

Pro ovládání shrnovačů dostačuje 1 jednočinný hydraulický přípoj. Rozvaděč pro rovnoměrný zdvih rotorů (volitelná výbava) je vhodný především při práci na svazích. Automatické výškové přestavení řádkovací plachty na přání. Odlehčovací pružiny slouží současně i pro šetrné přestavení rotorů do pracovní polohy – prsty nepřichází do kontaktu s pozemkem.

Elektrické předvolbové ovládání samostatných rotorů (na přání) je vhodné při práci na úvratích nebo při závěrečném shrnování.



Dopravní výška pod 4 m

Dopravní výška s namontovanými hrabicemi je u všech modelů vždy pod 4 m. Bezproblémová doprava bez nutnosti demontáže hrabic.

- S demontovanými hrabicemi je výška při odstavení 2,92 m / 3,30 m / 3,50 m.
- Osvětlení, výstražné tabulky a blatníky jsou v základní výbavě každého shrnovače.



Výkonnostní třída

TOP 842 C / 962 C



S maximální výkonností

Profesionální sektor s hydraulicky nastavitelným pracovním záběrem. TOP 842 C se záběrem od 7,70 do 8,40 m a TOP 962 C se záběrem od 8,90 do 9,60 m.

Garance kvalitního vedení

MULTITAST umožňuje kvalitní kopírování a čisté shrnování (šestikolový podvozek pro TOP 962 C v základní výbavě). Odlehčovací pružiny pro klidný chod rotorů v pracovní poloze.

Nastavitelná výška zdvihu

Výšku zdvihu rotorů při otáčení na souvratích lze podle potřeby nastavit ventilem.

Spolehlivost s dlouhou životností

Jedinečný koncept TOPTECH PLUS – velký průměr vodící dráhy i rozteč uložení ramen.

Využitelné i při sklizni slámy

TOP 842 C / TOP 962 C s přestavitelnými čelními kolečky jsou také ideální pro otáčení nebo skládání řádků slámy. V případě potřeby lze čelní kolečka snadno demontovat.





Komfort ze sedadla traktoru

Pro ovládání dostačuje 1 jednočinný hydraulický přípoj.
 Sériově rozvaděč pro rovnoměrný zdvih rotorů. Výhodné především při práci na svazích.
 Automatické výškové přestavení řádkovací plachty na přání.

Elektrické předvolbové ovládání samostatných rotorů (na přání) je vhodné při práci na úvratích nebo při závěrečném shrnování.
 Tlačítko pro přestavení do dopravní polohy. V tomto případě je lanko nahrazeno.



Bezpečně při dopravě

Rotory jsou po přestavení do svislé polohy hydraulicky sníženy o 60 cm.
 Mechanické zajištění probíhá automaticky.

TOP 842 C / 962 C

- Dopravní výška s hrabicemi je 3,99 m / 4,60 m.
- S demontovanými hrabicemi je výška při dopravě nebo při odstavení 3,50 m / 3,95 m.
- Pneumatiky podvozku 340/55-16, na přání 380/55-17.
- S profilovanými pneumatikami 10/75-15,3 AS je stroj zvláště stabilní na strmém svahu.
- Osvětlení, výstražné tabulky a blatníky v základní výbavě.
- Vzduchové nebo hydraulické brzdy jsou pro TOP 962 C volitelné.





Stranová tvorba řádku

TOP 652 / TOP 662 / TOP 722 / TOP 812



Snadná agregace

Konstrukce závěsu TOP 722 / TOP 812 umožňuje maximální možnou manévrovatelnost soupravy. Ukazatel zatočení je viditelný z kabiny řidiče. Oboustranná širokouhlá kloubová hřídel s integrovanou volnoběžkou. Interval mazání 50 hodin. Praktické držáky vedení a hřídele v základní výbavě stroje.

Stabilní trubkový třmen do spodních táhel závěsu traktoru pro TOP 652 / 662.



Dopravní výška pod 4 m

Mechanické zajištění rotorů pro bezpečnost při dopravě pro TOP 722. Hydraulické válce pro TOP 812 pro přestavení rotorů do přepravní polohy.

- I při velkých průměrech rotorů se našim konstruktérům podařilo vyvinout stroj s dopravní výškou pod 4,0 m!
- Automatické přestavení řádkovací plachty pro dosažení dopravní výšky pod 4 m.
- To bez vystupování řidiče z kabiny a nutnosti demontáže hrabic.
- Při demontáži hrabic je maximální výška 3,60 m.
- Podvozek je vybavený pneumatikami 340/55-16.
- Geometrie sklápění s velkou výškou rotorů pro dostatečnou průchodnost při přejíždění z pozemku na pozemek. Dopravní šířka je 2,55 m.
- Osvětlení, výstražné tabulky a blatníky v základní výbavě.



TOP 652

Cenově dostupný stranový shrnovač s řízeným podvozkem. Pracovní záběr 6,40 m. Přední rotor s deseti hrabicemi a zadní s dvanácti hrabicemi.



Kopírování par excellence

Pětikolový podvozek v základní výbavě

Pětikolový podvozek shrnovačů TOP 722 / 812 garantuje v kombinaci s výkyvným uložením rotoru jeho klidný chod v různých podmínkách.

Tandemová náprava

Rotory jsou vybaveny pneumatikami 16x6,5-8 (výkyvná přední kola). Snadno nastavitelný příčný sklon rotorů.

MULTITAST

Čelní kopírovací kolečka pro optimální kopírování nerovností jsou ve volitelné výbavě. Tisíckrát ověřená čelní kopírovací kolečka jsou výškově i stranově nastavitelná. Čisté shrnování i při vyšších pracovních rychlostech.

Stabilizační pružiny

Integrované stabilizační pružiny (v základní výbavě) fixují rotor při jeho zvednutí při otáčení na úvratí.

Odlehčovací pružiny

Odlehčovací pružiny (na přání) slouží současně i pro šetrné přestavení rotorů do pracovní polohy. Prsty nepřichází do kontaktu s pozemkem.



Komfortní ovládání

Pro ovládání TOP 722 dostačuje jeden dvoučinný hydraulický přípoj s plovoucí polohou a pro TOP 812 jsou nutné dva dvoučinné hydraulické přípoje.

Vysoká průchodnost - 43 cm

Geometrie skládání rotorů TOP 722 / TOP 812 umožňuje jejich zvednutí až do výšky 43 cm. Nedochází k poškození již shrnutého řádku např. při otáčení na úvratích.

S dvojitou funkcí

Přestavení rotorů TOP 722 / TOP 812 dvoučinným hydraulickým válcem. Výšku zdvihu rotorů při otáčení na souvratích lze podle potřeby nastavit ventilem. Rotory jsou kulisově vedené. Zdvih rotorů je dle potřeby nastavitelný.

Odkládání 2 řádků

Volitelná výbava pro TOP 662 / TOP 722. Shrnovače umožňují odkládání jednoho nebo dvou řádků (výbava na přání).

Pracovní záběr je 7,30 / 7,60 m při odkládání jednoho řádku a 6,55 / 6,80 m při odkládání dvou řádků.





Stranová tvorba řádku

TOP 611 A TOPTECH PLUS / TOP 691 A TOPTECH PLUS



Dvourotorové shrnovače s výkyvným rámem nachází díky **přestavitelnému pracovnímu záběru a dobré manévrovatelnosti stále mnoho příznivců mezi praktickými uživateli. Shrnovače jsou použitelné pro odkládání jednoho velkého řádku nebo dvou menších.**

Optimální flexibilita

Pracovní záběr je hydraulicky nastavitelný.

Odkládání jednoho řádku

Vlevo vykývnutý rám umožňuje přestavení rotorů pro odkládání jednoho řádku. Přední řádkovací plachta (volitelná výbava) je ve zvednuté poloze. Tvorba jednoho velkého řádku.

Odkládání dvou řádků

Vpravo vykývnutý rám umožňuje přestavení rotorů pro odkládání dvou řádků. Přední řádkovací plachta (volitelná výbava) je v poloze pro tvorbu řádku. Tvorba dvou samostatných řádků.





Absolutně přizpůsobivé

Oj je vybavena velkou podpěrnou deskou, která stroji propůjčuje ještě větší stabilitu ve svahu a při průjezdu zatáčkou.

Rám je konstruován takovým způsobem, že se obě rotorové jednotky nezávisle na sobě přizpůsobují nerovnostem povrchu. Vertikální přizpůsobení zajišťuje kloub umístěný přímo za úhlovým převodem.

Příčné přizpůsobení zadního rotoru je umožněno otočným ložiskem v samotném rámu a křížovým kloubem umístěným mezi zadním dílem rámu a rotorovou jednotkou.

Radost z jízdy

- Tandemové nápravy pro radost z jízdy při přepravě po silnici.
- Shrnovače jsou sériově vybaveny balonovými pneumatikami s rozměry 18,5 x 8,5-8.
- Široký rozchod podvozků pro klidnou jízdu.
- Při přepravě propůjčuje aktivní tandemová náprava shrnovači extrémně klidný chod.
- Při přepravě se rotory zvednou pomocí jednočinného hydraulického válce, což zvýší světlost stroje na 50 cm!
- V přepravní poloze je pod rotorem snadná dostupnost nastavení pracovní výšky.
- Osvětlení a výstražné tabulky v základní výbavě.



Komfortní ovládání

Pro ovládání dostačuje jeden jednočinný hydraulický přípoj. Pro přestavení rotorů při změně pracovního záběru je nutný jeden dvoučinný hydraulický přípoj.

Krokový ventil usnadňuje práci při zvedání a spouštění rotorů.

Hydraulický okruh pro změnu pracovního záběru současně zlepšuje i manévrovatelnost shrnovače při otáčení na úvratích nebo při shrnování nepravidelných pozemků.

Jednočinný okruh pro přestavení stroje do dopravní polohy. Světlost stroje je 50 cm.

Hydraulické ovládání řádkovací plachty

Dopravní šířka s namontovanými hrabíci je u TOP 611 TOPTECH PLUS pod 3 m. Bezproblémová doprava bez nutnosti demontáže hrabíčů a vystupování z kabiny řidiče.

Čtyřrotorový shrnovač

TOP 1252 C

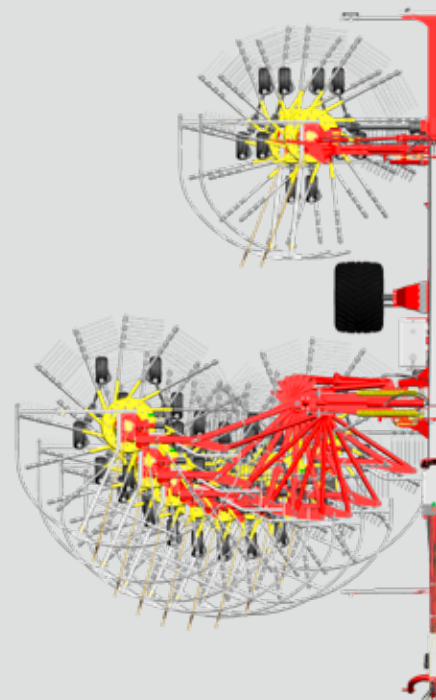

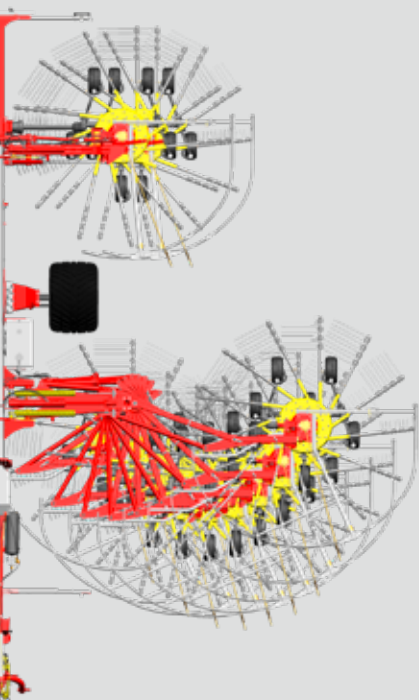

Čtyřrotorový shrnovač

Krátká doba sklizně vyžaduje výkonnou zemědělskou techniku. Čtyřrotorový shrnovač umožňuje díky svému velkému záběru zvýšení výkonnosti následující sběrací techniky až o 20 %.

Hybridní pohon rotorů

Společnost PÖTTINGER vyvinula u čtyřrotorového shrnovače jedinečnou hybridní konstrukci pohonu.

- Hydraulický pohon předních rotorů, mechanický pohon zadních rotorů.
- Snadno nastavitelný pracovní záběr od 8,0 do 12,5 m.
- Shrnování kolem překážek je přestavením polohy rotoru rovněž bez problémů.
- Pracovní záběr je měnitelný i v průběhu shrnování.

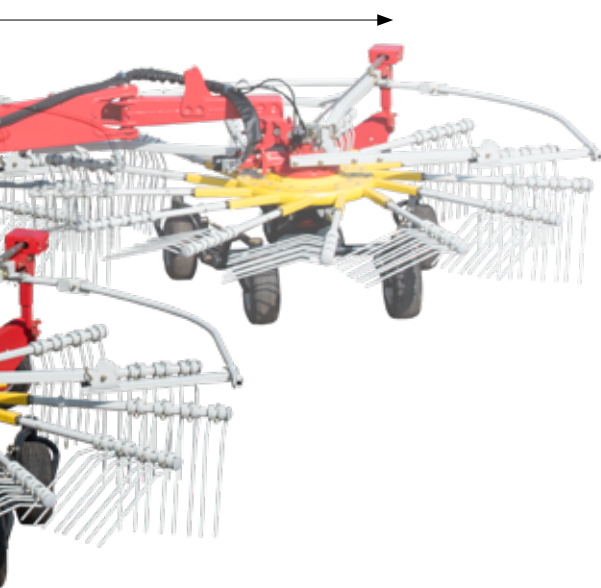

Rotory TOPTECH PLUS

Osvědčená konstrukce rotorů nyní i pro čtyři rotory.

- Uvolněním dvou šroubů lze celou hrabici snadno demontovat.
- Opětovná montáž je rovněž jednoduchá.
- V případě poruchy je možné vyměnit kompletní hrabici, nicméně k takovým situacím dochází v naší praxi jen chybou obsluhy.
- Konstrukci rotorů, která nemá problémy s netěsností i při výměně hrabice ocení každá obsluha shrnovače!

TOP 1252 C

Čtyřrotorový shrnovač se středovým odkládáním řádku

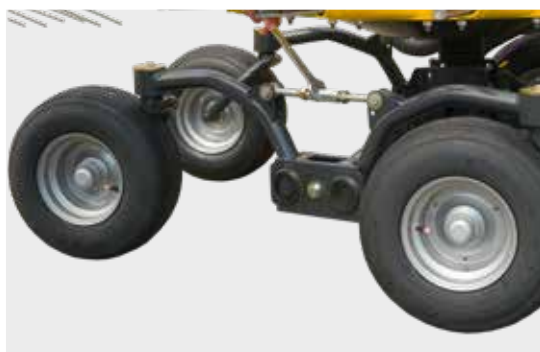

Z pole na silnici bez vystupování z kabiny

- Hydraulický pohon předního rotoru umožňuje sklopení ramen pro přepravní výšku pouze 3,99 m. To bez nutnosti sejmutí ramen s prsty nebo sklopení ochranných prvků. Ztrátové časy pro přestavení jsou tedy minulostí.
- Pneumatiky 500/50-17 zajišťují nízký terénní tlak a maximální jízdní komfort na silnici. Na přání pneumatiky 620/40 R 22,5 nebo 710/35 R 22,5.
- Vzduchové nebo hydraulické brzdy ve volitelné výbavě.
- Mechanické zajištění rotorů pro bezpečnost při dopravě.

Čisté a pravidelné řádky

Již po tři desetiletí nabízí PÖTTINGER shrnovače s čelním kopírovacím kolečkem s cílem nabídnout Vám stroj pro sklizeň čistého krmiva. Kvalitní krmivo má zásadní vliv na užitkovost a zdravotní stav skotu. Výsledkem je čistá práce a zároveň šetrnost vůči porostu.

- Tandemové nápravy jsou vybaveny balonovými pneumatikami o velikosti 16 x 6.5-8.
- Pětikolový podvozek s vnitřními kolečky v základní výbavě.
- Čelní kopírovací kolečka s výkyvným uložením rotorů MULTITAST pro ještě lepší kvalitu kopírování nerovností a čistou sklizeň.
- Snadno nastavitelný příčný sklon rotorů.



TOPková kvalita krmiva, TOPková dojvost

- Podíl nečistot bez využití systému MULTITAST až 12,4 %.
- 2,3% popelovin znamená 207 kg nečistot v krmivu z každého hektaru.
- MULTITAST s kopírovacím kolečkem před rotorem a s pohyblivým uložením rotoru navádí rotor shrnovače dle nerovností nahoru a dolů. Podvozek rotorů MULTITAST zajišťuje dokonalé kopírování terénu a výrobu čistého krmiva. MULTITAST způsobuje redukci obsahu popelovin v krmivu až o 25 %.



Komfort obsluhy

- Ovládání pomocí 1 dvoučinného okruhu pro zdvih rotorů a 2 dvoučinných pro nastavení pracovního záběru.
- Obzvláště praktické je ovládání POWER CONTROL (na přání) pro samostatné ovládání jednotlivých rotorů a výšky prstů.
- Výjimečně komfortní ovládání různých strojů ISOBUS CCI 100 (na přání). Ovládací panel přebírá veškeré funkce panelu POWER CONTROL a nabízí mnoho dalších možností.





TOP 342

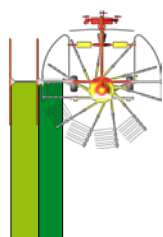

Šířka řádku
0,45 m – 1,65 m

TOP 382

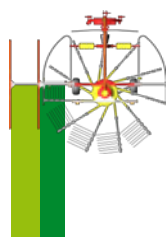

Šířka řádku
0,60 m – 1,65 m

TOP 422

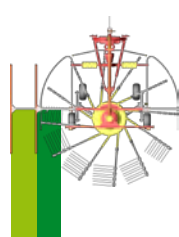

Šířka řádku
0,60 m – 1,65 m

TOP 462

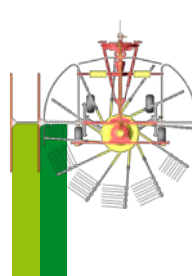

Šířka řádku
0,60 m – 1,65 m

TOP 461 A / 461
TOPTECH PLUS

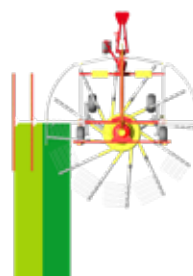

Šířka řádku
0,60 m – 1,65 m

TOP 611 A TOPTECH PLUS
TOP 691 A TOPTECH PLUS

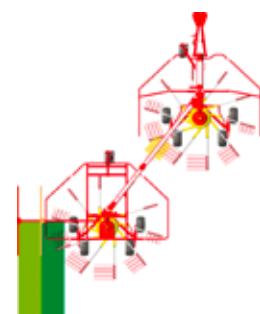

Šířka řádku
0,60 – 1,90 m

TOP 612

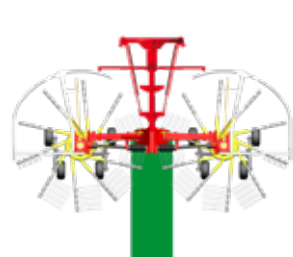

Šířka řádku
1,0 m

TOP 612 C



Šířka řádku
1,0 m

TOP 702 C

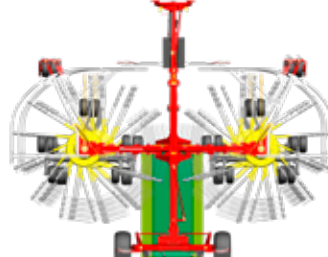

Šířka řádku
1,0 m – 1,80 m

TOP 762 C
CLASSIC

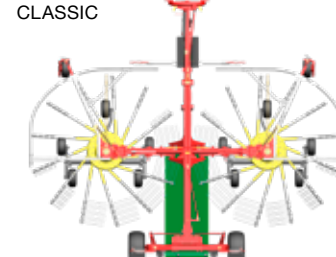

Šířka řádku
1,20 m

TOP 762 C

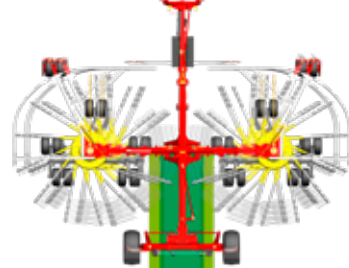

Šířka řádku
1,10 m – 2,0 m

TOP 842 C

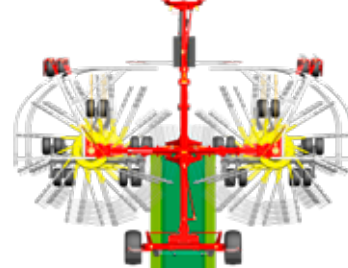

Šířka řádku
1,30 m – 2,20 m

TOP 962 C

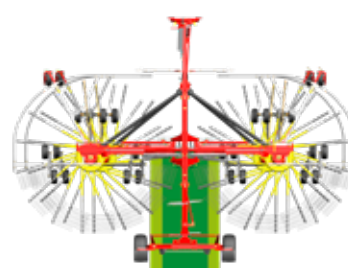

Šířka řádku
1,30 m – 2,20 m



TOP 611 A TOPTECH PLUS
TOP 691 A TOPTECH PLUS

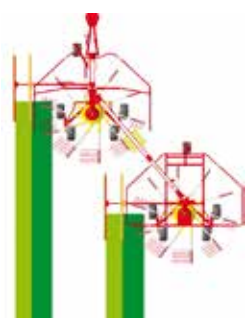

Šířka řádku
2 x 0,60 m – 1,90 m

TOP 652

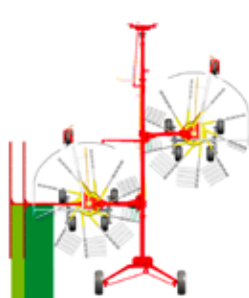

Šířka řádku
1,0 m

TOP 662 / TOP 722

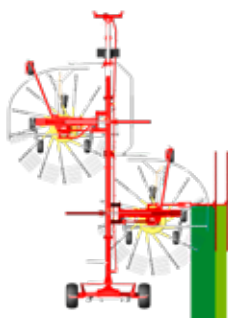

Šířka řádku
1,0 – 1,80 m

TOP 662 / TOP 722

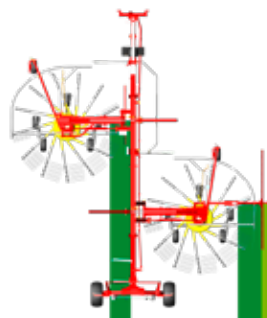

Šířka řádku
2 x 1,0 m

TOP 812

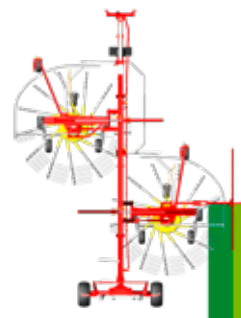

Šířka řádku
1,0 – 1,80 m

TOP 1252 C

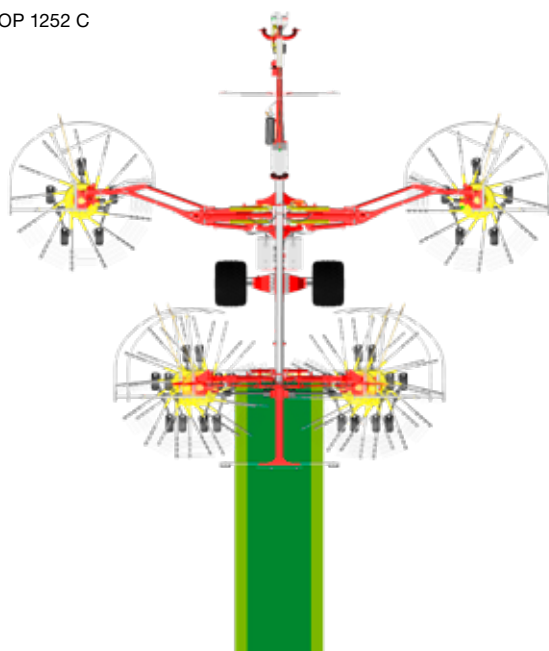

Šířka řádku
1,30 m – 2,20 m

Technické údaje

Jednorotorové shrnovače Stranové odkládání řádku	Pracovní záběr	Pracovní záběr hydraulicky nastavitelný	Počet hrabic na rotoru	Pneumatiky rotorů
TOP 342	3,40 m	–	10	16 x 6,5-8
TOP 382	3,80 m	–	11	16 x 6,5-8
TOP 422	4,20 m	–	12	16 x 6,5-8
TOP 462	4,60 m	–	12	16 x 6,5-8
TOP 421 A TOPTECH PLUS	4,20 m	–	12	18,5 x 8,5-8
TOP 461 A TOPTECH PLUS	4,60 m	–	12	18,5 x 8,5-8
Dvourotorové středové shrnovače				
TOP 612	5,90 m	–	11	16 x 6,5-8
TOP 612 C	5,90 m	–	11	16 x 6,5-8
TOP 702 C	6,45 m – 6,85 m	6,25 m – 6,90 m	11	16 x 6,5-8
TOP 762 C CLASSIC	6,85 m	–	11	16 x 6,5-8
TOP 762 C	6,90 m – 7,40 m	6,75 m – 7,50 m	13	16 x 6,5-8
Širokozáběrové dvourotorové středové shrnovače				
TOP 842 C	7,70 m – 8,40 m	7,70 m – 8,40 m	13	16 x 6,5-8
TOP 962 C	8,60 m – 9,60 m	8,60 m – 9,60 m	15	16 x 6,5-8
Dvourotorové stranové shrnovače				
TOP 611 A TOPTECH PLUS	3,40 m – 6,20 m	3,40 m – 6,20 m	12	18,5 x 8,5-8
TOP 691 A TOPTECH PLUS	4,20 m – 6,90 m	4,20 m – 6,90 m	12	18,5 x 8,5-8
TOP 652	6,40 m	–	10 / 12	16 x 6,5-8
TOP 662	6,55 m	6,55 m / 7,30 m	12	16 x 6,5-8
TOP 722	6,80 m	6,80 m / 7,60 m	13	16 x 6,5-8
TOP 812	7,60 m	–	13	16 x 6,5-8
Širokozáběrový čtyřrotorový středový shrnovač				
TOP 1252 C	8,0 – 12,50 m	8,0 – 12,50 m	13	16 x 6,5-8

Pneumatiky podvozku	Přepravní šířka (s namontovanými hrabicemi)	Přepravní délka	Přepravní výška / výška při odstavení	Hmotnost
-	1,95 m (2,80 m)	-	-	474 kg
-	1,95 m (3,00 m)	-	-	495 kg
-	2,29 m	-	-	730 kg
-	2,29 m	-	-	765 kg
-	2,36 m	-	-	795 kg
-	2,36 m	-	-	830 kg
-	2,70 m	3,13 m	3,19 m / 2,70 m	1010 kg
260/70-15,3	2,55 m	5,15 m	3,52 m / 2,92 m	1470 kg
260/70-15,3	2,55 m / 2,90 m	5,83 m	3,80 m / 3,30 m	1680 kg
260/70-15,3	2,55 m / 2,90 m	5,83 m	3,99 m / 3,50 m	1800 kg
260/70-15,3	2,55 m / 2,90 m	5,83 m	3,99 m / 3,50 m	1940 kg
340/55-16	2,90 m	6,50 m	3,99 m / 3,50 m	2580 kg
340/55-16	2,95 m	7,00 m	4,60 m / 3,95 m	3130 kg
-	2,10 m	7,10 m	-	1690 kg
-	2,40 m	7,70 m	-	1730 kg
260/70-15,3	2,95 m	7,90 m	4,0 m / 3,60 m	2000 kg
260/70-15,3	2,55 m / 2,90 m	8,10 m	3,99 m / 3,99 m	1990 kg
340/55-16	2,61 m / 2,90 m	8,90 m	3,99 m / 3,60 m	2490 kg
340/55-16	2,90 m	9,70 m	3,99 m / 3,60 m	2810 kg
500/50-17	3,0 m	10,25 m	3,99 m / 3,40 m	6315 kg

Výbava na přání



Jednorotorové shrnovače	Tlumič vzpěry	Čelní kopírovací kolečko 16 x 6,50-8	Tandemová náprava	Hydraulicky přestavitelná řádkovací plachta
TOP 342	<input type="checkbox"/>	<input type="checkbox"/>	<input type="checkbox"/>	<input type="checkbox"/>
TOP 382	<input type="checkbox"/>	<input type="checkbox"/>	<input type="checkbox"/>	<input type="checkbox"/>
TOP 422	<input checked="" type="checkbox"/>	<input type="checkbox"/>	<input checked="" type="checkbox"/>	<input type="checkbox"/>
TOP 462	<input checked="" type="checkbox"/>	<input type="checkbox"/>	<input checked="" type="checkbox"/>	<input type="checkbox"/>
TOP 421 A / 461 A	-	<input type="checkbox"/>	<input checked="" type="checkbox"/>	<input type="checkbox"/>



Dvourotorové shrnovače	Samostatné ovládání rotorů	Hydraulické nastavení pracovního záběru	Tandemová náprava	Čelní kopírovací kolečko 16 x 6,50-8
TOP 612	-	-	<input type="checkbox"/>	<input type="checkbox"/>
TOP 612 C	<input type="checkbox"/>	-	<input type="checkbox"/>	<input type="checkbox"/>
TOP 702 C	<input type="checkbox"/>	<input type="checkbox"/>	<input type="checkbox"/>	<input type="checkbox"/>
TOP 762 C CLASSIC	<input type="checkbox"/>	-	<input type="checkbox"/>	<input type="checkbox"/>
TOP 762 C	<input type="checkbox"/>	<input type="checkbox"/>	<input checked="" type="checkbox"/>	<input type="checkbox"/>
TOP 842 C / 962 C	<input type="checkbox"/>	<input checked="" type="checkbox"/>	<input checked="" type="checkbox"/>	<input type="checkbox"/>
TOP 652	-	-	<input checked="" type="checkbox"/>	<input checked="" type="checkbox"/>
TOP 662	<input type="checkbox"/>	<input type="checkbox"/>	<input type="checkbox"/>	<input type="checkbox"/>
TOP 722	<input type="checkbox"/>	<input type="checkbox"/>	<input checked="" type="checkbox"/>	<input type="checkbox"/>
TOP 812	<input type="checkbox"/>	<input checked="" type="checkbox"/>	<input checked="" type="checkbox"/>	<input type="checkbox"/>
TOP 611 A / 691 A	-	<input checked="" type="checkbox"/>	<input checked="" type="checkbox"/>	<input type="checkbox"/>

■ = základní výbava, □ = volitelná výbava

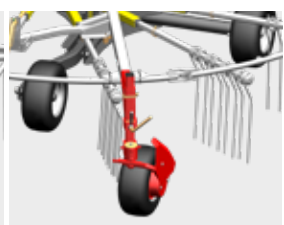
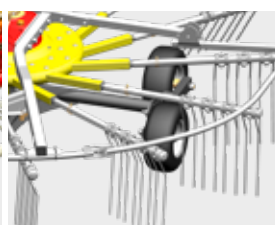



Další volitelná výbava:

Náhradní kolo 15 x 6,0-6.

Kryty prstů.

Širokoúhlý kloubový hřídel pro TOP 421 A / 461 A TOPTECH PLUS, TOP 612 C / 702 C / 762 C.

Úzký rozchod řízené nápravy pro dvourotorové shrnovače.

Rozvaděč pro dvourotorové shrnovače.

Výstražný trojúhelník pro dvourotorové shrnovače.

Vzduchové nebo hydraulické brzdy jsou pro TOP 962 C.

TOP 611 A / 691 A TOPTECH PLUS

Paralelogramová oj.

Hydraulicky sklopitelná řádkovací plachta.

Řádkovací plachta	Pneumatiky podvozku 340/55-16 Flotation+	Pneumatiky podvozku 380/55-17 Flotation+	Pneumatiky podvozku 15/55-17 AS
<input type="checkbox"/>	-	-	-
<input type="checkbox"/>	<input type="checkbox"/>	-	<input type="checkbox"/>
<input type="checkbox"/>	<input type="checkbox"/>	<input type="checkbox"/>	<input type="checkbox"/>
<input type="checkbox"/>	<input type="checkbox"/>	<input type="checkbox"/>	<input type="checkbox"/>
<input type="checkbox"/>	<input type="checkbox"/>	<input type="checkbox"/>	<input type="checkbox"/>
<input type="checkbox"/>	<input checked="" type="checkbox"/>	<input type="checkbox"/>	<input type="checkbox"/>
<input checked="" type="checkbox"/>	<input type="checkbox"/>	-	-
<input checked="" type="checkbox"/>	<input type="checkbox"/>	<input type="checkbox"/>	<input type="checkbox"/>
<input checked="" type="checkbox"/>	<input checked="" type="checkbox"/>	<input type="checkbox"/>	<input type="checkbox"/>
<input checked="" type="checkbox"/>	<input checked="" type="checkbox"/>	<input type="checkbox"/>	<input type="checkbox"/>
druhý rotor	-	-	-





**Čtyřrotorový
shrnovač**

POWER CONTROL
Vybavení systémem ISOBUS

CCI ISOBUS Terminal

**Čelní kopírovací kolečko s
MULTITAST**

**Hydraulické výškové
nastavení prstů**

TOP 1252 C



■ = základní výbava, □ = volitelná výbava



**Pracovní světlomety
(provedení LED)**

Další volitelná výbava TOP 1252 C:

Load Sensing

Pneumatiky 620/40 R 22,5

Pneumatiky 710/35 R 22,5

Hydraulické brzdy

Náhradní pneumatika 16 x 6,5-8



Váš stroj je online

Veškeré informace o Vašem stroji

Snadno – kdykoliv – kdekoliv

Pro více informací je potřeba skenovat QR kód na typovém štítku (smartphone, tablet), nebo zadat výrobní číslo stroje přímo na stránkách pod **www.poettinger.at/poetpro**. Okamžitě dostanete mnoho informací o Vašem stroji.

- Návodů k používání
- Výbava a provedení stroje
- Prospekty
- Obrázky a videa



Služba náhradních dílů PÖTTINGER

- Celosvětově vybudovaná síť zaručuje našim zákazníkům vždy kvalitní prodejní i poprodejní servis.
- Blízkost výrobce garantuje rovněž i rychlé zásobování náhradními díly a servis s vyškolenými servisními techniky.
- Originální náhradní díly PÖTTINGER jsou dostupné online.

PÖTTINGER Landtechnik GmbH

Industriegelände 1
4710 Grieskirchen
Österreich
Telefon +43 7248 600-0
info@poettinger.at
www.poettinger.at

A. PÖTTINGER Slovakia s. r. o.

Ing. Juraj Kandra
Partizánska Lupča 435
032 15 Partizánska Lupča
Tel.: +421 – 918 520 426
E-mail: kandra@pottinger.sk
www.pottinger.sk

Váš autorizovaný prodejce:

A. PÖTTINGER spol. s r.o.

Ing. Zdeněk Bílý
Zámečnická 5
602 00 Brno
Tel.: +420 – 542 216 790
E-mail: pottinger@pottinger.cz
www.pottinger.cz

